



DIGITAL KEYBOARD

PSR-F52



English

Deutsch

Français

Español

Português

Italiano

Nederlands

Polski

Dansk

Svenska

Čeština

Slovenčina

Magyar

Slovenščina

Български

Română

Latviešu

Lietuvių

Eesti

Hrvatski

Türkçe

Tiếng Việt

Owner's Manual
Benutzerhandbuch
Mode d'emploi
Manual de instrucciones
Manual do Proprietário
Manuale di istruzioni
Gebruikershandleiding
Podręcznik użytkownika
Brugervejledning
Bruksanvisning
Uživatelská příručka
Používateľská príručka
Használati útmutató
Navodila za uporabo
Ръководство на потребителя
Manualul proprietarului
Lietotāja rokasgrāmata
Vartotojo vadovas
Kasutusjuhend
Korisnički priručnik
Kullanıcı el kitabı
Hướng dẫn sử dụng

EN
DE
FR
ES
PT
IT
NL
PL
DA
SV
CS
SK
HU
SL
BG
RO
LV
LT
ET
HR
TR
VI

ÓVINTÉZKEDÉSEK

GONDOSAN OLVASSA EL, MIELŐTT TOVÁBBLÉP!

Tartsa ezt az útmutatót biztonságos és könnyen elérhető helyen, hogy a későbbiekben is használni tudja.

A hálózati adatterről

VIGYÁZAT

- Ez a hálózati adapter csak Yamaha elektronikus hangszerekkel használható. Ne használja semmilyen más célra.
- Csak beltéri használatra. Soha ne használja nyirkos/nedves környezetben.

FIGYELEM

- A beüzemeléskor győződjön meg arról, hogy a hálózati aljzat könnyen hozzáférhető. Probléma vagy hibás működés esetén azonnal kapcsolja ki a hangszer főkapcsolóját, és húzza ki a hálózati adattert az aljzattól. Amikor a hálózati adapter a hálózati aljzathoz van csatlakoztatva, vegye figyelembe, hogy valamennyi áram lekapcsolt főkapcsoló esetén is folyik a hangszer áramköreiben. Ha hosszabb ideig nem használja a hangszert, húzza ki a tápkábelt a fali aljzattól.

A hangszerrel kapcsolatos lehetséges problémák

VIGYÁZAT

Mindig tartsa be az alább felsorolt óvintézkedéseket, hogy elkerülje az áramütésből, rövidzárlatból, károsodásból, tűzből és más veszélyforrásból származó súlyos vagy akár halálos sérülést. Ezek az óvintézkedések – többek között – a következők:

Tápellátás/hálózati adapter

- Ne tegye a tápkábelt hőforrás, például fűtőtest vagy radiátor közelébe. Továbbá ne hajlítsa meg a kábelt túlzottan, és más módon se okozzon benne sérülést, és ne helyezzen rá nehéz tárgyat.
- A hangszert csak az előírt hálózati feszültségre szabad csatlakoztatni. Az előírt feszültség a hangszer adattábláján szerepel.
- Csak az előírt adattert (10. oldal) szabad használni. Nem megfelelő adapter használata esetén a hangszer károsodhat és/vagy túlmelegedhet.
- Rendszeresen ellenőrizze az elektromos csatlakozót, és tisztítsa meg a ráragadott portól, szennyeződéstől.

A hangszert ne nyissa fel

- A hangszer nem tartalmaz a felhasználó által javítható alkatrészeket. Ne nyissa fel a hangszert, és semmilyen módon ne kísérelje meg kiszerezni vagy módosítani a belső alkatrészeket. Hibás működésre utaló jel észlelése esetén a hangszer használatát azonnal fel kell függeszteni, majd képesített Yamaha szervizszakemberrel át kell vizsgáltatni.

Vízzel kapcsolatos figyelmeztetések

- A hangszert ne érje eső, ne használja vízhez közel, illetve párás vagy nyirkos környezetben, továbbá ne helyezzen rá olyan tárolóedényt (pl. vázát, üveget vagy poharat), amelyből folyadék juthat bármelyik nyílásba. Ha mégis valamilyen folyadék kerül a hangszer belsejébe, azonnal kapcsolja ki a hangszert, és húzza ki a tápkábelt a fali aljzattól. Ezt követően vizsgálta át a hangszert képesített Yamaha szervizszakemberrel.
- Elektromos csatlakozót soha ne csatlakoztasson vagy húzzon ki nedves kézzel.

Tűzvédelmi figyelmeztetés

- Ne helyezzen égő tárgyat – például gyertyát – a hangszerre. Az égő tárgy felborulhat és tüzet okozhat.

Elektromos orvosi eszközökre tett hatások

- A mágnesség hatással lehet az elektromos orvosi eszközökre.
 - Ne használja a terméket orvosi eszközök közelében, illetve olyan belső területeken, ahol a rádióhullámok használata korlátozva van.
 - Ne használja a terméket szívritmus-szabályozóval vagy defibrillátor-implantátummal rendelkező emberekhez 15 cm-nél közelebb.

Elem

- Tartsa be az alábbi óvintézkedéseket. Ellenkező esetben robbanás, tűz, túlmelegedés, illetve elemzivárgás következhet be.
 - Az elemeket ne próbálja meg módosítani vagy szétszedni.
 - Az elemeket ne tegye ki tűznek.
 - Ne tegye ki az elemet magas hőmérsékletnek, például közvetlen napsütésnek vagy tűznek.
 - Ne kísérelje meg tölteni az erre nem alkalmas elemeket.
 - Az elemeket tárolja a fém tárgyaktól, például nyakláncoktól, hajtűktől, pénzerméktől és kulcsoktól elkülönítve.
 - Csak az előírt típusú elemeket használja (10. oldal).
 - Csak új, azonos típusú és azonos gyártó által készített elemeket használjon.
 - Minden alkalommal győződjön meg arról, hogy az elemeket a +/- jelöléseknek megfelelő polaritással helyezte be.
 - Ha az elemek lemerültek, vagy ha a hangszert huzamosabb ideig nem használja, vegye ki az elemeket a hangszerből.
 - Ni-MH elemek használatakor kövesse az elemekhez mellékelt utasításokat. Töltéshez csak a megadott típusú töltőt használja.
- Az elemeket tartsa távol kisgyerekektől, nehogy véletlenül lenyeljék őket.
- Ha az elemek szivárognak, ne érjen hozzá a szivárgó folyadékhoz. Ha az elemből származó folyadék a szemébe, a szájába vagy a bőrére kerül, azonnal mossa le vízzel, és forduljon orvoshoz. Az elemekben található folyadék maró hatású, ezért vakságot, illetve vegyszeres égési sérülést okozhat.

Ha bármilyen rendellenességet észlel

- Az alábbiakban felsorolt bármely probléma észlelése esetén azonnal kapcsolja ki a hangszert, és húzza ki az elektromos csatlakozót a fali aljzattól. (Amennyiben elemekkel működteti a hangszert, ilyenkor távolítsa el az összes elemet a hangszerből.) Ezt követően vizsgálta át a készüléket képesített Yamaha szervizszakemberrel.
 - A tápkábel vagy a tápcsatlakozó kopott vagy sérült.
 - A készülék füstöt vagy szokatlan szagot bocsát ki.
 - Valamilyen tárgy beesett a készülékbe.
 - A hangszer használata közben hirtelen (ok nélkül) elhallgat a hang.
 - Ha repedések vagy törések vannak a hangszeren.

FIGYELEM

Mindig tartsa be az alábbi felsorolt óvintézkedéseket, hogy elkerülje a személyi sérülést, illetve a hangszer vagy más tárgyak károsodását. Ezek az óvintézkedések – többek között – a következők:

Tápellátás/hálózati adapter

- Ne csatlakoztassa a hangszert fali aljzatba elosztón keresztül. Ez ugyanis a zavarjelek miatt alacsonyabb hangminőséget okozhat, és akár az aljzat túlmelegedéséhez is vezethet.
- Az elektromos csatlakozót mindig a csatlakozónál fogva húzza ki a hangszerből és a fali aljzattól, ne a kábelnél fogva. Ha a kábelt húzza meg, az megsérülhet.
- Húzza ki a csatlakozót az aljzattól, ha a hangszert hosszabb ideig senki nem fogja használni, illetve villámlással járó viharok idején.

Elhelyezés

- Ne tegye a hangszert olyan helyre, ahonnan az véletlenül leeshet.
- A hangszer elmozdítása előtt húzzon ki minden csatlakoztatott kábelt, megakadályozva ezzel a kábelek esetleges károsodását, illetve azt, hogy valaki megbotojjon bennük.
- A termék beüzemeléskor győződjön meg arról, hogy a hálózati aljzat könnyen elérhető. Probléma vagy hibás működés esetén azonnal kapcsolja ki a hangszert, és húzza ki a csatlakozót a fali aljzattól. Lekapcsolt főkapcsoló esetén is folyik minimális áram a hangszer áramkörében. Ha hosszabb ideig nem használja a terméket, húzza ki a tápkábelt a fali aljzattól.
- Csak a hangszer leírásában megadott állványt szabad használni. A rögzítéséhez mindenképpen csak a mellékelt csavarokat használja. Ellenkező esetben károsíthatja a belső alkatrészeket, és a hangszer akár le is eshet.

A Yamaha nem tehető felelőssé a hangszer helytelen használatából vagy bármilyen módosításából származó károkért, illetve adatvesztésért.

Mindig kapcsolja ki a hangszert, ha nem használja.

A [ON] (Készenlét/bekapcsolás) kapcsoló készenléti állásban is (amikor a kijelző nem világít) folyik némi áram a hangszer áramkörében.

Ha hosszabb ideig nem használja a hangszert, húzza ki a tápkábelt a fali aljzattól.

Mindig a vonatkozó szabályozásoknak megfelelően dobja ki a használt elemeket.

DMI-7 2/2

ÉRTESÍTÉS

Mindig tartsa be az alábbi óvintézkedéseket, hogy elkerülje a hangszer helytelen működésének/károsodásának, illetve az adatok és más tárgyak sérülésének lehetőségét.

■ Kezelés

- Ne használja a hangszert televízió, rádió, audióberendezés, mobiltelefon vagy más elektromos eszköz közvetlen közelében. Ezek zajt okozhatnak egymás működésében.
- Ha a hangszert okoseszközön, pl. okostelefonon vagy táblagépen lévő alkalmazással együtt használja, akkor azt javasoljuk, hogy a kommunikáció okozta zajok kiküszöböléséhez az adott eszközön engedélyezze a Repülési üzemmódot („Airplane Mode”).
- A környező rádióhullámok jellegétől függően előfordulhat, hogy a hangszer hibásan működik.
- Ne tegye a hangszert olyan helyre, ahol nagy mennyiségű por, erős rázkódás, különösen alacsony vagy magas hőmérséklet (például közvetlen napsütés, közeli fűtőtest melege, illetve felmelegedő utastér) érheti, így megelőzheti a panel deformálódását, a belső összetevők károsodását, valamint a kiszámíthatatlan működést. (Megengedett üzemi hőmérséklet-tartomány: 5–40 °C.)
- Ne tegyen PVC-ből, műanyagból vagy gumiból készült tárgyat a hangszerre, mivel az elszínezheti a panelt és a billentyűzetet.
- Ne nyomja be a képernyőt az ujjával, mert ez egy érzékeny, precíziós alkatrész.

■ Karbantartás

- A hangszer tisztításához puha törülköndőt használjon. Ne használjon higítót, oldószert, alkoholt, tisztítófolyadékot, sem vegyszerrel átitatott törülköndőt.

Csatlakoztatás

- Mielőtt más elektromos eszközhöz csatlakoztatja a hangszert, kapcsolja ki az összes érintett eszközt. Az eszközök ki- vagy bekapcsolása előtt mindenhol állítsa minimumra a hangerőt.
- Győződjön meg arról, hogy minden eszköz hangereje minimális szintre van állítva, majd a hangszeren játsza fokozatosan emelje a hangerőt a kívánt szintre.

Kezelés

- Soha ne tegyen vagy ejtsen papírból, fémből vagy más anyagból készült tárgyat a vezérlőpanel, illetve a billentyűzet réseibe. Ezáltal elkerülheti a személyi sérülést, a hangszer vagy más tárgyak károsodását, illetve a hibás működést.
- Ne támaszkodjon a hangszerre, illetve ne helyezzen rá nehéz tárgyat, továbbá ne fejtse ki túlzott erőt a gombok, kapcsolók és csatlakozók használatakor.
- Ne használja a hangszert és annak fejhallgatóját huzamosabb ideig nagy hangerő mellett, mivel az visszafordíthatatlan halláskárosodást okozhat. Ha halláscsökkenést vagy fülcsöngést tapasztal, forduljon orvoshoz.

Információk

■ A szerzői jogok

- A termékre telepített „tartalom”^{*1} szerzői jogainak jogosultja a Yamaha Corporation vagy annak szerzői jogainak tulajdonosa. A szerzői jogi törvények és más vonatkozó törvények biztosította lehetőségek, például a személyes használatra történő másolás kivételével tilos ennek „sokszorosítása vagy áthelyezése”^{*2} a szerzői jog jogosultjának engedélye nélkül. A tartalom felhasználásáról konzultáljon egy szerzői jogi szakértővel. Ha a termék egyedi használatával, a tartalom segítségével zenét hoz létre, vagy előadást tart, majd rögzíti és terjeszti ezt, akkor nincs szüksége a Yamaha Corporation engedélyére, függetlenül attól, hogy a terjesztést ellenértékért vagy ingyenesen végzi.

*1: A „tartalom” szóba beleértendő a számítógépes program, az adatai, a kísérlet stílusának adatai, a MIDI-adatok, a hullámforma-adatok, a hangrögzítés adatai, a kotta, a kottaadatok stb.

*2: A „sokszorosítása vagy áthelyezése” kifejezés magában foglalja a termékben található tartalom kiemelését, vagy annak rögzítését és terjesztését változtatások nélkül, hasonló módon.

■ A hangszerbe épített funkciók és adatok

- Néhány gyári zenedarab terjedelmi okok, illetve a könnyebb hangszerelés miatt át van szerkesztve, ezért némileg eltérhet az eredetitől.

■ Az útmutató

- A jelen használati útmutatóban szereplő – a kijelzőt, illetve más elemeket bemutató – ábrák csupán tájékoztató jellegűek, és némileg eltérhetnek az Ön készülékén láthatótól.
- A jelen útmutatóban szereplő vállalat- és terméknevek a hozzájuk tartozó vállalatok védjegyei vagy bejegyzett védjegyei.

A modellszám, a sorozatszám, a tápellátásra vonatkozó követelmények stb. a termék alsó részén lévő adattáblán vagy annak közelében található. Jegyezze fel a hangszer típusát és gyártási számát az alábbi sorokba, majd tartsa ezt az útmutatót biztos helyen, hogy a vásárlás bizonyítékul szolgáljon, és egy esetleges lopás esetén megkönnyítse a hangszer azonosítását.

Típusmegjelölés: _____

Gyártási szám: _____

(bottom_hu_02)

Köszönjük, hogy megvásárolta ezt a Yamaha digitális billentyűzetet!

Ez a hordozható billentyűs hangszer hangok és funkciók széles választékával rendelkezik.

Javasoljuk, hogy gondosan olvassa át ezt az útmutatót, hogy a jövőben teljes mértékben ki tudja használni a hangszer speciális és praktikus funkcióit. Továbbá javasoljuk, hogy tartsa ezt az útmutatót biztonságos és könnyen elérhető helyen, hogy a későbbiekben is használni tudja.

Mellékelt tartozékok

- Használati útmutató (ez a könyv) (1)
- Hálózati adapter (1)
 - * Nem minden országban képezi a csomag részét. Érdeklődjön Yamaha-márkakereskedőjénél.
- Online Member Product Registration (Online termékregisztráció) (1)
- Kottatartó (1)

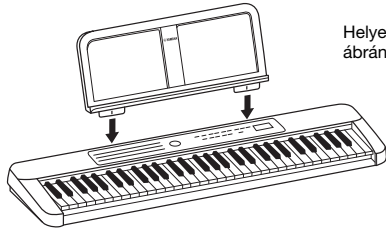

Helyezze a kottatartót a nyílásokba az ábrán látható módon.

Song Book (Kottafüzet) (online anyagok)

Ez tartalmazza a hangszerbe beépített gyári zenedarabok kottáját (a 001-es számú zenedarab kivételével). A Kottafüzet beszerzéséhez keresse fel a Yamaha weboldalát, és töltsse le a termékek weboldaláról.

Yamaha Global Site <https://www.yamaha.com>



Song Book
(Kottafüzet)

Tápellátási követelmények

Habár a hangszer működtethető hálózati adatterről vagy elemekkel is, a hálózati adapter használata javasolt minden olyan esetben, amikor erre lehetőség van.

A hálózati adapter használata

⚠ VIGYÁZAT

- Kövesse a „Tápellátás/hálózati adapter” című szakaszban található óvintézkedéseket, amely itt található: 3. oldal.

Csatlakoztassa a hálózati adattert az ábrán látható sorrendben.

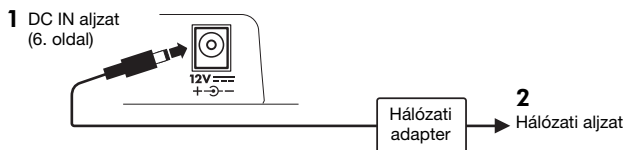

⚠ VIGYÁZAT

- Ha cserélhető csatlakozóval rendelkező hálózati adattert használ, ügyeljen rá, hogy az mindvégig csatlakoztatva maradjon a hálózati adapterhez. A csatlakozódugó önmagában történő használata áramütést vagy tüzet okozhat.
- Ha a csatlakozót véletlenül kihúzza a hálózati adapterből, csúsztassa a helyére kattánásig, és ne nyúljon a belső fémrészekhez. Az áramütés, rövidzárlat vagy sérülés elkerülése érdekében ügyeljen arra is, hogy ne kerüljön por a hálózati adapter és a csatlakozó közé.

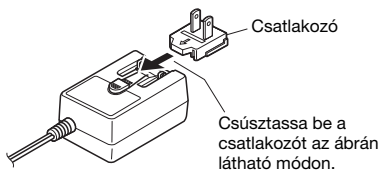

A csatlakozó kialakítása területenként eltérő lehet.

⚠ FIGYELEM

- A termék beüzemelésakor győződjön meg arról, hogy a hálózati aljzat könnyen elérhető. Probléma vagy hibás működés esetén azonnal kapcsolja ki a hangszer főkapcsolóját, és húzza ki a csatlakozót az aljzataból.

MEGJEGYZÉS

- A hálózati adapter lecsatlakoztatásához kövesse a fenti eljárást fordított sorrendben.

Elemek használata

A hangszerhez hat „AA” méretű, alkáli (LR6)/mangán (R6) vagy újratölthető Ni-MH (HR6) elem szükséges. A hangszerhez alkáli vagy újratölthető Ni-MH elemek használata javasolt, mert másfajta elemek hamar lemerülhetnek.

⚠ VIGYÁZAT

- Kövesse az „Elemek” szakaszban található óvintézkedéseket, amely itt található: 3. oldal.

1 Bizonyosodjon meg arról, hogy a hangszer főkapcsolója ki van kapcsolva.

2 Nyissa ki a hangszer alsó panelén található elemtartó fedelét.

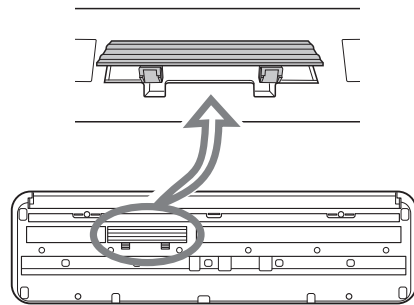

3 Helyezzen be hat db új elemet, ügyelve az elemtartóban látható polaritásjelzésekre betartására.

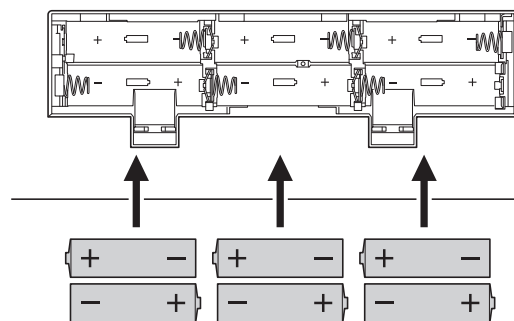

4 Tegye vissza az elemtartó fedelét, és ellenőrizze, hogy jól bezáródott-e.

Ügyeljen arra, hogy megfelelően legyen beállítva az elemtípus (10. oldal).

ÉRTESETÉS

- Ha az elemek kezdenek lemerülni, a teljesítmény csökken, így csökkenhet a hangerő, torzulhat a hang, és más problémák is jelentkezhetnek. Ilyenkor az összes elemet cserélje ki új vagy feltöltött elemre.

MEGJEGYZÉS

- A hangszer nem használható elemek feltöltésére. Töltéshez csak a megadott típusú töltőt használja.
- Ha olyankor csatlakoztat hálózati adattert a hangszerhez, amikor abban elemek vannak, a tápellátás automatikusan a hálózati tápegységre vált át.

Alapműveletek

Vezérlőelemek és aljzatok

Szeretne többet tudni az egyes műveletekről?
A részletekért tekintse meg a Videó kézikönyvet!

* Ha a saját nyelvén nem jelennek meg a feliratok, akkor a YouTube képernyőn ezt megváltoztathatja.



Előlap

Zenedarab/stílus/hangszín kategóriák >> Oldalszám: 11 – 15

SONG	STYLE	VOICE	ASIA	CHINA
001 DEMO 002-010 CHILDREN'S SONG 011-026 FAVORITE 027-034 CLASSIC 035-044 DUET 045-062 PIANO ENSEMBLE 063-069 PIANO SOLO	001-015 POP & ROCK 016-021 BALLAD 022-033 DANCE & DISCO 034-041 SWING & JAZZ 042-048 R&B 049-052 COUNTRY 053-063 BALLROOM 064-075 TRAD & WALTZ 076-150 WORLD 079-088 ASIA 089-098 CHINA 099-108 INDIA 109-118 MIDDLE EAST 119-128 AFRICA 129-150 LATIN 151-158 PIANIST	001-007 PIANO & E.PIANO 008-012 ORGAN 013-015 ACCORDION 016-030 GUITAR & BASS 031-039 STRINGS 040-045 WOODWIND 046-049 SAXOPHONE 050-055 BRASS 056-059 PERCUSSION 060-067 SYNTH	074 GAMELAN GONGS 075 SULING 076 BONANG 078 RAMA CYMBAL 079 THAI BELLS 080 KOTO 081 INDONESIAN KIT 1	083 ER HU 084 MA TOU QIN 085 PI PA 086 YANG QIN 087 GU ZHENG 088 DI ZI 089 CHINESE KIT INDIA 090 TANPURA 091 HARMONIUM 1 094 PUNGI 095 BANSURI 096 SITAR 100 TABLA 101 INDIAN KIT

068-113 WORLD
114-116 DRUM KIT
117-137 DUAL
138-144 SPLIT
000 OTS

Funkciók >> 9. oldal

A funkciók beállításához tartsa lenyomva a [SHIFT] gombot, és nyomja meg a megfelelő gombot az ábrán látható módon.

MASTER VOLUME [+]/[-] (fő (master) hangerő)

A hangerő növeléséhez nyomja meg a [+] gombot. A hangerő csökkentéséhez nyomja meg a [-] gombot.

Volume Limit (Hangerőkorlátozás) >> 9. oldal

Ezzel a funkcióval elkerülhető, hogy a fő (master) hangerő túlságosan magas szintre legyen állítva.

Hátlap

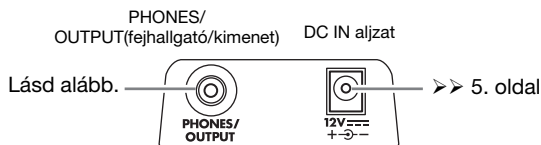

Fejhallgató vagy külső audioeszköz csatlakoztatása

Csatlakoztathat egy sztereó mini csatlakozóval ellátott sztereó fejhallgatót a [PHONES/OUTPUT] (fejhallgató/kimenet) aljzathoz. Ez az aljzat külső kimenetként is funkcionál a hangszer audiojelének kiküldéséhez külső audioeszközre. A hangszer hangszórói automatikusan kikapcsolódnak, ha fejhallgató-csatlakozót stb. dug ebbe az aljzatba.



FIGYELEM

- A fejhallgató használata előtt győződjön meg arról, hogy a hangszer hangereje a minimumszinten van. Ezután a hangszeren való játék közben fokozatosan emelje a hangerőt a fül kímélése és biztonsága érdekében.
- Ne használja a hangszerét és annak fejhallgatóját huzamosabb ideig nagy hangerő mellett, mivel az visszafordíthatatlan halláskárosodást okozhat.
- Mielőtt a hangszerét más elektronikus eszközhöz csatlakoztatja, minden készüléken állítsa a minimumra a hangerőt, csak ezután kapcsolja be a készülékeket. (Ahhoz, hogy be tudja állítani a hangerőt, a PSR-F52 hangszeret be kell kapcsolni.) Ennek elmulasztása az eszközök károsodásához vagy áramütéshez vezethet.

Zenedarab, stílus vagy hangszín kiválasztása és lejátszása

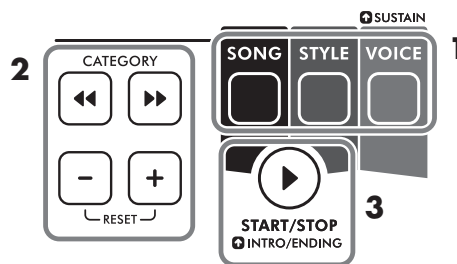

1 Nyomja meg a [SONG] (zenedarab), a [STYLE] (stílus) vagy a [VOICE] (hangszín) gombot.

A világító pont helye a képernyőn (7. oldal) attól függ, hogy a zenedarab/stílus/hangszín lehetőséget választotta-e.



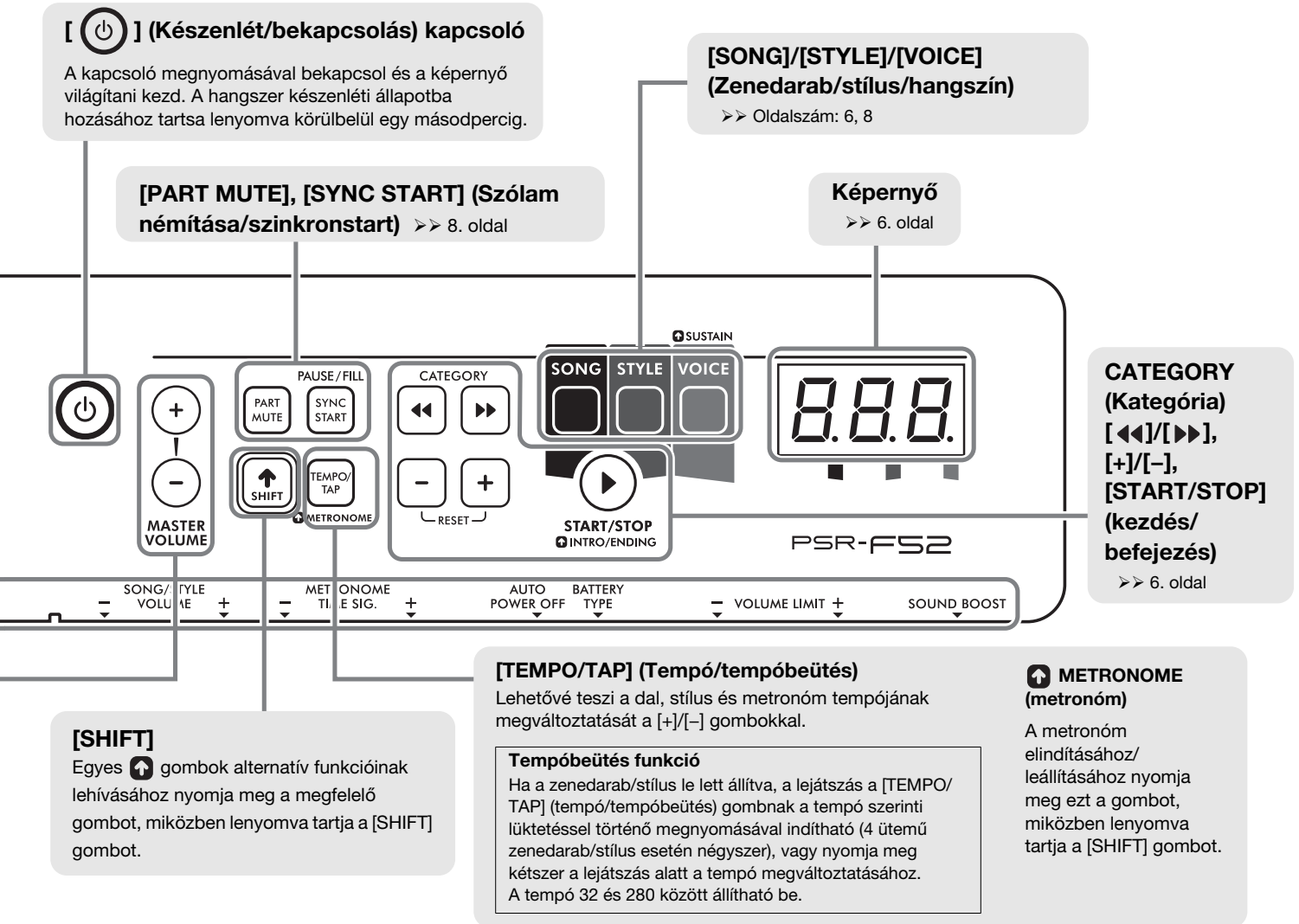

2 A CATEGORY (kategória) [◀]/[▶] vagy a [+]/[-] gombokkal válassza ki a kívánt zenedarabot/stílust/hangszínt.

Az előlapon ellenőrizheti a zenedarab/stílus/hangszín kategóriákat.

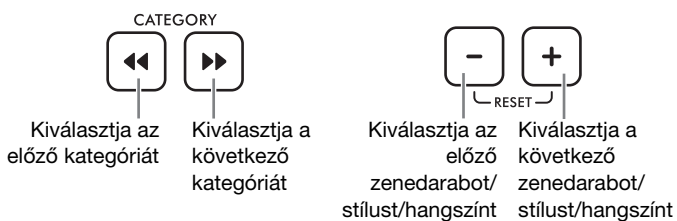

3 Játsszon a billentyűzeten, vagy nyomja meg a [START/STOP] (Kezdés/befejezés) gombot a zenedarab/stílus indításához.

A zenedarab vagy stílus leállításához nyomja meg újra a [START/STOP] (kezdés/befejezés) gombot.

* A stíluslejátszás során először egy bevezetés játszódik le, majd az automatikus bevezetés/befejezés funkció (9. oldal) miatt csak a ritmusszólam kerül lejátszásra. Egyes stílusok nem tartalmaznak ritmusszólamot.

* A zenedarab/stílus/hangszín kategóriákkal kapcsolatos további tudnivalóért lásd: 8. oldal.

Biztonsági mentés és inicializálás

Biztonsági mentési paraméterek

A következő beállításokat a hangszer még kikapcsolt állapotban is megőrzi.

- Fő (master) hangerő
- Hangerőkorlátozás
- Hangolás
- Akkordlefogási típus
- Automatikus kikapcsolás
- Elem típusa

Inicializálás

A biztonsági mentési paraméterek inicializálásához nyomja meg a [Készenlét/bekapcsolás] kapcsológombot, miközben a legmagasabb fehér gombot lenyomva tartja a bekapcsoláshoz. A képernyőn megjelenik a „L R” felirat.

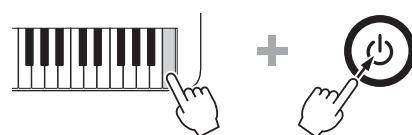

Hangszínek

A hangszínek képezik a PSR-F52 lelkét: több mint 144 valós hangszerhang (11. oldal) billentyűzetről történő megszólaltatását teszik lehetővé.

Hangszín kiválasztásakor és a PSR-F52 modellen való játéknál hasznosnak találhatja az alábbi funkciókat.

OTS (egy gombos beállítás; Hangszín száma: 000)

Miután kiválasztott egy zenedarabot/stílust, egyszerűen a 000-s számú hangszín kiválasztása automatikusan betölti a legmegfelelőbb hangszínt az adott zenedarab/stílus lejátszásához.

Sustain (Hangkitartás)

A funkció be-/kikapcsolásához tartsa lenyomva a [SHIFT] gombot, és nyomja meg ezzel egyidejűleg a [VOICE] gombot.

Bekapcsolása esetén a billentyűzetről lejátszott hangszínek hosszú lecsengést vagy kitartást kapnak.



Hangerősítés ➤➤ 9. oldal

Ez a funkció akkor hasznos, ha hangosabban és erőteljesebben játszik külső hangszóró használata nélkül.

Duó

A funkció bekapcsolása esetén a billentyűzet két részre oszlik (C1–F#3 és G3–C6), azonos hangszínnel és oktáv tartománnyal. Ez akkor hasznos, ha két játékos együtt játszik vagy tanul (például egy diák és egy tanár esetén).

A funkció be- és kikapcsolására vonatkozó utasításokat lásd a következő oldalon: 9. oldal.

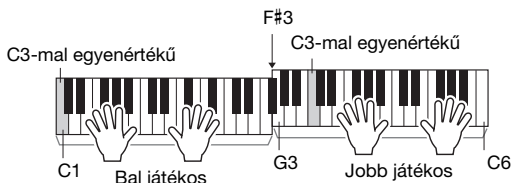

A „C1” vagy „C3” stb. példák a hangjegyek neveire. További jegyzetek nevét lásd a(z) 9. oldalán található ábrán.

Zenedarabok

A PSR-F52 69 különleges különlegesen felvett zenedarabot tartalmaz (15. oldal) – amelyeket együtt játszhat és gyakorolhat a felvétellel, vagy meghallgathat.

➤➤ **Töltse le az ingyenes, digitális kottafüzetet (5. oldal)! Kellemsen gyakorlást kívánunk a zenedarabokhoz!**

Az alábbi gombok segítségével vezérelheti a lejátszást a kívánt módon.

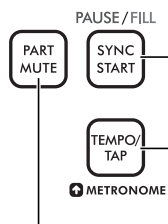

Ha a zenedarab lejátszása leállt, egyszerűen elindíthatja a zeneszámot egy billentyű lenyomásával.

A zenedarab lejátszása közben szüneteltetheti/folytathatja a zenedarabot.

Előhívja a tempót, és lehetővé teszi a beállítás módosítását. ➤➤ 7. oldal

A zenedarab jobb/bal kéz szólamának elnémításával egyedül gyakorolhatja az elnémított részt. A gomb többszöri megnyomásával kiválaszthatja az elnémítani kívánt részt.

* Ha mindkét szólam némitva van, játssza a jobb vagy a bal kéz szólamát.

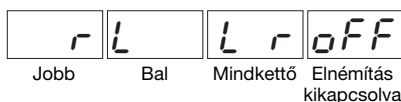

Stílusok

A stílusok sokféle zenei stílusban biztosítanak hiteles, automatikus kíséretet. Bal kézzel játsszon alaphangokat, és élvezze a teljes zenekari kíséretet.

Egy stílus kiválasztása után (6. oldal) a billentyűzet F#2 billentyűjétől balra lévő része az „automatikus kíséret tartománya” lesz, amely csak az akkordok megadására használható.

Válassza ki a 65. számú, „6/8 March” (6/8-os induló) nevű stílust, és próbálja ki, hogy bal kézzel alaphangokat játszik, miközben jobb kézzel dallamot játszik a kíséretre.

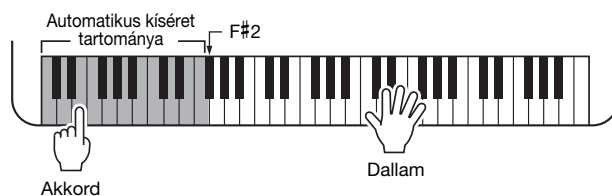

If You're Happy and You Know It



* Ha kereszték (#) vagy leszállítójelek (b) szerepelnek a kottában, akkor be kell állítania az „6 Smart Chord Key” (Intelligens akkord billentyű) gombot a 9. oldal hangszeren, mielőtt elkezdene játszani egy stílussal.

A stílus lejátszása közben használja az alábbi gombokat a kívánt módon.

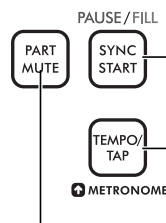

Ha a stílus lejátszása leállt, egyszerűen elindíthatja a stílust egy billentyű lenyomásával.

A stílus lejátszása közben lejátszhat díszítéseket az előadás ritmikai érdekességeivel való bővítéséhez.

* A PIANIST (zongorista) kategória stílusában nincsenek díszítés szakaszok.

Előhívja a tempót, és lehetővé teszi a beállítás módosítását. ➤➤ 7. oldal

Elnémítja a kíséret szólamát, így a hangszer csak a ritmus szólamot játssza le. A kíséret visszaállításához nyomja meg ismét, és nyomjon le egy billentyűt az automatikus kíséret tartományában.

Bevezetés és befejezés

Alapértelmezés szerint mind a bevezetés, mind a befejezés mintait automatikusan hozzáadja a hangszer a stílus lejátszásának elejéhez és végéhez az Automatikus bevezetés/befejezés funkció (9. oldal) miatt. Ha saját maga szeretne bevezetést és befejezést hozzáadni, kapcsolja ki az Automatikus bevezetés/befejezés funkció, és egyidejűleg tartsa lenyomva a [SHIFT] gombot, majd nyomja meg a [START/STOP] gombot, mielőtt elindítja/befejezi a stílus lejátszását.

Akkordlefogási típus ➤➤ 9. oldal

Azt, hogy miként játssza az akkordokat stílusok lejátszása közben, „akkordlefogási típus”-nak hívják. Ezzel a hangszerrel két akkordlefogási típus közül választhat. Az alapértelmezett beállítás az „Intelligens akkord”.

➤➤ **Ha a hangszínt a stílus módban a teljes tartományra használni akarja, nyomja le a [PART MUTE] billentyűt.**

A funkciók



A különböző funkciók beállításához nyomja meg a megfelelő billentyűt (ha szükséges, ismételten), miközben lenyomva tartja a [SHIFT] gombot.

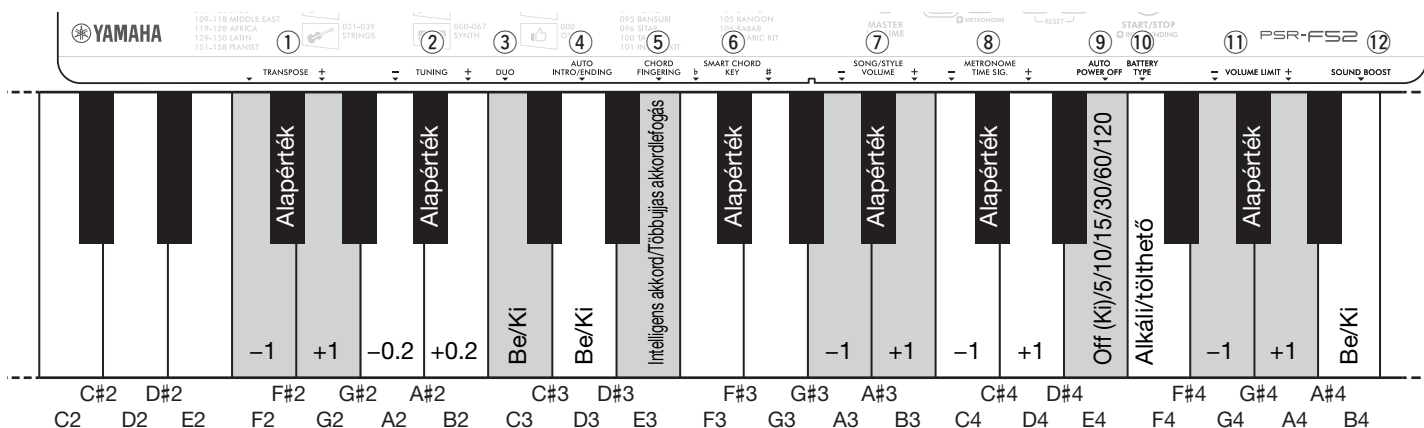

Funkciók listája

Funkció neve	Leírás	Alapérték	Tartomány/beállítások
① Transpose (Tranzponálás)	A hangszer általános hangmagasságát szabályozza, félhangos lépésekben.	00	-12–0–12
② Tuning (Hangolás)	A hangszer hangmagasságának finomhangolása végezhető körülbelül 0,2 Hz-es lépésekben. A beállítási érték több száz számjegye megjelenik a képernyőn.	440.0	427.0(2 70)–440.0(400)–453.0(5 30)
③ Duo (Duó)	A Duo funkció be- és kikapcsolása (8. oldal).	Ki (dof)	Be (don)/Ki (dof)
④ Auto Intro/Ending (Automatikus bevezetés/befejezés)	Az automatikus bevezetés/befejezés funkció be-/kikapcsolása (8. oldal).	Be (don)	Be (don)/Ki (dof)
⑤ Chord Fingering Type (Akkordlefogási típus)	Meghatározza az akkord lejátszásának módját az automatikus kíséret tartományában (8. oldal) stílus kísérettel való játék közben. <ul style="list-style-type: none"> Intelligens akkord (Smart Chord) (5 7 r): Egyszerűen csak játssza egy akkord alaphangját, és a hangszer a megfelelő akkordot játssza le a billentyű alapján. A legjobb eredmény érdekében állítsa be az „⑥ Smart Chord Key” (Intelligens akkordbillentyű) billentyűt játék előtt. Többujjas akkordlefogás (Multi Finger) (7 L t): A stílus az akkord összes hangjának lejátszásával szólaltathatja meg. <p>MEGJEGYZÉS</p> <ul style="list-style-type: none"> Ha az akkordlefogási típust intelligens akkordra állítja, lehetséges, hogy egyes zenedarabok dallama nem felel meg az akkordnak. A lejátszható akkordokkal kapcsolatos részletekért tekintse meg az „Intelligens akkordok táblázatát” a 16 oldalon. 	Intelligens akkord (Smart Chord) (5 7 r)	Intelligens akkord (Smart Chord) (5 7 r)/Többujjas akkordlefogás (Multi Finger) (7 L t)
⑥ Smart Chord Key (Intelligens akkord billentyű)	Meghatározza az előjegyzést, amikor az akkordlefogás típusa „Intelligens akkord”. Például, ha a kotta 1 leszállított hangot ír (b), nyomja le és tartsa lenyomva az G3 vagy F3 billentyűt, amíg az „FL1” felirat megjelenik a képernyőn.  <p>Hangnem (F dūr előjegyzés)</p>	Nincs előjegyzés (5 P 0: C-dūr vagy A-moll)	7 leszállított hang (F L 7)–0 (5 P 0)–7 felemelt hang (5 P 7)
⑦ Song/Style/Metronome Volume (Zenedarab/stílus/metronóm hangereje)	A zenedarab/stílus/metronóm hangerejét határozza meg.	12	00–15
⑧ Metronome Time Signature (A metronóm ütemmutatója)	Meghatározza a metronóm ütemmutatóját. Ha például a beállítás 4-es, az ütemmutató 4/4-es, és az első ütés hangját csengés erősíti fel.	Az aktuális zeneszám vagy stílus ütemmutató	0 (nincs ütés) – 16
⑨ Auto Power Off (Automatikus kikapcsolás)	Azt adja meg, mennyi időnek kell eltelnie a hangszer automatikus kikapcsolásához.	30 minutes (30 perc)	oFF/5/10/15/30/60/120 (minutes) (perc)
⑩ Battery Type (Elem típusa)	A hangszerbe betett elemek típusát adja meg.	Alkáli (Alkaline) elem/Mangán (Manganese) elem (AL)	AL : Alkáli (Alkaline) elem/Mangán (Manganese) elem ni : Tölthető elem (Ni-MH)
⑪ Volume Limit (Hangerőkorlátozás)	Meghatározza a fő (master) hangerő maximális értékét.	15	01–15
⑫ Sound Boost (Hangerősítés)	Be-/kikapcsolja a hangerősítést (8. oldal). <p>MEGJEGYZÉS</p> <ul style="list-style-type: none"> Ha a hangerősítés funkció be van kapcsolva, a hang torzulhat. 	Ki (bof)	Be (bon)/Ki (bof)

Hibaelhárítás

Probléma	Megoldás
A hangszer ki- vagy bekapcsolásakor halk pukkanásszerű hang hallatszik.	Ez nem utal hibára, a hangszer tápellátásának normális működéséhez tartozik.
<ul style="list-style-type: none"> Nincs hang. A hangerő túlságosan alacsony. 	<ul style="list-style-type: none"> Húzza ki a fejhallgatót a [PHONES/OUTPUT] aljzattól (6. oldal). Ellenőrizze, hogy a hangerőkorlátozás beállítása (9. oldal) nem túl alacsony vagy magas. Helyezzen be új vagy feltöltött elemeket a régié helyére.
A stílus automatikus kísérete nem indul el.	Lehetséges, hogy az automatikus kíséret le van némitva. Nyomja meg a [PART MUTE] gombot.
A hangszer váratlanul magától kikapcsolt.	Ez nem rendellenes; előfordulhat, hogy aktív az automatikus kikapcsolás funkció (9. oldal). Ha le szeretné tiltani az automatikus kikapcsolás funkciót, válassza az „OFF” lehetőséget.
A hangszer bekapcsolt állapotban van, majd váratlanul és hirtelen kikapcsol.	A védelmi áramkör túláram miatt aktiválódott. Ez olyankor fordulhat elő, amikor nem megfelelő hálózati adaptert használ, vagy a hálózati adapter megsérült. Csak az előírt adaptert használja (lásd alább). Ha hibásnak tűnik, kérjük, forduljon a Yamaha szervizszakembereihez.

Műszaki adatok

Termék neve	Digitális billentyűzet
Méret (Szé x Mé x Ma)	920 mm x 266 mm x 73 mm
Tömeg	2,8 kg (elemek nélkül)
Billentyűzet	61 szabványos méretű billentyű
Képernyő	7 szegmensű LED
Panel nyelve	Angol
Hangszínek	<ul style="list-style-type: none"> Gyári: 136 hangszín (beleértve 41 világzenei hangszínt) + 8 dobkészlet (beleértve 5 világzenei dobkészletet) Polifónia (max.): 32
Kíséretstílusok	<ul style="list-style-type: none"> Gyári: 158 (beleértve 75 világzenei stílust) Akkordfelfogás: Intelligens akkord, többujjas akkordfelfogás Stílusvezérlés: Díszítés, bevezetés/befejezés (automatikus/kézi)
Dalok (csak MIDI-adatok; az audio nem támogatott.)	Gyári: 69 (beleértve 1 demó zenedarabot)
Funkciók	<ul style="list-style-type: none"> Egygombos beállítás Automatikus hangkitartás Szinkronstart Részleges némítás Metronóm Tempótartomány: 11–280 (32–280, tempóbeütés) Duó Transzponálás: -12–0+12 Hangolás: 427,0–440,0–453,0 Hz (kb. 0,2 Hz-es lépésekben) Sound Boost (Hangerősítés) Volume Limit (Hangerőkorlátozás)
Aljzatok	<ul style="list-style-type: none"> DC IN: 12 V Fejhallgató/kimenet: Sztereó mini aljzat (PHONES/OUTPUT)

Erősítők	2,5 W x 2
Hangszóró	8 cm x 2
Tápellátás	<ul style="list-style-type: none"> Hálózati adapter: PA-130 vagy ezekkel egyenértékű, a Yamaha által ajánlott (kimenet: DC 12 V, 0,7 A vagy 1,0 A) Elemek: Hat „AA” méretű alkáli (LR6), mangán (R6) vagy tölthető Ni-MH (HR6) elem
Teljesítményfelvétel	6 W (PA-130B hálózati adapter használat esetén)
Auto Power Off (Automatikus kikapcsolás)	Ki/5/10/15/30/60/120 (perc)
Mellékelt tartozékok	<ul style="list-style-type: none"> Használati útmutató Online Member Product Registration (Online termékregisztráció) Kottatartó Hálózati adapter* (PA-130 vagy ezzel egyenértékű, a Yamaha által ajánlott) <p>* Nem minden országban képezi a csomag részét. Kérjük, forduljon a márkakereskedőjéhez.</p>
Külön megvásárolható tartozékok (Nem minden országban kaphatók.)	<ul style="list-style-type: none"> Hálózati adapter: Az Egyesült Államokban vagy Európában élő felhasználók: PA-130 vagy ezzel egyenértékű, a Yamaha által ajánlott hálózati adapter Egyéb: PA-3C, PA-130 vagy azzal egyenértékű Fejhallgató: HPH-50/HPH-100/HPH-150

* Jelen útmutató tartalma a kiadás dátumakor érvényes legfrissebb műszaki adatokon alapul. Ha az útmutató legújabb változatát szeretné használni, keresse fel a Yamaha webhelyét, majd töltsse le az útmutató fájlját. Mivel a műszaki adatok, eszközök, illetve a külön megvásárolható tartozékok nem mindenhol azonosak, érdeklődjön a helyi Yamaha-forgalmazónál.

Információ a felhasználók számára a régi készülékek és használt elemek/akkumulátorok begyűjtéséről és leselejteséséről



Ha ezen ábrák valamelyike látható a terméken, annak csomagolásán és/vagy a mellékelt kiadványokon, akkor a használt elektromos vagy elektronikus termék(ek)et, illetve elemeket/akkumulátorokat nem szabad az általános háztartási hulladékkal együtt kidobni.

Kérjük, hogy a hatályos jogszabályok által előírt megfelelő hulladékkezelés és újrahasznosítás érdekében a régi termékeket és elemeket/akkumulátorokat adja le az erre a célra kijelölt gyűjtőpontokon.

Ezen termékek és elemek/akkumulátorok megfelelő hulladékkezelésével Ön is hozzájárul értékes erőforrások megkíméléséhez, valamint ahhoz, hogy elkerülhetők legyenek a helytelen hulladékkezelés által az emberi egészségre és a környezetre gyakorolt káros hatások.

Kérjük, hogy a régi termékek és elemek/akkumulátorok begyűjtésével és újrahasznosításával kapcsolatos további információkról érdeklődjön az illetékes önkormányzatnál, a helyi hulladékkezelő vállalatnál vagy annál a cégnél, amelynél a termék(ek)et vásárolta.



Az Európai Unióban működő üzleti felhasználók számára:

Kérjük, hogy az elektromos és elektronikus készülékek leadásával kapcsolatban kérjen további információt a szállító cégtől vagy a nagykereskedőtől.

Információ a hulladékkezelésről az Európai Unió kívüli országok számára:

Ezek a jelzések csak az Európai Unióban érvényesek. Ha szeretné leselejtezni ezeket a termékeket, forduljon az illetékes önkormányzathoz vagy a márkakereskedőhöz, és érdeklődjön a hulladékkezelés megfelelő módjáról.



Megjegyzés az elem/akkumulátor jelzésével kapcsolatban (alsó két ábra):

Ez az ábra vegyjellel együtt is szerepelhet. Ebben az esetben megfelel a benne található vegyi anyagokra vonatkozó, elemekkel/akkumulátorokkal kapcsolatos EU-direktíva előírásainak.

Cd

(weee_battery_eu_hu_02)

Voice List / Liste der Voices / Liste des sonorités / Lista de voces / Lista de vozes / Elenco delle voci / Voiceoverzicht / Lista brzmień / Liste over lyde / Lista över ljud / Seznam rejstříků / Zoznam hlasov / Hangszínek listája / Seznam zvokov / Списък с тонове / Listă de voci / Skaņu saraksts / Garsų sąrašas / Helide loend / Popis zvukova / Enstrüman Sesi Listesi / Danh sách tiếng / قائمة الأصوات

Voice No.	Voice Name
PIANO & E.PIANO	
1	Grand Piano
2	Bright Piano
3	Honky Tonk Piano
4	Harpsichord
5	Electric Piano 1
6	Electric Piano 2
7	Electric Grand
ORGAN	
8	Drawbar Organ
9	Percussive Organ
10	Rock Organ
11	Pipe Organ
12	Reed Organ
ACCORDION	
13	Accordion
14	Tango Accordion
15	Harmonica
GUITAR & BASS	
16	Nylon Guitar
17	Steel Guitar
18	12Strings Guitar
19	Jazz Guitar
20	Clean Guitar
21	Muted Guitar
22	Overdriven Guitar
23	Distortion Guitar
24	Ukulele
25	Acoustic Bass
26	Finger Bass
27	Pick Bass
28	Fretless Bass
29	Slap Bass
30	Synth Bass
STRINGS	
31	Strings 1
32	Strings 2
33	Synth Strings
34	Pizzicato Strings
35	Violin
36	Viola
37	Cello
38	Contrabass
39	Orchestral Harp
WOODWIND	
40	Flute
41	Piccolo
42	Recorder
43	Oboe
44	Clarinet
45	Bassoon
SAXOPHONE	
46	Tenor Sax
47	Alto Sax

Voice No.	Voice Name
48	Soprano Sax
49	Baritone Sax
BRASS	
50	Brass Section
51	Trumpet
52	Trombone
53	French Horn
54	Tuba
55	Synth Brass
PERCUSSION	
56	Vibraphone
57	Marimba
58	Celesta
59	Timpani
SYNTH	
60	Square Lead
61	Sawtooth Lead
62	Bass & Lead
63	New Age Pad
64	Warm Pad
65	Halo Pad
66	Crystal
67	Brightness
WORLD	
68	Pan Flute
69	Ocarina
70	Banjo
71	Bagpipe
72	Dulcimer 1
73	Dulcimer 2
74	Gamelan Gongs
75	Suling
76	Bonang
77	Gender
78	Rama Cymbal
79	Thai Bells
80	Koto
81	Indonesian Kit 1
82	Indonesian Kit 2
83	Er Hu
84	Ma Tou Qin
85	Pi Pa
86	Yang Qin
87	Gu Zheng
88	Di Zi
89	Chinese Kit
90	Tanpura
91	Harmonium 1 (Single Reed)
92	Harmonium 2 (Double Reed)
93	Harmonium 3 (Triple Reed)
94	Pungi
95	Bansuri
96	Sitar
97	Detuned Sitar

Voice No.	Voice Name
98	Shehnai
99	Gopichant
100	Tabla
101	Indian Kit
102	Nay
103	Oud
104	Santur
105	Kanoon
106	Rabab
107	Arabic Kit
108	Kalimba
109	Trompeta Banda
110	Trombon Banda
111	Steel Drums
112	Cavaquinho
113	Zampoña
DRUM KIT	
114	Standard Kit
115	Brush Kit
116	Dance Kit
DUAL	
117	Octave Piano
118	Piano & Strings
119	Piano Pad
120	E.Piano Pad
121	Octave Harpsichord
122	Full Organ
123	Octave Strings
124	Octave Pizzicato
125	Strings & Flute
126	Strings Pad
127	Flute & Clarinet
128	Oboe & Bassoon
129	Alto Sax & Tenor Sax
130	Octave Brass
131	Power Brass
132	Jazz Section
133	Orchestra Tutti
134	Trumpet & Trombone
135	Fat Lead
136	Bell Mixture
137	Bell Pad
SPLIT	
138	Piano / A.Bass
139	E.Piano / E.Bass
140	Brass / Tuba
141	Trumpet / Trombone
142	Flute / Oboe / Clarinet / Bassoon
143	Soprano / Alto / Tenor / Baritone Sax
144	Trumpet / Horn / Trombone / Tuba

**Drum Kit List / Liste der Drum Kits / Liste des kits de batterie / Lista de juegos de batería /
 Lista do conjunto de percussão / Elenco dei kit di batteria / Lijst met drumkits /
 Lista zestawów perkusyjnych / Liste over trommesæt / Lista över trumset /
 Seznam bicích sad / Zoznam bicích nástrojov / Dobkészletek listája / Seznam bobnov /
 Списък на набор от ударни инструменти / Listă Seturi de tobe / Bungu komplektu saraksts /
 Mušamujų rinkinio sąrašas / Trummikomplektide loend / Popis kompleta bubnjeva /
 Davul Seti Listesi / Danh sách bộ trống / قائمة مجموعة الآلات الإيقاعية**

☐ : Same as "Standard Kit."

■ : No Sound.

		No. 114	No. 115	No. 116	No. 101	No. 107
		Standard Kit	Brush Kit	Dance Kit	Indian Kit	Arabic Kit
C1	C	1 Finger Snap			Baya ge	Khaligi Clap 1
	■ C#1	C# 1 Brush Tap			Baya ke	Zarb Back mf
D1	D	1 Brush Swirl			Baya ghe	Khaligi Clap 2
	■ D#1	D# 1 Brush Slap			Baya ka	Arabic Zalgouta Close
E1	E	1 Brush Tap Swirl		Reverse Cymbal	Tabla na	Arabic Hand Clap
	F	1 Snare Roll			Tabla tin	Tabel Tak 1
F1	F#	1 Castanet			Tablabaya dha	Sagat 1
	■ G#1	G# 1 Snare Soft	Brush Slap 2	Snare Techno	Dhol 1 Open	Tabel Dom
G1	G#	1 Surdo Open			Dhol 1 Slap	Sagat 2
	■ A#1	A# 1 Bass Drum Soft		Kick Techno Q	Dhol 1 Mute	Tabel Tak 2
A1	A#	1 Open Rim Shot		Rim Gate	Dhol 1 Open Slap	Sagat 3
	B1	B 1 Bass Drum Hard		Kick Techno L	Dhol 1 Roll	Riq Tik 3
C2	C	2 Bass Drum	Bass Drum Jazz	Kick Techno	Dandia Short	Riq Tik 2
	■ C#2	C# 2 Side Stick		Side Stick Analog	Dandia Long	Riq Tik Hard 1
D2	D	2 Snare	Brush Slap 3	Snare Clap	Chutki	Riq Tik 1
	■ D#2	D# 2 Hand Clap			Chipri	Riq Tik Hard 2
E2	E	2 Snare Tight	Brush Tap	Snare Dry	Khanjira Open	Riq Tik Hard 3
	F	2 Floor Tom L	Tom Brush 1	Tom Analog 1	Khanjira Slap	Riq Tish
F2	F#	2 Hi-Hat Closed		Hi-Hat Close Analog 1	Khanjira Mute	Riq Snouj 2
	■ G#2	G# 2 Floor Tom H	Tom Brush 2	Tom Analog 2	Khanjira Bendup	Riq Roll
G2	G#	2 Hi-Hat Pedal		Hi-Hat Close Analog 2	Khanjira Benddown	Riq Snouj 1
	■ A#2	A# 2 Low Tom	Tom Brush 3	Tom Analog 3	Dholak 1 Open	Riq Sak
A2	A#	2 Hi-Hat Open		Hi-Hat Open Analog	Dholak 1 Mute	Riq Snouj 3
	B2	B 2 Mid Tom L	Tom Brush 4	Tom Analog 4	Dholak 1 Slap	Riq Snouj 4
C3	C	3 Mid Tom H	Tom Brush 5	Tom Analog 5	Dhol 2 Open	Riq Tak 1
	■ C#3	C# 3 Crash Cymbal 1		Cymbal Analog	Dhol 2 Slap	Riq Brass 1
D3	D	3 High Tom	Tom Brush 6	Tom Analog 6	Dhol 2 Rim	Riq Tak 2
	■ D#3	D# 3 Ride Cymbal 1			Hand Clap	Riq Brass 2
E3	E	3 Chinese Cymbal			Mridangam din	Riq Dom
	F	3 Ride Cymbal Cup			Mridangam ki	Zarb Tom f
F3	F#	3 Tambourine			Mridangam ta	Katem Dom
	■ G#3	G# 3 Splash Cymbal			Dafli Open	Katem Sak 1
G3	G#	3 Cowbell			Dafli Slap	Katem Tak 1
	■ A#3	A# 3 Crash Cymbal 2			Dafli Rim	Katem Sak 2
A3	A#	3 Vibraslap			Chimta Normal	Katem Tak 2
	B3	B 3 Ride Cymbal 2			Chimta Ring	Daholla Sak 2
C4	C	4 Bongo H			Dholki Hi Open	Daholla Sak 1
	■ C#4	C# 4 Bongo L			Dholki Hi Mute	Daholla Tak 1
D4	D	4 Conga H Mute		Conga Analog H	Dholki Lo Open	Daholla Dom
	■ D#4	D# 4 Conga H Open		Conga Analog M	Dholki Hi Slap	Daholla Tak 2
E4	E	4 Conga L		Conga Analog L	Dholki Lo Slide	Zarb Eshareh
	F	4 Timbale H			Dholak 2 Open	Tablah Dom 2
F4	F#	4 Timbale L			Dholak 2 Slide	Tablah Roll of Edge
	■ G#4	G# 4 Agogo H			Dholak 2 Rim 1	Tablah Tak Finger 4
G4	G#	4 Agogo L			Dholak 2 Rim 2	Tablah Tak Trill 1
	■ A#4	A# 4 Cabasa			Dholak 2 Ring	Tablah Tak Finger 3
A4	A#	4 Maracas			Jhanji Open	Tablah Tak Trill 2
	B4	B 4 Metronome Click			Dholak 2 Slap	Tablah Tak Finger 2
C5	C	5 Metronome Bell			Mondira Open	Tablah Tak Finger 1
	■ C#5	C# 5 Guiro Short			Mondira Close	Tablah Tik 2
D5	D	5 Guiro Long			Tabla C	Tablah Tik 4
	■ D#5	D# 5 Claves			Tabla F	Tablah Tik 3
E5	E	5 Wood Block H			Tabla G	Tablah Tik 1
	F	5 Wood Block L			Tabla B	Tablah Tak 3
F5	F#	5 Scratch H			Khomokh Normal	Tablah Tak 1
	■ G#5	G# 5 Scratch L			Duff Open	Tablah Tak 4
G5	G#	5 Triangle Mute			Hatheli Long	Tablah Tak 2
	■ A#5	A# 5 Triangle Open			Hatheli Short	Tablah Sak 2
A5	A#	5 Shaker			Thavil Slap	Tablah Tremolo
	B5	B 5 Jingle Bells			Thavil Mute	Tablah Sak 1
B5	B	5 Jingle Bells				
	■ C6	C 6 Bell Tree			Khartaal	Tablah Dom 1

		No. 114	No. 81	No. 82	No. 89		
		Standard Kit	Indonesian Kit 1	Indonesian Kit 2	Chinese Kit		
C1	C	1	Finger Snap				
	C#1	C#	1	Brush Tap			
D1	D	1	Brush Swirl				
	D#1	D#	1	Brush Slap			
E1	E	1	Brush Tap Swirl				
F1	F	1	Snare Roll				
	F#1	F#	1	Castanet			
G1	G	1	Snare Soft				
	G#1	G#	1	Surdo Open			
A1	A	1	Bass Drum Soft				
	A#1	A#	1	Open Rim Shot			
B1	B	1	Bass Drum Hard				
C2	C	2	Bass Drum				
	C#2	C#	2	Side Stick			
D2	D	2	Snare				
	D#2	D#	2	Hand Clap			
E2	E	2	Snare Tight				
F2	F	2	Floor Tom L				
	F#2	F#	2	Hi-Hat Closed			
G2	G	2	Floor Tom H				
	G#2	G#	2	Hi-Hat Pedal			
A2	A	2	Low Tom				
	A#2	A#	2	Hi-Hat Open			
B2	B	2	Mid Tom L				
C3	C	3	Mid Tom H				
	C#3	C#	3	Crash Cymbal 1			
D3	D	3	High Tom				
	D#3	D#	3	Ride Cymbal 1			
E3	E	3	Chinese Cymbal				
F3	F	3	Ride Cymbal Cup				
	F#3	F#	3	Tambourine			
G3	G	3	Splash Cymbal				
	G#3	G#	3	Cowbell			
A3	A	3	Crash Cymbal 2				
	A#3	A#	3	Vibraslap			
B3	B	3	Ride Cymbal 2				
C4	C	4	Bongo H	Kendang Ageng Dah	Tambourine Hit		
	C#4	C#	4	Bongo L	Kendang Tipung Thung 1	Tambourine Hit Mute	
D4	D	4	Conga H Mute	Kendang Ciblon Dhen	Duf Open		
	D#4	D#	4	Conga H Open	Kendang Ciblon Det	Duf Slide	
E4	E	4	Conga L	Kendang Ciblon Thung	Duf Center Mute		
F4	F	4	Timbale H	Kendang Ciblon Lung 1	Duf Slap Mute		
	F#4	F#	4	Timbale L	Kendang Ciblon Thak 1	Duf Ring Mute	
G4	G	4	Agogo H	Kendang Ciblon Thak 2	Bayan Duf Open	Dagu Mute	
	G#4	G#	4	Agogo L	Kendang Tipung Thung 2	Bayan Duf Slap Mute	Zhongcha Mute
A4	A	4	Cabasa	Kendang Tipung Ket	Bayan Duf Slide	Dagu Heavy	
	A#4	A#	4	Maracas	Kendang Ciblon Lung 2	Bayan Duf Ring Mute	Zhongcha Open
B4	B	4	Metronome Click	Kendang Ciblon Tong	Dayan Finger Tips 4	Paigu Middle	
C5	C	5	Metronome Bell	Plak 1 Ring Mute	Tung Finger Tips 1	Paigu Low	
	C#5	C#	5	Guiro Short	Guiro Center	Tung Finger Tips 2	Xiaocha Mute
D5	D	5	Guiro Long	Tung Open 1	Dayan Finger Tips 1	Bangu	
	D#5	D#	5	Claves	Low Dut Open	Dayan Ring Mute	Xiaocha Open
E5	E	5	Wood Block H	Low Dut Mute 1	Dayan Finger Tips 3	Bangzi	
F5	F	5	Wood Block L	Low Dut Mute 2	Dayan Ring Open	Muyu Low	
	F#5	F#	5	Scratch H	Low Dut Mute 3	Dayan Finger Tips 2	Zhongluo Mute
G5	G	5	Scratch L	Low Dut Mute 4	Dayan Open	Muyu Mid-Low	
	G#5	G#	5	Triangle Mute	Low Dut Slide 1	Dayan Center Mute	Zhongluo Open
A5	A	5	Triangle Open	Low Dut Slide 2	Tung Open 2	Muyu Middle	
	A#5	A#	5	Shaker	Low Dut Slide 3	Plak 1 Mute Center	Xiaoluo Open
B5	B	5	Jingle Bells	Plak 2 Ring Open	Low Dut Mute 1	Triangle Mute	
C6	C	6	Bell Tree		Low Dut Mute 3	Triangle Open	

**Style List / Liste der Styles / Liste des styles / Lista de estilos / Lista de estilos /
 Elenco degli stili / Stijlijst / Lista stylów / Liste over stilarter / Lista över Styles /
 Seznam stylů / Zoznam štýlov / Stilusok listája / Seznam slogov / Списък със стилове /
 Listă de Stiluri / Stilu saraksts / Stilių sąrašas / Stiilide loend / Popis stilova /
 Tarz Listesi / Danh sách giai điệu / قائمة الإيقاعات**

Style No.	Style Name
POP & ROCK	
1	8Beat Modern
2	60s Guitar Pop
3	60s 8Beat
4	8Beat
5	Off Beat
6	60s Rock
7	Hard Rock
8	Rock Shuffle
9	8Beat Rock
10	16Beat
11	Pop Shuffle
12	Guitar Pop
13	16Beat Uptempo
14	Kool Shuffle
15	Hip Hop Light
BALLAD	
16	Piano Ballad
17	6/8 Modern EP
18	6/8 Slow Rock
19	Organ Ballad
20	Pop Ballad
21	16Beat Ballad
DANCE & DISCO	
22	EuroTrance
23	Ibiza
24	Swing House
25	Clubdance
26	Club Latin
27	Garage
28	Techno Party
29	Hip Hop Groove
30	70s Disco
31	Latin Disco
32	Saturday Night
33	Disco Hands
SWING & JAZZ	
34	Big Band Fast
35	Jazz Ballad
36	Jazz Club
37	Swing 1
38	Swing 2
39	Five/Four
40	Dixieland
41	Ragtime
R&B	
42	Soul
43	Detroit Pop
44	6/8 Soul

Style No.	Style Name
45	Croco Twist
46	Rock&Roll
47	Combo Boogie
48	6/8 Blues
COUNTRY	
49	Country Pop
50	Country Swing
51	Country 2/4
52	Bluegrass
BALLROOM	
53	Viennese Waltz
54	English Waltz
55	Slowfox
56	Foxtrot
57	Quickstep
58	Tango
59	Pasodoble
60	Samba
61	Cha Cha Cha
62	Rumba
63	Jive
TRAD & WALTZ	
64	March
65	6/8 March
66	Polka Pop
67	Tarantella
68	Showtune
69	Christmas Swing
70	Christmas Waltz
71	Waltz
72	Swing Waltz
73	Jazz Waltz
74	Country Waltz
75	Musette
WORLD	
76	Hawaiian
77	Scottish Reel
78	Celtic Dance
79	Modern Dangdut 1
80	Keroncong
81	Modern Dangdut 2
82	Dangdut Umum
83	Dangdut Slow Legend
84	Dangdut 3/4
85	Langgam Modern
86	Dangdut Jawa
87	Vietnamese Pop Ballad
88	Vietnamese 6/8 Ballad

Style No.	Style Name
89	Xi Qing Luo Gu
90	Yi Zu Min Ge
91	Jing Ju Jie Zou
92	Kung Fu
93	Zhong Guo Gu Qu
94	Xin Jiang Min Ge
95	China Funk
96	China Pop Ballad
97	China Dance
98	China 6/8 Slow Rock
99	Bhajan
100	Bolly Mix
101	Indian Pop
102	Hind Ballad
103	Indy Waltz
104	Bhangra
105	Kerala
106	Rajasthan
107	Dandiya
108	Qawwali
109	Saeidy
110	Wehda Saghira
111	Laff
112	Emarati
113	Iranian Elec
114	Kordi Pop
115	Bandari
116	Fazzani
117	4/4 Standart
118	Rumba 2/4
119	African Gospel Reggae
120	High Life 1
121	African Gospel
122	Makossa
123	Modern Afrobeat
124	High Life 2
125	Organ High Life
126	Igbo High Life
127	Soca
128	Azonto
129	Brazilian Samba
130	Bossa Nova
131	Forro
132	Sertanejo
133	Baião
134	Joropo
135	Parranda
136	Tango Argentino
137	Cumbia Peruana

Style No.	Style Name
138	Cumbia Colombiana
139	Vallenato
140	Reggaeton Pop
141	Merengue
142	Mambo
143	Salsa
144	Beguine
145	Reggae
146	Tijuana
147	Paso Duranguense
148	Cumbia Grupera
149	Balada Banda
150	Mexican Mambo
PIANIST	
151	Stride
152	Piano Swing
153	Arpeggio
154	Habanera
155	Slow Rock
156	8Beat Piano Ballad
157	6/8 Piano March
158	Piano Waltz

**Song List / Liste der Songs / Liste des morceaux / Lista de canciones /
 Lista de músicas / Elenco delle song / Songoverzicht / Lista utworów /
 Liste over melodier / Lista över Songer / Seznam skladeb / Zoznam skladieb /
 Zenedarabok listája / Seznam pesmi / Списък с песни / Listă de Cântece /
 Dziesmu saraksts / Kūrīnių sąrašas / Lugude loend / Popis pjesama / Şarkı Listesi /
 Danh sách bài hát / قائمة الأغاني**

Song No.	Song Name	Composer
DEMO		
001	DEMO	Yamaha Original
CHILDREN'S SONG		
002	Frère Jacques	Traditional
003	Der Froschgesang	Traditional
004	London Bridge	Traditional
005	Sur le pont d'Avignon	Traditional
006	Nedelka	Traditional
007	Sippin' Cider Through a Straw	Traditional
008	Old MacDonald Had A Farm	Traditional
009	If You're Happy and You Know It	Traditional
010	Yankee Doodle	Traditional
FAVORITE		
011	Aura Lee	Traditional
012	Bury Me Not on the Lone Prairie	Traditional
013	Kalinka	Traditional
014	Holdilia Cook	Traditional
015	La Cucaracha	Traditional
016	Aloha Oe	Q. Liliuokalani
017	Old Folks at Home	S. C. Foster
018	Santa Lucia	A. Longo
019	Beautiful Dreamer	S. C. Foster
020	Ring de Banjo	S. C. Foster
021	Romance de Amor	Traditional
022	Amazing Grace	Traditional
023	Oh! Susanna	S. C. Foster
024	Joy to the World	G. F. Händel
025	When the Saints Go Marching In	Traditional
026	Battle Hymn of the Republic	Traditional
CLASSIC		
027	Largo (from the New World)	A. Dvořák
028	Brahms' Lullaby	J. Brahms
029	Chanson du Toreador	G. Bizet
030	Jupiter, the Bringer of Jollity	G. Holst
031	Salut d'Amour op.12	E. Elgar
032	Symphony No.9 (from the New World - 4th movement)	A. Dvořák
033	Serenade for Strings in C major, op.48	P. I. Tchaikovsky
034	The Danube Waves	I. Ivanovici
DUET		
035	Ten Little Indians	Traditional
036	The Cuckoo	Traditional
037	O du lieber Augustin	Traditional
038	Twinkle Twinkle Little Star	Traditional
039	Im Mai	Traditional
040	O Christmas Tree	Traditional
041	Pop Goes The Weasel	Traditional

Song No.	Song Name	Composer
042	Mary Had a Little Lamb	Traditional
043	Row Row Row Your Boat	Traditional
044	On Top of Old Smoky	Traditional
PIANO ENSEMBLE		
045	Little Brown Jug	Traditional
046	Auld Lang Syne	Traditional
047	Wenn ich ein Vöglein wär	Traditional
048	Die Lorelei	F. Silcher
049	Home Sweet Home	H. R. Bishop
050	Scarborough Fair	Traditional
051	My Old Kentucky Home	Traditional
052	Loch Lomond	Traditional
053	Silent Night	F. Gruber
054	Deck the Halls	Traditional
055	O Christmas Tree	Traditional
056	Sonata Pathétique 2nd Adagio Cantabile	L. v. Beethoven
057	Ave Maria/J. S. Bach - Gounod	J. S. Bach / C. F. Gounod
058	Jesus bleibet meine Freude	J. S. Bach
059	Prelude op.28-15 "Raindrop"	F. Chopin
060	Nocturne op.9-2	F. Chopin
061	Etude op.10-3 "Chanson de L'adieu"	F. Chopin
062	Romanze (Serenade K.525)	W. A. Mozart
PIANO SOLO		
063	Arabesque	J. F. Burgmüller
064	La Chevaleresque	J. F. Burgmüller
065	Für Elise	L. v. Beethoven
066	Turkish March	W. A. Mozart
067	24 Preludes op.28-7	F. Chopin
068	Annie Laurie	Traditional
069	Jeanie with the Light Brown Hair	S. C. Foster

**Smart Chord Chart / Tabelle der Smart Chords / Tableau Smart Chord /
 Tabla de Smart Chords (acordes inteligentes) / Tabela de Smart Chord /
 Grafico Smart Chord / Smart Chord-overzicht / Tablica inteligentnych akordów /
 Smart Chord-skema / Smart Chord-diagram / Tabulka inteligentních akordů /
 Tabuľka funkcie inteligentné akordy / Intelligens akkordok táblázata /
 Tabela pametnih akordov / Диаграма на интелигентен акорд / Diagramă acord inteligent /
 Viedo akordu diagramma / Sumariojo akordų parinkimo lentelė / Nutika akordi tabel /
 Tablica inteligentnih akorda / Akıllı Akor Çizelgesi / Biểu đồ hợp âm thông minh /
 جدول النغمات المتألفة الذكية**

When the Fingering Type is set to "Smart Chord (577-)," if you set the Smart Chord Key (page 9) according to the score, make sure to the root note of the chord in the Auto Accompaniment range. This lets you hear the respective chords below.

Key Signature on the music score	Display (Smart Chord Key)	Notes to be played (Root Note)													
		C#/D♭			D#/E♭			F#/G♭			G#/A♭			A#/B♭	
		C	D	E	F	G	A	B							
	FL7	C dim	D♭ m	E♭♭ dim7	E♭ 1+5	F♭	F dim	G♭ 7	A♭♭	A♭ m	B♭♭	B♭ m7♭5	C♭		
	FL6	C dim	D♭ 7	E♭♭	E♭ m	F♭	F m7♭5	G♭	G dim	A♭ m	B♭♭ dim7	B♭ 1+5	C♭		
	FL5	C m7♭5	D♭	D dim	E♭ m	F♭ dim7	F 1+5	G♭	G dim	A♭ 7	B♭♭	B♭ m	C♭		
	FL4	C 1+5	D♭	D dim	E♭ 7	F♭	F m	G♭	G m7♭5	A♭	A dim	B♭ m	C♭ dim7		
	FL3	C m	D♭	D m7♭5	E♭	E dim	F m	G♭ dim7	G 1+5	A♭	A dim	B♭ 7	C♭		
	FL2	C m	D♭ dim7	D 1+5	E♭	E dim	F 7	G♭	G m	A♭	A m7♭5	B♭	B dim		
	FL1	C 7	D♭	D m	E♭	E m7♭5	F	F# dim	G m	A♭ dim7	A 1+5	B♭	B dim		
No key signature 	SP0 (Default)	C	C# dim	D m	E♭ dim7	E 1+5	F	F# dim	G 7	A♭	A m	B♭	B m7♭5		
	SP1	C	C# dim	D 7	E♭	E m	F	F# m7♭5	G	G# dim	A m	B♭ dim7	B 1+5		
	SP2	C	C# m7♭5	D	D# dim	E m	F dim7	F# 1+5	G	G# dim	A 7	B♭	B m		
	SP3	C dim7	C# 1+5	D	D# dim	E 7	F	F# m	G	G# m7♭5	A	A# dim	B m		
	SP4	C	C# m	D	D# m7♭5	E	E# dim	F# m	G dim7	G# 1+5	A	A# dim	B 7		
	SP5	B# dim	C# m	D dim7	D# 1+5	E	E# dim	F# 7	G	G# m	A	A# m7♭5	B		
	SP6	B# dim	C# 7	D	D# m	E	E# m7♭5	F#	F# dim	G# m	A dim7	A# 1+5	B		
	SP7	B# m7♭5	C#	C# dim	D# m	E dim7	E# 1+5	F#	F# dim	G# 7	A	A# m	B		

Reading the Score

Use this handy guide to learn how to read the score and practice the Songs in the Song Book (page 5)!

◇ Finger Numbering

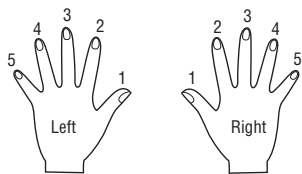

◇ The Keyboard, Staff Lines, and Clef

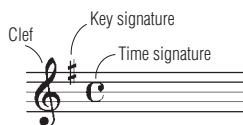
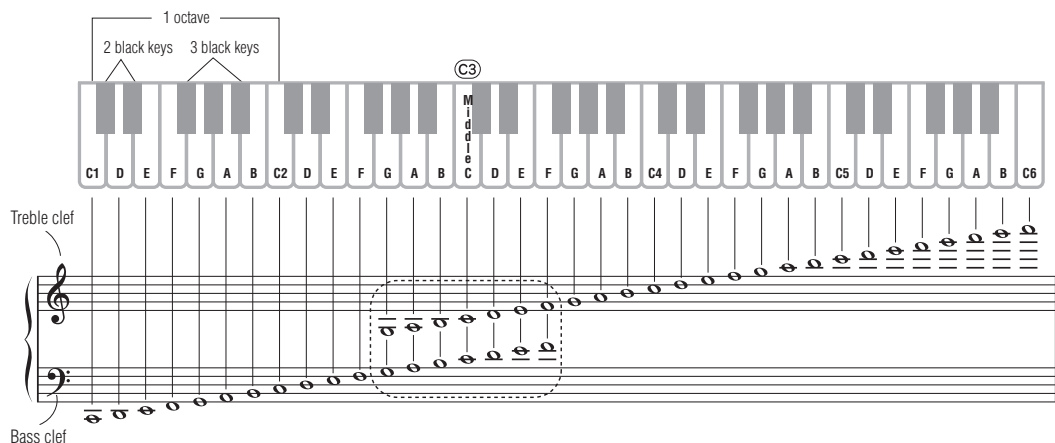

◇ Notes and Rests

Whole note			Whole note rest	
Dotted half note			Dotted half note rest	
Half note			Half note rest	
Dotted quarter note			Dotted quarter note rest	
Quarter note			Quarter note rest	
Eighth note			Eighth note rest	
Sixteenth note			Sixteenth note rest	

◇ Accidentals

- # (Sharp) Raise a semitone
- b (Flat) Lower a semitone
- ♮ (Natural) Return to normal pitch

◇ Time Signatures and Counting Time

4/4 time



2/2 time



6/8 time



◇ Repeats



Play 1-2-3-2-3-4



Play 1-2-3-4-1-2-5-6



Play 1-2-3-4-5-6-1-2-3-4 D.C. (Go back to the beginning) Fine (End)

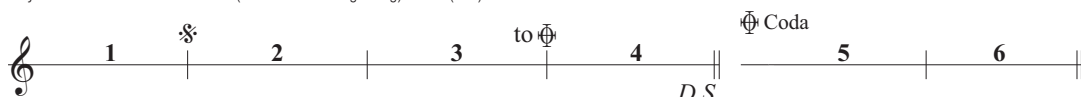

Play 1-2-3-4-2-3-5-6 D.S. (Go back to the * mark) to Coda (Jump to the Coda)

Important Notice: Guarantee Information for customers in EEA* and Switzerland (EEA) and Switzerland

English	Important Notice: Guarantee Information for customers in EEA* and Switzerland For detailed guarantee information about this Yamaha product, and Pan-EEA* and Switzerland warranty service, please either visit the website address below (Printable file is available at our website) or contact the Yamaha representative office for your country. * EEA: European Economic Area
Deutsch	Wichtiger Hinweis: Garantie-Information für Kunden in der EWR* und der Schweiz Für nähere Garantie-Information über dieses Produkt von Yamaha, sowie über den Pan-EEA*- und Schweizer Garantieservice, besuchen Sie bitte entweder die folgend angegebene Internetadresse (eine druckfähige Version befindet sich auch auf unserer Webseite), oder wenden Sie sich an den für Ihr Land zuständigen Yamaha-Vertrieb. *EWR: Europäischer Wirtschaftsraum
Français	Remarque importante: informations de garantie pour les clients de l'EEE* et la Suisse Pour des informations plus détaillées sur la garantie de ce produit Yamaha et sur le service de garantie applicable dans l'ensemble de l'EEE ainsi qu'en Suisse, consultez notre site Web à l'adresse ci-dessous (le fichier imprimable est disponible sur notre site Web) ou contactez directement Yamaha dans votre pays de résidence. * EEE : Espace Economique Européen
Nederlands	Belangrijke mededeling: Garantie-informatie voor klanten in de EER* en Zwitserland Voor gedetailleerde garantie-informatie over dit Yamaha-product en de garantieservice in heel de EER* en Zwitserland, gaat u naar de onderstaande website (u vind een afdrukbaar bestand op onze website) of neemt u contact op met de vertegenwoordiging van Yamaha in uw land. * EER: Europese Economische Ruimte
Español	Aviso importante: información sobre la garantía para los clientes del EEE* y Suiza Para una información detallada sobre este producto Yamaha y sobre el soporte de garantía en la zona EEE* y Suiza, visite la dirección web que se incluye más abajo (la versión del archivo para imprimir esta disponible en nuestro sitio web) o póngase en contacto con el representante de Yamaha en su país. * EEE: Espacio Económico Europeo
Italiano	Aviso importante: informazioni sulla garanzia per i clienti residenti nell'EEA* e in Svizzera Per informazioni dettagliate sulla garanzia relativa a questo prodotto Yamaha e l'assistenza in garanzia nella EEA* e in Svizzera, potete consultare il sito Web all'indirizzo riportato di seguito (è disponibile il file in formato stampabile) oppure contattare l'ufficio di rappresentanza locale della Yamaha. * EEA: Area Economica Europea
Português	Aviso importante: informações sobre as garantias para clientes da AEE* e da Suíça Para obter uma informação pormenorizada sobre este produto da Yamaha e sobre o serviço de garantia na AEE* e na Suíça, visite o site a seguir (o arquivo para impressão está disponível no nosso site) ou entre em contato com o escritório de representação da Yamaha no seu país. * AEE: Área Económica Europeia
Ελληνικά	Σημαντική σημείωση: Πληροφορίες εγγύησης για τους πελάτες στον ΕΟΧ* και Ελλάδα Για λεπτομερείς πληροφορίες εγγύησης σχετικά με το παρόν προϊόν της Yamaha και την κάλυψη εγγύησης σε όλη τη Χώρας του ΕΟΧ και την Ελλάδα, επισκεφτείτε την παρακάτω ιστοσελίδα (Εκτυπώσιμη μορφή είναι διαθέσιμη στην ιστοσελίδα μας) ή απευθυνθείτε στην αντιπροσωπεία της Yamaha στη χώρα σας. * ΕΟΧ: Ευρωπαϊκός Οικονομικός Χώρος
Svenska	Viktigt: Garantiinformation för kunder i EES-området* och Schweiz För detaljerad information om denna Yamaha-produkt samt garantireservice i hela EES-området* och Schweiz kan du antingen besöka nedanstående webbadress (en utskriftsvänlig fil finns på webbplatsen) eller kontakta Yamahas officiella representant i ditt land. * EES: Europeiska Ekonomiska Samarbetsområdet
Norsk	Viktig merknad: Garantiinformasjon for kunder i EØS* og Sveits Detaljert garantiinformasjon om dette Yamaha-produktet og garantireservice for hele EØS-området* og Sveits kan fås enten ved å besøke nettstedene nedenfor (utskriftsversjon finnes på våre nettsider) eller kontakte kontakte Yamaha-kontoret i landet der du bor. *EØS: Det europeiske økonomiske samarbeidsområdet
Dansk	Vigtig oplysning: Garantiplysninger til kunder i EØO* og Schweiz De kan finde detaljerede garantiplysninger om dette Yamaha-produkt og den fælles garantireserviceordning for EØO* (og Schweiz) ved at besøge det websted, der er angivet nedenfor (der findes en fil, som kan udskrives, på vores websted), eller ved at kontakte Yamahas nationale repræsentationskontor i det land, hvor De bor. * EØO: Det Europæiske Økonomiske Område

Suomi	Tärkeä ilmoitus: Taku tiedot Euroopan talousalueen (ETA)* ja Sveitsin asiakkaille Tämän Yamaha-tuotteen sekä ETA-alueen ja Sveitsin takuuta koskevat yksityiskohtaiset tiedot saatte alla olevasta nettiosoitteesta. (Tulostettava tiedosto saatavissa sivustollamme.) Voititte myös ottaa yhteyttä paikalliseen Yamaha-edustajaan. *ETA: Euroopan talousalue
Polski	Ważne: Warunki gwarancyjne obowiązujące w EOG* i Szwajcarii Aby dowiedzieć się więcej na temat warunków gwarancyjnych tego produktu firmy Yamaha i serwisu gwarancyjnego w całym EOG* i Szwajcarii, należy odwiedzić wskazaną poniżej stronę internetową (Plik gotowy do wydruku znajduje się na naszej stronie internetowej) lub skontaktować się z przedstawicielstwem firmy Yamaha w swoim kraju. * EOG — Europejski Obszar Gospodarczy
Česky	Důležité oznámení: Zásadní informace pro zákazníky v EHS* a ve Švýcarsku Podrobné zásadní informace o tomto produktu Yamaha a záručním servisu v celém EHS* a ve Švýcarsku naleznete na níže uvedené webové adrese (soubor k tisku je dostupný na našich webových stránkách) nebo se můžete obrátit na zastoupení firmy Yamaha ve své zemi. * EHS: Evropský hospodářský prostor
Magyar	Fontos figyelmeztetés: Garancia-információk az EGT* területén és Svájcban élő vásárlók számára A jelen Yámaha termékre vonatkozó részletes garancia-információk, valamint az EGT*-re és Svájcra kiterjedő garanciális szolgáltatás tekintetében keressse fel webhelyünket az alábbi címen (a webhelyen nyomtatható fájl is talál), vagy pedig lépjen kapcsolatba az országában működő Yamaha képviselői irodával. * EGT: Európai Gazdasági Térség
Eesti keel	Ouline märkus: Garantiiteave Euroopa Majanduspiirkonna (EMP)* ja Šveitsi klientidele Täpsemat teabete saamiseks selle Yamaha toote garantii ning kogu Euroopa Majanduspiirkonnaja Šveitsi garantiiteeninduse kohta, külastage palun veebisaiti alljärgneval aadressil (meie saidil on saadaval printitav fail) või pöörduge Teie riigioni Yamaha esinduse poole. * EMP: Euroopa Majanduspiirkond
Latviešu	Svarīgs paziņojums: Garantijas informācija klientiem EEZ* un Šveicā Lai saņemtu detalizētu garantijas informāciju par šo Yamaha produktu, kā arī garantijas apkalpošanu EEZ* un Šveicā, lūdzu apmeklētiet zemāk norādīto tīmekļa vietnes adresi (tīmekļa vietnē ir pieejams drukājams fails) vai sazināties ar jūsu valstī apkalpojošo Yamaha pārstāvniecību. * EEZ: Eiropas Ekonomikas zona
Lietuvių kalba	Dėmesio: informacija dėl garantijos pirkėjams EEE* ir Šveicarijoje Jei reikia išsamioms informacijos apie šį „Yamaha“ produktą ir jo techninę priežiūrą visoje EEE* ir Šveicarijoje, apsilankykite mūsų svetainėje toliau nurodytu adresu (svetainėje yra spausdinamas failas) arba kreipkitės į „Yamaha“ atstovybę savo šaliai. *EEE – Europos ekonominė erdvė
Slovenčina	Dôležité upozornenie: Informácie o záruke pre zákazníkov v EHP* a Švajčiarsku Podrobné informácie o záruke týkajúce sa tohto produktu od spoločnosti Yamaha a garancijnom servise v EHP* a Švajčiarsku nájdete na webovej stránke uvedenej nižšie (na našej webovej stránke je k dispozícii súbor na tlač) alebo sa obráťte na zástupcu spoločnosti Yamaha vo svojej krajine. * EHP: Európsky hospodársky priestor
Slovenščina	Pomembno obvestilo: Informacije o garanciji za kupce v EGP* in Švici Za podrobnejše informacije o tem Yamahinem izdelku ter garancijskem servisu v celotnem EGP in Švici, obiščite spletno mesto, ki je navedeno spodaj (natisljiva datoteka je na voljo na našem spletnem mestu), ali se obrnite na Yamahinega predstavnik v svoji državi. * EGP: Evropski gospodarski prostor
Български език	Важно съобщение: Информация за гаранцията за клиенти в ЕИП* и Швейцария За подробна информация за гаранцията за този продукт на Yamaha и гаранционното обслужване в паневропейската зона на ЕИП* и Швейцария или посегете посочения по-долу уеб сайт (на нашия уеб сайт има файл за печат), или се свържете с представителния офис на Yamaha във вашата страна. * ЕИП: Европейско икономическо пространство
Limba română	Notificarea importantă: Informații despre garanție pentru clienții din SEE* și Elveția Pentru informații detaliate privind acest produs Yamaha și serviciul de garanție Pan-SEE* și Elveția, vizitați site-ul la adresa de mai jos (fișierul imprimabil este disponibil pe site-ul nostru) sau contactați biroul reprezentanței Yamaha din țara dumneavoastră. * SEE: Spațiul Economic European
Hrvatski	Važna obavijest: Informacije o jamstvu za države EGP-a i Švicarske Za detaljne informacije o jamstvu za ovaj Yamahin proizvod te jamstvenom servisu za cijeli EGP i Švicarsku, molimo Vas da posjetite web-stranicu navedenu u nastavku ili kontaktirate ovlaštenog Yamahinog dobavljača u svojoj zemlji. * EGP: Europski gospodarski prostor

<https://europe.yamaha.com/warranty/>

For details of products, please contact your nearest Yamaha representative or the authorized distributor listed below.

NORTH AMERICA

CANADA

Yamaha Canada Music Ltd.
135 Milner Avenue, Toronto, Ontario M1S 3R1,
Canada
Tel: +1-416-298-1311

U.S.A.

Yamaha Corporation of America
6600 Orangethorpe Avenue, Buena Park, CA 90620,
U.S.A.
Tel: +1-714-522-9011

CENTRAL & SOUTH AMERICA

MEXICO

Yamaha de México, S.A. de C.V.
Av. Insurgentes Sur 1647 Piso 9, Col. San José
Insurgentes, Delegación Benito Juárez, CDMX,
C.P. 03900, México
Tel: +52-55-5804-0600

BRAZIL

Yamaha Musical do Brasil Ltda.
Praça Professor José Lannes, 40, Cjs 21 e 22, Brooklin
Paulista Novo CEP 04571-100 – São Paulo – SP,
Brazil
Tel: +55-11-3704-1377

ARGENTINA

**Yamaha Music Latin America, S.A.,
Sucursal Argentina**
Olga Cossetini 1553, Piso 4 Norte,
Madero Este-C1107CEK,
Buenos Aires, Argentina
Tel: +54-11-4119-7000

PANAMA AND OTHER LATIN AMERICAN REGIONS/ CARIBBEAN REGIONS

Yamaha Music Latin America, S.A.
Edificio Torre Davivienda, Piso: 20
Avenida Balboa, Marbella, Corregimiento de Bella
Vista, Ciudad de Panamá, Rep. de Panamá
Tel: +507-269-5311

EUROPE

THE UNITED KINGDOM/IRELAND

Yamaha Music Europe GmbH (UK)
Sherbourne Drive, Tilbrook, Milton Keynes,
MK7 8BL, U.K.
Tel: +44-1908-366700

GERMANY

Yamaha Music Europe GmbH
Siemensstrasse 22-34, 25462 Rellingen, Germany
Tel: +49-4101-303-0

SWITZERLAND/LIECHTENSTEIN

**Yamaha Music Europe GmbH, Branch
Switzerland in Thalwil**
Seestrasse 18a, 8800 Thalwil, Switzerland
Tel: +41-44-3878080

AUSTRIA/CROATIA/CZECH REPUBLIC/ HUNGARY/ROMANIA/SLOVAKIA/ SLOVENIA

Yamaha Music Europe GmbH, Branch Austria
Schleiergasse 20, 1100 Wien, Austria
Tel: +43-1-60203900

POLAND

**Yamaha Music Europe
Sp.z o.o. Oddział w Polsce**
ul. Wielicka 52, 02-657 Warszawa, Poland
Tel: +48-22-880-08-88

BULGARIA

Dinacord Bulgaria LTD.
Bul.Iskarsko Schose 7 Targowski Zentar Ewropa
1528 Sofia, Bulgaria
Tel: +359-2-978-20-25

MALTA

Olimpus Music Ltd.
Valletta Road, Mosta MST9010, Malta
Tel: +356-2133-2093

NETHERLANDS/BELGIUM/ LUXEMBOURG

Yamaha Music Europe, Branch Benelux
Clarissenhof 5b, 4133 AB Vianen, The Netherlands
Tel: +31-347-358040

FRANCE

Yamaha Music Europe
7 rue Ambroise Croizat, Zone d'activités de Pariest,
77183 Croissy-Beaubourg, France
Tel: +33-1-6461-4000

ITALY

Yamaha Music Europe GmbH, Branch Italy
Via Tinelli N.67/69 20855 Gerno di Lesmo (MB),
Italy
Tel: +39-039-9065-1

SPAIN/PORTUGAL

**Yamaha Music Europe GmbH Ibérica, Sucursal
en España**
Ctra. de la Coruña km. 17,200, 28231
Las Rozas de Madrid, Spain
Tel: +34-91-639-88-88

GREECE

Philippos Nakas S.A. The Music House
19th klm. Leof. Lavriou 190 02 Peania – Attiki,
Greece
Tel: +30-210-6686260

SWEDEN

**Yamaha Music Europe GmbH Germany filial
Scandinavia**
JA Wettergrensgata 1, 400 43 Göteborg, Sweden
Tel: +46-31-89-34-00

DENMARK

**Yamaha Music Denmark,
Filial of Yamaha Music Europe GmbH, Tyskland**
Generatorvej 8C, ST. TH., 2860 Søborg, Denmark
Tel: +45-44-92-49-00

FINLAND

F-Musiikki Oy
Antaksentie 4
FI-01510 Vantaa, Finland
Tel: +358 (0)96185111

NORWAY

**Yamaha Music Europe GmbH Germany -
Norwegian Branch**
Grini Næringspark 1, 1332 Østerås, Norway
Tel: +47-6716-7800

ICELAND

Hljodfaerahusid Ehf.
Sidumula 20
IS-108 Reykjavik, Iceland
Tel: +354-525-5050

CYPRUS

Nakas Music Cyprus Ltd.
Nikis Ave 2k
1086 Nicosia
Tel: + 357-22-511080
Major Music Center
21 Ali Riza Ave. Ortakoy
P.O.Box 475 Lefkoşa, Cyprus
Tel: (392) 227 9213

RUSSIA

Yamaha Music (Russia) LLC.
Room 37, entrance 7, bld. 7, Kievskaya street,
Moscow, 121059, Russia
Tel: +7-495-626-5005

OTHER EUROPEAN REGIONS

Yamaha Music Europe GmbH
Siemensstrasse 22-34, 25462 Rellingen, Germany
Tel: +49-4101-303-0

AFRICA

Yamaha Music Gulf FZE
JAFZA-16, Office 512, P.O.Box 17328,
Jebel Ali FZE, Dubai, UAE
Tel: +971-4-801-1500

MIDDLE EAST

TURKEY

**Yamaha Music Europe GmbH
Merkezi Almanya Türkiye İstanbul Şubesi**
Mor Sumbul Sokak Varyap Meridian Business
1.Blok No:1 113-114-115
Bati Atasehir Istanbul, Turkey
Tel: +90-216-275-7960

ISRAEL

RBX International Co., Ltd.
P.O Box 10245, Petach-Tikva, 49002
Tel: (972) 3-925-6900

OTHER REGIONS

Yamaha Music Gulf FZE
JAFZA-16, Office 512, P.O.Box 17328,
Jebel Ali FZE, Dubai, UAE
Tel: +971-4-801-1500

ASIA

THE PEOPLE'S REPUBLIC OF CHINA

Yamaha Music & Electronics (China) Co., Ltd.
2F, Yunhedasha, 1818 Xinzha-lu, Jingan-qu,
Shanghai, China
Tel: +86-400-051-7700

HONG KONG

Tom Lee Music Co., Ltd.
11F., Silvercord Tower 1, 30 Canton Road,
Tsimshatsui, Kowloon, Hong Kong
Tel: +852-2737-7688

INDIA

Yamaha Music India Private Limited
P-401, JMD Megapolis, Sector-48, Sohna Road,
Gurugram-122018, Haryana, India
Tel: +91-124-485-3300

INDONESIA

PT Yamaha Musik Indonesia Distributor
Yamaha Music Center Bldg. Jalan Jend. Gatot
Subroto Kav. 4, Jakarta 12930, Indonesia
Tel: +62-21-520-2577

KOREA

Yamaha Music Korea Ltd.
11F, Prudential Tower, 298, Gangnam-daero,
Gangnam-gu, Seoul, 06253, Korea
Tel: +82-2-3467-3300

MALAYSIA

Yamaha Music (Malaysia) Sdn. Bhd.
No.8, Jalan Perbandaran, Kelana Jaya, 47301
Petaling Jaya, Selangor, Malaysia
Tel: +60-3-78030900

SINGAPORE

Yamaha Music (Asia) Private Limited
Block 202 Hougang Street 21, #02-00,
Singapore 530202, Singapore
Tel: +65-6740-9200

TAIWAN

Yamaha Music & Electronics Taiwan Co., Ltd.
2F., No.1, Yuandong Rd., Banqiao Dist.,
New Taipei City 22063, Taiwan (R.O.C.)
Tel: +886-2-7741-8888

THAILAND

Siam Music Yamaha Co., Ltd.
3, 4, 15, 16th Fl., Siam Motors Building,
891/1 Rama 1 Road, Wangmai,
Pathumwan, Bangkok 10330, Thailand
Tel: +66-2215-2622

VIETNAM

Yamaha Music Vietnam Company Limited
15th Floor, Nam A Bank Tower, 201-203 Cach
Mang Thang Tam St., Ward 4, Dist.3,
Ho Chi Minh City, Vietnam
Tel: +84-28-3818-1122

OTHER ASIAN REGIONS

[https://asia-latinamerica-mea.yamaha.com/
index.html](https://asia-latinamerica-mea.yamaha.com/index.html)

OCEANIA

AUSTRALIA

Yamaha Music Australia Pty. Ltd.
Level 1, 80 Market Street, South Melbourne,
VIC 3205 Australia
Tel: +61-3-9693-5111

NEW ZEALAND

Musical Works LTD
P.O.BOX 6246 Wellesley, Auckland 4680,
New Zealand
Tel: +64-9-634-0099

REGIONS AND TRUST TERRITORIES IN PACIFIC OCEAN

[https://asia-latinamerica-mea.yamaha.com/
index.html](https://asia-latinamerica-mea.yamaha.com/index.html)

Head Office/Manufacturer: Yamaha Corporation 10-1, Nakazawa-cho, Naka-ku, Hamamatsu, 430-8650, Japan

Importer (European Union): Yamaha Music Europe GmbH Siemensstrasse 22-34, 25462 Rellingen, Germany

Importer (United Kingdom): Yamaha Music Europe GmbH (UK) Sherbourne Drive, Tilbrook, Milton Keynes, MK7 8BL, United Kingdom

DMI29

Yamaha Global Site
<https://www.yamaha.com/>

Yamaha Downloads
<https://download.yamaha.com/>

Manual Development Group
© 2021 Yamaha Corporation
Published 06/2021 POES-A0

VEJ1990