

# *RX-V565*

---

*AV Receiver*

*Ampli-tuner audio-vidéo*

OWNER'S MANUAL  
MODE D'EMPLOI  
BEDIENUNGSANLEITUNG  
BRUKSANVISNING  
GEBRUIKSAANWIJZING



## Caution: Read this before operating your unit.

- 1 To assure the finest performance, please read this manual carefully. Keep it in a safe place for future reference.
- 2 Install this sound system in a well ventilated, cool, dry, clean place – away from direct sunlight, heat sources, vibration, dust, moisture, and/or cold. Allow ventilation space of at least 30 cm on the top, 20 cm on the left and right, and 20 cm on the back of this unit.
- 3 Locate this unit away from other electrical appliances, motors, or transformers to avoid humming sounds.
- 4 Do not expose this unit to sudden temperature changes from cold to hot, and do not locate this unit in an environment with high humidity (i.e. a room with a humidifier) to prevent condensation inside this unit, which may cause an electrical shock, fire, damage to this unit, and/or personal injury.
- 5 Avoid installing this unit where foreign objects may fall onto this unit and/or this unit may be exposed to liquid dripping or splashing. On the top of this unit, do not place:
  - Other components, as they may cause damage and/or discoloration on the surface of this unit.
  - Burning objects (i.e. candles), as they may cause fire, damage to this unit, and/or personal injury.
  - Containers with liquid in them, as they may fall and liquid may cause electrical shock to the user and/or damage to this unit.
- 6 Do not cover this unit with a newspaper, tablecloth, curtain, etc. in order not to obstruct heat radiation. If the temperature inside this unit rises, it may cause fire, damage to this unit, and/or personal injury.
- 7 Do not plug in this unit to a wall outlet until all connections are complete.
- 8 Do not operate this unit upside-down. It may overheat, possibly causing damage.
- 9 Do not use force on switches, knobs and/or cords.
- 10 When disconnecting the power cable from the wall outlet, grasp the plug; do not pull the cable.
- 11 Do not clean this unit with chemical solvents; this might damage the finish. Use a clean, dry cloth.
- 12 Only voltage specified on this unit must be used. Using this unit with a higher voltage than specified is dangerous and may cause fire, damage to this unit, and/or personal injury. Yamaha will not be held responsible for any damage resulting from use of this unit with a voltage other than specified.
- 13 To prevent damage by lightning, keep the power cord and outdoor antennas disconnected from a wall outlet or the unit during a lightning storm.
- 14 Do not attempt to modify or fix this unit. Contact qualified Yamaha service personnel when any service is needed. The cabinet should never be opened for any reasons.
- 15 When not planning to use this unit for long periods of time (i.e. vacation), disconnect the AC power plug from the wall outlet.
- 16 Install this unit near the AC outlet and where the AC power plug can be reached easily.
- 17 Be sure to read the “Troubleshooting” section on common operating errors before concluding that this unit is faulty.
- 18 Before moving this unit, press **ⒶSTANDBY/ON** to set this unit in the standby mode, and disconnect the AC power plug from the wall outlet.
- 19 **VOLTAGE SELECTOR** (Asia and General models only)  
The **VOLTAGE SELECTOR** on the rear panel of this unit must be set for your local main voltage **BEFORE** plugging into the AC wall outlet. Voltages are:
  - ..... AC 110/120/220/230–240 V, 50/60 Hz (General model)
  - .....AC 220/230–240 V, 50/60 Hz (Asia model)
- 20 The batteries shall not be exposed to excessive heat such as sunshine, fire or like.
- 21 Excessive sound pressure from earphones and headphones can cause hearing loss.
- 22 When replacing the batteries, be sure to use batteries of the same type. Danger of explosion may happen if batteries are incorrectly replaced.

### WARNING

TO REDUCE THE RISK OF FIRE OR ELECTRIC SHOCK, DO NOT EXPOSE THIS UNIT TO RAIN OR MOISTURE.

As long as this unit is connected to the AC wall outlet, it is not disconnected from the AC power source even if you turn off this unit by **ⒶSTANDBY/ON**. In this state, this unit is designed to consume a very small quantity of power.

### ■ For U.K. customers

If the socket outlets in the home are not suitable for the plug supplied with this appliance, it should be cut off and an appropriate 3 pin plug fitted. For details, refer to the instructions described below.

### Note

The plug severed from the mains lead must be destroyed, as a plug with bared flexible cord is hazardous if engaged in a live socket outlet.

### ■ Special Instructions for U.K. Model

### IMPORTANT

THE WIRES IN MAINS LEAD ARE COLOURED IN ACCORDANCE WITH THE FOLLOWING CODE:

Blue: NEUTRAL

Brown: LIVE

As the colours of the wires in the mains lead of this apparatus may not correspond with the coloured markings identifying the terminals in your plug, proceed as follows:

The wire which is coloured BLUE must be connected to the terminal which is marked with the letter N or coloured BLACK. The wire which is coloured BROWN must be connected to the terminal which is marked with the letter L or coloured RED.

Making sure that neither core is connected to the earth terminal of the three pin plug.



**Pb**

### **Information for Users on Collection and Disposal of Old Equipment and used Batteries**

These symbols on the products, packaging, and/or accompanying documents mean that used electrical and electronic products and batteries should not be mixed with general household waste.

For proper treatment, recovery and recycling of old products and used batteries, please take them to applicable collection points, in accordance with your national legislation and the Directives 2002/96/EC and 2006/66/EC.

By disposing of these products and batteries correctly, you will help to save valuable resources and prevent any potential negative effects on human health and the environment which could otherwise arise from inappropriate waste handling.

For more information about collection and recycling of old products and batteries, please contact your local municipality, your waste disposal service or the point of sale where you purchased the items.

#### **[Information on Disposal in other Countries outside the European Union]**

These symbols are only valid in the European Union. If you wish to discard these items, please contact your local authorities or dealer and ask for the correct method of disposal.

#### **Note for the battery symbol (bottom two symbol examples):**

This symbol might be used in combination with a chemical symbol. In this case it complies with the requirement set by the Directive for the chemical involved.

## **Limited Guarantee for European Economic Area (EEA) and Switzerland**

Thank you for having chosen a Yamaha product. In the unlikely event that your Yamaha product needs guarantee service, please contact the dealer from whom it was purchased. If you experience any difficulty, please contact Yamaha representative office in your country. You can find full details on our website (<http://www.yamaha-hifi.com/> or <http://www.yamaha-uk.com/> for U.K. resident).

The product is guaranteed to be free from defects in workmanship or materials for a period of two years from the date of the original purchase. Yamaha undertakes, subject to the conditions listed below, to have the faulty product or any part(s) repaired, or replaced at Yamaha's discretion, without any charge for parts or labour. Yamaha reserves the right to replace a product with that of a similar kind and/or value and condition, where a model has been discontinued or is considered uneconomic to repair.

### **Conditions**

1. The original invoice or sales receipt (showing date of purchase, product code and dealer's name) MUST accompany the defective product, along with a statement detailing the fault. In the absence of this clear proof of purchase, Yamaha reserves the right to refuse to provide free of charge service and the product may be returned at the customer's expense.
2. The product MUST have been purchased from an AUTHORISED Yamaha dealer within the European Economic Area (EEA) or Switzerland.
3. The product must not have been the subject of any modifications or alterations, unless authorised in writing by Yamaha.
4. The following are excluded from this guarantee:
  - a. Periodic maintenance and repair or replacement of parts due to normal wear and tear.
  - b. Damage resulting from:
    - (1) Repairs performed by the customer himself or by an unauthorised third party.
    - (2) Inadequate packaging or mishandling, when the product is in transit from the customer. Please note that it is the customer's responsibility to ensure the product is adequately packaged when returning the product for repair.
    - (3) Misuse, including but not limited to (a) failure to use the product for its normal purpose or in accordance with Yamaha's instructions on the proper use, maintenance and storage, and (b) installation or use of the product in a manner inconsistent with the technical or safety standards in force in the country where it is used.
    - (4) Accidents, lightning, water, fire, improper ventilation, battery leakage or any cause beyond Yamaha's control.
    - (5) Defects of the system into which this product is incorporated and/or incompatibility with third party products.
    - (6) Use of a product imported into the EEA and/or Switzerland, not by Yamaha, where that product does not conform to the technical or safety standards of the country of use and/or to the standard specification of a product sold by Yamaha in the EEA and/or Switzerland.
    - (7) Non AV (Audio Visual) related products.  
(Products subject to "Yamaha AV Guarantee Statement" are defined in our website at <http://www.yamaha-hifi.com/> or <http://www.yamaha-uk.com/> for U.K. resident.)
5. Where the guarantee differs between the country of purchase and the country of use of the product, the guarantee of the country of use shall apply.
6. Yamaha may not be held responsible for any losses or damages, whether direct, consequential or otherwise, save for the repair or replacement of the product.
7. Please backup any custom settings or data, as Yamaha may not be held responsible for any alteration or loss to such settings or data.
8. This guarantee does not affect the consumer's statutory rights under applicable national laws in force or the consumer's rights against the dealer arising from their sales/purchase contract.

# Contents

## INTRODUCTION

Features.....	2
About this manual.....	3
Supplied accessories.....	3
Part names and functions.....	4
Front panel.....	4
Rear panel.....	5
Front panel display.....	6
Remote control.....	7
Quick start guide.....	8

## PREPARATION

Preparing remote control.....	9
Installing batteries in the remote control.....	9
Using the remote control.....	9
Connections.....	10
Placing speakers.....	10
Connecting speakers.....	11
Information on jacks and cable plugs.....	13
Connecting a TV monitor or projector.....	14
Connecting other components.....	15
Connecting a Yamaha iPod universal dock or Bluetooth™ wireless audio receiver.....	16
Using the VIDEO AUX jacks on the front panel.....	16
Connecting the FM and AM antennas.....	17
Connecting the power cable.....	17
Turning this unit on and off.....	17
Optimizing the speaker setting for your listening room (YPAO).....	18
Using Auto Setup.....	18
When an error message is displayed during measurement.....	20
When a warning message is displayed after measurement.....	20

## BASIC OPERATION

Playback.....	21
Basic procedure.....	21
Using the SCENE function.....	21
Muting audio output temporarily (MUTE).....	22
Adjusting high/low frequency sound (tone control).....	22
Enjoying pure hi-fi sound.....	22
Using the sleep timer.....	22
Using your headphones.....	22
Displaying input signal information.....	23
Changing information on the front panel display.....	23
Enjoy the sound field programs.....	24
Selecting sound field programs.....	24
Enjoying unprocessed input sources (Straight decoding mode).....	27
Enjoying sound field programs without surround speakers (Virtual CINEMA DSP).....	27
Enjoy sound field programs with headphones (SILENT CINEMA™).....	27
FM/AM tuning.....	28
Tuning in to the desired FM/AM station (Frequency tuning).....	28
Registering FM/AM stations and tuning in (Preset tuning).....	28

## Radio Data System tuning

(Europe and Russia models only).....	30
Displaying the Radio Data System information.....	30
Selecting the Radio Data System program type (PTY Seek mode).....	30
Using the enhanced other networks (EON) data service.....	31
Using iPod™.....	32
Controlling iPod™.....	32
Using Bluetooth™ components.....	34
Pairing the Bluetooth™ wireless audio receiver and your Bluetooth™ component.....	34
Playback of the Bluetooth™ component.....	34

## ADVANCED OPERATION

Setting the option menu for each input source (OPTION menu).....	35
OPTION menu items.....	35
Editing surround decoders/sound field programs.....	38
Selecting a decoder used with a sound field program.....	38
Setting sound field parameters.....	38
Sound field parameters.....	38
Operating various settings for this unit (Setup menu).....	40
Basic operation of the setup menu.....	41
Speaker Setup.....	41
Sound Setup.....	43
Function Setup.....	44
DSP Parameter.....	45
Memory Guard.....	45
Controlling other components with the remote control.....	46
Setting remote control codes.....	46
Resetting all remote control codes.....	46
Advanced setup.....	47

## APPENDIX

Troubleshooting.....	48
General.....	48
HDMI™.....	51
Tuner (FM/AM).....	51
Remote control.....	52
iPod™.....	52
Bluetooth™.....	53
Auto Setup (YPAO).....	53
Glossary.....	55
Sound field program information.....	57
Information on HDMI™.....	57
Additional information.....	58
About the HDMI™ control function.....	58
Using the HDMI™ control function.....	58
Specifications.....	59
Index.....	60

## (at the end of this manual)

List of remote control codes.....	i
-----------------------------------	---

# INTRODUCTION

## Features

### ■ Built-in 7-channel power amplifier

- Minimum RMS Output Power (1 kHz, 0.9% THD, 6 Ω)
- FRONT L/R: 90 W + 90 W
- CENTER: 90 W
- SURROUND L/R: 90 W + 90 W
- SURROUND BACK L/R: 90 W + 90 W

### ■ Speaker/Preout outputs

- Speaker jacks (7-channel), preout output jacks (subwoofer)

### ■ Input/Output terminals

#### Input terminals

- HDMI input x 4
- Audio/Visual input
  - [Audio] Digital input (coaxial) x 2, digital input (optical) x 2, analog input x 2
  - [Video] Component video x 2, S Video x 1, composite video x 4
- Audio input (analog) x 2
- Dock input x 1
- V-AUX input
  - [Audio] Analog x 1, stereo mini jack x 1
  - [Video] Composite video x 1

#### Output terminals

- Monitor output
  - [Audio/Video] HDMI x 1
  - [Video] Component video x 1, Composite video x 1
- Audio/Visual output
  - [Audio] Analog x 1
  - [Video] Composite video x 1
- Audio output
  - Analog x 1

### ■ Proprietary Yamaha technology for the creation of sound fields

- CINEMA DSP
- Compressed Music Enhancer mode
- Virtual CINEMA DSP
- SILENT CINEMA

### ■ Digital audio decoders

- Dolby TrueHD, Dolby Digital Plus
- DTS-HD Master Audio, DTS-HD High Resolution Audio, DTS Express
- Dolby Digital, Dolby Digital EX
- DTS, DTS 96/24, DTS-ES Matrix 6.1, DTS-ES Discrete 6.1
- Dolby Pro Logic, Dolby Pro Logic II, Dolby Pro Logic IIx
- DTS NEO:6
- DSD

### ■ Sophisticated FM/AM tuner

- 40-station random and direct preset tuning
- Automatic preset tuning
- Radio Data System tuning

### ■ HDMI™ (High-Definition Multimedia Interface)

- HDMI interface for standard, enhanced or high-definition video as well as multi-channel digital audio
  - Automatic audio and video synchronization (lip sync) information capability
  - Deep Color video signal (30/36 bit) transmission capability
  - “x.v.Color” video signal transmission capability
  - High refresh rate and high resolution video signals capability
  - High definition digital audio format signals capability
- Analog video to HDMI digital video up-conversion (composite video → HDMI, component video → HDMI) capability for monitor out
- Analog video input up-scaling for HDMI digital video output 576i or 576p → 720p, 1080i or 1080p

### ■ DOCK terminal

- DOCK terminal to connect a Yamaha iPod universal dock (such as YDS-11, sold separately) or Bluetooth wireless audio receiver (such as YBA-10, sold separately)





### ■ Automatic speaker setup features

- “YPAO” (Yamaha Parametric Room Acoustic Optimizer) for automatically optimizing speaker outputs suitable for listening environments

### ■ Other features

- 192-kHz/24-bit D/A converter
- OSD (on-screen display) menus that allow you to optimize this unit to suit your individual audiovisual system
- Direct mode for pure hi-fi sound for all sources
- Adaptive dynamic range controlling capability
- Scene function that allows you to change input sources and sound field programs with one key
- Sleep timer

# About this manual

-  indicates a tip for your operation.
- Some operations can be performed by using either the keys on the front panel or the ones on the remote control. In case the key names differ between the front panel and the remote control, the key name on the remote control is given in parentheses.
- This manual is printed prior to production. Design and specifications are subject to change in part as a result of improvements, etc. In case of differences between the manual and product, the product has priority.
- “ **STANDBY/ON**” or “ **HDMI 1**” (example) indicates the name of the parts on the front panel or the remote control. Refer to the attached sheet or “Part names and functions” on page 4 for the information about each position of the parts.
-  indicates the page describing the related information.



Manufactured under license from Dolby Laboratories.  
Dolby, Pro Logic and the double-D symbol are trademarks of Dolby Laboratories.



Manufactured under license under U.S. Patent No's:  
5,451,942;5,956,674;5,974,380;5,978,762;6,226,616;6,487,535 &  
other U.S. and worldwide patents issued & pending. DTS is a  
registered trademark and the DTS logos, Symbol, DTS-HD and DTS-  
HD Master Audio are trademark of DTS, Inc. © 1996-2007 DTS, Inc.  
All Rights Reserved.

### iPod™

“iPod” is a trademark of Apple Inc., registered in the U.S. and other countries.

### Bluetooth™

Bluetooth is a registered trademark of Bluetooth SIG and is used by Yamaha in accordance with a license agreement.



“HDMI,” the “HDMI” logo and “High-Definition Multimedia Interface” are trademarks, or registered trademarks of HDMI Licensing LLC.

### x.v.Color™

“x.v.Color” is a trademark of Sony Corporation.



“SILENT CINEMA” is a trademark of Yamaha Corporation.

# Supplied accessories

Check that you received all of the following parts.

- Remote control
- Batteries (2) (AAA, R03, UM-4)
- Optimizer microphone
- AM loop antenna
- Indoor FM antenna

# Part names and functions

## Front panel

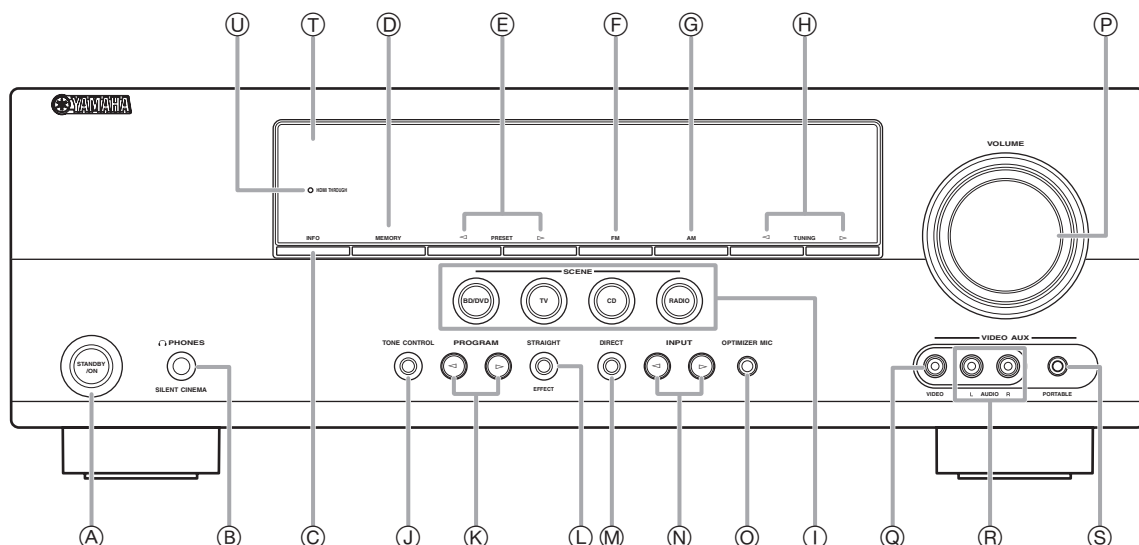

- (A) STANDBY/ON**  
Switches this unit between standby and on (see page 17).
- (B) PHONES jack**  
For plugging headphones (see page 22).
- (C) INFO**  
Changes information display screens on the front panel display (see page 23).
- (D) MEMORY**  
Registers FM/AM stations as preset stations (see page 29).
- (E) PRESET </>**  
Selects an FM/AM preset station (see page 29).
- (F) FM**  
Sets the FM/AM tuner band to FM (see page 28).
- (G) AM**  
Sets the FM/AM tuner band to AM (see page 28).
- (H) TUNING </>**  
Changes FM/AM tuner frequencies (see page 28).
- (I) SCENE**  
Switches between linked sets of input sources and sound field programs (see page 21).
- (J) TONE CONTROL**  
Adjusts high-frequency/low-frequency output of speakers/headphones (see page 22).
- (K) PROGRAM </>**  
Changes sound field programs (see page 24).
- (L) STRAIGHT**  
Changes a sound field program to straight decoding mode (see page 27).
- (M) DIRECT**  
Changes a sound field program to direct mode (see page 22).
- (N) INPUT </>**  
Selects an input source (see page 21).
- (O) OPTIMIZER MIC jack**  
For connecting the supplied optimizer microphone and adjusting output characteristics of speakers (see page 18).
- (P) VOLUME control**  
Controls the volume of this unit (see page 21).
- (Q) VIDEO (VIDEO AUX) jack**  
For connecting the video output cable of a camcorder or game console (see page 16).
- (R) AUDIO L/R (VIDEO AUX) jack**  
For connecting the audio output cable of a camcorder or game console (see page 16).
- (S) PORTABLE (VIDEO AUX) jack**  
For connecting the audio output cable of a portable music player (see page 16).
- (T) Front panel display**  
Displays information on this unit (see page 6).
- (U) HDMI THROUGH**  
Lights up during pass-through output of an HDMI signal input to this unit while this unit is on standby (see page 44).



## Rear panel

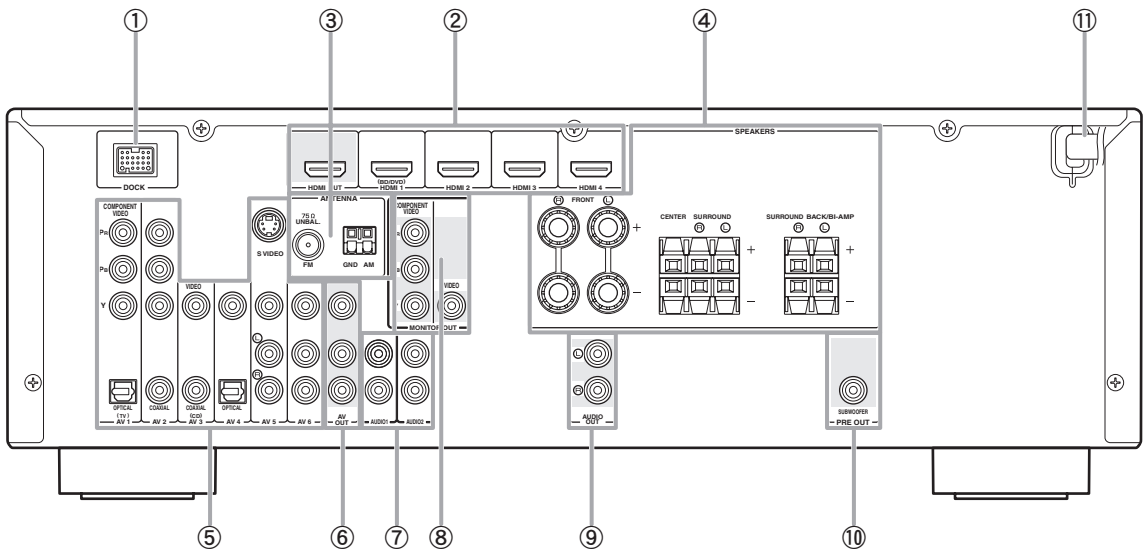

- ① **DOCK terminal**  
For connecting an optional Yamaha iPod universal dock (YDS-11) or Bluetooth wireless audio receiver (YBA-10) (see page 16).
- ② **HDMI OUT/HDMI 1-4**  
For connecting an HDMI-compatible video monitor or external components for HDMI inputs 1-4 (see page 15).
- ③ **ANTENNA jack**  
For connecting supplied FM and AM antennas (see page 17).
- ④ **SPEAKERS terminal**  
For connecting front right and left, center, surround and surround back speakers (see page 11).
- ⑤ **AV 1-6**  
For connecting external components for audio/visual inputs 1-6 (see page 15).
- ⑥ **AV OUT**  
Outputs audio/visual signals from a selected analog input source to an external component (see page 16).
- ⑦ **AUDIO 1/2**  
For connecting external components for audio inputs 1-2 (see page 16).
- ⑧ **MONITOR OUT**  
Outputs visual signals from this unit to a video monitor, such as a TV (see page 14).
- ⑨ **AUDIO OUT**  
Outputs audio signals from a selected analog input source to an external component (see page 16).
- ⑩ **PRE OUT**  
For connecting a subwoofer with a built-in amplifier (see page 11).
- ⑪ **Power Cable**  
For connecting this cable to an AC wall outlet (see page 17).

## Front panel display

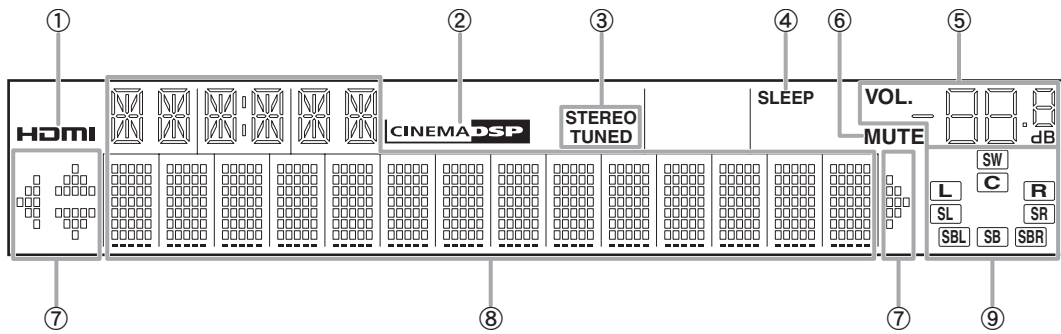

- ① HDMI indicator**  
Lights up during normal communication when HDMI is selected as an input source.
- ② CINEMA DSP indicator**  
Lights up when a sound field program that uses CINEMA DSP is selected.
- ③ Tuner indicator**  
Lights up while receiving a radio broadcast signal from an FM/AM station (see page 28).
- ④ SLEEP indicator**  
Lights up when the sleep timer is activated (see page 22).
- ⑤ VOLUME indicator**  
Displays volume levels.
- ⑥ MUTE indicator**  
Flashes when audio is muted.
- ⑦ Cursor indicators**  
Light up if corresponding cursors on the remote control are available for operations.
- ⑧ Multi information display**  
Displays menu items and settings for the current operation.
- ⑨ Speaker indicators**  
Indicate speaker terminals from which signals are currently output.

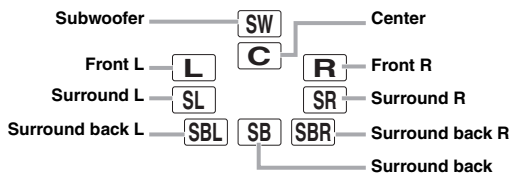

## Remote control

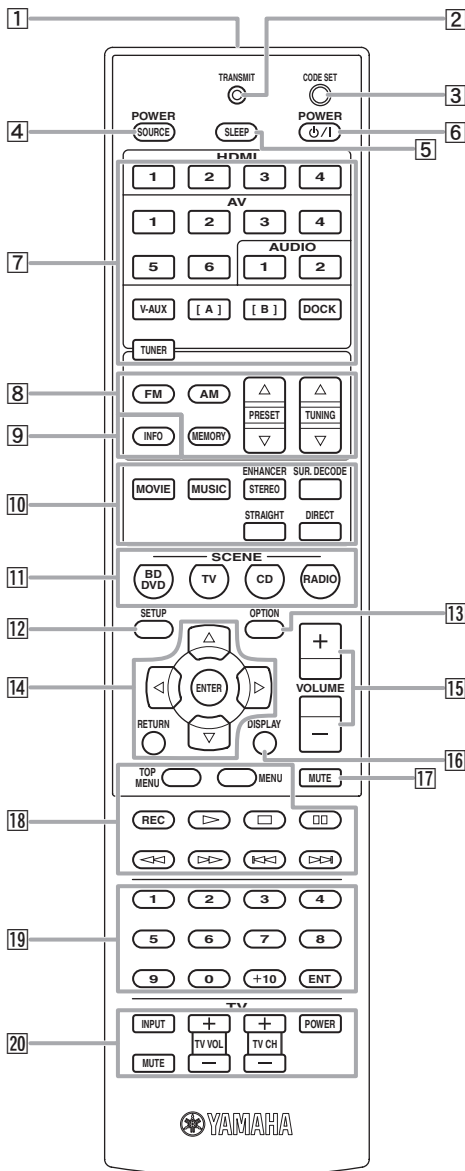

- 1 **Remote control signal transmitter**  
Transmits infrared signals.
- 2 **TRANSMIT**  
Lights up when a signal is output from the remote control.
- 3 **CODE SET**  
Sets remote control codes for external component operations (see page 46).
- 4 **SOURCE POWER**  
Switches an external component on and off.
- 5 **SLEEP**  
Switches the sleep timer operations (see page 22).
- 6 **POWER**  
Switches this unit on and standby.

- 7 **Input selection keys**  
**HDMI 1-4** Selects HDMI inputs 1 through 4.  
**AV 1-6** Selects AV inputs 1 through 6.  
**AUDIO 1/2** Selects AUDIO inputs 1 and 2.  
**V-AUX** Selects the V-AUX jack on the front panel of this unit.  
**[A]/[B]** To control external components using the 18 **External component operation keys** separately from operations of this unit (see page 46).  
**DOCK** Selects a Yamaha iPod universal dock/Bluetooth wireless audio receiver connected to the DOCK terminal.  
**TUNER** Selects the FM/AM tuner.
- 8 **Tuner keys**  
**FM** Switches a band between FM and AM.  
**AM**  
**MEMORY** Presets radio stations.  
**PRESET**  $\Delta / \nabla$  Selects a preset station.  
**TUNING**  $\Delta / \nabla$  Changes tuning frequencies.
- 9 **INFO**  
Changes the information shown on the front panel display (see page 23).
- 10 **Sound selection keys**  
Selects sound field programs (see page 24).
- 11 **SCENE**  
Switches between linked sets of input sources and sound field programs (see page 21).
- 12 **SETUP**  
Displays the setup menu (see page 41).
- 13 **OPTION**  
Displays the option menu (see page 35).
- 14 **Cursors**  $\Delta / \nabla / \triangleleft / \triangleright$  / **ENTER/RETURN**  
**Cursors**  $\Delta / \nabla / \triangleleft / \triangleright$  Select menu items displayed on the front panel display or on a video monitor, or change settings.  
**ENTER/RETURN** Confirms a selected item.  
 Returns to the previous screen or ends the menu display.
- 15 **VOLUME +/-**  
Adjust the volume of this unit (see page 21).
- 16 **DISPLAY**  
Changes the operation mode of the iPod connected to the Yamaha iPod universal dock (see page 32).
- 17 **MUTE**  
Turns the mute function of the sound output on and off (see page 22).
- 18 **External component operation keys**  
Operate recording, playback etc. of external components (see page 46).
- 19 **Numeric keys**  
Enter numbers.
- 20 **TV control keys**  
Operate a monitor such as a TV or projector.

# Quick start guide

When you use this product for the first time, perform setup following the steps below. See the related pages for details on operations and settings.

## Step 1: Prepare items for setup

Prepare speakers, DVD player, cables, and other items necessary for setup.

For example, prepare the following items for setting up a 5.1-channel sound system.

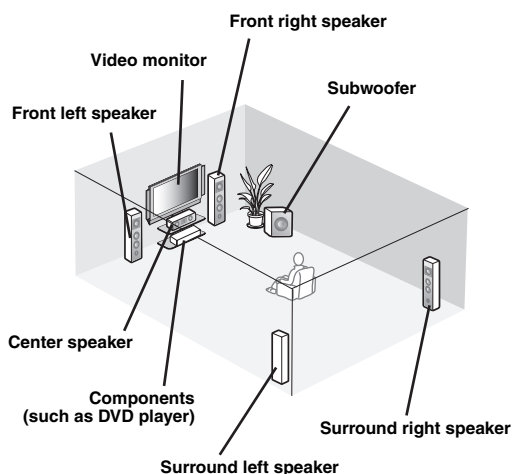

Requirements	qty.
<b>Speakers</b>	<b>Front speaker</b> 2
	<b>Center speaker</b> 1
	<b>Surround speaker</b> 2
<b>Active subwoofer</b>	1
<b>Speaker cable</b>	5
<b>Subwoofer cable</b>	1
<b>Reproduction component such as DVD player</b>	1
<b>Video monitor such as TV</b>	1
<b>Video cable or HDMI cable</b>	2
<b>Audio cable</b>	2



- Prepare two speakers (for front). The priority of the requirement of other speakers is as follows:
  - 1 Two surround speakers
  - 2 One center speaker
  - 3 One (or two) surround back speaker(s)
- If your video monitor is a CRT, we recommend that you use magnetically shielded speakers.

## Step 2: Set up your speakers

Place your speakers in the room and connect them to this unit.

- **Placing speakers** P. 10
- **Connecting speakers** P. 11



- This unit has a YPAO (Yamaha Parametric Room Acoustic Optimizer) that automatically optimizes this unit based on room acoustic characteristics (audio characteristics of the speakers, speaker positions, and room acoustics, etc.). You can enjoy good balanced sound without special knowledge by using the YPAO technology (see page 18).

## Step 3: Connect your components

Connect your TV, DVD player, or other components.

- **Connecting a TV monitor or projector** P. 14
- **Connecting other components** P. 15
- **Connecting a Yamaha iPod universal dock or Bluetooth wireless audio receiver** P. 16
- **Connecting the FM and AM antennas** P. 17

## Step 4: Turn on the power

Connect the power cable and turn on this unit.

- **Connecting the power cable** P. 17
- **Turning this unit on and off** P. 17

## Step 5: Select the input source and start playback

Select the component connected in the step 3 as an input source and start playback.

- **Basic procedure** P. 21
- **Selecting sound field programs** P. 24



- This unit supports the SCENE function that changes the input source and sound field program at one time. Four scenes are preset for different purposes for Blu-ray disc, DVD and CD, and you can select from a scene from those just by pressing a remote control key. See page 21 for details.

# PREPARATION

## Preparing remote control

### Installing batteries in the remote control

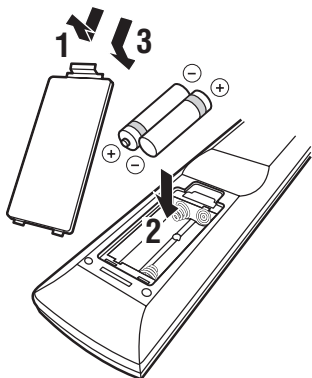

- 1** Take off the battery compartment cover.
- 2** Insert the two supplied batteries (AAA, R03, UM-4) according to the polarity markings (+ and -) on the inside of the battery compartment.
- 3** Snap the battery compartment cover back into place.

#### Notes

- Change all batteries if you notice the following conditions:
  - the operation range of the remote control narrows
  - the transmit indicator does not flash or is dim
- Do not use old batteries together with new ones.  
This may shorten the life of the new batteries or cause old batteries to leak.
- Do not use different types of batteries (such as alkaline and manganese batteries) together. Specification of batteries may be different even though they look the same.
- If you find leaking batteries, discard the batteries immediately, taking care not to touch the leaked material. If the leaked material comes into contact with your skin or gets into your eyes or mouth, rinse it away immediately and consult a doctor. Clean the battery compartment thoroughly before installing new batteries.
- Dispose of the old batteries correctly in accordance with your local regulations.
- If the remote control is without batteries for more than 2 minutes, or if exhausted batteries remain in the remote control, the contents of the memory may be cleared. In such a case, install new batteries and set the remote control code.

### Using the remote control

The remote control transmits a directional infrared ray. Be sure to aim the remote control directly at the remote control sensor on this unit during operation.

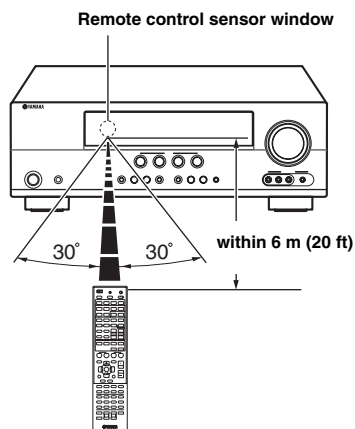

#### Notes

- Do not spill water or other liquids on the remote control.
- Do not drop the remote control.
- Do not leave or store the remote control in the following conditions:
  - places of high humidity, such as near a bath
  - places of high temperatures, such as near a heater or stove
  - places of extremely low temperatures
  - dusty places
- ☀️ You can operate external components with this remote control by setting the remote control code. See page 46 for details.

# Connections

## Placing speakers

This unit supports up to 7.1-channel surround. We recommend the following speaker layout in order to obtain the optimum surround effect.

### 7.1-channel speaker layout

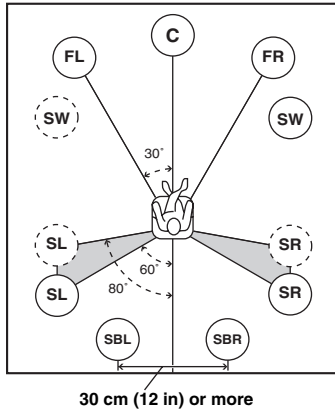

### 6.1-channel speaker layout

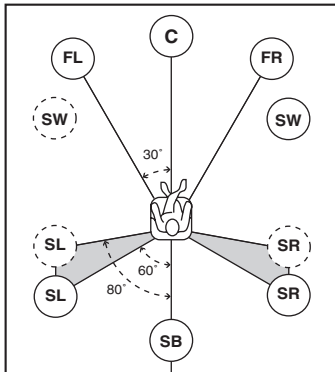

### 5.1-channel speaker layout

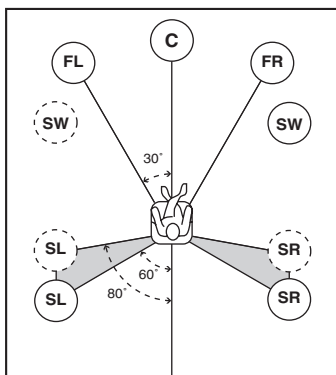

### Speaker channels

#### ■ Front left and right speakers (FL and FR)

The front speakers are used for the front channel sounds (stereo sound) and effect sounds. Place these speakers at an equal distance from the ideal listening position. When using a screen, the appropriate top positions of the speakers are about 1/4 of the screen from the bottom.

#### ■ Center speaker (C)

The center speaker is for the center channel sounds (dialog, vocals, etc.). Place it halfway between the left and right speakers. When using a TV, place the speaker just above or just under the center of the TV with the front surfaces of the TV and the speaker aligned. When using a screen, place it just under the center of the screen.

#### ■ Surround left and right speakers (SL and SR)

The surround speakers are used for effect and surround sounds.

Place them at the rear left and rear right facing the listening position.

To obtain a natural sound flow in the 5.1-channel speaker layout, place them slightly further back than in the 7.1-channel speaker layout.

#### ■ Surround back left and right speakers (SBL and SBR) / Surround back speaker (SB)

The surround back left and right speakers are used for rear effect sounds. Place them at the rear of the room facing the listening position at least 30 cm away from each other, ideally at the same distance as that between the front left and right speakers.

In the 6.1-channel speaker layout, surround back left and right channel sound signals are mixed down and output from the single surround back speaker.

In the 5.1-channel speaker layout, surround back left and right channel sound signals are output from the surround left and right speakers.

#### ■ Subwoofer (SW)

The subwoofer speaker is used for bass sounds and low-frequency effect (LFE) sounds included in Dolby Digital and DTS signals. Use a subwoofer with a built-in amplifier, such as the Yamaha Active Servo Processing Subwoofer System. Place it exterior to the front left and right speakers facing slightly inward to reduce reflections from a wall.

## Connecting speakers

When you connect speakers, connect them to the respective terminals as follows, according to your speaker layout.

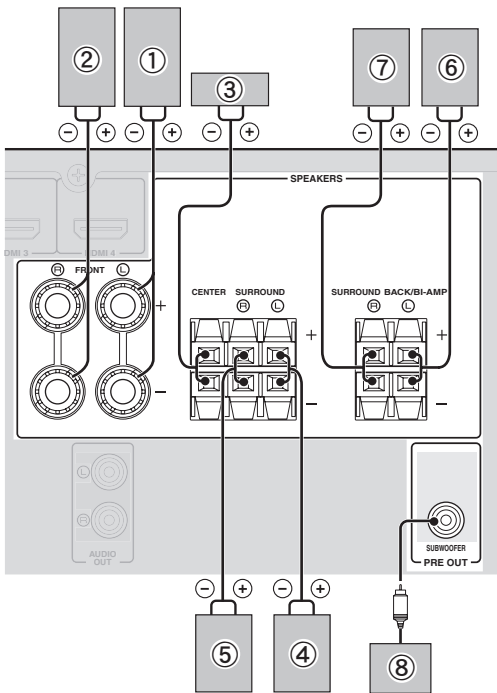

### ■ 7.1-channel

Speakers	Jacks on this unit
① Front speaker L	FRONT (L)
② Front speaker R	FRONT (R)
③ Center speaker	CENTER
④ Surround speaker L	SURROUND (L)
⑤ Surround speaker R	SURROUND (R)
⑥ Surround back speaker L	SURROUND BACK/BI-AMP (L)
⑦ Surround back speaker R	SURROUND BACK/BI-AMP (R)
⑧ Subwoofer	SUBWOOFER

### ■ 6.1-channel

Speakers	Jacks on this unit
① Front speaker L	FRONT (L)
② Front speaker R	FRONT (R)
③ Center speaker	CENTER
④ Surround speaker L	SURROUND (L)
⑤ Surround speaker R	SURROUND (R)
⑥ Surround back speaker	SURROUND BACK/BI-AMP (L)
⑧ Subwoofer	SUBWOOFER

### ■ 5.1-channel

Speakers	Jacks on this unit
① Front speaker L	FRONT (L)
② Front speaker R	FRONT (R)
③ Center speaker	CENTER
④ Surround speaker L	SURROUND (L)
⑤ Surround speaker R	SURROUND (R)
⑧ Subwoofer	SUBWOOFER

## Connecting the speaker cable

### Caution

- A speaker cable is a pair of insulated cables running side by side in general. One of the cables is colored differently or striped to indicate a polarity. Connect one end of the colored/striped cable to the “+” (red) terminal of this unit and the other end to that of your speaker, and connect one end of the other cable to the “-” (black) terminal of this unit and the other end to that of your speaker.
- Before connecting the speakers, be sure to disconnect the power cable.
- Do not let the bare speaker wires touch each other or any metal part of this unit. This could damage this unit and/or speakers. If the circuit shorts out, “CHECK SP WIRES!” appears on the front panel display when this unit is turned on.
- Use magnetically shielded speakers. If images on the monitor are still distorted even when you use the magnetically shielded speakers, place the speakers away from the monitor.
- Use speakers with an impedance of 6-ohm or larger.

### ■ Connecting to the FRONT terminals

- 1 Remove approximately 10 mm (0.4 in) of insulation from the end of each speaker cable and then twist bare wires of the cable together so that they will not cause a short circuits.

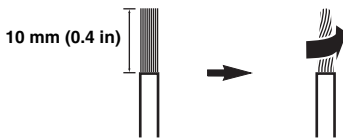

- 2 Loosen the knob, insert the twisted bare wires into the hole, and then tighten the knob.

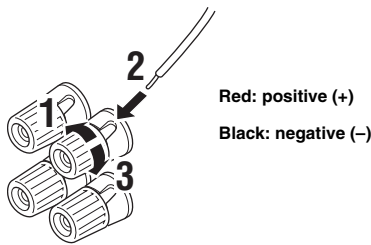

### Connecting the banana plug (Except U.K., Europe, Asia and Korea models)

Tighten the knob, and then insert the banana plug into the end of the terminal.

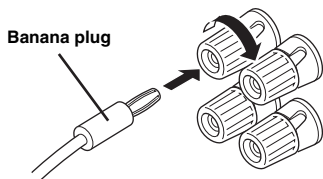

### ■ Connecting to the CENTER, SURROUND, SURROUND BACK/BI-AMP terminals

- 1 Press down the tab and insert the bare end of the speaker cable into the hole in the terminal.

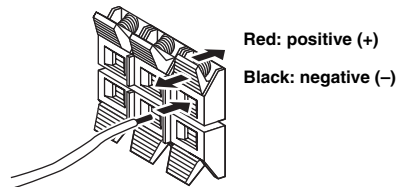

- 2 Release the tab to secure the wire.

### Using bi-amplification connections

You can connect speakers that support bi-amplification connections to this unit. Before connecting the speakers, set this unit to enable bi-amplification connections in “ADVANCED SETUP” (see page 47), and connect the speakers to this unit as shown below.

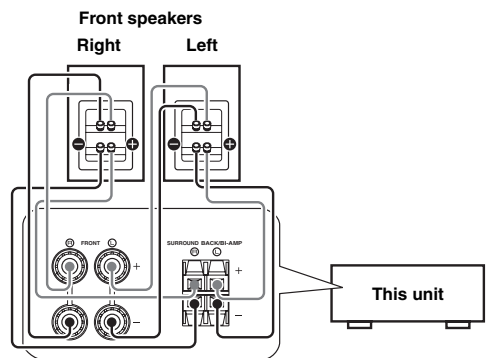

### Caution

Before making bi-amplification connections, remove any or cables that connect a woofer with a tweeter. Refer to the instruction manuals of speakers for details. When not making bi-amplification connections, make sure that the brackets or cables are connected before connecting the speaker cables.



## Information on jacks and cable plugs

This unit has the following input and output jacks. Use jacks and cables appropriate for components that you are connecting.

### ■ Audio jacks

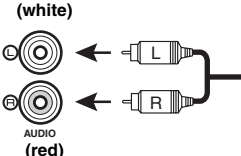
Jack and cables	Description
<b>AUDIO jacks</b> (white) 	To transmit conventional analog left and right audio signals. Use stereo pin cables. Connect red plugs to red jacks (R) and white plugs to white jacks (L).

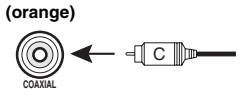
<b>COAXIAL jacks</b> (orange) 	To transmit coaxial digital audio signals. Use pin cables for digital audio signals.
---	--

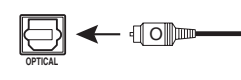
<b>OPTICAL jacks</b> 	To transmit optical digital audio signals. Use optical fiber cables for optical digital audio signals.
---	--

### ■ Video jacks

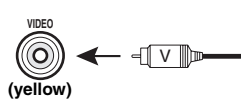
Jack and cables	Description
<b>VIDEO jacks</b> (yellow) 	To transmit conventional composite video signals. Use video pin cables.

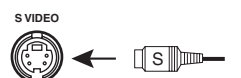
<b>S VIDEO jack</b> S VIDEO 	To transmit S-video signals that include luminance (Y) and chrominance (C) components. Use S-video cables.
---	--

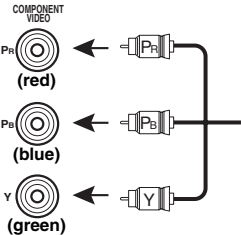
<b>COMPONENT VIDEO jacks</b> COMPONENT VIDEO Pr (red) Pb (blue) Y (green) 	To transmit component video signals that include luminance (Y), chrominance blue (PB) and chrominance red (PR) components. Use component video cables.
--	--

### ■ Video/audio jacks

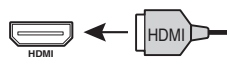
Jack and cables	Description
<b>HDMI jacks</b> 	To transmit digital video and digital audio signals. Use HDMI cables.



- We recommend that you use a commercially available 19-pin HDMI cable no longer than 5 meters (16 feet) with the HDMI logo printed on it.
- You can check the potential problem about the HDMI connection (see page 23).
- You can check error information on HDMI connections (see page 23).

A video signal input to this unit is output from the output terminals in MONITOR OUT for the same kind of signal as the input signal.

For example, if a VCR with a composite output signal and a DVD player with a COMPONENT VIDEO output signal are connected, connect both VIDEO jack and COMPONENT VIDEO jack in MONITOR OUT to the video monitor.

If an HDMI input compatible monitor is connected, this unit automatically converts an analog signal that is input from a video input terminal to a digital video signal, and then output it from the HDMI OUT jack.

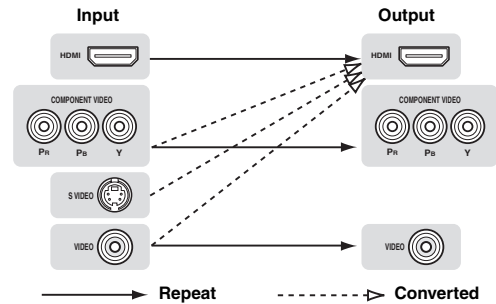

## Connecting a TV monitor or projector

Connect a video monitor such as a TV or projector to an output terminal of this unit. You can select one of the following three types according to the input signal format supported by the video monitor.

### Note

- When you connect this unit to the video monitor, make sure that this unit is on standby.

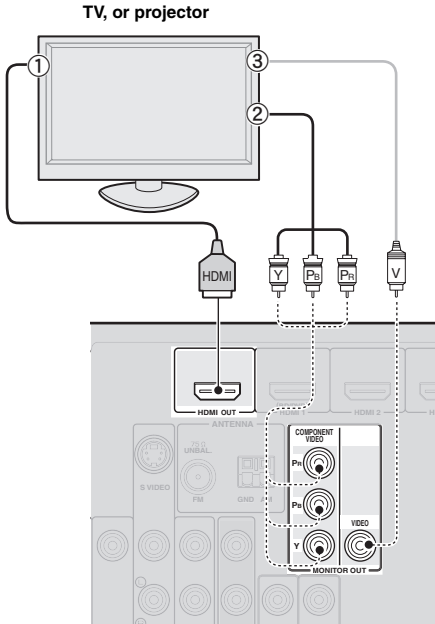

### ■ To connect an HDMI video monitor

Jacks on components	Jacks on this unit
① HDMI input	HDMI OUT

### ■ To connect component video monitor

#### Note

- Only video signals input from this unit via the component input terminal are output from the component output terminal.

Jacks on components	Jacks on this unit
② Component video output	MONITOR OUT (COMPONENT VIDEO)

### ■ To connect composite video monitor

#### Note

- Only video signals input from this unit via the composite video input terminal are output from the composite video output terminal.

Jacks on components	Jacks on this unit
③ Video input (composite)	MONITOR OUT (VIDEO)

### Outputting sound of a TV from this unit

To output sound of a TV from this unit, make connection between the AV input 1-6 and an audio output terminal. If the TV supports an optical digital output, we recommend that you use the AV input 1. Connecting to the AV input 1 allows you to switch an input source to the AV input 1 with just a single key operation using the SCENE function (see page 21).

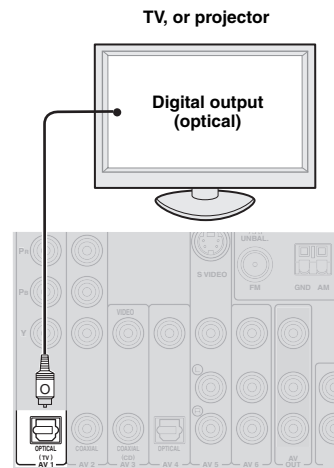

## Connecting other components

This unit has input and output terminals for respective input and output sources. You can reproduce sound and movies from input sources selected with the front panel display or remote control.

### Note

- When you connect this unit to the external components, make sure that this unit is on standby.

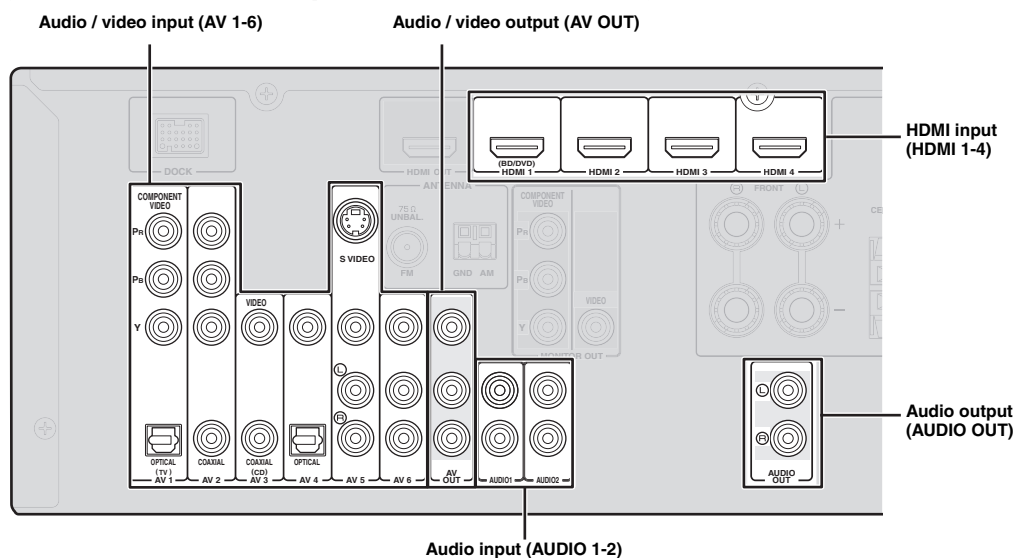

### ■ Audio and video player / Set-top box

Output jacks on the connected external component			Input sources/jacks of this unit	
External components	Signals	Output jacks		
External component with HDMI output	Audio/Video	HDMI output	HDMI 1 (BD/DVD)	HDMI 1
			HDMI 2	HDMI 2
			HDMI 3	HDMI 3
			HDMI 4	HDMI 4
External component with component video output	Audio Video	Optical digital output	AV 1 (TV)	OPTICAL
		Component video output		COMPONENT VIDEO
	Audio Video	Coaxial digital output	AV 2	COAXIAL
		Component video output		COMPONENT VIDEO
External component with S video output	Audio	Analog audio output	AV 5	AUDIO
	Video	S video output		S VIDEO
External component with composite video output	Audio Video	Coaxial digital output	AV 3 (CD)	COAXIAL
		Composite output		VIDEO
	Audio Video	Optical digital output	AV 4	OPTICAL
		Composite output		VIDEO
	Audio Video	Analog audio output	AV 5	AUDIO
		Composite output		VIDEO
	Audio Video	Analog audio output	AV 6	AUDIO
		Composite output		VIDEO



- Input sources in parentheses are recommended to connect to the respective jacks. If your Yamaha component has the Remote in/out terminal, you can switch the input source to that component with a single key operation using the SCENE function (see page 21).
- You can change the name of the input source displayed on the front panel display or the OSD on the video monitor as necessary (see page 45).

■ Audio player

Output jacks on the connected external component		Input sources/jacks of this unit	
External components	Output jacks		
External component with optical digital output	Optical digital output	AV 1 (TV)	OPTICAL
		AV 4	OPTICAL
External component with coaxial digital output	Coaxial digital output	AV 2	COAXIAL
		AV 3 (CD)	COAXIAL
External component with analog audio output	Analog audio output	AV 5	AUDIO
		AV 6	AUDIO
		AUDIO 1	AUDIO
		AUDIO 2	AUDIO



- We recommend connecting the coaxial digital output terminal of a CD player to the AV3 jack.

**About audio/video output terminals**

Among the analog audio and analog video signals input to this unit via input terminals, the audio/video signals of the selected input sources are output from the AV OUT jack and AUDIO OUT jack. An HDMI input signal, COMPONENT VIDEO input signal or digital audio input signal cannot be output.

When using the AV OUT jack: connect an external component to the composite or analog audio terminal.

When using the AUDIO OUT jack: connect an external component to the analog audio terminal.

**Connecting a Yamaha iPod universal dock or Bluetooth™ wireless audio receiver**

This unit has the DOCK terminal, to which you can connect a Yamaha iPod universal dock (YDS-11, sold separately) or a Bluetooth wireless audio receiver (YBA-10, sold separately). You can play an iPod or a Bluetooth component with this unit by connecting it to the DOCK terminal.

Use a dedicated cable for connection between the dock/receiver and this unit.

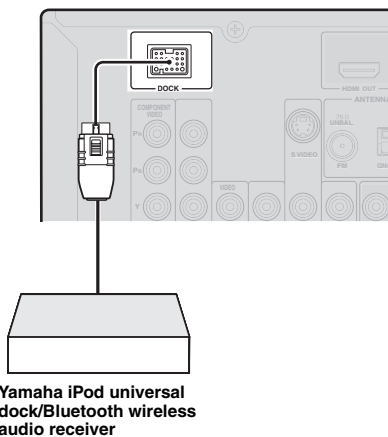

**Using the VIDEO AUX jacks on the front panel**

Use the VIDEO AUX jacks on the front panel to connect a game console or a video camera to this unit. Be sure to turn down the volume of this unit and other components before making connections.

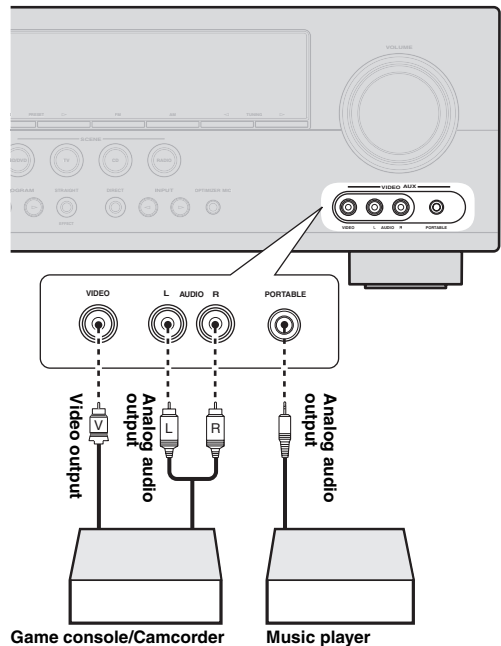

**Note**

- When external components are connected both the PORTABLE jack and AUDIO jack, sound input from the PORTABLE jack is output.

## Connecting the FM and AM antennas

An indoor FM antenna and an AM loop antenna are supplied with this unit. Connect these antennas properly to the respective jacks.

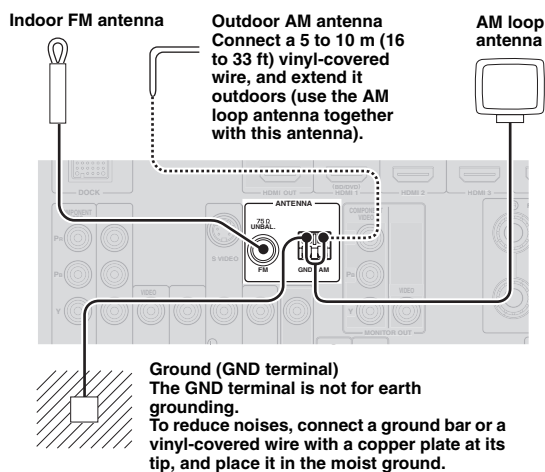

- The supplied antennas are normally sensitive enough to obtain good reception.
- Position the AM loop antenna away from this unit.
- If you cannot get good reception, we recommend that you use an outdoor antenna. For more details, consult the nearest authorized Yamaha dealer or service center.
- Always use the AM loop antenna even when the outdoor antenna is connected.

### Assembling the AM loop antenna

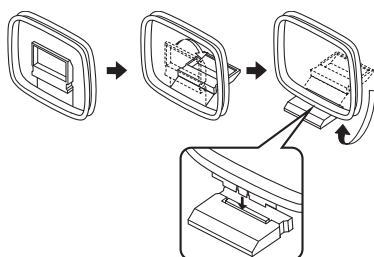

### Connecting the AM loop antenna

The wires of the AM loop antenna have no polarity. You can connect either wire to the AM terminal and the other to the GND terminal.

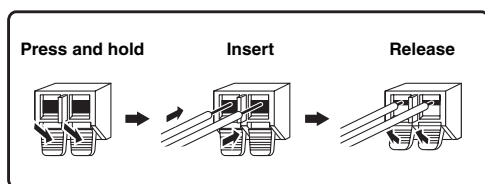

## Connecting the power cable

After all connections are complete, plug the AC power cable of this unit into an AC wall outlet.

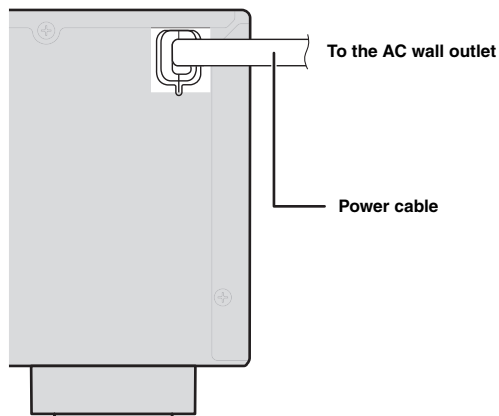

## Turning this unit on and off

- 1 Press **(A) STANDBY/ON** (or **(6) POWER**) to turn on this unit.
- 2 Press **(A) STANDBY/ON** (or **(6) POWER**) again to turn off this unit (standby mode).



- The unit needs a few seconds until ready to play back.
- You can also turn on this unit by pressing **(1) SCENE** (or **(11) SCENE**).
- This unit consumes a small amount of electricity even in the standby mode. We recommend disconnecting the power cable from the AC wall outlet.

### Caution

Do not unplug this unit while it is turned on. Doing so may damage this unit or cause the settings of this unit to be saved incorrectly.

# Optimizing the speaker setting for your listening room (YPAO)

This unit has a Yamaha Parametric Acoustic Optimizer (YPAO). With the YPAO, this unit automatically adjusts the output characteristics of your speakers based on speaker position, speaker performance, and the acoustic characteristics of the room. We recommend that you first adjust the output characteristics with the YPAO when you use this unit.

## Notes

- Be advised that it is normal for loud test tones to be output during the “Auto Setup” procedure. Do not allow small children to enter the room during the procedure.
- To achieve the best results, make sure the room is as quiet as possible while the “Auto Setup” procedure is in progress. If there is too much ambient noise, the results may not be satisfactory.



- See page 41 for the “Manual Setup” procedure.

## Using Auto Setup

### 1 Check the following points.

Before starting the automatic setup, check the following.

- All speakers and subwoofer are connected properly.
- Headphones are disconnected from this unit.
- The video monitor is connected properly.
- This unit and the video monitor are turned on.
- This unit is selected as the video input source of the video monitor.
- The connected subwoofer is turned on and the volume level is set to about half way (or slightly less).
- The crossover frequency controls of the connected subwoofer are set to the maximum.

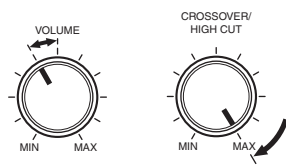

Subwoofer

### 2 Connect the supplied optimizer microphone to the OPTIMIZER MIC jack on the front panel.

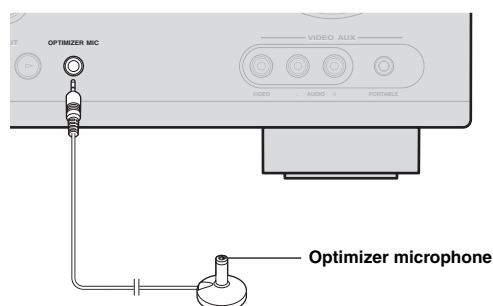

“MIC ON. View OSD MENU” appears on the front panel display.

The following menu screen appears on the video monitor.



- You can bring up the above menu screen from the setup menu (see page 41).

### 3 Place the optimizer microphone at your normal listening position on a flat level surface with the omni-directional microphone heading upward.

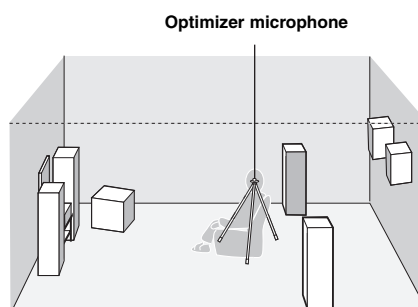

- It is recommended that you use a tripod or something similar to fix the optimizer microphone at the same height as your ears would be when seated in your listening position. You can fix the optimizer microphone to the tripod with the attaching screw of the tripod.

### 4 To select a sound character for adjustment, press [4]Cursor ▲ to select “EQ Type” and then press [4]Cursor ◀/▶.

If this unit does not work when you press [4]Cursor, press [2]SETUP once and then operate this unit.

This unit has a parametric equalizer that adjusts the output levels for each frequency range. The equalizer is adjusted to produce a cohesive sound field based on automatically measured speaker characteristics. In “EQ Type,” you can select the following parametric equalizer characteristics suitable for the desired sound characteristics.

#### Natural

This adjusts all speakers to achieve natural sound. Select this if sounds in the high frequency range seem too strong when “EQ Type” is set to “Flat.”

**Flat**

This adjusts each speaker to obtain the same characteristics. Select this if your speakers have similar qualities.

**Front**

This adjusts each speaker to obtain the same characteristics as the front left and right speakers. Select this if your front left and right speakers have significantly better qualities than the other speakers.

**5 Press [F4]Cursor ▾ to select “Start” and then press [F4]ENTER to start the setup procedure.**

A countdown starts and a measurement starts in 10 seconds. A loud test tone is output during measurement.

**Notes**

- During the automatic setup procedure, do not perform any operation on this unit.
- Press [F4]Cursor ▲ to cancel the automatic setup procedure.

Measurement takes about 3 minutes. To obtain precise results, stay where you will not disturb the measurement, such as to the side of or behind the speakers or outside the room.

When measurement is successfully completed, “YPAO Complete” appears on the front panel display and the results appear on the monitor.

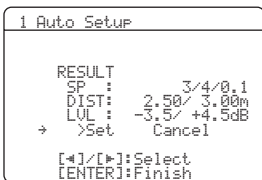

**SP**

Displays the number of speakers connected to this unit in the following order:

Total of Front and Center/Total of Surround and Surround Back/Subwoofer

**DIST**

Displays the speaker distance from the listening position in the following order:

Closest speaker distance/Farthest speaker distance

**LVL**

Displays the speaker output levels in the following order: Lowest speaker output level/Highest speaker output level

**Notes**

- If “ERROR” appears on the video monitor during “Auto Setup,” measurement is canceled and the type of error is displayed. For details, see “When an error message is displayed during measurement” (page 20).
- If problems occur during measurement, “WARNING (XX)” (xx indicates the number of warning) appears above “RESULT” (see page 20).

**6 Press [F4]ENTER to confirm the settings.**

The speaker characteristics are adjusted according to measurement results.

To cancel the operation, press [F4]Cursor ◀ / ▶ to select “Cancel” and press [F4]ENTER.

When the following screen appears, remove the optimizer microphone. “Auto Setup” is now complete.



The optimizer microphone is sensitive to heat. Store it in a cool place and away from direct sunlight after measurement. Do not leave it in a place where it will be subjected to high temperatures such as on an AV component.

**⚠**

- If you do not want to apply the measurement results, select “Cancel.”
- Perform “Auto Setup” again if you change the number or positions of speakers.
- If you press [F4]ENTER before removing the optimizer microphone, “1 Auto Setup” of “Speaker Setup” in the setup menu (see page 41) is displayed.

## When an error message is displayed during measurement

Press **[F4]Cursor**  $\nabla$  once, and select “Retry” or “Exit” using **[F4]Cursor**  $\triangleleft/\triangleright$  and then press **[F4]ENTER**.

```

ERROR
→ E-9:USER CANCEL
  Don't operate
  any function

>Retry  Exit
[←]/[→]:Select
[ENTER]:Return
    
```

### Retry

Performs “Auto Setup” again.

### Exit

Terminates the measurement and “Auto Setup.”



- See page 53 for details on error messages.
- When “E-5:NOISY” appears, you can continue measurement. To continue measurement, select “Proceed.” However, we recommend that you solve the problem first and then perform measurement again.

## When a warning message is displayed after measurement

If a problem occurs during measurement, “WARNING” is displayed on the result display screen. Check the error and solve the problems.

```

WARNING

W-1:OUT OF PHASE
Reverse channel
FL  ---
CENTER ---
SL  ---
SBL ---

[ENTER]:Return
    
```



- See page 54 for details on warning messages.
- Optimization will not be performed while a warning message is displayed. We recommend that you solve the problem and perform “Auto Setup” again.

### 1 Check if “→” is displayed on the left of “WARNING” and press **[F4]ENTER**.

Details of the warning message are displayed. If there are multiple warning messages, you can display the next message using **[F4]Cursor**  $\triangleright$ .

### 2 To return to the top result display, press **[F4]ENTER** again.



# BASIC OPERATION

## Playback

### Basic procedure

- 1 Turn on external components (TV, DVD player, etc.) connected to this unit.
- 2 Press **INPUT**  $\triangleleft/\triangleright$  (or **Input selection keys**) to select an input source. The name of the selected input source is displayed for a few seconds.

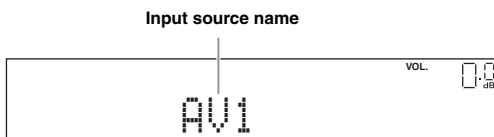

- You can change the input source name displayed on the front panel display or the OSD on the video monitor as necessary (see page 45).

- 3 Play the external component that you have selected as the source input, or select a radio station on the tuner.

Refer to the operating instructions of the external component for details on playback. For selecting radio stations or playback of an iPod or Bluetooth component using this unit, see the following.

- FM/AM radio tuning (see page 28)
- Bluetooth component playback (see page 34)
- iPod playback (see page 32)

- 4 Turn the **VOLUME** control to adjust the volume (or press **VOLUME +/-**).



#### Note

When you play back a DTS-CD, noise may be output in some conditions, which may cause a speaker malfunction. Make sure that the volume is set to low before starting playback. If noise is output, do the following.

- 1) When only noise is output

If a DTS bitstream signal is not properly input to this unit, only noise is output. Connect the playback component to this unit by digital connection and play back the DTS-CD. If the condition is not improved, the problem may result from the playback component. Consult the manufacturer of the playback component.

- 2) When noise is output during playback or skip operation  
Before playing back the DTS-CD, display the option menu after selecting the input source and set "Decoder Mode" to "DTS" (see page 35).

### Using the SCENE function

This unit has a SCENE function that allows you to change input sources and sound field programs with one key. Four scenes are available for different usages, such as playing movies or music. The following input sources and sound field programs are provided as the initial factory settings.

	Input source	Sound field program
<b>BD/DVD</b>	HDMI 1	Straight
<b>TV</b>	AV 1	Straight
<b>CD</b>	AV 3	Straight
<b>RADIO</b>	TUNER	7ch Enhancer



- When this unit is on standby, you can turn on this unit by pressing the SCENE key.

### Selecting a SCENE

Press **SCENE** (or **SCENE**).

### Registering input source/sound field program

Select the desired input source/sound field program, and pressing down **SCENE** (or **SCENE**) until "SET Complete" appears on the front panel display.

While display in the OPTION menu or SETUP menu, "SCENE Setting Complete" appears on the video monitor (OSD).

### Switching remotely controlled external components linked to scene selections

You can operate an external component with the remote control of this unit by setting a remote control code for the external component for each input source. Setting remote control codes for desired input sources allows you to switch between external components linked to scene selections.

- 1 Register the remote control code of an external component to the desired input source (see page 46).

#### Note

- Remote control codes cannot be registered to TUNER input.

- 2 Press [7] Input selection keys on the remote control for the input source whose remote control code was registered in step 1 for about 3 seconds while pressing down [11] SCENE key whose assignment you want to change.**

The external component can now be controlled remotely just by selecting a scene.

### Muting audio output temporarily (MUTE)

- 1 Press [17] MUTE on the remote control to mute the audio output.**

The MUTE indicator on the front panel display flashes while audio output is muted.

- 2 Press [17] MUTE again to resume audio output.**

### Adjusting high/low frequency sound (tone control)

You can adjust the balance of the high frequency range (Treble) and low frequency range (Bass) of sounds output from the front left and right speakers to obtain desired tone.



- The tone control of the speakers or headphones can be set separately. Set the headphone tone control with the headphones connected.

- 1 Press [9] TONE CONTROL on the front panel repeatedly to select "Treble" or "Bass."**

The current setting is displayed on the front panel display.



- 2 Adjust the frequency range using**

**[K] PROGRAM </>**

Control range: -10.0 dB to +10.0 dB

The display returns the previous screen soon after you release the key.

#### Notes

- The tone control settings are not effective during playback in direct mode.
- If you set the balance extremely off, sounds may not match those from other channels well.

### Enjoying pure hi-fi sound

Use Direct mode to enjoy the pure high fidelity sound of the selected source. When Direct mode is activated, this unit plays back the selected source with the least circuitry.

**Press [M] DIRECT (or [10] DIRECT) to turn the Direct mode on or off.**

The following features are disabled in Direct mode.

- sound field program, tone control
- display and operation of the option menu and setup menu



- While direct mode is on, the front panel display screen becomes dim. When setting it back off, the brightness of the screen returns to the previous setting.

### Using the sleep timer

The sleep timer is useful if you want to go to sleep while this unit is playing or recording a source.

**Press [5] SLEEP repeatedly to set the amount of time.**

Each time you press [5] SLEEP, the front panel display changes as shown below.

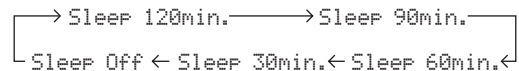

When the sleep timer is set, the SLEEP indicator on the front panel display lights up.

Press [5] SLEEP on the remote control repeatedly until "Sleep Off" appears on the front panel display.

### Using your headphones

**Plug your headphones in the [B] PHONES jack on the front panel.**

When you select a sound field program while using the headphones, the mode is automatically set to SILENT CINEMA mode.

#### Notes

- When you connect headphones, no signals are output at the speaker terminals.
- When multi-channel signals are processed, sounds in all channels are divided to left and right channels.

## Displaying input signal information

When HDMI1-4 or AV1-4 is selected as the input source, you can display audio/video signal information.



- Input signal information is displayed on both a video monitor and the front panel display.
- Information on the input signal is also displayed on the front panel display. You can select the desired item using **[F4]Cursor**  $\Delta$  /  $\nabla$ .

### 1 Select the desired input source, and press **[F3]OPTION**.

The option menu for the selected input source is displayed (see page 35).

### 2 Press **[F4]Cursor** $\Delta$ / $\nabla$ to select “Signal Info,” and press **[F4]ENTER**.

Information on input signals is displayed. See page 36 on messages displayed on the screen.

#### Notes

- If an HDMI related error occurs, error information is displayed at the bottom of the screen.
- Information on the input signal is also displayed on the front panel display. You can select the desired item using **[F4]Cursor**  $\Delta$  /  $\nabla$ .

### 3 To end the information display, press **[F3]OPTION**.

## Changing information on the front panel display

Information displayed on the front panel display can be changed by pressing **[C]INFO** (or **[9]INFO**).

The following information can be displayed according to the input source.

For example, if you select HDMI1 input and display “DSP Program,” the following screen appears on the front panel display.



HDMI1-4:	Input, DSP Program, Audio Decoder
AV1-6:	Input, DSP Program, Audio Decoder
AUDIO1-2:	Input, DSP Program, Audio Decoder
V-AUX:	Input, DSP Program, Audio Decoder
FM/AM:	Frequency, Program Service, Program Type, Radio Text, Clock Time, DSP Program, Audio Decoder
iPod (Simple remote mode):	Input, DSP Program, Audio Decoder
iPod (Menu browse mode):	(in PlayInfo displayed) Artist, Album, Song, DSP Program, Audio Decoder (in Play menu displayed) List
Bluetooth:	Input, DSP Program, Audio Decoder

# Enjoy the sound field programs

This unit is also equipped with a Yamaha digital sound field processing (DSP) chip. You can enjoy multi-channel sounds for almost all input sources using various sound field programs stored on the chip and a variety of surround decoders.

## Selecting sound field programs

### ■ Selecting a sound field program on the front panel

Press **PROGRAM** </> repeatedly to select a desired sound field program.

### ■ Selecting a sound field program with the remote control

Perform the following operations depending on the category of the sound field programs.

- Sound field programs for movies/TV programs ..... Press **MOVIE** repeatedly.
- Sound field programs for music ..... Press **MUSIC** repeatedly.
- Stereo reproduction ..... Press **STEREO** repeatedly.
- Multi-channel stereo reproduction ..... Press **STEREO** repeatedly.
- Compressed music enhancer ..... Press **STEREO** repeatedly.
- Surround decoder ..... Press **SUR.DECODE** repeatedly.

For example, if you select “Sci-Fi” in “movie/TV program,” the following screen appears on the front panel display.

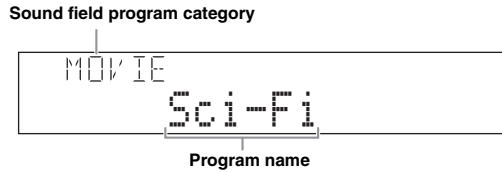

### Notes

- Sound field programs are stored for each input source. When you change the input source, the sound field program previously selected for that input source is applied again.
- When you play back the Dolby Digital Plus, Dolby TrueHD, DTS Express, DTS-HD Master Audio, or DTS-HD High Resolution Audio sources, this unit does not apply any sound field program other than the surround decoder and they are played back in straight decode mode.
- If the sampling frequency of an input source is higher than 96 kHz, this unit does not apply any sound field programs.

## Sound field program descriptions

This unit provides sound field programs for multiple categories including music, movies and stereo reproduction. Select a sound field program based on your listening preference, not merely on the name of the program, etc.



- You can check what speakers are currently outputting signals with the speaker indicators on the front panel display (see page 6).
- Each program can adjust sound field elements (sound field parameters). For details, see page 38.
- **CINEMA DSP** in the table indicates the sound field program with CINEMA DSP.

### For movie/TV program sources



Program	Descriptions
<b>Standard</b>	This program creates a sound field emphasizing the surrounding feeling without disturbing the original acoustic positioning of multi-channel audio such as Dolby Digital and DTS. It has been designed with the concept of “an ideal movie theater,” in which the audience is surrounded by beautiful reverberations from the left, right and rear.
<b>Spectacle</b>	This program represents the spectacular feeling of large-scale movie productions. It reproduces a broad theater sound field matching the cinemascope and wider-screen movies with an excellent dynamic range from very small to extremely large sound.
<b>Sci-Fi</b>	This program clearly reproduces the finely elaborated sound design of the latest science fiction and special effects-featuring movies. You can enjoy a variety of cinematographically created virtual spaces reproduced with clear separation between dialog, sound effects and background music.
<b>Adventure</b>	This program is ideal for precisely reproducing the sound design of action and adventure movies. The sound field restrains reverberations but puts emphasis on reproducing a powerful space expanded widely to the left and right. The reproduced depth is also restrained relatively to ensure the separation between audio channels and the clarity of the sound.

Program	Descriptions
<b>Drama</b>	This sound field features stable reverberations that match a wide range of movie genres from serious dramas to musicals and comedies. The reverberations are modest but offer an optimum 3D feeling, reproducing effects tones and background music softly but cubically around clear words and center positioning in a way that does not fatigue the listener even after long hours of viewing.
<b>Mono Movie</b>	This program is provided for reproducing monaural video sources such as a classic movie in an atmosphere of a good old movie theater. The program produces the optimum expansion and reverberation to the original audio to create a comfortable space with a certain sound depth.
<b>Sports</b>	This program allows the listeners to enjoy stereo sport broadcasts and studio variety programs with enriched live feeling. In sports broadcasts, the voices of the commentator and sportscaster are positioned clearly at the center while the atmosphere of the stadium expands in an optimum space to offer the listeners with a feeling of presence in the stadium.
<b>Action Game</b>	This sound field has been suitable for action games such as car racing and FPS games. It uses the reflection data that limits the effects range per channel in order to offer a powerful playing environment with a being-there feeling by enhancing various effects tones while maintaining a clear sense of directions.
<b>Roleplaying Game</b>	This sound field has been suitable for role-playing and adventure games. It combines the sound field effects for movies and the sound field designs for "Action Game" to represent the depth and 3D feeling of the field during play, while offering movie-like surround effects in the movie scenes in the game.

**For audio music sources** 

Program	Descriptions
<b>Hall in Munich</b>	This sound field simulates a concert hall with approximately 2500 seats in Munich, using stylish wood for the interior finishing as normal standards for European concert halls. Fine, beautiful reverberations spread richly, creating a calming atmosphere. The listener's virtual seat is at the center left of the arena.
<b>Hall in Vienna</b>	This is an approximately 1700-seated, middle-sized concert hall with a shoebox shape that is traditional in Vienna. Pillars and ornate carvings create extremely complex reflections from all around the audience, producing a very full, rich sound.
<b>Chamber</b>	This program creates a relatively wide space with a high ceiling like an audience hall in a palace. It offers pleasant reverberations that are suitable for courtly music and chamber music.
<b>Cellar Club</b>	This program simulates a live house with a low ceiling and homey atmosphere. A realistic, live sound field features powerful sound as if the listener is in a row in front of a small stage.
<b>The Roxy Theatre</b>	This is the sound field of a rock music live house in Los Angeles, with approximately 460 seats. The listener's virtual seat is at the center left of the hall.
<b>The Bottom Line</b>	This is the sound field at stage front in The Bottom Line, that was a famous New York jazz club once. The floor can seat 300 people to the left and right in a sound field offering real and vibrant sound.
<b>Music Video</b>	This sound field offers an image of a concert hall for live performance of pop, rock and jazz music. The listener can indulge oneself in a hot live space thanks to the presence sound field that emphasizes the vividness of vocals and solo play and the beat of rhythm instruments, and to the surround sound field that reproduces the space of a big live hall.

**For stereo reproduction**

Program	Descriptions
<b>2ch Stereo</b>	Use this program to mix down multi-channel sources to 2 channels.



- When multi-channel signals are input, they are downmixed to 2 channels and output from the front left and right speakers.

## For Multi-channel stereo reproduction



Program	Descriptions
<b>7ch Stereo</b>	Use this program to output sound from all speakers. When you play back multi-channel sources, this unit downmixes the source to 2 channels, and then outputs the sound from all speakers. This program creates a larger sound field and is ideal for background music at parties, etc.

## The Compressed Music Enhancer

Program	Descriptions
<b>Straight Enhancer</b>	Use this program to enhance the sound nearest to the original depth and width of the 2-channel or multi-channel compression artifacts.
<b>7ch Enhancer</b>	Use this program to play back compression artifacts in 7-channel stereo.

## Surround decode mode

Select this program to playback sources with selected decoders. You can playback 2-channel sources on multi-channels.

Decoder	Descriptions
<b>Pro Logic</b>	Dolby Pro Logic decoder suitable for all kinds of sources.
<b>PLIIx Movie / PLII Movie</b>	Dolby Pro Logic IIx (or Dolby Pro Logic II) decoder suitable for movies. If your listening environment is as follows, you cannot select the Dolby Pro Logic IIx decoder. <ul style="list-style-type: none"> <li>• When the surround back speakers are not connected</li> <li>• When headphones are connected</li> </ul>
<b>PLIIx Music / PLII Music</b>	Dolby Pro Logic IIx (or Dolby Pro Logic II) decoder suitable for music. If your listening environment is as follows, you cannot select the Dolby Pro Logic IIx decoder. <ul style="list-style-type: none"> <li>• When the surround back speakers are not connected</li> <li>• When headphones are connected</li> </ul>
<b>PLIIx Game / PLII Game</b>	Dolby Pro Logic IIx (or Dolby Pro Logic II) decoder suitable for games. If your listening environment is as follows, you cannot select the Dolby Pro Logic IIx decoder. <ul style="list-style-type: none"> <li>• When the surround back speakers are not connected</li> <li>• When headphones are connected</li> </ul>
<b>Neo:6 Cinema</b>	DTS decoder suitable for movies.
<b>Neo:6 Music</b>	DTS decoder suitable for music.



- An input source is played back in straight decode mode (see page 27) when multi-channel audio signal is input.

## Enjoying unprocessed input sources (Straight decoding mode)

In straight decoding mode, sounds are reproduced without sound field effect. 2-channel stereo sources are output from only the front left and right speakers. Multi-channel input sources are decoded straight into the appropriate channels and multi-channel sounds are reproduced without a sound field effect.

**1 To enable straight decoding mode, press**  
**Ⓛ STRAIGHT (or 10 STRAIGHT).**  
 “Straight” appears on the front panel display.

**2 To cancel straight decoding mode, press**  
**Ⓛ STRAIGHT (or 10 STRAIGHT) again.**  
 A sound field program name appears on the front panel display, and sound is reproduced with that sound field effect.

## Enjoying sound field programs without surround speakers (Virtual CINEMA DSP)

Virtual CINEMA DSP allows you to enjoy DSP sound field surround effects even without any surround speakers by using virtual surround speakers. You can even enjoy Virtual CINEMA DSP using a minimal two-speaker system that does not include a center speaker. When “Sur. L/R SP” in the setup menu is set to “None” (see page 42), this unit operates in Virtual CINEMA DSP mode.

### Note

- Virtual CINEMA DSP mode is not available in the following conditions even if you set “Sur. L/R SP” to “None” (see page 42).
  - headphone plug is connected to the PHONES jack.
  - 7ch Stereo of the field sound program is selected.
  - direct mode or straight decoding mode is used.

## Enjoy sound field programs with headphones (SILENT CINEMA™)

SILENT CINEMA allows you to enjoy multi-channel sources with your headphones. SILENT CINEMA mode is automatically selected when you connect the headphone plug to the PHONES jack.

### Note

- SILENT CINEMA mode is not available in the following conditions.
  - 2ch Stereo of the sound field program is selected.
  - direct mode or straight decoding mode is selected.

# FM/AM tuning

The FM/AM tuner of this unit provides the following two modes for tuning.

## ■ Frequency tuning mode (Auto tuning / Manual tuning)

You can tune in to a desired FM/AM station by searching or specifying its frequency.

## ■ Preset tuning mode (Preset tuning)

You can preset the frequencies of FM/AM stations by registering them to specific numbers, and later just select those numbers to tune in.

### Note

- Adjust the FM/AM antennas connected to this unit for the best reception.

## Tuning in to the desired FM/AM station (Frequency tuning)

- 1 Press  $\text{N}$ INPUT  $\triangleleft/\triangleright$  (or  $\text{7}$ TUNER) repeatedly and switch the input source to “TUNER.”**
- 2 Press  $\text{FM}$  ( $\text{8}$ FM) or  $\text{AM}$  ( $\text{8}$ AM) to select a band.**  
“FM” or “AM” appears on the front panel display according to the band that you have selected.
- 3 Press  $\text{TUNING}$   $\triangleleft/\triangleright$  (or  $\text{8}$ TUNING  $\triangle/\nabla$ ) to specify the frequency.**  
To adjust the frequency to a higher range, press  $\triangleright$  (or  $\triangle$ ). To adjust it to the lower range, press  $\triangleleft$  (or  $\nabla$ ).  
The TUNED indicator on the front panel display lights up when the tuner is tuned in to a station. The STEREO indicator also lights up if the program being broadcasted is in stereo.

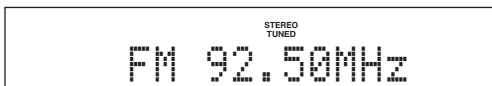

The frequency changes in the following manner according to how you press  $\text{TUNING}$   $\triangleleft/\triangleright$  (or  $\text{8}$ TUNING  $\triangle/\nabla$ ).

### When you press the key more than 1 second

The tuner searches the frequency of a station that is detectable around the current frequency. This is effective when the tuner can receive strong signals without any interference. Once the search starts, release the key. When you keep holding the key, the search continues even when a station is detected. This is useful when you want to tune in to a specific station.

### When you press and release the key

The tuner increases or decreases the frequency in steps. Use this method when the tuner cannot receive strong signals and stations are skipped during the search. You can listen to better quality sound even when the tuner cannot receive a strong signal.



- You can switch between stereo and monaural for FM broadcast in the option menu (see page 36).

## 4 To tune in by direct frequency tuning, enter the frequency of the desired station using the numeric keys on the remote control.

Enter only integers. For example, if you want to set the frequency to 88.90 MHz, enter “8890” using  $\text{19}$ Numeric keys.

### Notes

- When you press  $\text{19}$ Numeric keys during preset tuning, a preset number is selected. Set tuning mode to normal tuning mode using  $\text{TUNING}$   $\triangleleft/\triangleright$  (or  $\text{8}$ TUNING  $\triangle/\nabla$ ) prior to the operation.
- “Wrong Station!” appears on the front panel display when you enter a frequency that is out of receivable range. Make sure that the entered frequency is correct.
- You do not need enter zero if it comes at the end of a decimal number. For example, enter “925” for “92.50 MHz” or “940” for “94.00MHz.”

## Registering FM/AM stations and tuning in (Preset tuning)

You can register up to 40 FM/AM stations (Preset) using “Automatic station preset” or “Manual station preset.”

### Registering stations by automatic station preset

The tuner automatically detects FM stations with strong signals and registers up to 40 stations. AM stations cannot be automatically registered. Use manual station preset.

- 1 Press  $\text{N}$ INPUT  $\triangleleft/\triangleright$  repeatedly (or press  $\text{7}$ TUNER) to switch the input source to “TUNER.”**
- 2 Press  $\text{13}$ OPTION on the remote control.**  
The option menu screen for setting options of tuner input appears on the front panel display.
- 3 Select “Auto Preset,” and press  $\text{14}$ ENTER.**



- For details on the option menu, see page 35.
- The option menu is displayed on monitor components.

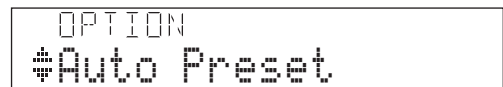

Automatic station preset starts about 5 seconds later from the lowest frequency upwards.





- You can select the preset number at which the preset starts by pressing **[8]PRESET**  $\Delta/\nabla$  or **[14]Cursor**  $\Delta/\nabla$  while the front panel display is in the state as shown in the below figure.
- To cancel registration, press **[14]RETURN** on the remote control.

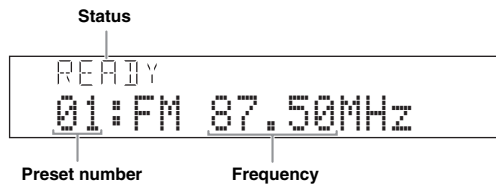

During the automatic station preset, the upper area of the screen changes as follows: READY → SEARCH → MEMORY each time a station is registered.

When registration is complete, “FINISH” appears and the option menu screen automatically reappears. When you press **[13]OPTION** on the remote control, the screen returns to the original state.

#### Note

- Only Radio Data System broadcasting station are stored automatically by automatic preset tuning (Europe model only).

### Registering stations by manual station preset

You can manually register AM stations or FM stations with weak signals.

**1 Tune in to a station referring to “Tuning in to the desired FM/AM station (Frequency tuning)” (see page 28).**

**2 Press **[0]MEMORY** (or **[8]MEMORY**).**

“Manual Preset” appears on the front panel display, followed soon by the preset number to which the station will be registered.



- By pressing down **[0]MEMORY** (or **[8]MEMORY**) for more than 2 seconds, you can skip step 3 and register the preset number to be one higher than the last preset number.

**3 Press **[0]PRESET**  $\triangleleft/\triangleright$  (or **[8]PRESET**  $\Delta/\nabla$ ) on the remote control to select the preset number to which the station will be registered.**

When you select a preset number to which no station is registered, “Empty” appears on the display. When you select a registered preset number, a registered frequency is displayed on the right of the preset number.

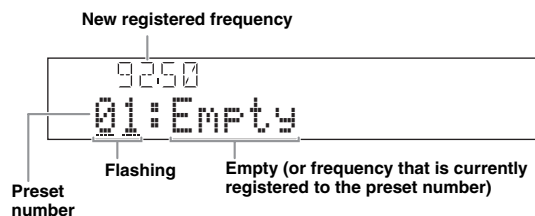

- You can select a preset number using the **[9]Numeric keys**.

**4 Press **[0]MEMORY** (or **[8]MEMORY**) again to register.**

When registration is complete, the screen returns to the original state.

To end the operation, press **[13]OPTION**.



- To cancel registration, press **[14]RETURN** on the remote control or leave the tuner without any operations for about 30 seconds.

### Calling a preset station (Preset tuning)

You can call preset stations registered by automatic station preset or manual station preset.

**Press **[0]PRESET**  $\triangleleft/\triangleright$  (or **[8]PRESET**  $\Delta/\nabla$ ) to select a preset number.**



- Preset numbers to which no stations are registered will be skipped.
- When “No Presets” or “No Presets in Memory” is displayed it means that no stations are registered. See page 28 and register stations.
- You can directly select a preset number by pressing a **[9]Numeric keys** while calling a preset station. “Empty” appears on the display if you enter a preset number to which no station is registered. “Wrong Num.” appears if you enter an invalid number.
- When you press **[9]Numeric keys** during normal tuning, a preset number is selected. Set tuning mode to preset tuning mode using **[0]PRESET**  $\triangleleft/\triangleright$  (or **[8]PRESET**  $\Delta/\nabla$ ) prior to the operation.

### Clearing the preset station

**1 Press **[N]INPUT**  $\triangleleft/\triangleright$  repeatedly (or press **[7]TUNER**) to switch the input source to “TUNER.”**

**2 Press **[13]OPTION** on the remote control.**

The option menu screen for setting options of tuner input appears on the front panel display.

**3 Display “Clear Preset” using the **[14]Cursor**  $\Delta/\nabla$  and press **[14]ENTER**.**

The following screen appears on the display.

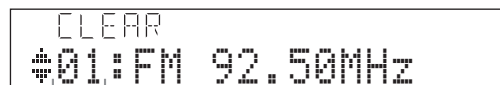

Preset number of the registered station you want to clear.



- You can cancel the operation and return to the option menu screen by pressing **[14]RETURN** on the remote control.

**4 Select the preset number of the registered station you want to clear using the **[14]Cursor**  $\Delta/\nabla$  and press **[14]ENTER**.**

The preset station registered to the selected preset number is cleared. To clear the registration of multiple preset numbers, repeat the above steps.

To end the operation, press **[13]OPTION**.

# Radio Data System tuning (Europe and Russia models only)

Radio Data System is a data transmission system used by FM stations in many countries. This unit can receive various Radio Data System data such as “Program Service,” “Program Type,” “Radio Text,” “Clock Time,” and “EON” (enhanced other networks) when receiving Radio Data System broadcasting stations.

## Displaying the Radio Data System information

Use this feature to display the 4 types of the Radio Data System information: “Program Service,” “Program Type,” “Radio Text,” “Clock Time.”

### 1 Tune into the desired Radio Data System broadcasting station.



- We recommend that you use the automatic preset tuning to tune into the Radio Data System broadcasting stations (see page 28).
- You can also use PTY Seek mode to tune into the desired Radio Data System broadcasting station from the preset ones.

### 2 Press **Ⓢ**INFO on the front panel (or **9**INFO on the remote control) repeatedly until the desired information is displayed.

Information on the display changes as you press the key. The kind of information is displayed for a while and then the information is displayed.

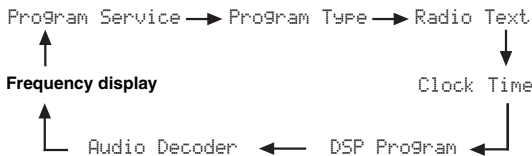

Contents of information are as follows.

Choice	Function
Program Service	Displays the name of the Radio Data System program currently being received.
Program Type	Displays the type of the Radio Data System program currently being received.
Radio Text	Displays the information on the Radio Data System program currently being received.
Clock Time	Displays the current time.
DSP Program	Displays the currently selected sound field program.
Audio Decoder	Displays the currently selected surround decoder.

## Selecting the Radio Data System program type (PTY Seek mode)

Use this feature to select the desired radio program by program type from the all preset Radio Data System broadcasting stations.



- You must preset stations prior to using PTY Seek. When “No Presets” or “No Presets in Memory” is displayed, it means that no stations are registered. See page 29 and register stations.
- You can do operation of PTY Seek while looking at the video monitor screen.

### 1 Press **7**TUNER on the remote control to select “TUNER” as the input source.

### 2 Press **13**OPTION on the remote control.

The tuner option menu appears. See page 35 for details of the option menu.

### 3 Press **14**Cursor $\Delta$ / $\nabla$ on the remote control to select “PTY Seek,” and press **14**ENTER.



### 4 Press **14**Cursor $\triangleleft$ / $\triangleright$ on the remote control to select a program type for search.

You can select a program type from the following.

Program type	Description
NEWS	News
AFFAIRS	Current affairs
INFO	General information
SPORT	Sports
EDUCATE	Education
DRAMA	Drama
CULTURE	Culture
SCIENCE	Science
VARIED	Light entertainment
POP M	Popular music
ROCK M	Rock music
M.O.R. M	Middle-of-the-road music (easylistening)
LIGHT M	Light classics
CLASSICS	Serious classics
OTHER M	Other music

## 5 To search a station, press **[14]Cursor** $\Delta$ / $\nabla$ on the remote control.

If you press **[14]Cursor**  $\nabla$ , this unit searches downward from the current frequency. If you press **[14]Cursor**  $\Delta$ , it searches upward from the current preset station.

When a station is detected, the search stops. If the station is not the desired one, Press the same key to continue the search.

To end the search, press **[13]OPTION**.

### Note

- If “Not found” is displayed, no station applicable for the selected program type is detected.

## Using the enhanced other networks (EON) data service

Use this feature to receive the EON (enhanced other networks) data service of the Radio Data System station network. Once you select one of the 4 Radio Data System program types (NEWS, AFFAIRS, INFO or SPORT), this unit automatically searches for all the available preset stations that are scheduled to broadcast the EON data service of the selected program type for a certain duration of time. When the scheduled EON data service starts, this unit automatically switches to the local station broadcasting the EON data service and then switches back to the national station once the EON data service ends.



- You can operate EON while looking at the video monitor screen.

## 1 Tune into the desired Radio Data System broadcasting station.

## 2 Press **[13]OPTION** on the remote control.

The tuner option menu appears. For details on the option menu, see page 35.

## 3 Press **[14]Cursor** $\Delta$ / $\nabla$ on the remote control to select “EON,” and press **[14]ENTER**.

“EON:OFF” appears on the front panel display.

Current frequency

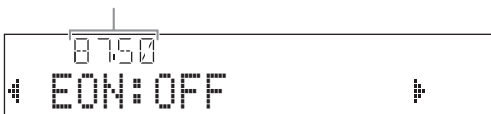

- When “No Presets” or “No Presets in Memory” is displayed it means that no stations are registered. See page 29 and register stations.
- If the affiliate station of the selected preset station or the EON data service is not available, “Not Available” appears.

## 4 Press **[14]Cursor** $\triangleleft$ / $\triangleright$ to select a program type.



## 5 After selecting a program type, press **[13]OPTION** to end the option menu.

When an affiliate station starts broadcasting the selected program, this unit automatically tunes in to that station. When the program ends, it automatically switches back to the previous station.

The EON is switches off in the following cases:

- when the EON is activated once
- when this unit is set to standby before EON is activated
- when another station is selected before EON is activated



- To cancel the EON, do steps 1 through 5 again and select “EON:OFF”

# Using iPod™

Once you have stationed your iPod in a Yamaha iPod universal dock (such as the YDS-11, sold separately) connected to the DOCK terminal on the rear panel of this unit (see page 16), you can enjoy playback of your iPod using the supplied remote control or the menu displayed on the video monitor. You can also use the Compressed Music Enhancer mode of this unit to improve the sound quality of the compression artifacts (such as MP3 format) stored on your iPod (see page 24).

## Notes

- iPod touch, iPod (Click and Wheel including iPod classic), iPod nano, and iPod mini are supported.
- Some features may not be compatible depending on the model or the software version of your iPod.
- Some features may not be available depending on the model of Yamaha iPod universal dock. The following sections describe the procedure when using the YDS-11.



- Once the connection between your iPod and this unit is complete, "iPod connected" appears on the front panel display.
- For a complete list of status messages that appear on the front panel display and on the video monitor, see the "iPod" section on page 52.

## Controlling iPod™

You can control your iPod when you set it in the iPod universal dock and switch the input source to DOCK. The operations of your iPod can be done with the aid of the video display (menu browse mode) or without it (simple remote mode).

When you connect your iPod to this unit, you can perform the following operations with the remote control.

Key	Function
ENTER	Subsequent menu
△	Menu up
[14] ▽	Menu down
◀	Previous menu
▶	Subsequent menu
◀◀	Search backward (Press and hold)
▶▶	Search forward (Press and hold)
▶▶	Skip forward
◀◀	Skip backward
[18] □	Stop
⏸	Pause (Menu browse mode) Play/Pause (Simple remote mode)
▶	Play (Menu browse mode) Play/Pause (Simple remote mode)
[16] DISPLAY	Switch between Menu browse mode and Simple remote mode

## Controlling iPod in simple remote mode

You can perform basic iPod operations (play, stop, skip, etc.) using the supplied remote control without displaying the menu on the video monitor. You can also directly control your iPod in this mode.

## Controlling iPod in menu browse mode

You can perform advanced iPod operations using the remote control while looking at the menu displayed on the video monitor. You can browse the song files or video files stored on your iPod and displayed on the monitor, and change the settings of your iPod to suit your personal preferences. You cannot directly control your iPod in this mode.



- “\_”(underscore) is displayed for characters that this unit cannot display.

**1** Change the input source to “iPod (DOCK)” using [N]INPUT </> (or [7]DOCK).

**2** Press [16]DISPLAY on the remote control.

The following screen appears on the video monitor.



**3** Press [14]Cursor △ / ▽ to select “Music,” “Videos” or “Settings” and press [14]Cursor



- Select “Music” to browse music files.
- Select “Videos” to browse video files.

## Note

- “Videos” will not be displayed when your iPod or Yamaha iPod universal dock do not support the browser function for browsing video files.

- 4 Press **[14]Cursor**  $\Delta$  /  $\nabla$  /  $\triangleleft$  /  $\triangleright$  to select a menu item and then **[14]ENTER** to start playback.

#### Menu items of “Music”

Playlists, Artists, Albums, Songs, Genres, Composers

- Playlists > Songs
- Artists > Albums > Songs
- Albums > Songs
- Songs
- Genres > Artists > Albums > Songs
- Composers > Albums > Songs

#### Menu items of “Videos”

Menu items vary depending on the files stored on your iPod.

#### ■ Description of the play information display

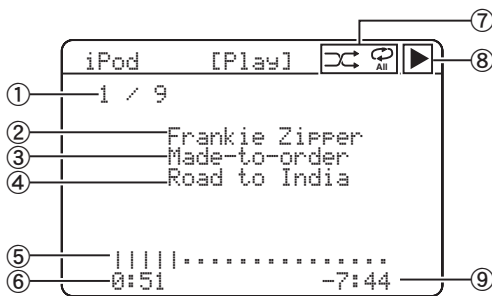

- ① Track number/total tracks
- ② Artist name
- ③ Album title
- ④ Song title
- ⑤ Progress bar
- ⑥ Elapsed time
- ⑦ Shuffle and repeat icons
- ⑧  $\blacktriangleright$  (playback),  $\mathbb{I}$  (pausing),  $\blacktriangleright\blacktriangleright$  (search forward) and  $\blacktriangleleft\blacktriangleleft$  (search backward)
- ⑨ Remaining time



- You can change information screens on the front panel display using **[C]INFO** (or **[9]INFO**) (see page 23). Items displayed on the front panel display vary depending on mode that is currently selected.

## Shuffle/repeat playback

You can use a special playback function such as shuffle playback and repeat playback by setting the option menu.

- 1 Press **[16]DISPLAY** to switch to menu browse mode while “DOCK” is selected as the input source.

The option menu can be displayed only in menu browse mode. Press **[16]DISPLAY** to switch to menu browse mode before starting shuffle or repeat playback.

- 2 Press **[13]OPTION**.

The option menu is displayed.

- 3 Press **[14]Cursor**  $\Delta$  /  $\nabla$  to select the desired playback function, Shuffle or Repeat, then press **[14]ENTER**.

The following playback styles are available depending on the playback function selected.

**Shuffle:** Plays back songs or albums in random order (Choices: Off, Songs, Albums).

- Select “Off” if you do not want to play back in random order.
- Select “Songs” to play back songs in random order.
- Select “Albums” to play back albums in random order.

**Repeat:** Plays back songs or albums repeatedly (Choices: Off, One, All).

- Select “Off” if you do not want to play back repeatedly.
- Select “One” to repeat each song.
- Select “All” to repeat all songs.

- 4 Select the desired style using **[14]Cursor**  $\triangleleft$  /  $\triangleright$ .

The style is selected. Playback starts with the function selected in step 3.

To return to the previous screen, press **[14]RETURN**.

To return to the previous playback function, redo the above steps.



- When the shuffle function is on, “ $\times$ ” appears on the video monitor.
- When “Repeat” is set to “One” or “All,” “ $\phi$ ” or “ $\phi_{All}$ ” appears on the video monitor.

# Using Bluetooth™ components

You can connect a Yamaha Bluetooth wireless audio receiver (such as YBA-10, sold separately) to the DOCK terminal of this unit and enjoy the music contents stored in your Bluetooth component (such as a portable music player) without wiring between this unit and the Bluetooth component. You need to perform “Pairing” the connected Bluetooth wireless audio receiver and your Bluetooth component in advance.

## Note

- This unit supports A2DP (Advanced Audio Distribution Profile) of the Bluetooth profile.

## Pairing the Bluetooth™ wireless audio receiver and your Bluetooth™ component

“Pairing” refers to the operation of registering a Bluetooth component for Bluetooth communications. Pairing must be performed when using a Bluetooth component with the Bluetooth wireless audio receiver connected to this unit for the first time or if the pairing data has been deleted.



- You only need the pairing operation for the first time that you use the Bluetooth component with the Bluetooth wireless audio receiver.
- Pairing requires operations on this unit and on the other component with which Bluetooth communications are to be established. If necessary, refer to the other component’s operating instructions.

### ■ Pairing the Bluetooth wireless audio receiver and your Bluetooth component

To ensure security, a time limit of 8 minutes is set for the pairing operation. You are recommended to read and fully understand all the instructions before starting.

**1 Change the input source to “DOCK” using **[N]INPUT** </> (or **[7]DOCK**).**

**2 Turn on the Bluetooth component you want to pair with and set it to pairing mode.**

For details on operation of the Bluetooth component, refer to its operating instructions.

**3 Press **[13]OPTION**.**

The option menu for DOCK input appears on the video monitor.

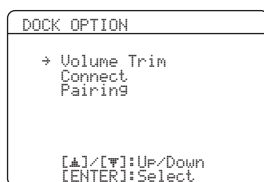

**4 Press **[14]Cursor** ▾ to select “Pairing” and press **[14]ENTER**.**

“Searching” appears on the front panel display and the pairing operation starts.



- To cancel pairing, press **[14]RETURN**.
- You can also start pairing operation by pressing and holding **[D]MEMORY** on the front panel.

**5 Make sure the Bluetooth component recognizes the Bluetooth wireless audio receiver.**

If the Bluetooth have recognized the Bluetooth wireless audio receiver, “YBA-10 YAMAHA,” for instance, is displayed in the Bluetooth device list.

**6 Select the Bluetooth wireless audio receiver from the Bluetooth device list, and enter a path key “0000” into the Bluetooth component.**

When pairing is complete, “Completed” appears on the front panel display.



- The Yamaha Bluetooth wireless audio receiver can be paired with up to eight Bluetooth components. When pairing is conducted successfully with a ninth component and the pairing data is registered, the pairing data for the least recently used other component is cleared.

## Playback of the Bluetooth™ component

**1 Change the input source to “DOCK” using **[N]INPUT** </> (or **[7]DOCK**).**

**2 Press **[13]OPTION**.**

**3 Press **[14]Cursor** ▾ repeatedly to select “Connect” and press **[14]ENTER**.**

After you execute “Connect,” communication with the Bluetooth component is established. When the connected Bluetooth wireless audio receiver recognizes the Bluetooth component, “BT Connected” appears on the front panel display.



- When you press **[14]ENTER** on the remote control, the connected Bluetooth wireless audio receiver searches and connects to the last connected Bluetooth component. If the Bluetooth wireless audio receiver cannot find the Bluetooth component, “Not found” appears on the front panel display.
- To disconnect the Bluetooth wireless audio receiver from the Bluetooth component, display the option menu again, select “Disconnect,” and press **[14]ENTER**.

**4 Start playback of the Bluetooth component.**

# ADVANCED OPERATION

## Setting the option menu for each input source (OPTION menu)

This unit has an OPTION menu of frequently used menu items for input sources compatible with this unit. The procedure for setting the OPTION menu items is described below.

**1 Select an input source using  $\text{N}$ INPUT  $\triangleleft/\triangleright$  ( $\text{7}$ Input selection keys).**

**2 Press  $\text{13}$ OPTION on the remote control.**

The OPTION menu appears. The displayed OPTION menu items differ depending on the input source. For details, see the following section.

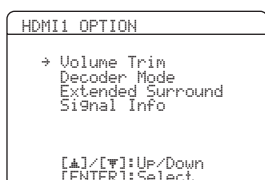

**3 Select the desired menu item using  $\text{14}$ Cursor  $\triangle/\nabla$ , and press  $\text{14}$ ENTER.**

Parameters of the selected menu item are displayed.

**4 Change the setting of the selected menu item (or enable a function) using  $\text{14}$ Cursor  $\triangle/\nabla/\triangleleft/\triangleright$  and  $\text{14}$ ENTER.**

Details of the selected menu item are displayed.

Parameters you can set differ depending on the menu items.

**5 To close the OPTION menu, press  $\text{13}$ OPTION.**

You can also use  $\text{14}$ RETURN to return to the previous screen or close the OPTION menu.



- When  $\text{14}$ Cursor or other keys do not work after completing the menu, select the input source again using  $\text{7}$ Input selection keys.

### OPTION menu items

The following menu items are provided for each input source.

Input Source	Menu item			
HDMI1-4	Volume Trim	Decoder Mode	Extended Surround	Signal Info
AV1-4	Volume Trim	Decoder Mode	Extended Surround	Signal Info
AV5-6	Volume Trim			
AUDIO1-2	Volume Trim			
V-AUX	Volume Trim			
TUNER	Volume Trim	FM Mode	Auto Preset	Clear Preset
	PTY Seek	EON		
iPod (DOCK)	Volume Trim	Shuffle	Repeat	
Bluetooth (DOCK)	Volume Trim	Connect/ Disconnect	Pairing	

Details of the menu items are as follows:



- The default settings are marked with “\*.”

#### ■ Volume Trim

**Input source:** All

**Adjustable range:**  $-6.0$  dB to  $0.0$  dB\* to  $+6.0$  dB  
(in 0.5 dB steps)

Reduces any change in volume when switching input sources by correcting volume differences between input sources.

You can set this parameter for each input source.

## ■ Decoder Mode

**Input source:** HDMI1-4, AV1-4

**Choices:** Auto\*/DTS

Selects DTS digital audio signals for reproduction.

**Auto** Automatically selects audio input signals.

**DTS** Selects DTS signals only. Other input signals are not reproduced.

## ■ Extended Surround

**Input source:** HDMI1-4, AV1-4

**Choices:** Auto\*/PLIIXMovie/PLIIXMusic/EX/ES/Off

Selects whether to reproduce multi-channel input signals in 6.1- or 7.1-channel when surround back speakers are used.

**Auto** Automatically selects the most suitable decoder according to whether a flag for reproducing surround back channel is present, and reproduces the signals in 6.1- or 7.1-channel.

**PLIIXMovie** Always reproduces signals in 6.1- or 7.1-channel using the PLIIXMovie decoder whether or not surround back channel signals are contained. You can select this parameter when one or two speakers are connected.

**PLIIXMusic** Always reproduces signals in 6.1- or 7.1-channel using the PLIIXMusic decoder whether or not surround back channel signals are contained. You can select this parameter when one or two speakers are connected.

**EX/ES** Automatically selects the most suitable decoder for input signals whether or not the flag for reproducing surround back channel is present, and always reproduces signals in 6.1-channel.

**Off** Always reproduces signals in 5.1-channel whether or not the flag for reproducing surround back channel is present.

## ■ Signal Info

**Input source:** HDMI1-4, AV1-4

Displays information on audio and video signals on the video monitor and front panel display. You can change information to be displayed on the front panel display using **[14]Cursor**  $\Delta$  /  $\nabla$ .

### Signal Info parameters

#### ■ Audio information

Information	Description
Format	Format of digital audio signals.
Channel	The number of input signal channels (front/surround/LFE). For example, if input signal channels are 3 front channels, 2 surrounds and LFE, "3/2/0.1" is displayed. If a channel that cannot be expressed as the above, a total number of channels such as "5.1ch" may be displayed.
Sampling	The sampling frequency of digital input signal.
Bitrate	The bit rate of input signal per second.

#### Notes

- "No Signal" is displayed when no signals are input and "---" is displayed when signals that this unit cannot recognize are input.
- The bit rate may vary during playback.

#### ■ Video information

Information	Description
In	Format and resolution of video input signal.
Out	Format and resolution of video output signal.
Message	Error messages about HDMI signals and HDMI components. See the following for details of the error messages.

#### HDMI error message

(appears only when an error has occurred)

HDCP Error	HDCP authentication failed.
Device Over	The number of HDMI components connected is over the limit.
Out of Res.	The connected monitor is not compatible with the video input signal.

## ■ FM Mode

**Input source:** TUNER

**Choices:** Stereo\*/Mono

Sets FM broadcasting receiving mode.

**Stereo** Receives in stereo mode.

**Mono** Receives in monaural mode. You can get better reception in Mono mode.



## ■ Auto Preset

**Input source:** TUNER

Automatically detects radio stations in the FM frequency band and registers them as preset stations (see page 28).

## ■ Clear Preset

**Input source:** TUNER

Clears the preset stations (see page 29).

## ■ PTY Seek

**Input source:** TUNER

Searches a station that is broadcasting a program under the desired category from the preset stations while using the Radio Data System (see page 30).

## ■ EON

**Input source:** TUNER

Use this when you want to receive the EON (enhanced other network) data service of the Radio Data System (see page 30).

## ■ Shuffle

**Input source:** iPod (DOCK)

**Choices:** Off\*/Songs/Albums

Changes the shuffle playback style (see page 33).

## ■ Repeat

**Input source:** iPod (DOCK)

**Choices:** Off\*/One/All

Changes the repeat playback style (see page 33).

## ■ Connect / Disconnect

**Input source:** Bluetooth (DOCK)

Switches communication with a Bluetooth component on and off (see page 34).

## ■ Pairing

**Input source:** Bluetooth (DOCK)

Performs pairing of this unit and a Bluetooth component (see page 34).

# Editing surround decoders/sound field programs

## Selecting a decoder used with a sound field program

When using sound field programs for movies or TV programs, you can select a surround decoder to be used with the sound field program after setting the parameters from the following decoders. To set the parameters for sound field programs, see the following section.

### Decoders that can be used with a sound field program

- PLIIx Movie (PLII Movie)
- Neo:6 Cinema

#### Note

- The following MOVIE sound field programs cannot be used with a surround decoder.
  - Mono Movie
  - Sports
  - Action Game
  - Roleplaying Game

## Setting sound field parameters

Although the field sound programs would satisfy you as they are with the default parameters, you can arrange sound effect or decoders suitable for acoustical conditions of sources or rooms by setting the parameters (sound field elements).



- You can protect the sound field against the changes of parameters the sound field parameters when “Memory Guard” of the setup menu is set to “On” (see page 45). To change the parameters, set it to “Off.”

**1 Turn on the video monitor connected to this unit.**

**2 Press [12]SETUP on the remote control.**  
The setup menu appears on the monitor.

**3 Press [14]Cursor  $\Delta$  /  $\nabla$  to select “DSP Parameter” and press [14]ENTER.**  
The screen changes as follows.

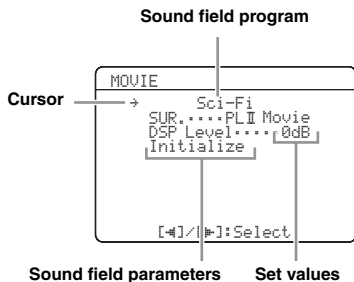

**4 Press [14]Cursor  $\Delta$  /  $\nabla$  to move “→” to the sound field program and press [14]Cursor  $\triangleleft$  /  $\triangleright$  to select the sound field program.**

**5 Press [14]Cursor  $\Delta$  /  $\nabla$  to select the parameter that you want to change, and press [14]Cursor  $\triangleleft$  /  $\triangleright$  to change the parameter.**

An asterisk (\*) appears on the left of the sound field parameter name displayed on the monitor when you change the parameter from its default setting. For details on functions and adjustable ranges of the sound field parameters, see “Sound field parameters” on this page.



- Repeat steps 4 and 5 to change other sound field program parameters.

**6 To end the edit, press [12]SETUP.**

To initialize the parameters of the selected sound field program, [14]Cursor  $\nabla$  repeatedly to select “Initialize” and then press, [14]Cursor  $\triangleright$ . When the confirmation screen appears on the monitor, press [14]Cursor  $\triangleright$  to confirm the initialization or [14]Cursor  $\triangleleft$  to cancel it.

## Sound field parameters



- The default settings are marked with “\*.”

### CINEMA DSP parameters

#### DSP Level

**Adjustable range:** -6 dB to 0 dB\* to +3 dB

Fine adjusts an effect level (level of the sound field effect to be added). You can adjust the level of the sound field effect while checking sound levels. Adjust “DSP Level” as follows.

- The effect sound is too soft.
  - Increase the effect level.
- There are no differences between effects of the sound field programs.
- The sound is dull.
  - Reduce the effect level.
- The sound field effect is added too much.
  - Reduce the effect level.

## Parameters only usable in certain sound field programs

### ■ 2ch Stereo only

#### Direct

**Choices:** Auto\*/Off

Automatically bypasses the DSP circuit and tone control circuit when an analog sound source is selected as the input source. You can enjoy a higher quality sound.

**Auto** Outputs sound by bypassing the DSP circuit and tone control circuit when the “Bass” and “Treble” tone controls are both set to 0 dB.

**Off** Do not bypass the DSP circuit and tone control circuit.

### ■ 7ch Stereo only

#### CT Level/SL Level/SR Level/ SB Level

**Adjustable range:** 0 to 100%

Adjusts the volume of the center (CT), surround L (SL) surround R (SR) and surround back (SB) channels in the 7ch Stereo program. The available parameters differ depending on the setting of the speakers.

### ■ Straight Enhancer/7ch Enhancer only

#### Effect Level

**Choices:** High\*/Low

Adjusts the Compressed Music Enhancer effect level. When the high-frequency signals of the source is emphasized too much, set the effect level to “Low.” To reduce the effect, set this parameter to “Low.” To increase the effect, set it to “High.”

## Decoder parameters

You can customize decoder effects by setting the following parameters. For kinds of decoders, see page 26.

### ■ When PLIIX Music/PLII Music is selected

#### Panorama

**Choices:** Off\*/On

Adjusts the soundscape of the front sound field. Sends stereo signals to the surround speakers as well as the front speakers for a wraparound effect.

#### Dimension

**Adjustable range:** -3 to STD\* to +3

Adjusts the difference in level between the front sound field and the surround sound field. You can adjust the difference in level created by the software being played back to obtain the preferred sound balance. The surround sound gets stronger as you make the value more negative and the front sound gets stronger as you make the value more positive.

#### Center Width

**Adjustable range:** 0 to 3\* to 7

You can spread the center sound toward left and right according to your preference. Set this parameter to 0 for outputting the center sound from the center speaker only, or to 7 for outputting it from the front left/right speaker.

### ■ When Neo:6 Music is selected

#### C. Image

**Adjustable range:** 0.0 to 0.3 to 1.0

Adjusts the front left and right channel output relative to the center channel to make the center channel more or less dominant as necessary.

# Operating various settings for this unit (Setup menu)

You can call the setup menu using the remote control and change the settings of various menus.

You can change the following settings in the setup menu. For details, read “Basic operation of the setup menu” first, and see the respective pages.

Menu/Submenu	Function	Page
Speaker Setup	Sets items for speakers.	41
1 Auto Setup (YPAO)	Automatically adjusts output characteristics of speakers.	41
2 Manual Setup	Manually adjusts output characteristics of speakers.	41
A)Config	Sets speaker configurations, such as connection status of speaker and a size of the connected speaker (sound reproduction capacity), suitable for the listening environment.	41
B)Level	Separately adjusts volume of each speaker.	43
C)Distance	Adjusts timing at which each speaker outputs sound based on distances between speakers and the listening position.	43
D)Equalizer	Selects an equalizer that adjusts speaker output characteristics.	43
E)Test Tone	Generates test tones.	43
Sound Setup	Sets various items for sound outputs.	43
1 Dynamic Range	Adjusts dynamic ranges of speakers and headphones.	43
2 Lipsync	Adjusts delay in output timing between video signals and audio signals.	43
HDMI Auto	Sets on or off of automatic adjustments for delay between output timing between video signals input from the HDMI jack and audio signals.	43
Auto Delay	Fine adjusts a delay time of HDMI Auto.	44
Manual Delay	Manually fine adjusts the delay of audio and visual output.	44
Function Setup	Set various items for HDMI and display.	44
1 HDMI	Sets various items for input sources.	44
Standby Through	Selects on or off of output of HDMI signals input from the HDMI IN jack to the HDMI OUT jack when this unit is on standby.	44
Audio Output	Selects this unit or a component connected to this unit via the HDMI OUT jack of this unit for reproducing sound signals input from the HDMI IN jack.	44
Resolution	Sets resolution of the HDMI output that is converted from analog visual input signals.	44
Aspect	Set an aspect ratio of images reproduced by HDMI signals converted from analog video input signals.	44
2 Display	Set items for a monitor or the front panel display.	44
Dimmer	Sets brightness of the front panel display.	44
FL Scroll	Selects the way to display characters on the front panel display.	44
OSD Shift	Adjusts top and bottom positions of the screen displayed on the video monitor.	45
3 Volume	Sets items for volumes.	45
Adaptive DRC	Adjusts the dynamic range (difference between the maximum volume and the minimum volume) in conjunction with the volume level.	45
Max Volume	Sets the maximum volume level so that the volume will not be accidentally increased.	45
Init. Volume	Sets the volume at the time this unit is turned on.	45
4 Input Rename	Changes input source names to be displayed on a video monitor or the front panel display.	45
DSP Parameter	Sets parameters for the sound field programs.	45
Memory Guard	Protects some settings against accidental alteration.	45

## Basic operation of the setup menu

The setup menu screen appears on both video display (OSD) and front panel display.

### Video display (OSD)



### Front panel display

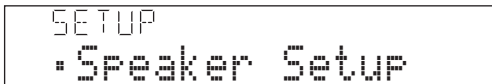

In this section, procedures of setting menus using the video monitor are described.

#### 1 Press **[12]SETUP** on the remote control.

The setup menu screen appears.

#### 2 Select a menu using **[14]Cursor** $\Delta$ / $\nabla$ , and press **[14]ENTER**.

Items of the selected menu are displayed. For example, the following screen appears when you select “Function Setup.”

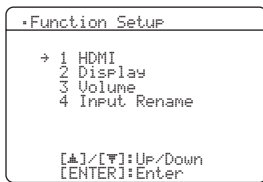

You can return to the previous screen by pressing **[14]RETURN**.

#### 3 To display submenus, select a menu that you want to set using **[14]Cursor** $\Delta$ / $\nabla$ , and press **[14]ENTER**.

For example, the following screen appears when you select “2 Display.”

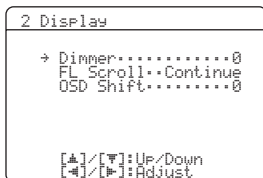

#### 4 Select an item using **[14]Cursor** $\Delta$ / $\nabla$ , and change the setting of the item using **[14]Cursor** $\leftarrow$ / $\rightarrow$ .

Some items in the Manual Setup menu of “Speaker Setup” take up a full screen. To display other items in the Manual Setup menu, press **[14]Cursor**  $\Delta$  /  $\nabla$ .

### “A)Config” display (example)

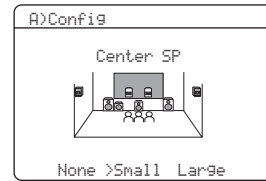

You can change other items by repeating step 4.

### 5 To finish the setting, press **[12]SETUP**.



When **[14]Cursor** or other keys do not work after completing the menu, select the input source again using **[7]Input selection keys**.

## Speaker Setup

You can set various items for speakers. Two kinds of adjustments are available. One is “Auto Setup (YPAO)” for automatic adjustment and another is “Manual Setup” for manual adjustment.



The default settings are marked with “\*.”

### 1 Auto Setup

Automatically adjusts output characteristics of speakers to obtain optimum balance for the output sound based on positions and performances of the speakers and acoustic characteristics of the room, which are automatically measured. For details on operations, see page 18.

### 2 Manual Setup

Adjusts output characteristics of speakers based on manually set parameters.

After Auto Setup (YPAO) is performed, you can check automatically adjusted parameters in the Manual Setup menu. Fine adjust the parameters for your preference if necessary.

#### ■ A)Config

Sets speaker configurations, such as connection status of speaker and a size of the connected speaker (sound reproduction capacity), suitable for the listening environment.



The speaker configuration includes items for defining a speaker size: Large or Small. Large and Small refer to speakers with woofer diameters 16 cm or larger and smaller than 16 cm, respectively.

#### LFE/Bass Out

**Choices:** SWFR/Front/Both\*

Selects speaker(s) for outputting low-frequency components of the LFE (low-frequency effect sound) channel or other channels. The output status is as follows.

LFE channel signals

Parameter	Subwoofer	Front speakers	Other speakers
Both	Output	Not output	Not output
SWFR	Output	Not output	Not output
Front	Not output	Output	Not output

Low-frequency components of other channel signals

Parameter	Subwoofer	Front speakers	Other speakers
Both	[1]	[2]	[3]
SWFR	[4]	[3]	[3]
Front	Not output	[1]	[3]

- [1] Outputs low-frequency components of the front left and right channels and the channel of speaker, the size of which is set to "Small."
- [2] Outputs low-frequency components of the front left and right channels.
- [3] Outputs low frequency components when the sizes of speakers are set to "Large."
- [4] Outputs low-frequency components of the channel of speaker, the size of which is set to "Small."

Front SP

**Choices:** Small/Large\*

Sets the sizes of front left and right speakers.

- Small** Select this when small speakers are connected. Low-frequency components of the front left and right channels are output from a subwoofer.
- Large** Select this when large speakers are connected.

**Note**

- When "LFE/Bass Out" is set to "Front," you can only select "Large." If "LFE/Bass Out" is changed to "Front," "Front SP" automatically switches to "Large" even when it is set to "Small."

Center SP

**Choices:** None/Small\*/Large

Sets the size of center speaker.

- None** Select this when no center speaker is connected. Center channel signals are spread to front left and right speakers.
- Small** Select this when a small center speaker is connected. Low-frequency components of center channel are output from a subwoofer. If a subwoofer is not connected they are output from front speakers.
- Large** Select this when a large center speaker is connected.

Sur. L/R SP

**Choices:** None/Small\*/Large

Sets sizes of left and right surround speakers.

- None** Select this when no surround speakers are connected. Surround channel signals are spread to front left and right speakers. "Sur.B L/R SP" automatically switches to "None" when this is selected.
- Small** Select this when small surround speakers are connected. Low-frequency components of surround channels are output from a subwoofer. If a subwoofer is not connected they are output from front speakers.
- Large** Select this when large surround speakers are connected.



- When "None" is selected, the sound field programs automatically enter the Virtual CINEMA DSP mode.

Sur. B L/R SP

**Choices:** None/SMLx1/SMLx2\*/LRGx1/LRGx2

Sets sizes of left and right surround back speakers.

- None** Select this when no surround back speaker are connected. Surround back channel signals are output from the surround L/R speakers and subwoofer. If the subwoofer is disabled, they are output from the surround L/R speakers and front speakers.
- SMLx1** Select this when one small surround back speaker is connected.
- SMLx2** Select this when two small surround back speakers are connected.
- LRGx1** Select this when one large surround back speaker is connected.
- LRGx2** Select this when two large surround back speakers are connected.



- When "None" is selected, "PLIIx Movie," "PLIIx Music," and "PLIIx Game" cannot be selected.

Crossover Freq.

**Choices:** 40Hz/60Hz/80Hz\*/90Hz/100Hz/110Hz/120Hz/160Hz/200Hz

Sets the lower limit of the low frequency component output from a speaker with a size set to "Small (SMLx1/SMLx2)." Sound with a frequency below that limit is output from a subwoofer or front speakers. If your subwoofer has a volume control or a crossover frequency control, set the volume to half or the crossover frequency at the maximum.

Subwoofer Phase

**Choices:** Normal\*/Reverse

Sets the phase of your subwoofer if bass sounds are lacking or unclear.

- Normal** Select this not to change the phase of your subwoofer.
- Reverse** Select this to reverse the phase of your subwoofer.

## ■ B)Level

**Adjustable range:** -10.0dB to +10.0dB (0.5 dB step)  
**Defaults:** "FR. L/FR. R/SWFR" 0dB  
 "CNTR/SUR. L/SUR. R/SBL/SBR" -1.0dB

Separately adjusts volume of each speaker so that the sounds from speakers are at the same volume at the listening position. Items to be displayed vary depending on the number of speakers connected.



- When only one surround back speaker is connected, "SB" appears instead of "SBL" and "SBR."
- You can adjust the volume listening to test tones when you set "Test Tone" to "On" (see page 43).
- If your subwoofer has a volume control or a crossover frequency control, set the volume to half or the crossover frequency at the maximum.

## ■ C)Distance

Adjusts timing at which each speaker outputs sound so that sounds from speakers reach the listening position at the same time. Set unit (Unit) first and set the distance of each speaker.

Unit

**Choices:** meters (m)\*/feet (ft)

meters (m) Displays the speaker distance in meters.  
 feet (ft) Displays the speaker distance in feet.

Front L/Front R/Center/Sur. L/  
 Sur. R/Sur.B L/Sur.B R/SWFR

**Adjustable range:** 0.30m to 24.00m (1.0ft to 80.0ft)  
**Defaults:** 3.00m (10.0ft) "Front L/Front R/  
 SWFR"  
 2.60m (8.5ft) "Center"  
 2.40m (8.0ft) "Sur. L/Sur. R/  
 Sur.B L/Sur.B R"



- Different items are displayed depending on settings of "A)Config" (see page 41).
- When only one surround back speaker is connected, "Sur.B" appears instead of "Sur.B L" and "Sur.B R."

## ■ D)Equalizer

Adjusts sound quality and tone using a parametric graphic equalizer.

EQ Type Select

**Choices:** Auto PEQ/GEQ\*/Off

Select an equalizer type.

**Auto PEQ** Uses a parametric equalizer selected in "1 Auto Setup." Characteristics of the currently used parametric equalizer (see page 18) are displayed below "Auto PEQ." If Auto Setup is not executed, this parameter is not displayed.

**GEQ** Uses a graphic equalizer. Press **[4]ENTER** to adjust the characteristics of the graphic equalizer.

**Off** Not use a graphic equalizer.

## GEQ

**Choices:** 63Hz/160Hz/400Hz/1kHz/2.5kHz/  
 6.3kHz/16kHz

**Adjustable range:** -6.0dB to 0dB\* to +6.0dB (0.5 dB step)  
 Adjusts sound quality of each speaker using a graphic equalizer. The graphic equalizer of this unit can adjust signal levels in 7 frequency ranges.

To adjust the signal level in each range, select the desired speaker with **[4]Cursor </>** while "→" is displayed next to "Channel," then select the desired frequency band with **[4]Cursor Δ / ▽**, and adjust the signal level with **[4]Cursor </>**.

## ■ E)Test Tone

**Choices:** Off\*/On

Switches between on and off of an oscillator that generates test tones. To turn on the oscillator, select "On" using **[4]Cursor </>**. When "On" is selected, you can adjust the settings of "2 Manual Setup" while listening to a test tone.

**Off** Not generate test tones.  
**On** Generates test tones.

## Sound Setup

You can set various items for sound outputs.

### ■ 1 Dynamic Range

**Choices:** Min/Auto/STD/Max\*

Selects the dynamic range adjustment method for reproducing bitstream signals.

**Min/Auto** (Min) Sets the dynamic range suitable for low volume or a quiet environment, such as at night, for bitstream signals except for Dolby TrueHD signals.  
 (Auto) Adjusts the dynamic range for Dolby TrueHD signals based on input signal information.

**STD** Sets the standard dynamic range recommended for regular home use.  
**Max** Outputs sound without adjusting the dynamic range of the input signals.

### ■ 2 LipSync

Adjusts delay between video output and audio output.

HDMI Auto

**Choices:** Off\*/On

Automatically adjusts output timing of audio and video signals when a monitor that supports an automatic lip-sync function is connected to this unit.

**Off** Select this when the connected monitor does not support the automatic lip-sync function or you do not use the automatic lip-sync function. Set the correction time in "Manual Delay."  
**On** Select this when the connected monitor supports the automatic lip-sync function. Fine adjust the correction time in "Auto Delay."

## Auto Delay

**Adjustable range:** 0 to 240ms (1 ms step)

Fine adjust the correction time when “HDMI Auto” is set to “On.” The actual correction time is displayed under in “Auto Delay” field and an offset time set by the user in “Offset” field.

## Manual Delay

**Adjustable range:** 0\* to 240ms (1 ms step)

Manually fine adjusts the correction time. Select this when the connected monitor does not support the automatic lip-sync function or you set “HDMI Auto” to “Off.”

## Function Setup

You can set various items for HDMI and display.

### 1 HDMI

You can set items for HDMI.

#### ■ Standby Through

**Choices:** On/Off\*

Selects on or off of output of HDMI signals input from the HDMI IN jack to the HDMI OUT jack when this unit is on standby. When this parameter is set to “On” signals input from the HDMI 1-4 jacks can be output to a monitor component.

On	Outputs the HDMI signals to the HDMI OUT jack.
Off	Not output the HDMI signals to the HDMI OUT jack.



- To enables pass-through output, any one of the input sources connected to the HDMI1-4 must be selected before switching to standby.
- When “Standby Through” turns on, the HDMI THROUGH indicator on the front panel display lights up. While the indicator lights up, it consumes 1 to 3W of power depending on a condition of an HDMI signal passing through this unit.

#### ■ Audio Output

**Choices:** AMP\*/TV/AMP+TV

Selects this unit or a component connected to this unit via the HDMI OUT jack of this unit for reproducing sound signals input from the HDMI IN jack.

AMP	Outputs HDMI sound signals from the speakers connected to this unit.
TV	Outputs HDMI sound signals from the speakers of a TV connected to this unit. Sound output from the speakers connected to this unit is muted.
AMP+TV	Outputs HDMI sound signals from the speakers connected to this unit and the speakers of a TV connected to this unit.

#### Note

- When “TV” or “Amp+TV” is selected, signal formats of audio and visual signals output from this unit to the monitor vary depending on specifications of the monitor.

#### ■ Resolution

**Choices:** Through\*/576P/720P/1080i/1080P

Upscales the resolution of HDMI output that is converted from analog video input signals and output from the HDMI OUT jack.

#### Notes

- Resolution of the HDMI output converted from 720p or 1080i analog video signals cannot be upscaled.
- When a video monitor is connected to this unit via the HDMI jack, this unit automatically detects a resolution that the monitor supports. An asterisk (\*) appears on the left of the detected resolution.
- If this unit cannot detect the resolution that the monitor supports, set “MON.CHK” in the advanced setup menu to “SKIP” (see page 47) and try it again.

#### ■ Aspect

**Choices:** ThrgH\*/16:9/Smart

Set a horizontal to vertical ratio (aspect ratio) of images reproduced by HDMI signals output from the HDMI OUT jack when the HDMI signals are converted from analog video input signals by a video conversion function.

ThrgH	Outputs the video signals without changing the aspect ratio.
16:9	Outputs the video signals that displays 4:3 images on a 16:9 monitor with black bands on the right and left sides of the monitor screen.
Smart	Outputs the video signals that displays 4:3 images on a 16:9 monitor by stretching right and left of images to fit in the monitor screen.

#### Notes

- You cannot change the aspect ratio of the screen when “Resolution” is set to “ThrgH.”
- The setting is not effective for inputs with the aspect ratio other than 4:3.
- You cannot obtain an effect of the aspect ratio when visual signals are input from the HDMI IN jack or 720p, 1080i or 1080p signals are input.

### 2 Display

You can set items for a monitor or the front panel display.

#### ■ Dimmer

**Adjustable range:** -4 to 0\*

Sets brightness of the front panel display. As the value is lowered, the brightness of the front panel display is darkened.

#### Note

- The brightness of display does not become bright in direct mode even if the value is increased.

#### ■ FL Scroll

**Choices:** Continue\*/Once

Selects the way to scroll the screen when a total number of characters exceed a display area of the front panel display.

Continue	Repeatedly displays all characters by scrolling.
Once	Displays all characters by scrolling once, halts scrolling, and then displays first 14 characters.



### ■ OSD Shift

**Adjustable range:** -5 to 0\* to +5

Adjusts top and bottom positions of the screen displayed on the video monitor. To move up the screen, set this value larger. To move down the screen, set it smaller.

### 3 Volume

You can set items for volumes.

#### ■ Adaptive DRC

**Choices:** Auto/Off\*

Adjust the dynamic range in conjunction with the volume level. This feature is useful when you are listening at lower volumes or at night. When this function is enabled, the dynamic range is adjusted as follows.

If the VOLUME setting is low:  
the dynamic range is narrow  
If the VOLUME setting is high:  
the dynamic range is wide

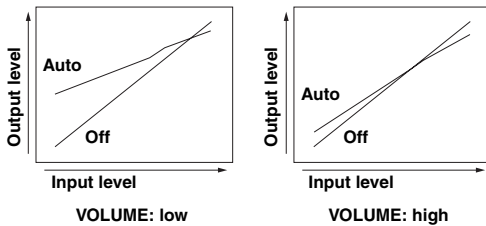

Auto Adjusts the dynamic range automatically.  
Off Not adjust the dynamic range automatically.



• The Adaptive DRC setting is effective for headphones.

#### ■ Max Volume

**Adjustable range:** -30.0dB to +15.0dB/+16.5dB\* (5.0 dB step)

Sets the maximum volume level so that the volume will not be accidentally increased. For example, you can adjust the volume between -80.0 dB and -5.0 dB when you set this parameter to “-5.0dB.” The volume increases to the maximum level when this parameter is set to +16.5 dB (default).

#### ■ Init. Volume

**Choices:** Off\*/Mute/-80.0dB to +16.5dB (0.5 dB step)

Sets the volume at the time this unit is turned on. When this parameter is set to “Off,” the volume is set to a level that last time this unit is set to standby.

#### Note

• If the setting of “Max Volume” is lower than the setting of “Init. Volume,” the setting of “Max Volume” becomes effective. For example, when you set “Max Volume” to “-30.0dB” and “Init. Volume” to “0.0dB,” the volume is automatically set to “-30.0dB” at the next time this unit is turned on.

### 4 Input Rename

Changes input source names to be displayed on the front panel display.

You can select an input source that you want to change the name to be displayed using **[4]Cursor**.

#### Selecting a name to be displayed from templates

Select an input source that you want to change the name, and select a name from the following templates using **Cursor**.

- Blu-ray
- DVD
- SetTopBox
- Game
- TV
- DVR
- CD
- CD-R
- Satellite
- VCR
- Tape
- MD
- PC
- iPod
- HD DVD
- “blank”



• If you change the display name of an input source to your original one and select the input source, the current input source name and the template name are displayed. This is convenient if you want to cancel name change operation.

#### Entering an original name

Select an input source that you want to name, and press **[4]ENTER**. You can enter up to 9 characters by selecting one character at a time with the following keys according to the following operation.

- [4]Cursor** < / > For selecting characters that you want to change
- [4]Cursor** Δ / ▽ For selecting characters to be entered
- [4]ENTER** For entering the selected characters

The following characters are available for input.

A to Z, 0 to 9, a to z, symbols (#, \*, -, +, etc.) and space

### DSP Parameter

You can set parameters for the sound field programs. For details, see page 38.

### Memory Guard

**Choices:** Off\*/On

Protects settings of setup menu against accidental alteration.

- Off Not protect settings.
- On Protects the settings of the setup menu (except for the Memory Guard setting).

#### Note

• When this parameter is switched to “On,” “G” appears while the setup menu is displayed on the video monitor.

# Controlling other components with the remote control

You can control external components for a selected input source with the remote control. The keys available for controlling external components are as follows:

## 4 SOURCE POWER

Turns on and off an external component.

## 14 CURSOR, ENTER, RETURN

Operates the menus of external components.

## 16 DISPLAY

Switches between the screens of external components.

## 18 External component operation keys

Function as a recording or playback key of an external component, or a menu display key.

## 19 Numeric keys

Function as numeric keys of an external component.

## 20 TV control keys

**INPUT** Switches visual inputs of TV

**MUTE** Mute audio of TV

**TV VOL +/-** Controls the volume of TV

**TV CH +/-** Switches channels of TV

**POWER** Turns on and off TV



- You need to set the remote control code first to control external components.
- The remote control keys for controlling external components are available only when the external components have corresponding control keys.

The following remote control codes are assigned to input sources as factory default settings. For a complete list of available remote control codes, refer to “List of remote control codes” at the end of this manual.

### Default remote control code settings

Input source	Category	Manufacturer	Default code
[HDMI1]	Blu-ray Disc	Yamaha	2018
[HDMI2]	—	—	—
[HDMI3]	—	—	—
[HDMI4]	—	—	—
[AV1]	—	—	—
[AV2]	—	—	—
[AV3]	CD	Yamaha	5013
[AV4]	—	—	—
[AV5]	—	—	—
[AV6]	—	—	—
[AUDIO1]	—	—	—
[AUDIO2]	—	—	—
[V-AUX]	—	—	—
[TUNER]	Tuner	Yamaha	5007

Input source	Category	Manufacturer	Default code
[DOCK]	DOCK	Yamaha	5011
[A]/[B]	—	—	—

“—” indicates no assignment



- An external component that is controlled by the remote control can be automatically selected according to selection of the scenes (see page 21).

## Setting remote control codes

You can control other components by setting the appropriate remote control codes. For a complete list of available remote control codes, refer to “List of remote control codes” at the end of this manual.

- Press **3 CODE SET** on the remote control using a pointed object such as the tip of a ballpoint pen.  
**2 TRANSMIT** on the remote control blinks twice.

- Press **7 Input selection keys**.

- Enter a remote control code using **19 Numeric keys**.

Once the remote control code is registered, **2 TRANSMIT** on the remote control blinks twice. If it fails, **2 TRANSMIT** blinks six times. Repeat from step 1.

## Resetting all remote control codes

You can clear all the remote control codes previously set, and reset all of them to the initial factory settings.

- Press **3 CODE SET** on the remote control using a pointed object such as a tip of a ballpoint pen.  
**2 TRANSMIT** on the remote control blinks twice.

- Press **12 SETUP** on the remote control.

- Enter “9981” using **19 Numeric keys**.  
Once the initialization is complete, **2 TRANSMIT** on the remote control blinks twice. If it fails, **2 TRANSMIT** blinks six times. Repeat from step 1.

# Advanced setup

In the advanced setup, you can set basic operations of this unit, such as on and off of a bi-amp connection, or initialize user settings. Perform the following steps to change settings.

## 1 Set this unit to the standby mode.

## 2 Press **Ⓐ**STANDBY/ON while pressing and holding **Ⓛ**STRAIGHT on the front panel.

The advanced setup menu appears on the front panel display.



ADVANCED SETUP

## 3 Press **Ⓚ**PROGRAM **◀/▶** repeatedly to select the parameter you want to change.

The default setting are marked with “\*.”



- Set values are placed in XXX of the following parameters on an actual display screen.

REMOTE ID -XXX

**Choices:** ID1\*/ID2

Sets a remote control ID. When using multiple Yamaha AV receivers, you can operate them with a single remote control by setting the receiver IDs to the same setting.

BI AMP - XXX

**Choices:** ON/OFF\*

Switches on and off of bi-amp connection of main speakers. For bi-amp connection, see page 12.

MON. CHK - XXXX

**Choices:** YES\*/SKIP

Adds upscaling limitation on output signals to a video monitor connected to this unit via the HDMI OUT jack.

INIT-XXXXXXXXXX

**Choices:** DSP PARAM/VIDEO/ALL/CANCEL

Initializes various settings stored in this unit. You can select an initialization method from the following.

- DSP PARAM: All parameters of sound field programs
- VIDEO: Video conversion settings (resolution/aspect) in the setup menu and the OSD display position
- ALL: Reset this unit to initial factory settings
- CANCEL: Cancellation of initialization

## 4 Press **Ⓛ**STRAIGHT a few times to select the value you want to change.

The value selected here becomes effective when this unit is turned on the next time. You can change multiple settings by repeating steps 3 and 4.

## 5 Press **Ⓐ**STANDBY/ON, turns off this system, and press **Ⓐ**STANDBY/ON again.

The value set in step 3 becomes effective, and this unit turns on. When you select initialization in step 3, the initialization is performed.

### Setting a remote control ID

Two IDs are provided for the remote control of this unit. If another Yamaha amplifier is in the same room, setting a different remote control ID to this unit prevents unwanted operation of the other amplifier.

ID1 is set for both remote control and amplifier by default. When you change the remote control ID, display “Advance Setup” (see the previous section) and change the ID for the amplifier too.

## 1 Press **Ⓜ**CODE SET on the remote control using a pointed object such as the tip of a ballpoint pen.

**Ⓜ**TRANSMIT blinks twice.

## 2 Press **Ⓜ**SETUP on the remote control.

## 3 Enter the desired remote control ID code.

To switch to ID1:

Enter “5019” using **Ⓜ**Numeric keys.

To switch to ID2:

Enter “5020” using **Ⓜ**Numeric keys.

Once the remote control code is registered,

**Ⓜ**TRANSMIT blinks twice.

If it fails, **Ⓜ**TRANSMIT blinks six times. Repeat from step 1.



- Initializing the remote control code (see page 46) returns it to ID1.

# APPENDIX

## Troubleshooting

Refer to the table below when this unit does not function properly. If the problem you are experiencing is not listed below or if the instruction below does not help, turn off this unit, disconnect the power cable, and contact the nearest authorized Yamaha dealer or service center.

### General

Problem	Cause	Remedy	See page
<b>This unit fails to turn on or enters the standby mode soon after the power is turned on.</b>	The power cable is not connected or the plug is not completely inserted.	Connect the power cable properly to an AC wall outlet.	—
	(When this unit is turned back on and “CHECK SP WIRES!” is displayed.) The protection circuitry has been activated because this unit was turned on while a speaker cable was shorted.	Make sure that all speaker cables between this unit and speakers are connected properly.	12
<b>This unit cannot be turned off.</b>	The internal microcomputer is frozen due to an external electric shock (such as lightning or excessive static electricity) or by a drop in power supply voltage.	Disconnect the power cable from the AC wall outlet, wait about 30 seconds and then plug it in again.	—
<b>No sound.</b>	“Audio Output” in “1 HDMI” of Function Setup is set to “TV.”	Select a choice for “Audio Output” (Function Setup→1 HDMI→Audio Output) other than “TV.”	44
	A proper audio decoder is not selected.	Display the OPTION menu and set “Decoder Mode” to “Auto.”	35
	Incorrect input or output cable connections.	Connect the cables properly. If the problem persists, the cables may be defective.	14-16
	No appropriate input source has been selected.	Select an appropriate input source with <b>Ⓜ</b> INPUT ◀ / ▶ or the <b>7</b> <b>Input selection keys</b> on the remote control.	21
	Speaker connections are not secure.	Secure the connections.	11
	The volume is turned down or muted.	Turn up the volume.	—
	Signals this unit cannot reproduce are being input from a source component, such as a CD-ROM.	Display Signal info of the option menu and check the input signal format. If “No Signal” is displayed, check if the playback component is properly connected to this unit (or a proper input source is selected). If “___” is displayed, the input signal in that format cannot be reproduced by this unit.	—
	The HDMI components connected to this unit do not support the HDCP copy protection standards.	Connect HDMI components that support the HDCP copy protection standards.	57

Problem	Cause	Remedy	See page
<b>No picture.</b>	An appropriate video input is not selected on the monitor.	Select an appropriate video input on the monitor.	—
	The composite output terminals are used to output a component video signal, or the COMPONENT VIDEO jacks are used to output a composite video signal.	If your monitor does not support the HDMI connection, connect it to the COMPONENT OUT jacks or the composite output terminals and select an appropriate video input on the monitor.	14
	This unit outputs the video signals are not supported on the video monitor connected to the HDMI OUT jack.	Displays the advanced setup menu and select “VIDEO” in “INIT” to reset the video parameters.	47
		Displays the advanced setup menu and set “MON.CHK” to “YES.”	47
	Non-standard video signals are input.	Connect the monitor to this unit via the COMPONENT OUT jacks or the composite output terminals.	14
<b>The sound suddenly goes off.</b>	The protection circuitry has been activated because of a short circuit, etc.	Check that the speaker wires are not touching each other and then turn this unit back on.	—
	The sleep timer has turned off this unit.	Turn on this unit, and play the source again.	—
<b>Sound is heard from the speaker on one side only.</b>	The playback component or speakers are not connected properly.	Connect the cables properly. If the problem persists, the cables may be defective.	11
	The speaker level settings are incorrect.	Adjust “B)Level” settings.	43
<b>Only the center speaker outputs substantial sound.</b>	When a monaural source sound field program is applied, sound of all channels are output from the center speaker for some surround decoders.	Try another sound field program.	24
<b>No sound is output from a specific speaker.</b>	Output from that speaker is disabled.	Check the Speaker indicators on the front panel display. If the corresponding indicator is turned off, try the following. 1) Change the input source to another one. 2) With the selected sound field program, sound is not output from that speaker. Select another sound field program. 3) “None” may have been selected for that speaker on this unit. Display Speaker Setup in the Setup menu and enables output of that speaker.	6, 21, 24, 42
		The volume of that speaker is set to minimum in Speaker Setup in the Setup menu.	Display Speaker Setup in the Setup menu and adjust the volume (2 Manual Setup→B)Level).
	This unit or speaker is malfunction.	Check the Speaker indicators on the front panel display. If the corresponding indicator lights up, connect another speaker and check if sound is output. If sound is not output, this unit may be malfunction.	6, 10
<b>No sound is heard from the surround speakers.</b>	This unit is in the “STRAIGHT” mode and a monaural source is being played back.	Press <b>(L)STRAIGHT</b> or the <b>(R)STRAIGHT</b> on the remote control to turn off the “STRAIGHT” mode.	27
	Sound may not be output from certain channels depending on input sources or sound field programs.	Try another sound field program.	24

<b>Problem</b>	<b>Cause</b>	<b>Remedy</b>	<b>See page</b>
<b>No sound is heard from the subwoofer.</b>	“LFE/Bass Out” of “A)Config” in “Speaker Setup” of the setup menu (Speaker Setup→2 Manual Setup→A)Config) is set to “Front” when a Dolby Digital, DTS or AAC signal is being played.	Set “LFE/Bass Out” to “SWFR” or “Both.”	41
	“LFE/Bass Out” of “A)Config” in “Speaker Setup” of the setup menu (Speaker Setup→2 Manual Setup→A)Config) is set to “SWFR” or “Front” when a 2-channel source is being played.	Set “LFE/Bass Out” to “Both.”	41
	The source does not contain low frequency signals.		
<b>No sound is heard from the surround back speakers.</b>	“Extended Surround” in the OPTION menu is set to “Off,” or an input signal does not contain a surround back flag with “Extended Surround” set to “Auto.”	Set “Extended Surround” other than “Off” or “Auto.”	42
<b>The audio input sources cannot be played in the desired digital audio signal format.</b>	The connected component is not set to output the desired digital audio signals.	Set the playback component properly referring to its operating instructions.	—
<b>Noise/hum noise is heard.</b>	Incorrect cable connection.	Connect the audio cables properly. If the problem persists, the cables may be defective.	—
	A DTS-CD is being played back.	1) When only noise is output If a DTS bitstream signal is not properly input to this unit, only noise is output. Connect the playback component to this unit by digital connection and play back the DTS-CD. If the condition is not improved, the problem may results from the playback component. Consult the manufacturer of the playback component. 2) When noise is output during playback or skip operation Before playing back the DTS-CD, display the option menu after selecting the input source and set “Decoder Mode” to “DTS.”	16, 36
<b>“Memory Guard!” is displayed and the setting cannot be changed.</b>	“Memory Guard” in “Setup Menu” is set to “On.”	Set “Memory Guard” to “Off.”	45
<b>This unit does not operate properly.</b>	The internal microcomputer is frozen due to an external electric shock (such as lightning or excessive static electricity) or by a drop in power supply voltage.	Disconnect the power cable from the AC wall outlet, wait about 30 seconds and then plug it in again.	—
<b>“CHECK SP WIRES!” appears on the front panel display.</b>	Speaker cables are short-circuited.	Make sure all speaker cables are connected correctly.	12
<b>There is noise interference from digital or radio frequency equipment.</b>	This unit is too close to other digital or radio frequency equipment.	Move this unit further away from such equipment.	—

Problem	Cause	Remedy	See page
<b>The picture is disturbed.</b>	The video software is copy-protected.		
<b>This unit suddenly enters the standby mode.</b>	The internal temperature becomes too high and the overheat protection circuitry has been activated.	Wait about 1 hour for this unit to cool down and then turn it back on.	—

## HDMI™

Problem	Cause	Remedy	See page
<b>No picture or sound.</b>	The number of the connected HDMI components is over the limit.	Disconnect some of the HDMI components.	—
	The connected HDMI component does not support high-bandwidth digital copyright protection (HDCP).	Connect an HDMI component that supports HDCP.	15

## Tuner (FM/AM)

Problem	Cause	Remedy	See page
<b>FM stereo reception is noisy.</b>	You are too far from the station transmitter or the input from the antenna is weak.	Check the antenna connections.	17
		Replace the outdoor antenna with a more sensitive multi-element antenna.	—
		Switch to monaural mode.	36
<b>There is distortion, and clear reception cannot be obtained even with a good FM antenna.</b>	There is multi-path interference.	Adjust the antenna height or orientation, or place it in a different location.	—
<b>The desired station cannot be tuned into with the automatic tuning method.</b>	You are in an area far from a station or an input from the antenna is weak.	Replace an outdoor antenna with more sensitive multi element antenna.	—
		Tune in manually or by direct frequency tuning.	28
<b>The desired station cannot be tuned into with the automatic tuning method.</b>	The signal is weak or the antenna connections are loose.	Adjust the AM loop antenna orientation.	17
		Use the manual tuning method.	28
<b>There are continuous crackling and hissing noises.</b>	Supplied AM loop antenna is not connected.	Connect the AM loop antenna correctly even if you use an outdoor antenna.	17
	The noises may be caused by lightning, fluorescent lamps, motors, thermostats and other electrical equipment.	It is difficult to completely eliminate noise, but it can be reduced by installing and properly grounding an outdoor AM antenna.	17
<b>There are buzzing and whining noises.</b>	A TV set is being used nearby.	Move this unit away from the TV set.	—

## Remote control

Problem	Cause	Remedy	See page	
<b>The remote control does not work or function properly.</b>	Wrong distance or angle.	The remote control will function within a maximum range of 6 m (20 ft) and no more than 30 degrees offaxis from the front panel.	9	
	Direct sunlight or lighting (from an inverter type of fluorescent lamp, strobe light, etc.) is striking the remote control sensor of this unit.	Adjust the lighting angle or reposition this unit.	—	
	The batteries are weak.	Replace all batteries.	9	
	The remote control ID of the remote control and this unit do not match.	Match the remote control ID of this unit and the remote control.	47	
	The remote control code is not correctly set.		Set the remote control code correctly using “List of remote control codes” at the end of this manual.	46
			Try setting another code of the same manufacturer using “List of remote control codes” at the end of this manual.	46
		If this unit does not work when you press <b>[4]Cursor</b> , do the following. When the key does not work during DVD disc menu operation: press the <b>[7]Input selection keys</b> on the remote control again. When the key does not work during OPTION menu/SETUP menu operation: press the key applicable for the current menu operation again.	—	
	Even if the remote control code is correctly set, there are some models that do not respond to the remote control.			

## iPod™

### Note

- In case of a transmission error without a status message appearing on the front panel display and the OSD, check the connection of your iPod (see page 16).

Problem	Cause	Remedy	See page
Loading...	This unit is in the middle of recognizing the connection with your iPod.		
	This unit is in the middle of acquiring song lists from your iPod.		
Connect error	There is a problem with the signal path from your iPod to this unit.	Turn off this unit and reconnect the Yamaha iPod universal dock to the DOCK terminal of this unit.	16
		Remove your iPod in the Yamaha iPod universal dock and then place it back in the dock.	16
Unknown iPod	The iPod being used is not supported by this unit.	This unit supports iPod Touch, iPod (Click and Wheel), iPod nano and iPod mini.	—
iPod Connected	Your iPod is properly placed in the Yamaha iPod universal dock.		



Problem	Cause	Remedy	See page
Disconnected	Your iPod is removed from the Yamaha iPod universal dock.	Place your iPod in the Yamaha iPod universal dock.	16
Unable to Play	This unit cannot play back the songs currently stored on your iPod.	Check that the songs currently stored on your iPod are playable.	—
		Store some other playable music files on your iPod.	—

## Bluetooth™

Problem	Cause	Remedy	See page
Searching...	The Bluetooth wireless audio receiver and the Bluetooth component are in the middle of the pairing.	/	
	The Bluetooth wireless audio receiver and the Bluetooth component are in the middle of establishing the connection.		
Completed	The pairing is completed.		
Canceled	The pairing is canceled.		
BT Connected	The connection between the Yamaha Bluetooth wireless audio receiver and the Bluetooth component is established.		
BT Disconnected	The Bluetooth component is disconnected from the Yamaha Bluetooth wireless audio receiver.		

## Auto Setup (YPAO)

### Notes

- If the "ERROR" or "WARNING" screen appears, resolve the problem and then run "Auto Setup" again.
- Warning message "W-2" or "W-3" indicates that the adjusted settings may not be optimal.
- Depending on the speakers, warning message "W-1" may appear even if the speaker connections are correct.
- If error message "E-10" occurs repeatedly, contact a qualified Yamaha service center.

### Before Auto Setup

Error message	Cause	Remedy	See page
Connect MIC!	Optimizer microphone is not connected.	Connect the supplied optimizer microphone to the OPTIMIZER MIC jack on the front panel.	18
Unplug HP!	Headphones are connected.	Unplug the headphones.	—
Memory Guard!	The parameters of this unit are protected.	Set "Memory Guard" to "Off."	45

### During Auto Setup

Error message	Cause	Remedy	See page
E-1:NO FRONT SP	Front L/R channel signals are not detected.	Check the front L/R speaker connections.	11
E-2:NO SUR. SP	Only a signal from one of the surround channels are detected.	Check the surround L/R speaker connections.	11

Error message	Cause	Remedy	See page
E-4:SBR-→SBL	Only right surround back channel signal is detected.	If you connect only one surround back speaker, connect it to the L-side (SINGLE) terminal.	11
E-5:NOISY	Measurement cannot be performed accurately due to loud ambient noise.	Try running "Auto Setup" in a quiet environment. Turn off noisy electric equipment like air conditioners or move them away from the optimizer microphone.	— —
E-6:CHECK SUR.	Surround back speakers are connected, though surround L/R speakers are not.	When using surround back speakers, you need to connect surround L/R speakers.	11
E-7:NO MIC	The optimizer microphone was unplugged during the "Auto Setup" procedure.	Do not touch the optimizer microphone during "Auto Setup."	18
E-8:NO SIGNAL	The optimizer microphone does not detect test tones.	Check whether the microphone is properly placed. Check whether the speakers are properly placed and connected. The optimizer microphone or OPTIMIZER MIC jack may be defective. Contact the nearest Yamaha dealer or service center.	18 11 18
		If a monitor such as a TV is connected to this unit via HDMI connection, sound may not be output from this unit due to the HDMI control function. In such a case, change the monitor setting, for example, change the sound output setting to an amplifier so that sound is output from this unit.	—
E-9:USER CANCEL	"Auto Setup" was cancelled due to an inappropriate user operation.	Run "Auto Setup" again.	18
E-10:INTERNAL ERROR	An internal error occurred.	Run "Auto Setup" again.	18

## After Auto Setup

Error message	Cause	Remedy	See page
W-1:OUT OF PHASE	Speaker polarity is not correct. This message may appear depending on the speakers even when the speakers are connected correctly.	Check the polarities (+, -) of the displayed speaker. If they are correct, the speakers work properly even when this message is displayed.	11
W-2:OVER 24m (80ft)	The distance between the speaker and the listening position is over 24 m (80 ft).	Bring the speaker within 24 m (80 ft.) area around the listening position.	—
W-3:LEVEL ERROR	The difference of volume level among speakers is excessive.	Recheck the speaker positions and make sure all speakers are placed in a similar environment. Check the polarities (+, -) of the speakers. We recommended that you use speakers with the same or similar specifications. Adjust the output volume of the subwoofer.	— 11 — —

## ■ Audio and video synchronization (lip sync)

Lip sync, an abbreviation for lip synchronization, is a technical term that involves both a problem and a capability of maintaining audio and video signals synchronized during post-production and transmission. Whereas the audio and video latency requires complex end-user adjustments, HDMI version 1.3 incorporates an automatic audio and video syncing capability that allows devices to perform this synchronization automatically and accurately without user interaction.

## ■ Bi-amplification connection

A bi-amplification connection uses two amplifiers for a speaker. One amplifier is connected to the woofer section of a loudspeaker while the other is connected to the combined mid and tweeter section. With this arrangement each amplifier operates over a restricted frequency range. This restricted range presents each amplifier with a much simpler job and each amplifier is less likely to influence the sound in some way.

## ■ Component video signal

With the component video signal system, the video signal is separated into the Y signal for the luminance and the PB and PR signals for the chrominance. Color can be reproduced more faithfully with this system because each of these signals is independent. The component signal is also called the “color difference signal” because the luminance signal is subtracted from the color signal. A monitor with component input jacks is required in order to output component signals.

## ■ Composite video signal

With the composite video signal system, the video signal is composed of three basic elements of a video picture: color, brightness and synchronization data. A composite video jack on a video component transmits these three elements combined.

## ■ Deep Color

Deep Color refers to the use of various color depths in displays, up from the 24-bit depths in previous versions of the HDMI specification. This extra bit depth allows HDTVs and other displays go from millions of colors to billions of colors and eliminate on-screen color banding for smooth tonal transitions and subtle gradations between colors. The increased contrast ratio can represent many times more shades of gray between black and white. Also Deep Color increases the number of available colors within the boundaries defined by the RGB or YCbCr color space.

## ■ Dolby Digital

Dolby Digital is a digital surround sound system that gives you completely independent multi-channel audio. With 3 front channels (front L/R and center), and 2 surround stereo channels, Dolby Digital provides 5 full-range audio channels. With an additional channel especially for bass effects, called LFE (Low Frequency Effect), the system has a total of 5.1-channels (LFE is counted as 0.1 channel). By using 2-channel stereo for the surround speakers, more accurate moving sound effects and surround sound environment are possible than with Dolby Surround. The wide dynamic range from maximum to minimum volume reproduced by the 5 full-range channels and the precise sound orientation generated using digital sound processing provide listeners with unprecedented excitement and realism. With this unit, any sound environment from monaural up to a 5.1-channel configuration can be freely selected for your enjoyment.

## ■ Dolby Digital Surround EX

Dolby Digital EX creates 6 full-bandwidth output channels from 5.1-channel sources.

For the best results, Dolby Digital EX should be used with movie sound tracks recorded with Dolby Digital Surround EX. With this additional channel, you can experience more dynamic and realistic moving sound especially with scenes with “fly-over” and “fly-around” effects.

## ■ Dolby Digital Plus

Dolby Digital Plus is an advanced audio technology developed for high-definition programming and media including HD broadcasts, and Blu-ray Disc. Selected as an optional audio standard for Blu-ray Disc, this technology delivers multichannel sound with discrete channel output. Supporting bitrates up to 6.0 Mbps, Dolby Digital Plus can carry up to 7.1 discrete audio channels simultaneously. Supported by HDMI version 1.3 and designed for the optical disc players and AV receivers/amplifiers of the future, Dolby Digital Plus also remains fully compatible with the existing multichannel audio systems that incorporate Dolby Digital.

## ■ Dolby Pro Logic II

Dolby Pro Logic II is an improved technique used to decode vast numbers of existing Dolby Surround sources. This new technology enables a discrete 5-channel playback with 2 front left and right channels, 1 center channel, and 2 surround left and right channels instead of only 1 surround channel for conventional Pro Logic technology. There are three modes available: “Music mode” for music sources, “Movie mode” for movie sources and “Game mode” for game sources.

## ■ Dolby Pro Logic IIx

Dolby Pro Logic IIx is a new technology enabling discrete multichannel playback from 2-channel or multi-channel sources. There are three modes available: “Music mode” for music sources, “Movie mode” for movie sources (for 2-channel sources only) and “Game mode” for game sources.

## ■ Dolby Surround

Dolby Surround is widely used with nearly all video tapes and laser discs, and in many TV and cable broadcasts as well. Dolby Surround uses a 4-channel analog recording system to reproduce realistic and dynamic sound effects: 2 front left and right channels (stereo), a center channel for dialog (monaural), and a surround channel for special sound effects (monaural). The surround channel reproduces sound within a narrow frequency range. The Dolby Pro Logic decoder built into this unit employs a digital signal processing system that automatically stabilizes the volume on each channel to enhance moving sound effects and directionality.

## ■ Dolby TrueHD

Dolby TrueHD is an advanced lossless audio technology developed for high-definition disc-based media including Blu-ray Disc. Selected as an optional audio standard for Blu-ray Disc, this technology delivers sound that is bit-for-bit identical to the studio master, offering a high-definition home theater experience. Supporting bitrates up to 18.0 Mbps, Dolby TrueHD can carry up to 8 discrete channels of 24-bit/96 kHz audio simultaneously. Dolby TrueHD also remains fully compatible with the existing multichannel audio systems and retains the metadata capability of Dolby Digital, allowing dialog normalization and dynamic range control.

## ■ DSD

Direct Stream Digital (DSD) technology stores audio signals on digital storage media, such as Super Audio CDs. Using DSD, signals are stored as single bit values at a high-frequency sampling rate of 2.8224 MHz, while noise shaping and oversampling are used to reduce distortion, a common occurrence with very high quantization of audio signals. Due to the high sampling rate, better audio quality can be achieved than that offered by the PCM format used for normal audio CDs. The frequency is equal to or higher than 100 kHz and the dynamic range is 120 dB. This unit can transmit or receive DSD signals via the HDMI jack.

## ■ DTS 96/24

DTS 96/24 offers an unprecedented level of audio quality for multi-channel sound on DVD video, and is fully backward-compatible with all DTS decoders. “96” refers to a 96 kHz sampling rate compared to the typical 48 kHz sampling rate. “24” refers to 24-bit word length. DTS 96/24 offers sound quality transparent to the original 96/24 master, and 96/24 5.1-channel sound with full-quality full-motion video for music programs and motion picture soundtracks on DVD video.

## ■ DTS Digital Surround

DTS digital surround was developed to replace the analog soundtracks of movies with a 5.1-channel digital sound track, and is now rapidly gaining popularity in movie theaters around the world. DTS, Inc. has developed a home theater system so that you can enjoy the depth of sound and natural spatial representation of DTS digital surround in your home. This system produces practically distortion-free 6-channel sound (technically, front left and right, center, surround left and right, and LFE 0.1 (subwoofer) channels for a total of 5.1 channels). This unit incorporates a DTS-ES decoder that enables 6.1-channel reproduction by adding the surround back channel to the existing 5.1-channel format.

## ■ DTS Express

This is an audio format for next-generation optical discs such as Blu-ray discs. It uses optimized low bit rate signals for network streaming. In the case of a Blu-ray disc, this format is used with secondary audio, enabling you to enjoy the commentary of the movie producer via the Internet while playing the main program.

## ■ DTS-HD High Resolution Audio

DTS-HD High Resolution Audio is a high resolution audio technology developed for high-definition disc-based media including Blu-ray Disc. Selected as an optional audio standard for Blu-ray Disc, this technology delivers sound that is virtually indistinguishable from the original, offering a high-definition home theater experience. Supporting bitrates up to 6.0 Mbps for Blu-ray Disc, DTS-HD High Resolution Audio can carry up to 7.1 discrete channels of 24-bit/96 kHz audio simultaneously.

DTS-HD High Resolution Audio also remains fully compatible with the existing multichannel audio systems that incorporate DTS Digital Surround.

## ■ DTS-HD Master Audio

DTS-HD Master Audio is an advanced lossless audio technology developed for high-definition disc-based media including Blu-ray Disc. Selected as an optional audio standard for Blu-ray Disc, this technology delivers sound that is bit-for-bit identical to the studio master, offering a high-definition home theater experience. Supporting bitrates up to 24.5 Mbps for Blu-ray Disc, DTS-HD Master Audio can carry up to 7.1 discrete channels of 24-bit/96 kHz audio simultaneously. Supported by HDMI version 1.3 and designed for the optical disc players and AV receivers/amplifiers of the future, DTS-HD Master Audio also remains fully compatible with the existing multichannel audio systems that incorporate DTS Digital Surround.

## ■ HDMI

HDMI (High-Definition Multimedia Interface) is the first industry-supported, uncompressed, all-digital audio/video interface. Providing an interface between any source (such as a set-top box or AV receiver) and an audio/video monitor (such as a digital television), HDMI supports standard, enhanced or high-definition video as well as multi-channel digital audio using a single cable. HDMI transmits all ATSC HDTV standards and supports 8-channel digital audio, with bandwidth to spare to accommodate future enhancements and requirements.

When used in combination with HDCP (High-bandwidth Digital Content Protection), HDMI provides a secure audio/video interface that meets the security requirements of content providers and system operators. For further information on HDMI, visit the HDMI website at “<http://www.hdmi.org/>”

## ■ LFE 0.1 channel

This channel reproduces low-frequency signals. The frequency range of this channel is from 20 Hz to 120 Hz. This channel is counted as 0.1 because it only enforces a low-frequency range compared to the full-range reproduced by the other 5/6 channels in Dolby Digital or DTS 5.1/6.1-channel systems.

## ■ Neo:6

Neo:6 decodes the conventional 2-channel sources for 6-channel playback by the specific decoder. It enables playback with the full-range channels with higher separation just like digital discrete signal playback. There are two modes available: “Music mode” for music sources and “Cinema mode” for movie sources.

## ■ PCM (Linear PCM)

Linear PCM is a signal format under which an analog audio signal is digitized, recorded and transmitted without using any compression. This is used as a method of recording CDs and DVD audio. The PCM system uses a technique for sampling the size of the analog signal per very small unit of time. Standing for “Pulse Code Modulation,” the analog signal is encoded as pulses and then modulated for recording.

## ■ S-video signal

With the S-video signal system, the video signal normally transmitted using a pin cable is separated and transmitted as the Y signal for the luminance and the C signal for the chrominance through the S-video cable. Using the S VIDEO jack eliminates video signal transmission loss and allows recording and playback of even more beautiful images.

## ■ Sampling frequency and number of quantized bits

When digitizing an analog audio signal, the number of times the signal is sampled per second is called the sampling frequency, while the degree of fineness when converting the sound level into a numeric value is called the number of quantized bits. The range of rates that can be played back is determined based on the sampling rate, while the dynamic range representing the sound level difference is determined by the number of quantized bits. In principle, the higher the sampling frequency, the wider the range of frequencies that can be played back, and the higher the number of quantized bits, the more finely the sound level can be reproduced.

## ■ “x.v.Color”

A color space standard supported by HDMI version 1.3. It is a more extensive color space than sRGB, and allows the expression of colors that could not be expressed before. While remaining compatible with the color gamut of sRGB standards, “x.v.Color” expands the color space and can thus produce more vivid, natural images. It is particularly effective for still pictures and computer graphics.

# Sound field program information

## ■ CINEMA DSP

Since the Dolby Surround and DTS systems were originally designed for use in movie theaters, their effect is best felt in a theater having many speakers designed for acoustic effects. Since home conditions, such as room size, wall material, number of speakers, and so on, can differ so widely, it is inevitable that there are differences in the sound heard.

Based on a wealth of actually measured data, Yamaha CINEMA DSP provides the audiovisual experience of a movie theater in the listening room of your own home by using the Yamaha original sound field technology combined with various digital audio systems.

## ■ SILENT CINEMA

Yamaha has developed a natural, realistic sound effect DSP algorithm for headphones. Parameters for headphones have been set for each sound field so that accurate representations of all the sound field programs can be enjoyed on headphones.

## ■ Virtual CINEMA DSP

Yamaha has developed a Virtual CINEMA DSP algorithm that allows you to enjoy DSP sound field surround effects even without any surround speakers by using virtual surround speakers. It is even possible to enjoy Virtual CINEMA DSP using a minimal two-speaker system that does not include a center speaker.

## ■ Compressed Music Enhancer

The Compressed Music Enhancer feature of this unit enhances your listening experience by regenerating the missing harmonics in a compression artifact. As a result, flattened complexity due to the loss of high-frequency fidelity as well as lack of bass due to the loss of low-frequency bass is compensated, providing improved performance of the overall sound system.

# Information on HDMI™

## ■ HDMI signal compatibility

### Audio signals

Audio signal types	Audio signal formats	Compatible media
2ch Linear PCM	2ch, 32-192 kHz, 16/20/24 bit	CD, DVD-Video, DVD-Audio, etc.
Multi-ch Linear PCM	8ch, 32-192 kHz, 16/20/24 bit	DVD-Audio, Blu-ray Disc, HD DVD, etc.
DSD	2/5.1ch, 2.8224 MHz, 1 bit	SA-CD, etc.
Bitstream	Dolby Digital, DTS	DVD-Video, etc.
Bitstream (High definition audio)	Dolby TrueHD, Dolby Digital Plus, DTS-HD Master Audio, DTS-HD High Resolution Audio, DTS Express	Blu-ray Disc, HD DVD, etc.



- If the input source component can decode the bitstream audio signals of audio commentaries, you can play back the audio sources with the audio commentaries mixed down by using the DIGITAL INPUT OPTICAL (or COAXIAL) connections.
- Refer to the supplied instruction manuals of the input source component, and set the component appropriately.

### Notes

- When CPPM copy-protected DVD-Audio is played back, video and audio signals may not be output depending on the type of the DVD player.
- This unit is not compatible with HDCP-incompatible HDMI or DVI components.
- To decode audio bitstream signals on this unit, set the input source component appropriately so that the component outputs the bitstream audio signals directly (does not decode the bitstream signals on the component). Refer to the supplied instruction manuals for details.
- This unit is not compatible with the audio commentary features (for example, the special audio contents downloaded via Internet) of Blu-ray Disc or HD DVD. This unit does not play back the audio commentaries of the Blu-ray Disc or HD DVD contents.

### Video signals

This unit is compatible with the video signals of the following resolutions:

- 480i/60 Hz
- 576i/50 Hz
- 480p/60 Hz
- 576p/50 Hz
- 720p/60 Hz, 50 Hz
- 1080i/60 Hz, 50 Hz
- 1080p/60 Hz, 50 Hz, 24 Hz

# Additional information

## About the HDMI™ control function

This unit supports the HDMI control function. When a TV that supports the HDMI control function is connected with this unit via the HDMI connection, the following operations of this unit can be controlled with the TV remote control (except for some TVs).

- Switching between on and standby (linked to the TV)
- Volume control (up/down, mute)
- Switching the sound output between a TV and this unit.



- If you connect this unit to an HDMI control-compatible DVD player or Blu-ray Disc player via HDMI, you can also control the connected component in synchronization with this unit (except some models).

You can turn on or off the HDMI control function from the following setup menu item.

Setup menu  
Function Setup → 1 HDMI → Control

### Control

**Choices:** On/Off\*

Selects on or off of HDMI control function when a component that supports the HDMI control function is connected with this unit.

On Enables the HDMI control function.  
Off Disables the HDMI control function.



- When the HDMI control function is enabled, display of the following items in "1 HDMI" of the setup menu turns off.
  - Standby Through
  - Audio Output
- During standby, the HDMI THROUGH indicator on the front panel display lights up under the following conditions:
  - the HDMI control function is enabled
  - An HDMI signal input to this unit passes through this unit and output. See "Standby Through" or "Standby" (Setup menu → Function setup → 1 HDMI) on the manual for the details on the pass-through output of an HDMI signal.
- While this unit is on standby with the HDMI control turned on, it consumes 1 to 3W of power depending on a condition of an HDMI signal passing through this unit.

## Using the HDMI™ control function

When you use the HDMI control function, do the following referring to the operating instructions of the TV.

- Turn on the HDMI control function on the TV.
- Connect the TV to this unit following the instructions for connecting the TV to an AV amplifier.



- The HDMI control-compatible components include Panasonic VIERA Link compatible TV, DVD player/recorder and Blu-ray Disc player.
- When a DVD recorder/Blu-ray recorder/HD DVD recorder that supports the HDMI control function is connected via the HDMI connection, its operations are also linked to those of this unit. For details, refer to its operating instructions.
- We recommend that you use a TV, DVD recorder, Blu-ray recorder and HD DVD recorder of the same manufacturer.

**1 Connect a TV that supports the HDMI control function to this unit via the HDMI connection.**

**2 Turn on all components connected to this unit via the HDMI connection.**

For details on operations of external components, refer to their operating instructions.

**3 Check the settings of those components and enable the HDMI control function.**

Bring up to setup menu, and set "Control" to "On." For details on settings of the external components, refer to their operating instructions.



- You do not need to do step 1 through 3 from the second time.

**4 Turn off the TV.**

**5 Check if all components connected via the HDMI connection except for the TV are turned on.**

If they are turned off, turn them on.

**6 Turn on the TV.**

**7 Set the input of the TV according to the component connected to this unit such as [HDMI].**

**8 Set the input of this unit to the DVD recorder or Blu-ray recorder, and check if images from the recorder appear normal.**

**9 Perform operations with the TV remote control, such as switching this unit between on and standby, adjusting the volume and switching the sound output components.**



- If this unit does not work, check the following. It may also work normally after turning it off and back on or unplugging it and plugging it back in.
  - "Control" is set to "On."
  - The HDMI control function is enabled in the TV settings (refer to the operating instructions of the TV).

### Note

- If your monitor supports the HDMI control function, the scene of this unit is automatically set to "TV" according to switching of input on the monitor when the HDMI control function of this unit and the monitor are turned on. AV1 input is assigned to "TV" by default. By connecting an audio output terminal of the monitor to an optical digital terminal of AV1, you can watch a movie or a TV program right away. When the audio output of the monitor is connected to AV2-6, AUDIO1-2, and V-AUX assign the input source for that terminal to "TV" with the SCENE function.

# Specifications

## AUDIO SECTION

- Minimum RMS Output Power for Front, Center, Surround, Surround back  
[U.S.A. and Canada models]  
1 kHz, 0.9% THD, 8 Ω ..... 90 W  
[Other models]  
1 kHz, 0.9% THD, 6 Ω ..... 90 W
- Dynamic Power (IHF)  
[U.S.A. and Canada models]  
Front Speakers 8/6/4/2 Ω ..... 95/110/130/150 W  
[Other models]  
Front Speakers 6/4/2 Ω ..... 100/110/125 W
- Maximum Useful Output Power (JEITA)  
[China, Korea, General and Asia models]  
1 kHz, 10% THD, 6 Ω ..... 115 W
- Maximum Output Power  
[U.K., Europe, Russia and Asia models]  
1 kHz, 0.7% THD, 4 Ω ..... 105 W
- Dynamic Headroom [U.S.A. and Canada models]  
8 Ω ..... 0.23 dB
- IEC Output Power [U.K., Europe, Russia and Asia models]  
Front Speakers 1 kHz, 0.9% THD, 8 Ω ..... 90 W
- Input Sensitivity/Input Impedance  
AV5, etc. .... 200 mV/47 kΩ
- Maximum Input Voltage  
AV5, etc. (1 kHz, 0.5% THD) ..... 2.0 V or more
- Rated Output Voltage/Output Impedance  
AUDIO OUT ..... 200 mV/1.2 kΩ  
SUBWOOFER (2ch Stereo & FRONT: Small)  
..... 1.0 V/1.2 kΩ
- Headphone Jack Rated Output/Impedance  
AV5, etc. (1 kHz, 50 mV, 8 Ω) ..... 100 mV/470 Ω
- Frequency Response  
AV5 to FRONT ..... 10 Hz to 100 kHz, +0/-3 dB
- Total Harmonic Distortion  
AV5, etc. to FRONT, Pure Direct  
[U.S.A. and Canada models]  
(1 kHz, 50 W, 8 Ω) ..... 0.06% or less  
[Other models]  
(1 kHz, 50 W, 6 Ω) ..... 0.06% or less
- Signal to Noise Ratio (IHF-A Network)  
AV5, etc. Input Shorted (250 mV to Front Speakers)  
..... 100 dB or more
- Residual Noise (IHF-A Network)  
Front Speakers ..... 150 μV or less
- Channel Separation (1 kHz/10 kHz)  
AV5, etc. (5.1 kΩ shorted) ..... 60 dB/45 dB or more
- Volume Control ..... MUTE / -80 dB to +16.5 dB
- Tone Control (Front Speakers)  
BASS Boost/Cut ..... ±10 dB at 50 Hz  
BASS Turnover Frequency ..... 350 Hz  
TREBLE Boost/Cut ..... ±10 dB at 20 kHz  
TREBLE Turnover Frequency ..... 3.5 kHz
- Filter Characteristics (fc=40/60/80/90/100/110/120/160/200 Hz)  
H.P.F. (Front, Center, Surround, Surround back: Small)  
..... 12 dB/oct.  
L.P.F. (Subwoofer) ..... 24 dB/oct.

## VIDEO SECTION

- Video Signal Type (Gray Back)  
[U.S.A., Canada, Korea and General models] ..... NTSC  
[Other models] ..... PAL
- Video Signal Type (Video Conversion) ..... NTSC/PAL
- Signal Level  
Composite ..... 1 Vp-p/75 Ω  
S-video [U.K., Europe and Russia models]  
..... 1 Vp-p/75 Ω (Y), 0.286 Vp-p/75 Ω (C)  
Component ..... 1 Vp-p/75 Ω (Y), 0.7 Vp-p/75 Ω (CB/CR)
- Maximum Input Level ..... 1.5 Vp-p or more
- Signal to Noise Ratio ..... 50 dB or more
- Frequency Response [MONITOR OUT]  
Component ..... 5 Hz to 60 MHz, -3 dB

## FM SECTION

- Tuning Range  
[U.S.A. and Canada models] ..... 87.5 to 107.9 MHz  
[Asia and General models] ..... 87.5/87.50 to 108.0/108.00 MHz  
[Other models] ..... 87.50 to 108.00 MHz
- 50 dB Quieting Sensitivity (IHF)  
Mono ..... 3.0 μV (20.8 dBf)
- Signal to Noise Ratio (IHF)  
Mono/Stereo ..... 74 dB/69 dB
- Harmonic Distortion (1 kHz)  
Mono/Stereo ..... 0.3/0.3%
- Antenna Input (unbalanced) ..... 75 Ω

## AM SECTION

- Tuning Range  
[U.S.A. and Canada models] ..... 530 to 1710 kHz  
[Asia and General models] ..... 530/531 to 1710/1611 kHz  
[Other models] ..... 531 to 1611 kHz

## GENERAL

- Power Supply  
[U.S.A. and Canada models] ..... AC 120 V, 60 Hz  
[General models] ..... AC 110/120/220/230-240 V, 50/60 Hz  
[China model] ..... AC 220 V, 50 Hz  
[Korea model] ..... AC 220 V, 60 Hz  
[Australia model] ..... AC 240 V, 50 Hz  
[U.K., Europe and Russia models] ..... AC 230 V, 50 Hz  
[Asia models] ..... AC 220/230-240 V, 50/60 Hz
- Power Consumption  
[U.S.A. and Canada models] ..... 270 W/320 VA  
[Other models] ..... 280 W
- Standby Power Consumption  
Standby through off ..... 0.2 W or less  
Standby through on ..... 3 W or less
- Maximum Power Consumption  
[Asia and General models] ..... 490 W
- Dimensions (W x H x D) ..... 435 x 151 x 364 mm  
(17-1/8 x 6 x 14-3/8 in)
- Weight ..... 8.5 kg (18.7 lbs)

\* Specifications are subject to change without notice.

# Index

## ■ Numerics

1 Dynamic Range, sound setup	43
1 HDMI, function setup	44
2 Display, function setup	44
2 Lipsync, sound setup	43
2ch Stereo, sound field program	25
3 Volume, function setup	45
4 Input Rename, function setup	45
5.1-channel speaker layout	10
6.1-channel speaker layout	10
7.1-channel speaker layout	10
7ch Enhancer, sound field program	26
7ch Stereo, sound field program	26

## ■ A

A)Config, speaker setup	41
Action Game, sound field program	25
Adaptive DRC, 3 Volume, function setup	45
Adjusting high frequency sound	22
Adjusting low frequency sound	22
Advanced setup	47
Adventure, sound field program	24
AFFAIRS, Radio Data System program type	30
AM antenna connection	17
AM tuning	28
AM, front panel	4
ANTENNA jack, rear panel	5
Aspect, 1 HDMI, function setup	44
AUDIO I/2, rear panel	5
Audio and video player connection	15
AUDIO jack	13
Audio jack	13
AUDIO L/R jack, front panel	4
AUDIO OUT, rear panel	5
Audio Output, 1 HDMI, function setup	44
Audio player connection	16
Auto Delay, 2 Lipsync, sound setup	44
Auto Preset, OPTION menu	37
Auto Setup (YPAO), troubleshooting	53
Automatic setup	18
AV 1-6, rear panel	5
AV OUT, rear panel	5

## ■ B

B)Level, speaker setup	43
Basic operation, setup menu	41
BI-AMP connection switch, advanced setup	47
BI-AMP, advanced setup	47
Bluetooth component playback	34
Bluetooth wireless audio receiver connection	16
Bluetooth, troubleshooting	53

## ■ C

C)Distance, speaker setup	43
C.Image, decoder parameter	39
Cellar Club, sound field program	25
Center SP, A)Config, speaker setup	42
Center speaker	10
Center width, decoder parameter	39
Center, C)Distance, speaker setup	43
Chamber, sound field program	25
CINEMA DSP indicator, front panel display	6
CINEMA DSP parameter	38
CLASSICS, Radio Data System program type	30
Clear Preset, OPTION menu	37
Clock Time, Radio Data System information	30
COAXIAL jack	13
CODE SET, remote control	7
COMPONENT VIDEO jack	13
Connect, OPTION menu	37

Connecting AM antenna	17
Connecting audio and video player	15
Connecting audio player	16
Connecting Bluetooth wireless audio receiver	16
Connecting FM antenna	17
Connecting iPod universal dock	16
Connecting power cable	17
Connecting projector	14
Connecting set-top box	15
Connecting speaker	11
Connecting speaker cable	12
Connecting TV monitor	14
Connection	10
Controlling other component, remote control	46
Crossover Freq., A)Config, speaker setup	42
CT Level, sound field parameter	39
CULTURE, Radio Data System program type	30
Cursor indicator, front panel display	6
Cursors $\Delta / \nabla / \triangleleft / \triangleright$ , remote control	7

## ■ D

D)Equalizer, speaker setup	43
Decoder Mode, OPTION menu	36
Decoder parameter	39
Dimension, decoder parameter	39
Dimmer, 2 Display, function setup	44
DIRECT, front panel	4
Direct, sound field parameter	39
Disconnect, OPTION menu	37
DISPLAY, remote control	7
Displaying input signal information	23
DOCK terminal, rear panel	5
DRAMA, Radio Data System program type	30
Drama, sound field program	25
DSP Level, sound field parameter	38
DSP Parameter, setup menu	45

## ■ E

E)Test Tone, speaker setup	43
Editing sound field program	38
Editing surround decoder	38
EDUCATE, Radio Data System program type	30
Effect Level, sound field parameter	39
ENTER, remote control	7
EON data service, Radio Data System tuning	31
EON, OPTION menu	37
EQ Type Select, D)Equalizer, speaker setup	43
Extended Surround, OPTION menu	36
External component operation key, remote control	7

## ■ F

FL Scroll, 2 Display, function setup	44
FM antenna connection	17
FM Mode, OPTION menu	36
FM tuning	28
FM, front panel	4
Frequency tuning	28
Front L, C)Distance, speaker setup	43
Front left speaker	10
Front panel	4
Front panel display	6
Front panel display, front panel	4
Front R, C)Distance, speaker setup	43
Front right speaker	10
Front SP, A)Config, speaker setup	42
Function setup, setup menu	44

## ■ H

Hall in Munich, sound field program	25
-------------------------------------	----

Hall in Vienna, sound field program	25
HDMI Auto, 2 Lipsync, sound setup	43
HDMI indicator, front panel display	6
HDMI information	57
HDMI jack	13
HDMI OUT/HDMI 1-4, rear panel	5
HDMI THROUGH, front panel	4
HDMI, troubleshooting	51
Headphones using	22
Hi-fi sound playback	22
High frequency sound adjustment	22

## ■ I

INFO, front panel	4
INFO, Radio Data System program type	30
INFO, remote control	7
INIT, advanced setup	47
Init. Volume, 3 Volume, function setup	45
Initialize setting, advanced setup	47
INPUT $\triangleleft / \triangleright$ , front panel	4
Input selection key, remote control	7
Input signal information displaying	23
Input source registration	21
Installing batteries, remote control	9
iPod playback	32
iPod universal dock connection	16
iPod, troubleshooting	52

## ■ L

LFE/Bass Out, A)Config, speaker setup	41
LIGHT M, Radio Data System program type	30
Low frequency sound adjustment	22

## ■ M

M.O.R. M, Radio Data System program type	30
Manual Delay, 2 Lipsync, sound setup	44
Max Volume, 3 Volume, function setup	45
Memory guard, setup menu	45
MEMORY, front panel	4
MON.CHK, advanced setup	47
MONITOR OUT, rear panel	5
Mono Movie, sound field program	25
Multi information display, front panel display	6
Music Video, sound field program	25
MUTE indicator, front panel display	6
MUTE, remote control	7

## ■ N

News, Radio Data System program type	30
Numeric key, remote control	7

## ■ O

OPTICAL jack	13
OPTIMIZER MIC jack, front panel	4
OPTION menu	35
OPTION, remote control	7
OSD Shift, 2 Display, function setup	45
OTHER M, Radio Data System program type	30

## ■ P

Pairing Bluetooth components	34
Pairing, OPTION menu	37
Panorama, decoder parameter	39
PHONES jack, front panel	4
Placing speaker	10
POP M, Radio Data System program type	30
PORTABLE jack, front panel	4
Power cable connection	17
Power Cable, rear panel	5
POWER, remote control	7
PRE OUT, rear panel	5
PRESET $\triangleleft / \triangleright$ , front panel	4



Preset tuning .....	28
PROGRAM </>, front panel .....	4
Program Service, Radio Data System information .....	30
Program Type, Radio Data System information .....	30
Projector connection .....	14
PTY Seek mode, Radio Data System tuning .....	30
PTY Seek, OPTION menu .....	37
<b>■ R</b>	
Radio Data System tuning .....	30
Radio Text, Radio Data System information .....	30
Registering input source .....	21
Registering sound field program .....	21
Remote control .....	7
Remote control code resetting .....	46
Remote control code setting .....	46
Remote control ID, advanced setup .....	47
Remote control signal transmitter, remote control .....	7
Remote control, controlling other component .....	46
Remote control, preparation .....	9
Remote control, troubleshooting .....	52
REMOTE ID, advanced setup .....	47
Repeat playback, iPod .....	33
Repeat, OPTION menu .....	37
Resetting remote control code .....	46
Resolution, 1 HDMI, function setup .....	44
RETURN, remote control .....	7
ROCK M, Radio Data System program type .....	30
Roleplaying Game, sound field program .....	25
<b>■ S</b>	
S VIDEO jack .....	13
SB Level, sound field parameter .....	39
SCENE function .....	21
SCENE, front panel .....	4
SCENE, remote control .....	7
SCIENCE, Radio Data System program type .....	30
Sci-Fi, sound field program .....	24
Selecting SCENE .....	21
Setting remote control code .....	46
Set-top box connection .....	15
Setup menu .....	40
Setup menu basic operation .....	41
SETUP, remote control .....	7
Shuffle playback, iPod .....	33
Shuffle, OPTION menu .....	37
Signal Info parameter .....	36
Signal Info, OPTION menu .....	36
SILENT CINEMA .....	27
SL Level, sound field parameter .....	39
SLEEP indicator, front panel display .....	6
Sleep timer .....	22
SLEEP, remote control .....	7
Sound field parameter .....	38
Sound field program editing .....	38
Sound field program registration .....	21
Sound selection key, remote control .....	7
Sound setup, setup menu .....	43
SOURCE POWER, remote control .....	7
Speaker cable connection .....	12
Speaker connection .....	11
Speaker indicator, front panel display .....	6
Speaker layout .....	10
Speaker placement .....	10
Speaker setup .....	41
SPEAKERS terminal, rear panel .....	5
Specifications .....	59
Spectacle, sound field program .....	24
SPORT, Radio Data System program type .....	30
Sports, sound field program .....	25
SR Level, sound field parameter .....	39
Standard, sound field program .....	24
Standby Through, 1 HDMI, function setup .....	44
STANDBY/ON, front panel .....	4
Straight decoding mode .....	27
Straight Enhancer, sound field program .....	26
STRAIGHT, front panel .....	4
Subwoofer .....	10
Subwoofer Phase, A)Config, speaker setup .....	42
Sur. L, C)Distance, speaker setup .....	43
Sur. L/R SP, A)Config, speaker setup .....	42
Sur. R, C)Distance, speaker setup .....	43
Sur.B L, C)Distance, speaker setup .....	43
Sur.B L/R SP, A)Config, speaker setup .....	42
Sur.B R, C)Distance, speaker setup .....	43
Surround back left speaker .....	10
Surround back right speaker .....	10
Surround back speaker .....	10
Surround decoder editing .....	38
Surround left speaker .....	10
Surround right speaker .....	10
SWFR, C)Distance, speaker setup .....	43
<b>■ T</b>	
The Bottom Line, sound field program .....	25
The Roxy Theatre, sound field program .....	25
Tone control .....	22
TONE CONTROL, front panel .....	4
TRANSMIT, remote control .....	7
Troubleshooting .....	48
Tuner indicator, front panel display .....	6
Tuner key, remote control .....	7
Tuner, troubleshooting .....	51
TUNING </>, front panel .....	4
Tuning, AM .....	28
Tuning, FM .....	28
Turning off .....	17
Turning on .....	17
TV control key, remote control .....	7
TV monitor connection .....	14
<b>■ U</b>	
Using the enhanced other networks data service .....	31
Using the remote control .....	9
<b>■ V</b>	
VARIED, Radio Data System program type .....	30
VIDEO jack .....	13
Video jack .....	13
VIDEO jack, front panel .....	4
Video/audio jack .....	13
Virtual CINEMA DSP .....	27
VOLUME +/-, remote control .....	7
VOLUME control, front panel .....	4
VOLUME indicator, front panel display .....	6
Volume Trim, OPTION menu .....	35
<b>■ Y</b>	
YPAO .....	18
YPAO, troubleshooting .....	53

“(A) **STANDBY/ON**” or “(6) **POWER**” (example) indicates the name of the parts on the front panel or the remote control. Refer to “Part names and functions” on page 4.



# Attention: Veuillez lire ce qui suit avant d'utiliser l'appareil.

- 1 Pour utiliser l'appareil au mieux de ses possibilités, lisez attentivement ce mode d'emploi. Conservez-le soigneusement pour référence.
- 2 Installez cet appareil audio dans un endroit bien aéré, frais, sec et propre – à l'abri de la lumière directe du soleil, des sources de chaleur ou de vibrations, de la poussière, de l'humidité et du froid. Ménagez un espace libre d'au moins 30 cm au-dessus, 20 cm sur la gauche et la droite et 20 cm à l'arrière de l'appareil pour qu'il soit bien ventilé.
- 3 Placez l'appareil loin des équipements, moteurs et transformateurs électriques, pour éviter les ronflements parasites.
- 4 N'exposez pas l'appareil à des variations brutales de température, ne le placez pas dans un environnement très humide (par exemple dans une pièce contenant un humidificateur) car cela peut entraîner la condensation d'humidité à l'intérieur de l'appareil qui elle-même peut être responsable de secousse électrique, d'incendie, de dommage à l'appareil ou de blessure corporelle.
- 5 Evitez d'installer l'appareil dans un endroit où des objets peuvent tomber, ainsi que là où l'appareil pourrait être exposé à des éclaboussures ou des gouttes d'eau. Sur le dessus de l'appareil, ne placez pas:
  - D'autres appareils qui peuvent endommager la surface de l'appareil ou provoquer sa décoloration.
  - Des objets se consumant (par exemple, une bougie) qui peuvent être responsables d'incendie, de dommage à l'appareil ou de blessure corporelle.
  - Des récipients contenant des liquides qui peuvent être à l'origine de secousse électrique ou de dommage à l'appareil.
- 6 Ne couvrez pas l'appareil d'un journal, d'une nappe, d'un rideau, etc. car cela empêcherait l'évacuation de la chaleur. Toute augmentation de la température intérieure de l'appareil peut être responsable d'incendie, de dommage à l'appareil ou de blessure corporelle.
- 7 Ne branchez pas la fiche du cordon d'alimentation de l'appareil sur une prise secteur aussi longtemps que tous les raccordements n'ont pas été effectués.
- 8 Ne pas faire fonctionner l'appareil à l'envers. Il risquerait de chauffer et d'être endommagé.
- 9 N'exercez aucune force excessive sur les commutateurs, les boutons et les cordons.
- 10 Pour débrancher la fiche du cordon d'alimentation au niveau de la prise secteur, saisissez la fiche et ne tirez pas sur le cordon.
- 11 Ne nettoyez pas l'appareil au moyen d'un solvant chimique, car cela pourrait endommager la finition. Utilisez un chiffon sec et propre.
- 12 N'alimentez l'appareil qu'à partir de la tension prescrite. Alimenter l'appareil sous une tension plus élevée est dangereux et peut être responsable d'incendie, de dommage à l'appareil ou de blessure corporelle. Yamaha ne saurait être tenue responsable des dommages résultant de l'alimentation de l'appareil sous une tension autre que celle prescrite.
- 13 Pour empêcher tout dommage causé par les éclairs, déconnectez le cordon d'alimentation de la prise murale pendant un orage.
- 14 Ne tentez pas de modifier ni de réparer l'appareil. Consultez le service Yamaha compétent pour toute réparation qui serait requise. Le coffret de l'appareil ne doit jamais être ouvert, quelle que soit la raison.
- 15 Si vous envisagez de ne pas vous servir de l'appareil pendant une longue période (par exemple, pendant les vacances), débranchez la fiche du cordon d'alimentation au niveau de la prise secteur.
- 16 Installez cet appareil à proximité de la prise secteur et à un emplacement où la fiche d'alimentation est facilement accessible.
- 17 Lisez la section intitulée "Guide de dépannage" où figure une liste d'erreurs de manipulation communes avant de conclure que l'appareil présente une anomalie de fonctionnement.
- 18 Avant de déplacer cet appareil, appuyez sur **(A) STANDBY/ON** pour le régler en mode de veille et débranchez le cordon d'alimentation de la prise murale.
- 19 **VOLTAGE SELECTOR** (Modèle pour l'Asie et modèle Standard seulement) Le commutateur **VOLTAGE SELECTOR** placé sur le panneau arrière de cet appareil doit être convenablement positionné AVANT de brancher la fiche du cordon d'alimentation secteur. Les tensions d'alimentation possibles sont:
  - .....CA 110/120/220/230–240 V, 50/60 Hz (Modèle Standard)
  - .....CA 220/230–240 V, 50/60 Hz (Modèle pour l'Asie)
- 20 Les piles ne doivent pas être exposées à une chaleur extrême, par exemple au soleil, à une flamme, etc.
- 21 Une pression excessive du son par les écouteurs et le casque d'écoute peut entraîner la perte de l'ouïe.
- 22 Toujours remplacer les piles par des piles du même type. Il y a risque d'explosion en cas d'erreur dans la mise en place des piles.

## AVERTISSEMENT

POUR RÉDUIRE LES RISQUES D'INCENDIE OU DE SECOUSSE ÉLECTRIQUE, N'EXPOSEZ PAS CET APPAREIL À LA PLUIE OU À L'HUMIDITÉ.

L'appareil est relié au bloc d'alimentation tant qu'il reste branché à la prise de courant murale, même si vous mettez l'appareil hors tension en appuyant sur **(A) STANDBY/ON**. En pareil cas, celui-ci consomme une faible quantité d'électricité.



**Pb**

### **Information concernant la Collecte et le Traitement des piles usagées et des déchets d'équipements électriques et électroniques**

Les symboles sur les produits, l'emballage et/ou les documents joints signifient que les produits électriques ou électroniques usagés ainsi que les piles ne doivent pas être mélangés avec les déchets domestiques habituels.

Pour un traitement, une récupération et un recyclage appropriés des déchets d'équipements électriques et électroniques et des piles usagées, veuillez les déposer aux points de collecte prévus à cet effet, conformément à la réglementation nationale et aux Directives 2002/96/EC et 2006/66/EC.

En vous débarrassant correctement des déchets d'équipements électriques et électroniques et des piles usagées, vous contribuez à la sauvegarde de précieuses ressources et à la prévention de potentiels effets négatifs sur la santé humaine qui pourraient advenir lors d'un traitement inapproprié des déchets. Pour plus d'informations à propos de la collecte et du recyclage des déchets d'équipements électriques et électroniques et des piles usagées, veuillez contacter votre municipalité, votre service de traitement des déchets ou le point de vente où vous avez acheté les produits.

#### **[Information sur le traitement dans d'autres pays en dehors de l'Union Européenne]**

Ces symboles sont seulement valables dans l'Union Européenne. Si vous souhaitez vous débarrasser de déchets d'équipements électriques et électroniques ou de piles usagées, veuillez contacter les autorités locales ou votre fournisseur et demander la méthode de traitement appropriée.

#### **Note pour le symbole "pile" (deux exemples de symbole ci-dessous):**

Ce symbole peut être utilisé en combinaison avec un symbole chimique. Dans ce cas il respecte les exigences établies par la Directive pour le produit chimique en question.

## **Garantie Limitée pour l'Espace Économique Européenne et la Suisse**

Merci d'avoir porté votre choix sur un produit Yamaha. Dans l'hypothèse où vous devriez recourir au service de notre garantie après-vente, veuillez contacter votre revendeur Yamaha. Si vous rencontrez la moindre difficulté, n'hésitez pas à contacter directement Yamaha dans votre pays de résidence. Vous pouvez trouver toutes informations complémentaires sur notre site Web (<http://www.yamaha-hifi.com/> ou <http://www.yamaha-uk.com/> pour les résidents au Royaume-Uni).

Yamaha garantit votre produit contre tout défaut de fabrication, pièces et main d'oeuvre, pour une durée de 2 ans à compter de la première date de vente au détail. Yamaha s'engage, dans les conditions décrites ci-après, à procéder à la réparation du produit défectueux (ou d'un quelconque de ses composants) ou à son remplacement à l'appréciation de Yamaha en prenant à sa charge les coûts relatifs aux pièces détachées et à la main d'oeuvre. Yamaha se réserve le droit de remplacer le produit par un modèle semblable, de par sa valeur et ses caractéristiques, dès lors que la commercialisation dudit produit a cessé ou bien lorsque sa réparation s'avère économiquement injustifiée.

### **Conditions**

1. La facture d'achat originale ou un justificatif d'achat correspondant (indiquant la date d'achat, la référence du produit et le nom du revendeur) DOIT accompagner le produit défectueux, ainsi qu'une description précise du dysfonctionnement constaté. En l'absence de cette preuve d'achat, Yamaha se réserve le droit de refuser le service de la garantie et le produit peut être restitué aux frais du consommateur.
2. Le produit DOIT avoir été acheté par un distributeur agréé Yamaha au sein de l'Espace Economique Européen ou en Suisse.
3. Le produit doit n'avoir fait l'objet d'aucune modification ou altération, sauf accord écrit de Yamaha.
4. Les cas suivants font obstacle à l'application de la garantie:
  - a. Entretien périodique et réparation ou remplacement de pièces ayant subi une usure ou défaillance normale.
  - b. Dommages résultant de:
    - (1) Réparation effectuée par le consommateur lui-même ou par un tiers non autorisé.
    - (2) Emballage ou manutention inadéquats lors du transport du produit pour réparation. Veuillez noter qu'il est de la responsabilité de l'expéditeur de s'assurer que le produit est correctement emballé.
    - (3) Utilisation non-conforme du produit, correspondant aux cas non limitatifs (a) d'utilisation non-conforme à l'objet normal du produit ou nonconforme aux instructions d'utilisation, de maintenance ou d'installation publiées par Yamaha, (b) ou d'utilisation du produit incompatible avec les normes techniques ou de sécurité en vigueur au sein du pays d'utilisation.
    - (4) Accidents, foudre, dégât des eaux, incendie, ventilation incorrecte, fuite de pile ou toute autre cause échappant au contrôle de Yamaha.
    - (5) Les défauts de la configuration dans laquelle ce produit est incorporé et/ou l'incompatibilité avec des produits tiers.
    - (6) Produit importé au sein de l'EEE, et/ou en Suisse, par une autre entité que Yamaha, dès lors que ce produit n'est pas conforme aux normes techniques ou de sécurité du pays d'utilisation et/ou aux normes des produits commercialisés par Yamaha au sein de l'EEE et/ou en Suisse.
    - (7) Produits non audiovisuels.  
(Les produits soumis à une « Déclaration de Garantie AV de Yamaha » sont indiqués sur notre site Web à l'adresse <http://www.yamaha-hifi.com/> ou <http://www.yamaha-uk.com/> pour les résidents au Royaume-Uni.)
5. Lorsque la garantie diffère entre le pays d'achat et le pays d'utilisation du produit, la garantie du pays d'utilisation est applicable.
6. Yamaha ne saurait être tenu pour responsable de quelconques pertes ou dommages, directs, consécutifs ou autres, sa responsabilité au titre de la garantie étant strictement limitée à la réparation ou au remplacement du produit.
7. Nous vous invitons à sauvegarder toutes les données ou réglages personnalisés de votre produit, Yamaha ne pouvant être tenu responsable de leur modification ou perte.
8. La présente garantie laisse intégralement subsister les droits que le consommateur peut détenir au titre de la garantie légale en vigueur ou au titre du contrat de vente conclu avec son revendeur.

# Table des matières

## INTRODUCTION

Description .....	2
À propos de ce manuel .....	3
Accessoires fournis .....	3
Noms de pièces et fonctions .....	4
Face avant .....	4
Panneau arrière .....	5
Afficheur de la face avant .....	6
Boîtier de télécommande .....	7
Guide de démarrage rapide .....	8

## PRÉPARATIONS

<b>Préparation de la télécommande</b> .....	9
Mise en place des piles dans le boîtier de télécommande .....	9
Utilisation du boîtier de télécommande .....	9
<b>Raccordements</b> .....	10
Disposition des enceintes .....	10
Raccordements des enceintes .....	11
Informations sur les prises et les fiches des câbles .....	13
Raccordement d'un moniteur TV ou d'un projecteur .....	14
Raccordement d'autres appareils .....	15
Raccordement d'une station universelle Yamaha iPod ou un Récepteur Audio Sans Fil Bluetooth™ .....	16
Utilisation des prises VIDEO AUX sur la face avant .....	16
Raccordement des antennes FM et AM .....	17
Raccordement du câble d'alimentation .....	17
Mise en ou hors service de cet appareil .....	17
<b>Optimisation du réglage des enceintes pour votre salle d'écoute (YPAO)</b> .....	18
Utilisation de Auto Setup .....	18
Lorsqu'un message d'erreur s'affiche pendant la mesure .....	20
Lorsqu'un message d'avertissement s'affiche après la mesure .....	20

## OPÉRATIONS DE BASE

<b>Lecture</b> .....	21
Opérations de base .....	21
Utilisation de la fonction SCENE .....	21
Mise en sourdine temporaire du son (MUTE) .....	22
Réglage des aigus/graves (correction des tonalités) .....	22
Écoute du son pur en hi-fi .....	22
Utilisation de la minuterie de mise hors service .....	22
Utilisation d'un casque .....	22
Affichage des informations concernant le signal d'entrée .....	23
Modification des informations sur l'afficheur de la face avant .....	23
<b>Appréciez les corrections de champ sonore</b> .....	24
Sélection d'une correction de champ sonore .....	24
Écoute de sources d'entrée non traitées (Mode de décodage direct) .....	27
Apprécier les corrections de champ sonore sans enceintes d'ambiance (Virtual CINEMA DSP) .....	27
Écoutez des corrections de champ sonore avec un casque (SILENT CINEMA™) .....	27
<b>Syntonisation FM/AM</b> .....	28
Syntonisation de la station FM/AM souhaitée (Syntonisation de fréquences) .....	28
Enregistrement de stations FM/AM et syntonisation (Mise en mémoire des fréquences) .....	28

<b>Syntonisation du Système de données radio (modèle pour l'Europe et la Russie seulement)</b> .....	30
Affichage des informations du Système de données radio .....	30
Sélection du type de programme de Système de données radio (mode PTY Seek) .....	30
Utilisation du service d'annonces des autres stations associées (EON) .....	31
<b>Utilisation de iPod™</b> .....	32
Commande de l'iPod™ .....	32
<b>Utilisation d'appareils Bluetooth™</b> .....	34
Jumelage de l'ampli-syntoniseur Bluetooth™ sans fil et de votre appareil Bluetooth™ .....	34
Lecture de l'appareil Bluetooth™ .....	34

## OPÉRATIONS DÉTAILLÉES

<b>Réglage du menu d'option pour chaque source d'entrée (menu OPTION)</b> .....	35
Les éléments de menu OPTION .....	35
<b>Édition de décodeurs d'ambiance/corrections de champ sonore</b> .....	38
Sélection d'un décodeur utilisé avec une correction de champ sonore .....	38
Réglage des paramètres de champ sonore .....	38
Paramètres des champs sonores .....	38
<b>Utilisation de divers réglages pour cet appareil (Setup menu)</b> .....	40
Fonctionnement de base du setup menu .....	41
Speaker Setup .....	41
Sound Setup .....	43
Function Setup .....	44
DSP Parameter .....	45
Memory Guard .....	45
<b>Commande d'autres périphériques avec la télécommande</b> .....	46
Enregistrement des codes de commande .....	46
Réinitialisation de tous les codes de commande .....	46
<b>Réglages approfondis</b> .....	47

## APPENDICE

<b>Guide de dépannage</b> .....	48
Généralités .....	48
HDMI™ .....	51
Syntoniseur (FM/AM) .....	51
Boîtier de télécommande .....	52
iPod™ .....	52
Bluetooth™ .....	53
Auto Setup (YPAO) .....	53
<b>Glossaire</b> .....	55
<b>Informations sur les corrections de champ sonore</b> .....	57
<b>Informations sur le HDMI™</b> .....	57
<b>Informations complémentaires</b> .....	58
À propos de la fonction de commande HDMI™ .....	58
Utilisation de la fonction de commande HDMI™ .....	58
<b>Caractéristiques techniques</b> .....	59
<b>Index</b> .....	60

## (à la fin de ce mode d'emploi)

Liste des codes de commande .....	i
-----------------------------------	---

# INTRODUCTION

## Description

### ■ Amplificateur intégré à 7 voies

- Puissance de sortie RMS minimum (1 kHz, 0,9% THD, 6 Ω)
- FRONT L/R: 90 W + 90 W
- CENTER: 90 W
- SURROUND L/R: 90 W + 90 W
- SURROUND BACK L/R: 90 W + 90 W

### ■ Enceintes/Sorties pre out

- Prises d'enceinte (7 voies), prises de sortie pre out (caisson de graves)

### ■ Bornes d'entrée/sortie

#### Bornes d'entrée

- Entrée HDMI x 4
- Entrée audio/visuelle
  - [Audio] Entrée numérique (coaxiale) x 2, entrée numérique (optique) x 2, entrée analogique x 2
  - [Vidéo] Vidéo à composante x 2, S vidéo x 1, vidéo composite x 4
- Entrée audio (analogique) x 2
- Entrée Dock x 1
- Entrée V-AUX
  - [Audio] Analogique x 1, mini-prise stéréo x 1
  - [Vidéo] Vidéo composite x 1

#### Bornes de sortie

- Sortie de moniteur
  - [Audio/Vidéo] HDMI x 1
  - [Vidéo] Vidéo à composantes x 1, vidéo composite x 1
- Sortie audio/visuelle
  - [Audio] Analogique x 1
  - [Vidéo] Vidéo composite x 1
- Sortie audio
  - Analogique x 1

### ■ Technologie originale Yamaha pour la création de champs sonores

- CINEMA DSP
- Mode Compressed Music Enhancer
- Virtual CINEMA DSP
- SILENT CINEMA

### ■ Décodeurs audio numériques

- Dolby TrueHD, Dolby Digital Plus
- DTS-HD Master Audio, DTS-HD High Resolution Audio, DTS Express
- Dolby Digital, Dolby Digital EX
- DTS, DTS 96/24, DTS-ES Matrix 6.1, DTS-ES Discrete 6.1
- Dolby Pro Logic, Dolby Pro Logic II, Dolby Pro Logic IIx
- DTS NEO:6
- DSD

### ■ Syntoniseur FM/AM perfectionné

- Mémoire de syntonisation, à accès aléatoire, pour 40 fréquences directement utilisables
- Mise en mémoire automatique des fréquences
- Syntonisation du Système de données radio

### ■ HDMI™

#### (High-Definition Multimedia Interface)

- Interface HDMI pour vidéos standard, améliorées ou haute définition ainsi que son numérique multivoies
  - Synchronisation audio et vidéo automatique (synchro lèvres)
  - Transmission de signaux vidéo Deep Color (30/36 bits)
  - Transmission de signaux vidéo “x.v.Color”
  - Signaux vidéo haute résolution à fréquence de rafraîchissement élevée
  - Signaux de format audio numérique haute définition
- Possibilité de conversion du signal vidéo analogique en signal vidéo numérique HDMI (vidéo composite → HDMI, vidéo à composante → HDMI) pour sortie moniteur
- Conversion de l'entrée vidéo analogique pour la sortie vidéo numérique HDMI 576i ou 576p → 720p, 1080i ou 1080p

### ■ Borne DOCK

- Borne DOCK pour la connexion d'une station universelle Yamaha iPod (telle que la YDS-11 vendue séparément) ou d'un Récepteur Audio Sans Fil Bluetooth (tel que le YBA-10 vendu séparément)



### ■ Réglage automatique des enceintes

- “YPAO” (Yamaha Parametric Room Acoustic Optimizer) pour l'optimisation automatique des sorties d'enceinte qui convient aux environnements d'écoute

### ■ Autres particularités

- Convertisseur N/A 192 kHz/24 bits
- Menus OSD (affichage à l'écran) facilitant l'optimisation de l'appareil en fonction de votre chaîne audiovisuelle
- Mode Direct pour un son hi-fi pur pour toutes les sources
- Contrôle adaptatif de la dynamique possible
- Fonction Scene qui vous permet de modifier les sources d'entrée et les corrections de champ sonore à l'aide d'une touche
- Minuterie de mise hors service

# À propos de ce manuel

- Le symbole  appelle votre attention sur un conseil d'utilisation.
- Certaines actions peuvent être commandées au moyen des touches de l'appareil ou de celles du boîtier de télécommande. Si le nom d'une touche de l'appareil et le nom de celle du boîtier de télécommande diffèrent, ce dernier est donné entre parenthèses.
- Ce mode d'emploi a été imprimé avant la fabrication de l'appareil. La conception et les caractéristiques sont susceptibles d'être modifiées en partie à la suite d'améliorations, etc. En cas de divergences entre le mode d'emploi et l'appareil, ce dernier prime.
- “**A** **STANDBY/ON**” ou “**7** **HDMI 1**” (exemple) indique le nom des pièces sur la face avant ou le boîtier de télécommande. Pour en savoir plus sur l'emplacement de chacun des éléments, reportez-vous à la feuille volante accompagnant ce manuel ou à “Noms de pièces et fonctions” en page 4.
-  indique la page décrivant les informations pertinentes.



Fabriqué sous licence de Dolby Laboratories.

Dolby, Pro Logic et le symbole du double D sont des marques de commerce de Dolby Laboratories.



Fabriqué sous licence et sous les numéros de brevets américains suivants:

5,451,942;5,956,674;5,974,380;5,978,762;6,226,616;6,487,535 et sous d'autres brevets américains et internationaux, émis ou en attente. DTS est une marque déposée et les logos DTS, symboles et marques DTS-HD et DTS-HD Master Audio sont des marques de DTS, Inc. © 1996-2007 DTS, Inc. Tous droits réservés.

## iPod™

“iPod” est une marque commerciale de Apple Inc., déposée aux États-Unis et dans d'autres pays.

## Bluetooth™

Bluetooth est une marque déposée de Bluetooth SIG et est utilisée par Yamaha conformément à un accord de licence.



“HDMI”, le logo “HDMI” et la “High-Definition Multimedia Interface” sont des marques de commerce ou des marques déposées de HDMI Licensing LLC.

## x.v.Color™

“x.v.Color” est une marque de commerce de Sony Corporation.



“SILENT CINEMA” est une marque de commerce de Yamaha Corporation.

# Accessoires fournis

Veillez vous assurer que vous possédez bien les articles suivants.

- Boîtier de télécommande
- Piles (2) (AAA, R03, UM-4)
- Microphone d'optimisation
- Antenne cadre AM
- Antenne intérieure FM

# Noms de pièces et fonctions

## Face avant

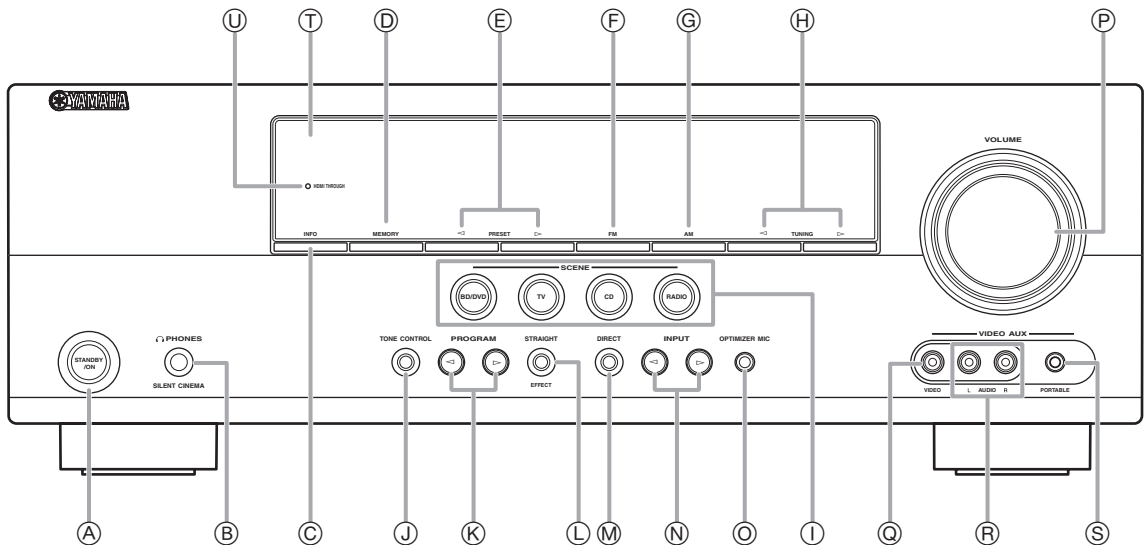

- A STANDBY/ON**  
Fait permuter cet appareil de mise en veille à en service (voir page 17).
- B Prise PHONES**  
Pour le branchement d'un casque (voir page 22).
- C INFO**  
Change les écrans d'affichage des informations sur l'afficheur de la face avant (voir page 23).
- D MEMORY**  
Enregistre les stations FM/AM en tant que stations pré-réglées (voir page 29).
- E PRESET </>**  
Sélectionne une station pré-réglée FM/AM (voir page 29).
- F FM**  
Règle la bande de syntoniseur FM/AM sur FM (voir page 28).
- G AM**  
Règle la bande de syntoniseur FM/AM sur AM (voir page 28).
- H TUNING </>**  
Change les fréquences de syntoniseur FM/AM (voir page 28).
- I SCENE**  
Alterne entre les jeux des sources d'entrée reliés et les corrections de champ sonore (voir page 21).
- J TONE CONTROL**  
Règle les sorties de haute fréquence/basse fréquence des enceintes/casque (voir page 22).
- K PROGRAM </>**  
Change les corrections de champ sonore (voir page 24).
- L STRAIGHT**  
Change une correction de champ sonore sur le mode de décodage direct (voir page 27).
- M DIRECT**  
Change une correction de champ sonore sur le mode direct (voir page 22).
- N INPUT </>**  
Sélectionne une source d'entrée (voir page 21).
- O Prise OPTIMIZER MIC**  
Pour le raccordement du microphone d'optimisation fourni et le réglage des caractéristiques de sortie des enceintes (voir page 18).
- P Commande VOLUME**  
Commande le volume de cet appareil (voir page 21).
- Q Prise VIDEO (VIDEO AUX)**  
Pour le raccordement du câble de sortie vidéo d'un caméscope ou d'une console de jeux vidéos (voir page 16).
- R Prise AUDIO L/R (VIDEO AUX)**  
Pour le raccordement du câble de sortie audio d'un caméscope ou d'une console de jeux vidéos (voir page 16).
- S Prise PORTABLE (VIDEO AUX)**  
Pour le raccordement du câble de sortie audio d'un lecteur de musique portable (voir page 16).
- T Afficheur de la face avant**  
Affiche des informations sur cet appareil (voir page 6).
- U HDMI THROUGH**  
S'allume pendant qu'un signal HDMI transite vers cet appareil alors que ce dernier est en veille (voir page 44).



## Panneau arrière

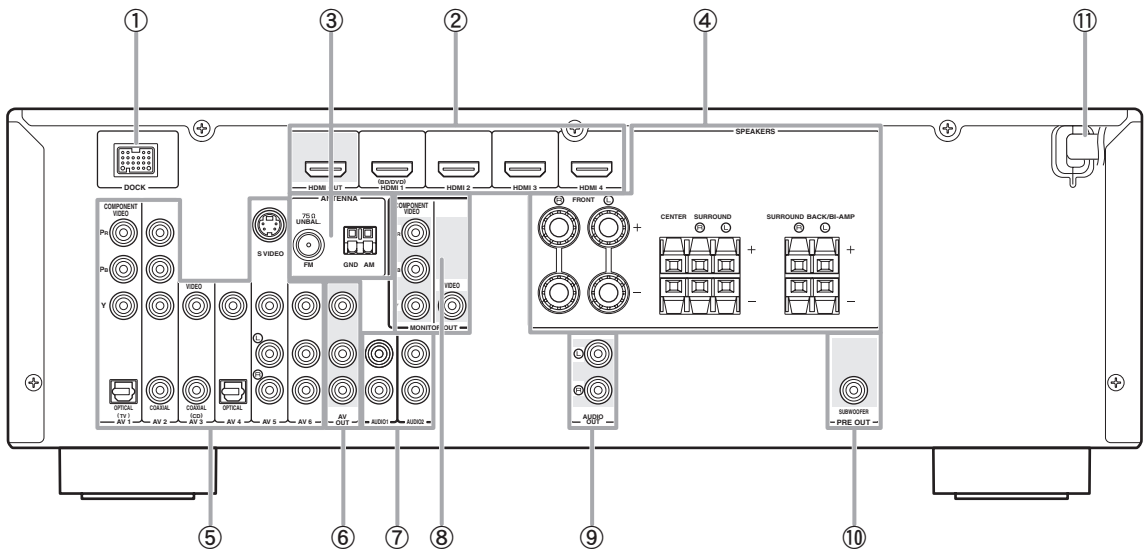

- ① **Borne DOCK**  
Pour le raccordement d'une station universelle Yamaha iPod en option (YDS-11) ou un Récepteur Audio Sans Fil Bluetooth (YBA-10) (voir page 16).
- ② **HDMI OUT/HDMI 1-4**  
Pour le raccordement d'un moniteur vidéo compatible HDMI ou des appareils externes pour les entrées HDMI 1-4 (voir page 15).
- ③ **Prise ANTENNA**  
Pour le raccordement des antennes FM et AM (voir page 17).
- ④ **Borne SPEAKERS**  
Pour le raccordement des enceintes avant droite et gauche, centrale, d'ambiance et arrière d'ambiance (voir page 11).
- ⑤ **AV 1-6**  
Pour le raccordement des appareils externes pour des entrées audio/visuelles 1-6 (voir page 15).
- ⑥ **AV OUT**  
Émet des signaux audio/visuel d'une source d'entrée analogique sélectionnée à un appareil extérieur (voir page 16).
- ⑦ **AUDIO 1/2**  
Pour le raccordement des appareils externes pour des entrées audio 1-2 (voir page 16).
- ⑧ **MONITOR OUT**  
Émet des signaux visuels de cet appareil vers un moniteur vidéo, tel qu'un téléviseur (voir page 14).
- ⑨ **AUDIO OUT**  
Émet des signaux audio d'une source d'entrée analogique sélectionnée à un appareil extérieur (voir page 16).
- ⑩ **PRE OUT**  
Pour le raccordement d'un caisson de graves amplifié (voir page 11).
- ⑪ **Câble d'alimentation**  
Pour le raccordement de ce câble à une prise secteur (voir page 17).

## Afficheur de la face avant

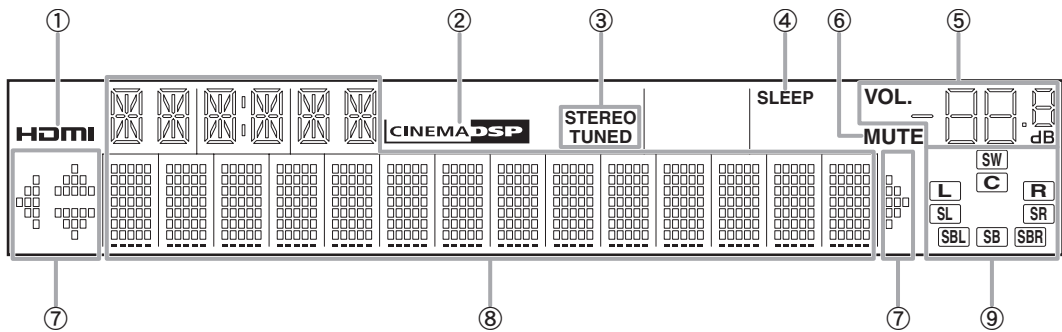

- ① **Témoin HDMI**  
S'allume pendant une communication normale lorsque HDMI est sélectionné en tant que source d'entrée.
- ② **Témoin CINEMA DSP**  
S'allume lorsqu'une correction de champ sonore qui utilise CINEMA DSP est sélectionnée.
- ③ **Témoin du syntoniseur**  
S'allume pendant la réception d'un signal d'émission radio provenant d'une station FM/AM (voir page 28).
- ④ **Témoin SLEEP**  
Ce témoin s'allume lorsque la minuterie de mis hors service est activée (voir page 22).
- ⑤ **Témoin VOLUME**  
Affiche les niveaux du volume.
- ⑥ **Témoin MUTE**  
Clignote lorsque le son est mis en sourdine.
- ⑦ **Témoins de curseur**  
S'allument si les curseurs correspondants sur le boîtier de télécommande sont disponibles pour les opérations.
- ⑧ **Afficheur multifonction**  
Affiche des éléments et des réglages de menu relatives à l'opération en cours.
- ⑨ **Témoins d'enceinte**  
Indiquent les bornes d'enceinte à partir desquelles les signaux sont en cours d'émission.

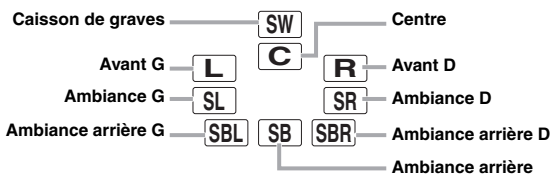

## Boîtier de télécommande

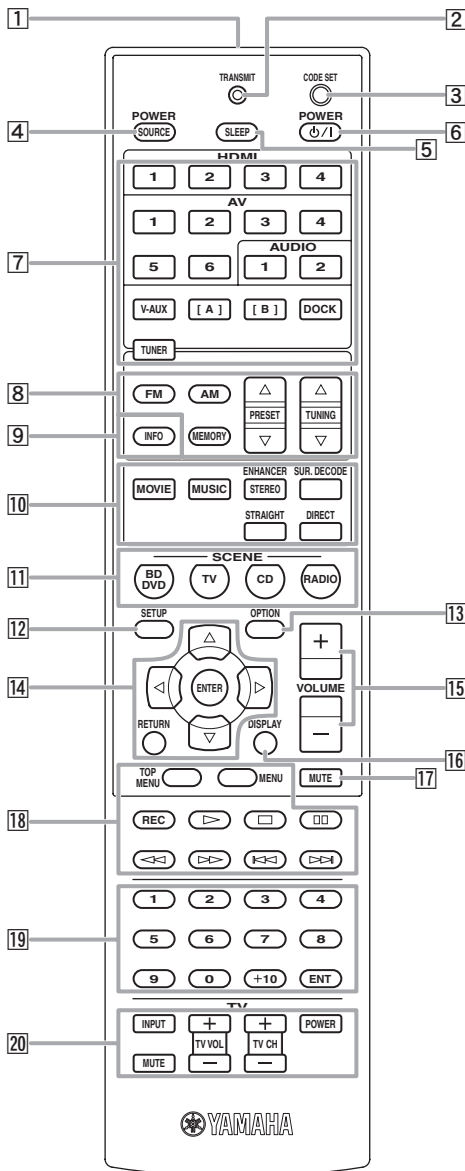

- 1 **Émetteur de signal de commande**  
Émet des signaux infrarouges.
- 2 **TRANSMIT**  
S'allume lorsqu'un signal est émet depuis le boîtier de télécommande.
- 3 **CODE SET**  
Règle les codes de commande pour des opérations d'appareil extérieur (voir page 46).
- 4 **SOURCE POWER**  
Met en et hors service un appareil externe.
- 5 **SLEEP**  
Change les opérations de la minuterie de mise hors service (voir page 22).
- 6 **POWER**  
Fait permuter cet appareil entre mise en service et mise en veille.

- 7 **Touches de sélection d'entrée**  
**HDMI 1-4** Sélectionne les entrées HDMI de 1 à 4.  
**AV 1-6** Sélectionne des entrées AV de 1 à 6.  
**AUDIO 1/2** Sélectionne les entrées AUDIO 1 et 2.  
**V-AUX** Sélectionne la prise V-AUX sur la face avant de cet appareil.  
**[A]/[B]** Pour commander des appareils externes à l'aide de **18) Touches d'opération d'appareil extérieur** séparément des opérations de cet appareil (voir page 46).  
**DOCK** Sélectionne une station universelle Yamaha iPod/Récepteur Audio Sans Fil Bluetooth raccordé à la borne DOCK.  
**TUNER** Sélectionne le syntoniseur FM/AM.
- 8 **Touches de syntoniseur**  
**FM** Fait permuter une bande entre FM et AM.  
**AM**  
**MEMORY** Prérègle des stations radio.  
**PRESET**  $\Delta / \nabla$  Sélectionne une station préréglée.  
**TUNING**  $\Delta / \nabla$  Change les fréquences de syntonisation.
- 9 **INFO**  
Change les informations indiquées sur l'afficheur de la face avant (voir page 23).
- 10 **Touches de sélection sonore**  
Sélectionne une correction de champ sonore (voir page 24).
- 11 **SCENE**  
Alterne entre les jeux des sources d'entrée reliés et les corrections de champ sonore (voir page 21).
- 12 **SETUP**  
Affiche le setup menu (voir page 41).
- 13 **OPTION**  
Affiche le menu d'option (voir page 35).
- 14 **Curseurs**  $\Delta / \nabla / \langle / \rangle$  / **ENTER/RETURN**  
**Curseurs**  $\Delta / \nabla / \langle / \rangle$  Sélectionnez les éléments de menu affichés sur l'afficheur de face avant ou sur un moniteur vidéo ou modifiez les réglages.  
**ENTER** Confirme un élément sélectionné.  
**RETURN** Revient à l'écran précédent ou met fin à l'affichage du menu.
- 15 **VOLUME +/-**  
Règle le volume de cet appareil (voir page 21).
- 16 **DISPLAY**  
Change le mode de fonctionnement de l'iPod raccordé à la station universelle Yamaha iPod (voir page 32).
- 17 **MUTE**  
Active et désactive la fonction de mise en sourdine de la restitution du son (voir page 22).
- 18 **Touches d'opération d'appareil extérieur**  
Fait fonctionner l'enregistrement, la lecture, etc. des appareils extérieurs (voir page 46).
- 19 **Touches numériques**  
Saisit les numéros.
- 20 **Touches de commande du téléviseur**  
Fait fonctionner un moniteur tel qu'un téléviseur ou un projecteur.

# Guide de démarrage rapide

Lorsque vous utilisez cet appareil pour la première fois, effectuez la configuration en suivant les étapes ci-dessous. Reportez-vous aux pages complémentaires pour plus de détails concernant les opérations et réglages.

## Étape 1: Préparez les éléments pour la configuration

Préparez les enceintes, le lecteur de DVD, les câbles ainsi que d'autres éléments nécessaires à la configuration. Par exemple, préparez les éléments suivants pour configurer un système sonore à voie 5.1.

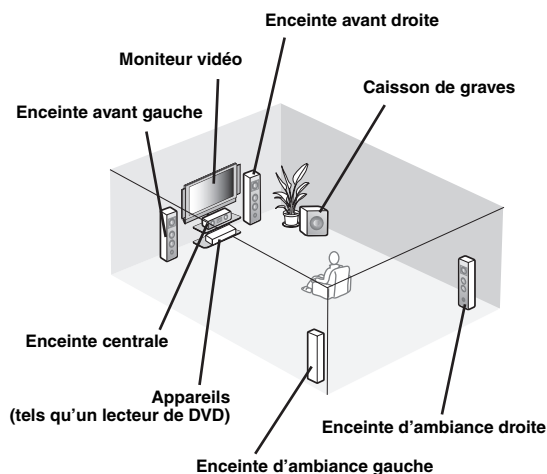

Exigences	qté	
Enceintes	Enceinte avant	2
	Enceinte centrale	1
	Enceinte d'ambiance	2
Caisson de graves amplifié	1	
Câble d'enceinte	5	
Câble de caisson de graves	1	
Appareil de reproduction tel qu'un lecteur de DVD	1	
Moniteur vidéo tel qu'un téléviseur	1	
Câble vidéo ou câble HDMI	2	
Câble audio	2	



- Préparez deux enceintes (pour l'avant). Les autres enceintes nécessaires sont, dans l'ordre de priorité, les suivantes:
  - 1 Deux enceintes d'ambiance
  - 2 Une enceinte centrale
  - 3 Une (ou deux) enceinte(s) arrière d'ambiance
- Si votre moniteur vidéo est un CRT, nous vous recommandons d'utiliser des enceintes à blindage magnétique.

## Étape 2: Installez vos enceintes

Installez vos enceintes dans la pièce et raccordez-les à cet appareil.

- Disposition des enceintes P. 10
- Raccordements des enceintes P. 11



- Cet appareil est muni d'un YPAO (Yamaha Parametric Room Acoustic Optimizer) qui optimise automatiquement cet appareil sur base des caractéristiques acoustiques de la pièce (caractéristiques audio des enceintes, positions des enceintes et acoustique de la pièce, etc.). Vous pouvez profiter d'un son bien équilibré sans connaissances particulières à l'aide de la technologie YPAO (voir page 18).

## Étape 3: Raccordez vos appareils

Raccordez votre téléviseur, lecteur de DVD ou d'autres appareils.

- Raccordement d'un moniteur TV ou d'un projecteur P. 14
- Raccordement d'autres appareils P. 15
- Raccordement d'une station universelle Yamaha iPod ou d'un Récepteur Audio Sans Fil Bluetooth P. 16
- Raccordement des antennes FM et AM P. 17

## Étape 4: Mise en service de l'appareil

Raccordez le câble d'alimentation et mettez l'appareil en service.

- Raccordement du câble d'alimentation P. 17
- Mise en ou hors service de cet appareil P. 17

## Étape 5: Sélectionnez la source d'entrée et démarrez la lecture

Sélectionnez l'appareil raccordé à l'étape 3 en tant que source d'entrée et démarrez la lecture.

- Opérations de base P. 21
- Sélection d'une correction de champ sonore P. 24



- Cet appareil prend en charge la fonction SCENE qui change en une fois la source d'entrée et la correction de champ sonore. Quatre scènes sont pré-réglées pour divers raisons pour Blu-ray disc, DVD et CD et vous pouvez sélectionner une scène en appuyant simplement sur une touche de la télécommande. Voir page 21 pour plus de détails.

## Préparation de la télécommande

### Mise en place des piles dans le boîtier de télécommande

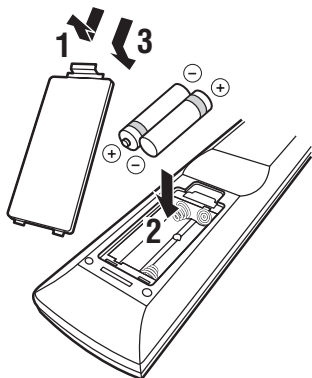

**1** Détachez le couvercle du logement des piles.

**2** Introduisez les deux piles fournies (AAA, R03, UM-4) en respectant les polarités (+ et -) indiquées dans le logement.

**3** Reposez le couvercle du logement en place en l'encliquetant.

#### Remarques

- Changez toutes les piles lorsque les symptômes suivants se présentent:
  - la portée du boîtier de télécommande est rétrécie
  - le témoin de transmission ne clignote pas ou l'intensité est faible
- N'utilisez pas tout à la fois des piles neuves et des piles usagées. Ceci risque de réduire la durée de vie des nouvelles piles ou entraîner une fuite de piles usagées.
- N'utilisez pas non plus des piles de deux types différents (par exemple, des piles alcalines et des piles au manganèse). La spécification des piles peut être différente même si elles semblent identiques.
- Si vous trouvez une fuite au niveau des piles, mettez-les immédiatement au rebut en prenant soin de ne pas toucher le produit qui a fui. Si le produit qui a fui entre en contact avec votre peau ou vos yeux ou votre bouche, rincez immédiatement et consultez un médecin. Nettoyez soigneusement le logement des piles avant de mettre en place des piles neuves.
- Mettez les piles au rebut de manière correcte conformément aux réglementations normales.
- Si les piles sont retirées pendant plus de 2 minutes, ou si elles sont complètement usagées, le contenu de la mémoire est effacé. Dans un tel cas, installez des piles neuves et réglez le code de commande.

### Utilisation du boîtier de télécommande

Le boîtier de télécommande émet un rayon infrarouge. Veillez à le pointer directement sur le capteur de télécommande de l'appareil pour en assurer le fonctionnement.

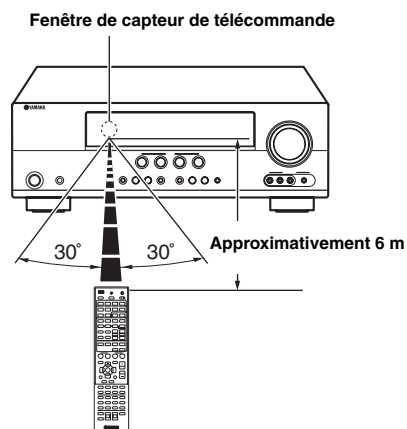

#### Remarques

- Ne renversez aucun liquide sur le boîtier de télécommande.
  - Ne laissez pas tomber le boîtier de télécommande.
  - Ne conservez pas, ne rangez pas le boîtier de télécommande dans les endroits suivants:
    - très humides, par exemple près d'un bain
    - très chauds, par exemple près d'un poêle ou d'un appareil de chauffage
    - exposés à des températures très basses
    - poussiéreux
-  Vous pouvez faire fonctionner des appareils extérieurs à l'aide de ce boîtier de télécommande en réglant le code de commande. Voir page 46 pour plus de détails.

# Raccordements

## Disposition des enceintes

Cet appareil prend en charge jusqu'à 7.1 voies d'ambiance. Nous vous recommandons la disposition d'enceintes suivantes afin d'obtenir l'effet d'ambiance optimal.

### Disposition des enceintes pour un ensemble à 7.1 voies

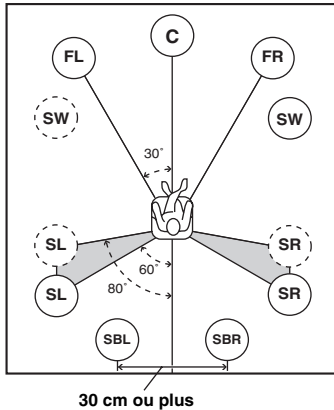

### Disposition des enceintes pour un ensemble à 6.1 voies

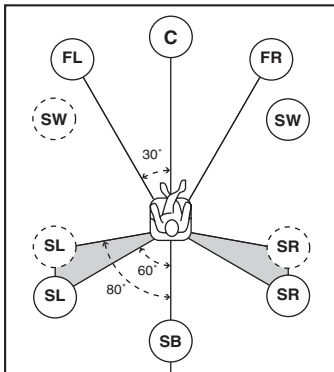

### Disposition des enceintes pour un ensemble à 5.1 voies

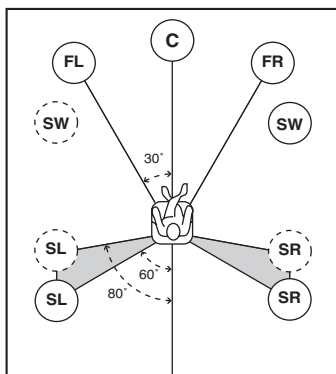

## Voies d'enceinte

### ■ Enceintes avant gauche et droite (FL et FR)

Les enceintes avant sont utilisées pour les sons de voie avant (son stéréo) et les sons d'effet. Placez ces enceintes à égale distance de la position d'écoute idéale. Lorsque vous utilisez un écran, les positions supérieures appropriées des enceintes sont d'environ 1/4 de l'écran depuis le bas.

### ■ Enceinte centrale (C)

L'enceinte centrale restitue les sons qui sont appliqués à la voie centrale (dialogues, voix, etc.). Placez-la à mi-chemin entre les enceintes gauche et droite. Lors de l'utilisation d'un téléviseur, placez l'enceinte juste au-dessus ou juste en dessous du centre du téléviseur avec les surfaces avant du téléviseur et l'enceinte alignés. Lors de l'utilisation d'un écran, placez-le juste en dessous du centre de l'écran.

### ■ Enceintes d'ambiance gauche et droite (SL et SR)

Les enceintes d'ambiance restituent les effets sonores et les sons d'ambiance.

Placez-les à l'arrière gauche et à l'arrière droite face à la position d'écoute.

Pour obtenir un débit sonore naturel dans la disposition d'enceinte à 5.1 voies, placez-les légèrement un peu plus à l'arrière dans la disposition d'enceinte à 7.1 voies.

### ■ Enceintes d'ambiance arrière gauche et droite (SBL et SBR) / Enceinte d'ambiance arrière (SB)

Les enceintes d'ambiance arrière gauche et droite sont utilisées pour des effets sonores arrières. Placez-les à l'arrière de la pièce face à la position d'écoute éloignée l'une de l'autre d'au moins 30 cm, idéalement à la même distance que celle entre les enceintes avant gauche et droite.

Dans la disposition d'enceintes à 6.1 voies, les signaux sonores de voie d'ambiance arrière gauche et droite sont mélangés et émis depuis la seule enceinte arrière d'ambiance.

Dans la disposition d'enceintes à 5.1 voies, les signaux sonores de voie d'ambiance arrière gauche et droite sont émis depuis les enceintes d'ambiance gauche et droite.

### ■ Caisson de graves (SW)

L'enceinte de caisson de graves est utilisée pour des sonorités graves et des sons à effets basses fréquences (LFE) compris dans les signaux Dolby Digital et DTS. Utilisez un caisson de graves amplifié, tel que le Yamaha Active Servo Processing Subwoofer System. Placez-le à l'extérieur vers les enceintes avant gauche et droite faisant légèrement face pour réduire les reflets d'un mur.

## Raccordements des enceintes

Lorsque vous connectez des enceintes, raccordez-les aux bornes respectives comme suit en fonction de la disposition de vos enceintes.

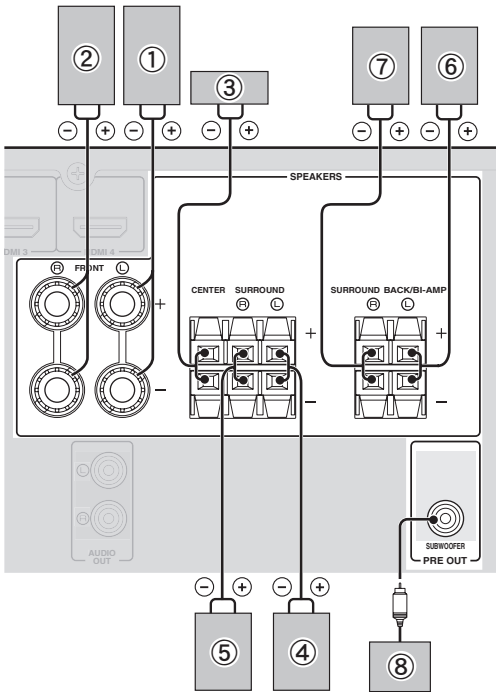

### ■ 7.1 voies

Enceintes	Prises sur cet appareil
① Enceinte avant G	FRONT (L)
② Enceinte avant D	FRONT (R)
③ Enceinte centrale	CENTER
④ Enceinte d'ambiance G	SURROUND (L)
⑤ Enceinte d'ambiance D	SURROUND (R)
⑥ Enceinte d'ambiance arrière G	SURROUND BACK/BI-AMP (L)
⑦ Enceinte d'ambiance arrière D	SURROUND BACK/BI-AMP (R)
⑧ Caisson de graves	SUBWOOFER

### ■ 6.1 voies

Enceintes	Prises sur cet appareil
① Enceinte avant G	FRONT (L)
② Enceinte avant D	FRONT (R)
③ Enceinte centrale	CENTER
④ Enceinte d'ambiance G	SURROUND (L)
⑤ Enceinte d'ambiance D	SURROUND (R)
⑥ Enceinte d'ambiance arrière	SURROUND BACK/BI-AMP (L)
⑧ Caisson de graves	SUBWOOFER

### ■ 5.1 voies

Enceintes	Prises sur cet appareil
① Enceinte avant G	FRONT (L)
② Enceinte avant D	FRONT (R)
③ Enceinte centrale	CENTER
④ Enceinte d'ambiance G	SURROUND (L)
⑤ Enceinte d'ambiance D	SURROUND (R)
⑧ Caisson de graves	SUBWOOFER

## Raccordement du câble d'enceinte

### Attention

- Un câble d'enceinte comporte, en général, deux conducteurs isolés placés côte à côte. Un des câbles est d'une couleur différente ou rayé pour indiquer une polarité. Raccordez une des extrémités du câble de couleur/rayé à la borne "+" (rouge) de cet appareil et l'autre extrémité à la borne de votre enceinte, ensuite, raccordez une extrémité de l'autre câble à la borne "-" (noire) de cet appareil et l'autre extrémité à la borne de votre enceinte.
- Avant le raccordement des enceintes, veillez à débrancher le câble d'alimentation.
- Ils ne doivent pas non plus se toucher ou toucher les parties métalliques de cet appareil. Ce contact pourrait endommager l'appareil ou les enceintes. Si un court-circuit survient, "CHECK SP WIRES!" apparaît sur l'afficheur de la face avant lorsque cet appareil est mis en service.
- Utilisez des enceintes à blindage magnétique. Si des images sur le moniteur sont toujours déformées même lorsque vous utilisez les enceintes à blindage magnétique, éloignez les enceintes du moniteur.
- Utilisez les enceintes avec une impédance de 6 ohms ou plus.

### Raccordement aux bornes FRONT

- 1 Retirez environ 10 mm d'isolation à l'extrémité de chaque câble d'enceinte et torsadez les fils de chaque conducteur pour empêcher les courts-circuits.

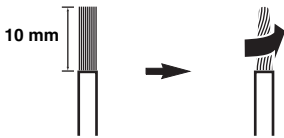

- 2 Desserrez la borne, insérez les fils dénudés torsadés dans l'orifice et resserrez la borne.

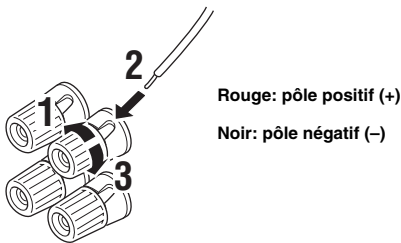

Rouge: pôle positif (+)  
Noir: pôle négatif (-)

### Raccordement d'une fiche banane (Sauf modèles pour le Royaume-Uni, l'Europe, l'Asie et la Corée)

Serrez la borne et insérez la fiche banane dans l'orifice de la borne.

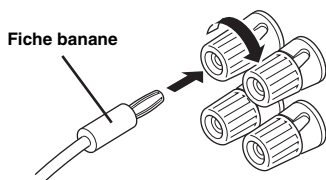

### Raccordement aux bornes CENTER, SURROUND, SURROUND BACK/BI-AMP

- 1 Enfoncez la languette et insérez l'extrémité dénudée du câble de l'enceinte dans l'orifice de la borne.

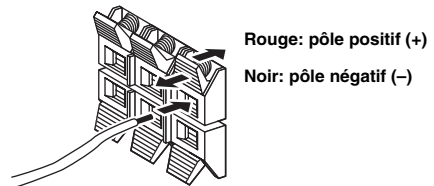

Rouge: pôle positif (+)  
Noir: pôle négatif (-)

- 2 Relâchez la languette pour assurer le maintien du conducteur.

### Utilisation des liaisons bi-amplificateur

Vous pouvez raccorder des enceintes qui prennent en charge des liaisons bi-amplificateur à cet appareil. Avant de raccorder les enceintes, réglez cet appareil pour permettre les liaisons bi-amplificateur dans "ADVANCED SETUP" (voir page 47), et raccordez les enceintes à cet appareil comme indiqué ci-dessous.

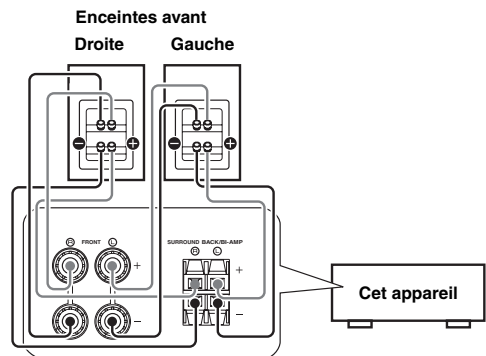

### Attention

Avant de procéder aux liaisons bi-amplificateur, déposez les câbles qui raccordent un haut-parleur de graves à un haut-parleur d'aigus. Reportez-vous au mode d'emploi des enceintes pour de plus amples informations. Si vous ne procédez pas aux liaisons bi-amplificateur, assurez-vous que les fixations ou câbles sont raccordés avant le raccordement des câbles d'enceinte.



## Informations sur les prises et les fiches des câbles

Cet appareil est muni des prises d'entrée et de sortie suivantes. Utilisez des prises et des câbles appropriés aux appareils raccordés.

### ■ Prises audio

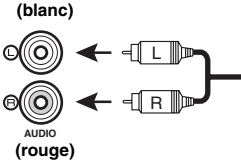
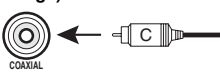
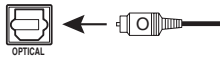
Prise et câbles	Description
<b>Prises AUDIO</b> (blanc) 	Pour la transmission des signaux audio gauche et droit analogiques conventionnels. Utilisez des câbles de broche stéréo. Raccordez les fiches rouges aux prises rouges (R) et les fiches blanches aux prises blanches (L).
<b>Prises COAXIAL</b> (orange) 	Pour la transmission de signaux audio numériques coaxiaux. Utilisez des câbles de broche pour les signaux audio numériques.
<b>Prises OPTICAL</b> 	Pour la transmission de signaux audio numériques optiques. Utilisez les câbles à fibre optique pour les signaux audio numériques optiques.

### ■ Prises vidéo

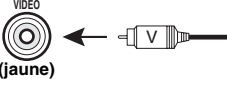
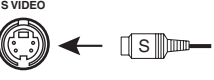
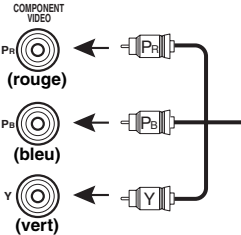
Prise et câbles	Description
<b>Prises VIDEO</b> 	Pour la transmission de signaux vidéo composites conventionnels. Utilisez des câbles de broche vidéo.
<b>Prise S VIDEO</b> 	Pour transmettre les signaux S-video qui comprennent les appareils de luminance (Y) et de chrominance (C). Utilisez les câbles S-video.
<b>Prises COMPONENT VIDEO</b> 	Pour la transmission de signaux vidéo à composantes qui comprend des appareils de luminance (Y), de chrominance bleue (PB) et de chrominance rouge (PR). Utilisez des câbles des composantes vidéo.

### ■ Prises vidéo/audio

Prise et câbles	Description
<b>Prises HDMI</b> 	Pour la transmission de signaux audio et vidéo numériques. Utilisez des câbles HDMI.



- Nous vous recommandons d'utiliser un câble 19 broches HDMI d'une longueur inférieure à 5 mètres disponible dans le commerce portant le logo HDMI.
- En cas de problème lors d'une liaison HDMI (voir page 23).
- Vous pouvez vérifier les informations d'erreur relatives aux liaisons HDMI (voir page 23).

Un signal vidéo émis vers cet appareil à partir des bornes de sortie dans MONITOR OUT pour le même genre de signal que le signal d'entrée.

Par exemple, si un VCR avec un signal de sortie composite et un lecteur de DVD avec un signal de sortie COMPONENT VIDEO sont connectés, raccordez la prise VIDEO et la prise COMPONENT VIDEO dans MONITOR OUT au moniteur vidéo.

Si un moniteur compatible d'entrée HDMI est raccordé, cet appareil convertit automatiquement un signal analogique qui est émis à partir d'une borne d'entrée vidéo vers un signal vidéo numérique, et ensuite, est transmis à partir de la prise HDMI OUT.

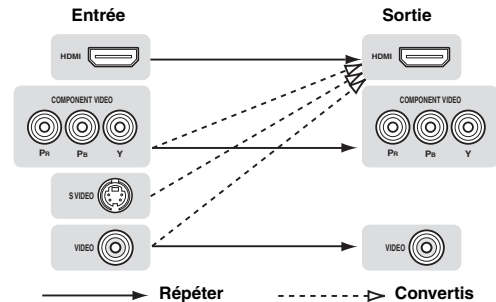

## Raccordement d'un moniteur TV ou d'un projecteur

Raccordez un moniteur vidéo, tel qu'un téléviseur ou un projecteur à une borne de sortie de cet appareil. Vous pouvez sélectionner un des trois types suivants selon le format de signal d'entrée pris en charge par le moniteur vidéo.

### Remarque

- Lorsque vous raccordez cet appareil au moniteur vidéo, assurez-vous que cet appareil est en veille.

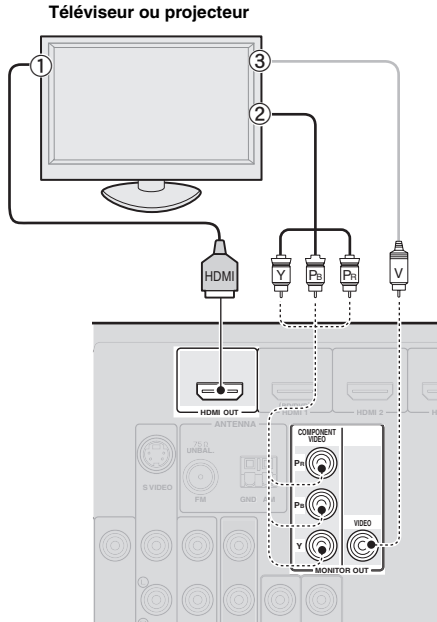

### ■ Pour raccorder un moniteur vidéo HDMI

Prises sur les appareils	Prises sur cet appareil
① Entrée HDMI	HDMI OUT

### ■ Pour raccorder un moniteur vidéo composante

#### Remarque

- Seuls les signaux vidéo de cet appareil via la borne d'entrée de l'élément sont émis à partir de la borne de sortie de l'élément.

Prises sur les appareils	Prises sur cet appareil
② Sortie Component video	MONITOR OUT (COMPONENT VIDEO)

### ■ Pour raccorder un moniteur vidéo composite

#### Remarque

- Seuls les signaux vidéo de cet appareil via la borne d'entrée vidéo composite sont émis à partir de la borne de sortie vidéo composite.

Prises sur les appareils	Prises sur cet appareil
③ Entrée vidéo (composite)	MONITOR OUT (VIDEO)

### Restitution du son d'un téléviseur à partir de cet appareil

Pour restituer le son d'un téléviseur à partir de cet appareil, reliez l'entrée AV 1-6 à la borne de sortie audio. Si le téléviseur prend en charge une sortie numérique optique, nous vous recommandons d'utiliser l'entrée AV 1. Raccorder l'entrée AV 1 vous permet de basculer sur l'entrée AV 1 avec une simple touche à l'aide de la fonction SCENE (voir page 21).

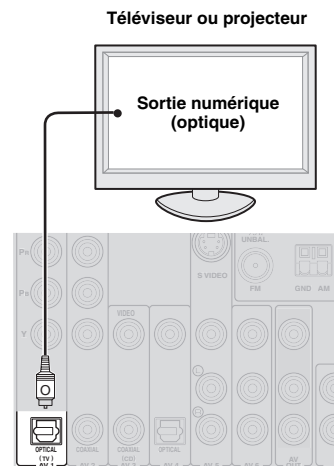

## Raccordement d'autres appareils

Cet appareil est muni de bornes d'entrée et de sortie pour les sources d'entrée et de sortie respectives. Vous pouvez reproduire des sons et des films des sources d'entrée sélectionnées avec l'afficheur de la face avant ou du boîtier de télécommande.

### Remarque

- Lorsque vous raccordez cet appareil aux appareils extérieurs, assurez-vous que cet appareil est en veille.

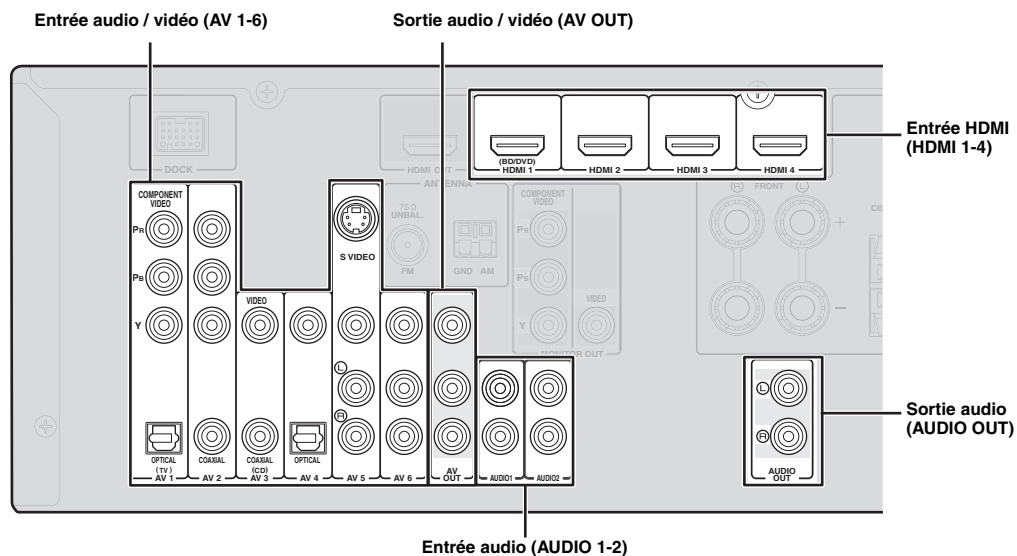

### ■ Lecteur audio et vidéo / Décodeur

Prises de sortie sur l'appareil extérieur raccordé			Sources d'entrée/prises de cet appareil	
Appareils extérieurs	Signaux	Prises de sortie		
Appareil extérieur avec sortie HDMI	Audio/vidéo	Sortie HDMI	HDMI 1 (BD/DVD)	HDMI 1
			HDMI 2	HDMI 2
			HDMI 3	HDMI 3
			HDMI 4	HDMI 4
Appareil extérieur avec sortie vidéo à composante	Audio Vidéo	Sortie numérique optique	AV 1 (TV)	OPTICAL
		Sortie vidéo à composantes		COMPONENT VIDEO
Appareil extérieur avec sortie audio analogique	Audio Vidéo	Sortie numérique coaxiale	AV 2	COAXIAL
		Sortie vidéo à composantes		COMPONENT VIDEO
Appareil extérieur avec sortie S vidéo	Audio Vidéo	Sortie audio analogique	AV 5	AUDIO
		Sortie S vidéo		S VIDEO
Appareil extérieur avec sortie vidéo composite	Audio Vidéo	Sortie numérique coaxiale	AV 3 (CD)	COAXIAL
		Sortie composite		VIDEO
	Audio Vidéo	Sortie numérique optique	AV 4	OPTICAL
		Sortie composite		VIDEO
Audio Vidéo	Sortie audio analogique	AV 5	AUDIO	
	Sortie composite		VIDEO	
Audio Vidéo	Sortie audio analogique	AV 6	AUDIO	
	Sortie composite		VIDEO	



- Les sources d'entrée entre parenthèses sont recommandées pour le raccordement aux prises respectives. Si votre appareil Yamaha est équipé de la borne d'entrée/sortie distante, vous pouvez permuter la source d'entrée sur cette composante avec une simple touche à l'aide de la fonction SCENE (voir page 21).
- Vous pouvez changer le nom de la source d'entrée indiqué sur l'afficheur de la face avant ou l'OSD sur le moniteur vidéo le cas échéant (voir page 45).

■ Lecteur audio

Prises de sortie sur l'appareil extérieur raccordé		Sources d'entrée/prises de cet appareil	
Appareils extérieurs	Prises de sortie		
Appareil extérieur avec sortie numérique optique	Sortie numérique optique	AV 1 (TV)	OPTICAL
		AV 4	OPTICAL
Appareil extérieur avec sortie numérique coaxiale	Sortie numérique coaxiale	AV 2	COAXIAL
		AV 3 (CD)	COAXIAL
Appareil extérieur avec sortie audio analogique	Sortie audio analogique	AV 5	AUDIO
		AV 6	AUDIO
		AUDIO 1	AUDIO
		AUDIO 2	AUDIO



- Nous vous recommandons de raccorder la borne de sortie numérique coaxiale d'un lecteur de CD à la prise AV3.

**A propos des bornes de sortie audio/vidéo**

Parmi les signaux audio et vidéo analogiques transmis à cet appareil via les bornes d'entrée, les signaux audio/vidéo des sources d'entrée sélectionnées sont émis depuis la prise AV OUT et la prise AUDIO OUT. Un signal d'entrée HDMI, un signal d'entrée COMPONENT VIDEO ou un signal d'entrée audio numérique ne peut pas être émis. Lors de l'utilisation de la prise AV OUT : raccordez un appareil extérieur à la borne composite ou audio analogique. Lors de l'utilisation de la prise AUDIO OUT : raccordez un appareil extérieur à la borne audio analogique.

**Raccordement d'une station universelle Yamaha iPod ou un Récepteur Audio Sans Fil Bluetooth™**

Cet appareil est muni d'une borne DOCK, à laquelle vous pouvez raccorder une station universelle Yamaha iPod (YDS-11 vendue séparément) ou un Récepteur Audio Sans Fil Bluetooth (YBA-10 vendu séparément). Vous pouvez utiliser un iPod ou un appareil Bluetooth avec cet appareil en le raccordant à la borne DOCK. Utilisez un câble prévu à cet effet pour la connexion entre la station/ampli-synchroniseur et cet appareil.

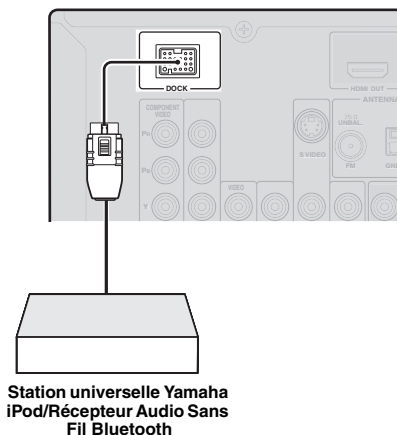

**Utilisation des prises VIDEO AUX sur la face avant**

Reliez votre console de jeu ou votre caméscope aux prises VIDEO AUX sur la face avant de l'appareil. Veillez à réduire complètement le volume de cet appareil et des autres appareils avant de les relier.

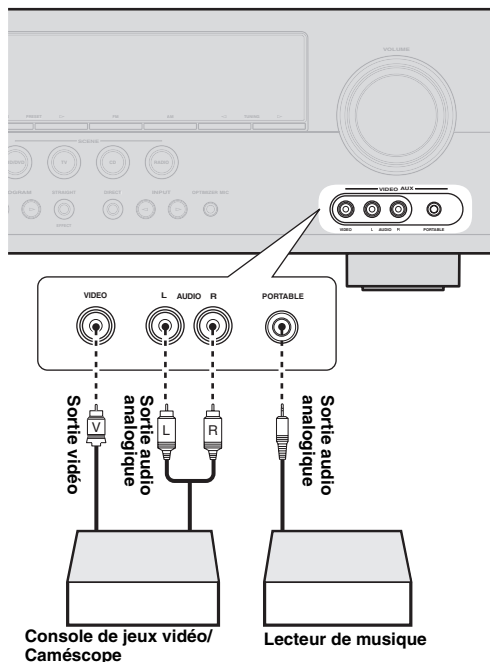

**Remarque**

- Lorsque des appareils extérieurs sont raccordés à la prise PORTABLE et à la prise AUDIO, le son provenant de la prise PORTABLE est émis.

## Raccordement des antennes FM et AM

Une antenne FM intérieure et une antenne cadre AM sont fournies avec cet appareil. Raccordez ces antennes correctement aux prises correspondantes.

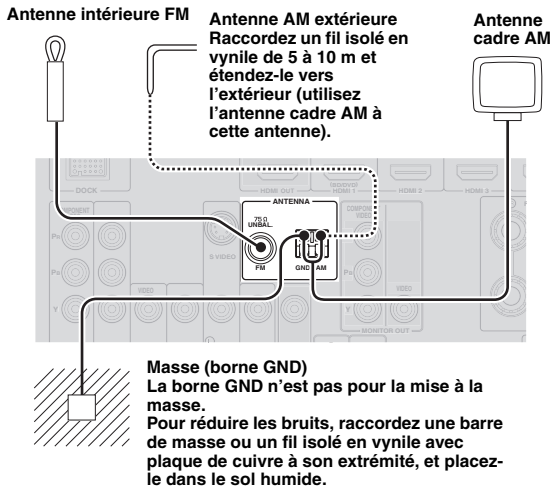

- Les antennes fournies sont normalement assez sensibles pour obtenir une bonne réception.
- Positionnez l'antenne cadre AM loin de cet appareil.
- Si la réception est mauvaise, nous vous recommandons d'utiliser une antenne extérieure. Pour plus de détails, contactez votre revendeur ou service après-vente agréé Yamaha le plus proche.
- Utilisez toujours l'antenne cadre AM même lorsque l'antenne extérieure est raccordée.

### Assemblage de l'antenne cadre AM

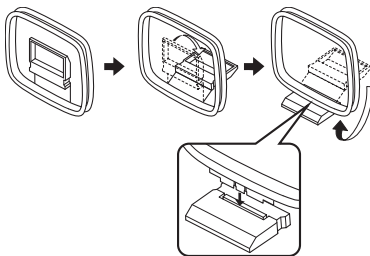

### Raccordement de l'antenne cadre AM

Les câbles de l'antenne cadre AM n'ont pas de polarité. Vous pouvez raccorder un fil à la borne AM et l'autre à la borne GND.

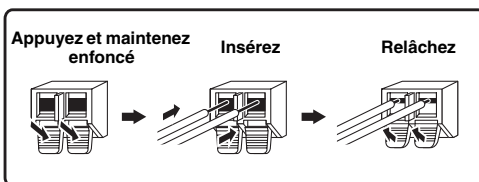

## Raccordement du câble d'alimentation

Une fois toutes les connexions terminées, branchez le câble d'alimentation de cet appareil dans une prise secteur.

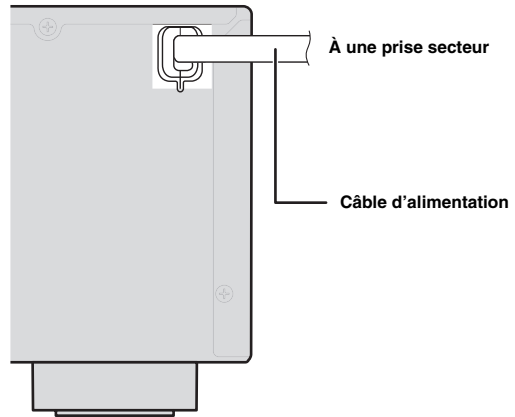

## Mise en ou hors service de cet appareil

- 1 Appuyez sur **Ⓐ STANDBY/ON** (ou **Ⓔ POWER**) pour mettre cet appareil en service.
- 2 Appuyez à nouveau sur **Ⓐ STANDBY/ON** (ou **Ⓔ POWER**) pour mettre cet appareil hors tension (mode de veille).



- Il faut quelques secondes à l'appareil pour qu'il soit prêt à lire.
- Vous pouvez également mettre cet appareil sous tension en appuyant sur **Ⓛ SCENE** (ou **Ⓜ SCENE**).
- Cet appareil consomme très peu d'électricité même en mode de veille. Nous vous recommandons de débrancher le câble d'alimentation de la prise secteur.

### Attention

Ne débranchez pas cet appareil alors qu'il est sous tension. Cela pourrait endommager l'appareil ou entraîner un enregistrement incorrect des réglages de cet appareil.

# Optimisation du réglage des enceintes pour votre salle d'écoute (YPAO)

Cet appareil possède un Yamaha Parametric Acoustic Optimizer (YPAO). Avec le YPAO, cet appareil règle automatiquement les caractéristiques de sortie de vos enceintes sur base de la position de l'enceinte, de la performance de l'enceinte et les caractéristiques acoustiques de la pièce. Nous vous recommandons de régler les caractéristiques de sortie avec le YPAO lorsque vous utilisez cet appareil.

## Remarques

- Sachez qu'il est normal que des tonalités d'essai puissantes soient émises pendant la procédure "Auto Setup". Interdisez l'accès de la pièce à de petits enfants pendant la procédure.
- Pour que les résultats soient les meilleurs possibles, veillez à ce que le plus grand silence règne dans la pièce tout au long de la procédure "Auto Setup". Si les bruits ambiants sont importants, les résultats ne seront pas satisfaisants.



- Voir page 41 pour la procédure "Manual Setup".

"MIC ON. View OSD MENU" apparaît sur l'afficheur de la face avant.

L'écran de menu suivant apparaît sur le moniteur vidéo.

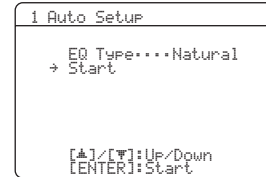

- Vous pouvez afficher l'écran de menu ci-dessus depuis le setup menu (voir page 41).

## Utilisation de Auto Setup

### 1 Vérifiez les points suivants.

Avant de démarrer le réglage automatique, vérifiez ce qui suit.

- Toutes les enceintes et caisson de graves sont raccordés correctement.
- Le casque est débranché de cet appareil.
- Le moniteur vidéo est correctement raccordé.
- Cet appareil et le moniteur vidéo sont en service.
- Cet appareil est sélectionné en tant que source d'entrée vidéo du moniteur vidéo.
- Le caisson de graves raccordé est en service et le volume est à un niveau moyen (ou légèrement inférieur).
- Les commandes de la fréquence de transition du caisson de graves raccordé sont au niveau maximal.

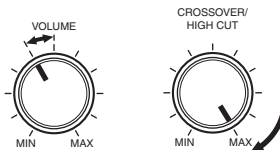

Caisson de graves

### 2 Branchez le microphone d'optimisation fourni à la prise OPTIMIZER MIC située sur la face avant.

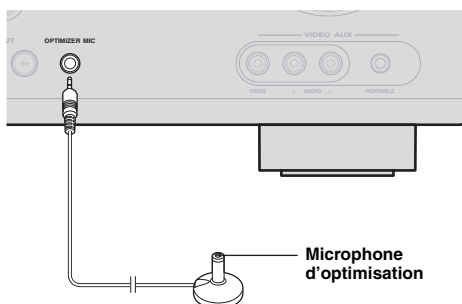

### 3 Posez le microphone d'optimisation sur une surface plate, la tête omnidirectionnelle tournée vers le haut, à l'emplacement de la position d'écoute.

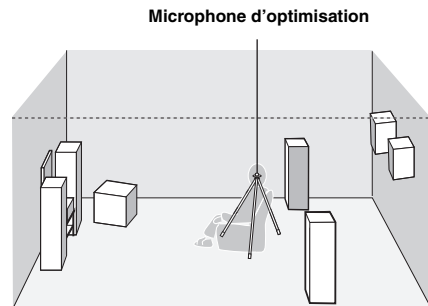

- Si possible, montez le microphone d'optimisation sur un trépied ou quelque chose de semblable pour qu'il soit à la même hauteur que vos oreilles quand vous êtes assis à la position d'écoute. Vous pouvez fixer le microphone d'optimisation sur le trépied à l'aide de la vis du trépied.

### 4 Pour sélectionner un son pour un ajustement, appuyez sur [14] Curseur ▲ pour sélectionner "EQ Type", ensuite, appuyez sur [14] Curseur ◀ / ▶.

Si cet appareil ne fonctionne pas lorsque vous appuyez sur [14] Curseur, appuyez une fois sur [12] SETUP et ensuite, faites fonctionner cet appareil. Cet appareil est muni d'un égaliseur paramétrique qui règle les niveaux de sortie pour chaque plage de fréquence. L'égaliseur est réglé pour produire un champ sonore cohérent sur base de caractéristiques d'enceinte mesurées automatiquement. Dans "EQ Type", vous pouvez sélectionner les caractéristiques d'égaliseur paramétrique suivantes pour les caractéristiques sonores souhaitées.

**Natural**

Il ajuste toutes les enceintes pour obtenir un son naturel. Sélectionnez cette option si le son dans la plage de fréquences aigües semble trop forte lorsque "EQ Type" est réglé sur "Flat".

**Flat**

Cette option règle chaque enceinte pour obtenir les mêmes caractéristiques. Sélectionnez cette option si vos enceintes ont des qualités similaires.

**Front**

Cette option règle chaque enceinte pour obtenir les mêmes caractéristiques que les enceintes avant gauche et droite. Sélectionnez cette option si vos enceintes avant gauche et droite sont de qualité bien meilleure que les autres enceintes.

## 5 Appuyez sur [4]Curseur ▾ pour sélectionner "Start", ensuite appuyez sur [4]ENTER pour lancer la procédure de configuration.

Un compte à rebours démarre et une mesure commence 10 secondes plus tard. Une tonalité d'essai puissamment forte est émise pendant la mesure.

**Remarques**

- N'effectuez aucune autre opération sur cet appareil pendant le réglage auto.
- Appuyez sur [4]Curseur ▲ pour annuler la procédure de configuration automatique.

La mesure prend environ 3 minutes. Pour obtenir des résultats précis, restez à un endroit où vous ne perturberai pas la mesure, comme par exemple, sur le côté ou derrière les enceintes ou encore à l'extérieur de la pièce.

Lorsque la mesure est terminée avec succès, "YPAO Complete" apparaît sur l'afficheur de la face avant et les résultats s'affichent sur le moniteur.

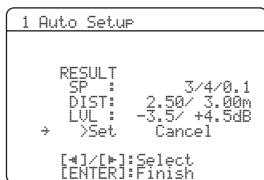
**SP**

Affiche le nombre d'enceintes connectées à l'appareil dans l'ordre suivant:

Total Avant et Centre/Total des Ambiance et Ambiance arrière/Caisson de graves

**DIST**

Affiche la distance entre la position d'écoute et les enceintes dans l'ordre suivant:

Enceinte la plus proche/Enceinte la plus éloignée

**LVL**

Affiche les niveaux de volume des enceintes dans l'ordre suivant: Enceinte du volume le plus bas/Enceinte du volume le plus élevé

**Remarques**

- Si "ERROR" s'affiche sur le moniteur vidéo pendant "Auto Setup", la mesure est annulée et le type d'erreur s'affiche. Pour de plus amples détails, voir "Lorsqu'un message d'erreur s'affiche pendant la mesure" (voir page 20).
- Si des problèmes surviennent pendant la mesure, "WARNING (XX)" (xx indique le nombre d'avertissement) apparaît au-dessus de "RESULT" (voir page 20).

## 6 Appuyez sur [4]ENTER pour valider les réglages.

Les caractéristiques des enceintes sont réglées en fonction des résultats de la mesure.

Pour annuler l'opération, appuyez sur [4]Curseur </> pour sélectionner "Cancel", ensuite, appuyez sur [4]ENTER.

Lorsque l'écran suivant s'affiche, déposez le microphone d'optimisation. "Auto Setup" est maintenant terminé.



Le microphone d'optimisation est sensible à la chaleur. Rangez-le dans un endroit frais et éloigné des rayons directs du soleil après la mesure. Ne le laissez pas là où il serait soumis à des températures élevées tel que sur un appareil AV.

**☀**

- Si vous ne souhaitez pas appliquer les résultats de la mesure, sélectionnez "Cancel".
- Effectuez à nouveau "Auto Setup" si vous changez le nombre ou la position des enceintes.
- Si vous appuyez sur [4]ENTER avant de déposer le microphone d'optimisation, "1 Auto Setup" de "Speaker Setup" dans le setup menu (voir page 41) s'affiche.

## Lorsqu'un message d'erreur s'affiche pendant la mesure

Appuyez une fois sur **[14] Curseur** ▾, ensuite, sélectionnez “Retry” ou “Exit” à l'aide de **[14] Curseur** ◀/▶, ensuite, appuyez sur **[14] ENTER**.

```

ERROR
→ E-9:USER CANCEL
   Don't operate
   any function

>Retry  Exit
[←]/[→]:Select
[ENTER]:Return
  
```

### Retry

Effectue à nouveau “Auto Setup”.

### Exit

Met fin à la mesure et “Auto Setup”.



- Voir page 53 pour plus de détails sur les messages d'erreur.
- Lorsque “E-5:NOISY” s'affiche, vous pouvez poursuivre la mesure. Pour poursuivre la mesure, sélectionnez “Proceed”. Nous vous recommandons toutefois de résoudre le problème avant de réaliser à nouveau la mesure.

## Lorsqu'un message d'avertissement s'affiche après la mesure

Si un problème survient pendant la mesure, “WARNING” s'affiche sur l'écran d'affichage des résultats. Contrôlez l'erreur et résolvez les problèmes.

```

WARNING
W-1:OUT OF PHASE
Reverse channel
FL  ---
CENTER ---
SL  ---
SBL ---

[ENTER]:Return
  
```



- Voir page 54 pour plus de détails sur les messages d'avertissement.
- L'optimisation ne sera pas effectuée si un message d'avertissement s'affiche. Nous vous recommandons de résoudre le problème et d'effectuer à nouveau “Auto Setup”.

### 1 Vérifiez si “→” s'affiche sur la gauche de “WARNING” et appuyez sur **[14] ENTER**.

Le détails du message d'avertissement sont affichés. S'il y a plusieurs messages d'avertissement, vous pouvez afficher le message suivant à l'aide de **[14] Curseur** ▶.

### 2 Pour revenir à l'afficheur de résultat supérieur, appuyez à nouveau sur **[14] ENTER**.



# OPÉRATIONS DE BASE

## Lecture

### Opérations de base

**1 Mettez sous tension les appareils externes (TV, lecteur de DVD, etc.) raccordés à cet appareil.**

**2 Appuyez sur  $\text{INPUT}$   $\triangleleft/\triangleright$  (ou  $\text{Touche de sélection d'entrée}$ ) pour sélectionner une source d'entrée.**

Le nom de la source d'entrée sélectionnée s'affiche pendant quelques secondes.

Nom de la source d'entrée



- Vous pouvez changer le nom de la source d'entrée indiqué sur l'afficheur de la face avant ou l'OSD sur le moniteur vidéo le cas échéant (voir page 45).

**3 Mettez en marche l'appareil externe que vous avez sélectionné comme source d'entrée ou sélectionnez une station de radio sur le syntoniseur.**

Reportez-vous au mode d'emploi de l'appareil externe pour plus d'informations concernant la lecture. Pour sélectionner des stations de radio ou lire sur un appareil iPod ou Bluetooth à l'aide de cet appareil, consultez ce qui suit.

- Syntonisation radio FM/AM (voir page 28)
- Lecture sur appareil Bluetooth (voir page 34)
- Lecture sur iPod (voir page 32)

**4 Tournez  $\text{Commande VOLUME}$  pour régler le volume (ou appuyez sur  $\text{VOLUME +/-}$ ).**

Volume



#### Remarque

Lors de la lecture d'un DTS-CD, du bruit peut être émis dans certaines conditions, ce qui peut entraîner un dysfonctionnement de l'enceinte. Assurez-vous que le volume est réglé sur faible avant de lancer la lecture. Si du bruit est émis, procédez comme suit.

1) Lorsqu'un seul bruit est émis

Si un signal à trains binaires DTS n'est pas correctement transmis à cet appareil, seul le bruit est émis. Raccordez le périphérique de lecture à cet appareil par la connexion numérique et lisez le DTS-CD. Si la condition n'est pas améliorée, le problème peut provenir de l'appareil de lecture. Contactez le fabricant de l'appareil de lecture.

2) Lorsque du bruit est émis pendant la lecture ou une opération de saut  
Avant de lire le DTS-CD, affichez le menu d'option après avoir sélectionné la source d'entrée et réglez "Decoder Mode" sur "DTS" (voir page 35).

### Utilisation de la fonction SCENE

Cet appareil dispose d'une fonction SCENE qui vous permet de modifier les sources d'entrée et les corrections de champ sonore à l'aide d'une touche. Quatre scènes sont disponibles pour des utilisations différentes, telles que la lecture de films ou de musique. Les sources d'entrée et les corrections de champ sonore suivantes sont disponibles en tant que réglages initiaux en usine.

	Source d'entrée	Correction de champ sonore
<b>BD/DVD</b>	HDMI 1	Straight
<b>TV</b>	AV 1	Straight
<b>CD</b>	AV 3	Straight
<b>RADIO</b>	TUNER	7ch Enhancer



- Lorsque cet appareil est en veille, vous pouvez le mettre sous tension en appuyant sur la touche SCENE.

### Sélection d'une SCENE

Appuyez sur  $\text{SCENE}$  (ou  $\text{SCENE}$ ).

### Enregistrement d'une source d'entrée/correction de champ sonore

Sélectionnez la source d'entrée/correction de champ sonore souhaitée, ensuite, appuyez sur  $\text{SCENE}$  (ou  $\text{SCENE}$ ) jusqu'à ce que "SET Complete" apparaisse sur l'afficheur de la face avant.

Lors de l'affichage dans le menu OPTION ou le menu SETUP, "SCENE Setting Complete" apparaît sur le moniteur vidéo (OSD).

### Commutation des appareils externes commandés à distance liés à des sélections de scène

Vous pouvez utiliser un appareil externe à l'aide de la télécommande de cet appareil en réglant un code de commande à distance pour l'appareil externe pour chaque source d'entrée. Le réglage des codes de commande à distance pour les sources d'entrée souhaitées vous permet de basculer entre les appareils externes liés à des sélections de scène.

**1 Enregistrez le code de commande à distance d'un appareil externe sur la source d'entrée souhaitée (voir page 46).**

#### Remarque

- Les codes de commande à distance ne peuvent pas être enregistrés sur l'entrée TUNER.

- 2 Appuyez sur [7] Touches de sélection d'entrée du boîtier de télécommande pour la source d'entrée dont le code de commande à distance a été enregistré à l'étape 1 pendant environ 3 secondes tout en appuyant sur la touche [11] SCENE pour laquelle vous souhaitez changer l'attribution.**  
L'appareil externe peut maintenant être commandé à distance juste en sélectionnant une scène.

### Mise en sourdine temporaire du son (MUTE)

- 1 Appuyez sur la touche [17] MUTE de la télécommande pour mettre le son en sourdine.**  
L'indicateur MUTE sur l'afficheur de la face avant clignote pendant que le son est en sourdine.
- 2 Appuyez à nouveau sur la touche [17] MUTE pour rétablir le son.**

### Réglage des aigus/graves (correction des tonalités)

Vous pouvez ajuster l'équilibre de la bande HF (Treble) et la bande LF (Bass) des sons émis par les enceintes avant gauche et droite pour obtenir la tonalité souhaitée.



- Les Graves/Aigus des enceintes ou du casque peuvent être réglés séparément. Réglez les Graves/Aigus du casque lorsque ce dernier est raccordé.

- 1 Appuyez sur [9] TONE CONTROL sur la face avant à plusieurs reprises pour sélectionner "Treble" ou "Bass".**  
Le réglage actuel apparaît sur l'afficheur de la face avant.



- 2 Réglez la bande de fréquences à l'aide de [K] PROGRAM </>.**  
Plage de réglage : -10,0 dB à +10,0 dB  
L'écran précédent s'affiche après que vous avez relâché la touche.

#### Remarques

- Les réglages de commande de tonalité ne sont pas pris en compte pendant la lecture en mode direct.
- Si vous accentuez la balance de manière extrême, les sons risquent de ne pas bien correspondre à ceux d'autres voies.

### Écoute du son pur en hi-fi

Le mode Direct permet d'écouter le son de la source sélectionnée dans toute sa pureté en haute fidélité. Lorsque le mode Direct est activé, le signal de la source sélectionnée transite par le circuit le plus direct.

**Appuyez sur [M] DIRECT (ou sur [10] DIRECT) pour activer ou désactiver le mode Direct.**

Les fonctions suivantes sont désactivées en mode Direct.

- correction de champ sonore, commande de tonalité
- affichage et opération du menu d'option et du setup menu



- Lorsque le mode direct est activé, l'écran d'affichage de la face avant est plus faible. Lorsqu'il est de nouveau désactivé, la luminosité de l'écran revient au réglage précédent.

### Utilisation de la minuterie de mise hors service

Cette minuterie est commode si vous désirez vous coucher alors que l'appareil fournit un signal ou enregistre celui provenant d'une source.

**Appuyez sur [5] SLEEP à plusieurs reprises pour régler la durée.**

Chaque fois que vous appuyez sur [5] SLEEP, les indications sur l'afficheur de la face avant changent de la façon suivante.

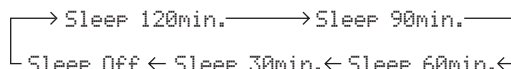

Lorsque la minuterie de mise hors service est active, le témoin SLEEP sur l'afficheur de la face avant s'allume. Appuyez sur [5] SLEEP sur la télécommande à plusieurs reprises jusqu'à ce que "Sleep Off" apparaisse sur l'afficheur de la face avant.

### Utilisation d'un casque

**Branchez votre casque dans la prise [B] PHONES jack sur la face avant.**

Lorsque vous sélectionnez une correction de champ sonore pendant que vous utilisez le casque, ce mode est automatiquement réglé en mode SILENT CINEMA.

#### Remarques

- Lorsque vous raccordez un casque, aucun signal n'est transmis aux bornes d'enceintes.
- Lorsque des signaux multivoies sont traités, les sons de toutes les voies sont répartis vers les voies de droite et de gauche.

## Affichage des informations concernant le signal d'entrée

Lorsque HDMI-4 ou AV1-4 est sélectionné en tant que source d'entrée, vous pouvez afficher les informations concernant le signal audio/vidéo.



- Les informations des signaux d'entrée sont affichées sur un moniteur vidéo et sur l'afficheur de la face avant.
- Les informations relatives au signal d'entrée s'affichent également sur l'afficheur de la face avant. Vous pouvez sélectionner l'élément souhaité à l'aide de **[4] Curseur**  $\Delta$  /  $\nabla$ .

### 1 Sélectionnez la source d'entrée souhaitée ensuite, appuyez sur **[3] OPTION**.

Le menu Option pour la source d'entrée sélectionnée s'affiche (voir page 35).

### 2 Appuyez sur **[4] Curseur** $\Delta$ / $\nabla$ pour sélectionner "Signal Info", ensuite, appuyez sur **[4] ENTER**.

Les informations relatives aux signaux d'entrée s'affichent. Voir page 36 sur des messages affichés sur l'écran.

#### Remarques

- Si une erreur relative à HDMI se produit, des informations d'erreur s'affichent en bas de l'écran.
- Les informations relatives au signal d'entrée s'affichent également sur l'afficheur de la face avant. Vous pouvez sélectionner l'élément souhaité à l'aide de **[4] Curseur**  $\Delta$  /  $\nabla$ .

### 3 Pour arrêter l'affichage des informations, appuyez sur **[3] OPTION**.

## Modification des informations sur l'afficheur de la face avant

Les informations qui apparaissent sur l'afficheur de la face avant peuvent être modifiées en appuyant sur **[9] INFO** (ou **[9] INFO**).

Les informations suivantes peuvent être affichées en fonction de la source d'entrée.

Par exemple, si vous sélectionnez l'entrée HDMI et l'affichage "DSP Program", l'écran suivant apparaît sur l'afficheur de la face avant.

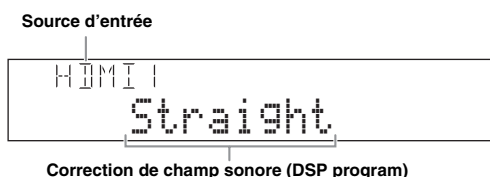

HDMI-4:	Input, DSP Program, Audio Decoder
AV1-6:	Input, DSP Program, Audio Decoder
AUDIO1-2:	Input, DSP Program, Audio Decoder
V-AUX:	Input, DSP Program, Audio Decoder
FM/AM:	Frequency, Program Service, Program Type, Radio Text, Clock Time, DSP Program, Audio Decoder
iPod (mode de commande à distance simple):	Input, DSP Program, Audio Decoder
iPod (Mode de navigation):	(dans PlayInfo affiché) Artist, Album, Song, DSP Program, Audio Decoder (en menu Play affiché) List
Bluetooth:	Input, DSP Program, Audio Decoder

# Appréciez les corrections de champ sonore

Cet appareil est aussi pourvu d'un processeur numérique Yamaha de champ sonore (DSP). Vous pouvez bénéficier de la reproduction multivoies pour pratiquement toutes les sources d'entrée grâce à diverses corrections de champ sonore enregistrées sur la puce et d'une variété de décodeurs d'ambiance.

## Sélection d'une correction de champ sonore

### ■ Sélection d'une correction de champ sonore sur la face avant

Appuyez sur **PROGRAM** </> à plusieurs reprises pour sélectionner la correction de champ sonore souhaitée.

### ■ Sélection d'une correction de champ sonore avec la télécommande

Effectuez les opérations suivantes selon la catégorie des corrections de champ sonore.

Corrections de champ sonore pour films/programmes TV ..... Appuyez sur **MOVIE** à plusieurs reprises.

Corrections de champ sonore pour musique ..... Appuyez sur **MUSIC** à plusieurs reprises.

Reproduction stéréo ..... Appuyez sur **STEREO** à plusieurs reprises.

Reproduction stéréo multivoies..... Appuyez sur **STEREO** à plusieurs reprises.

Compressed music enhancer..... Appuyez sur **STEREO** à plusieurs reprises.

Décodeur Surround ..... Appuyez sur **SUR.DECODE** à plusieurs reprises.

Par exemple, si vous sélectionnez "Sci-Fi" dans "film/programme TV", l'écran suivant apparaît sur l'afficheur de la face avant.

Catégorie de correction de champ sonore



### Remarques

- Les corrections de champ sonore sont enregistrées pour chaque source d'entrée. Lorsque vous modifiez la source d'entrée, la correction de champ sonore précédemment sélectionnée pour cette source d'entrée est à nouveau appliquée.
- Lorsque vous lisez les sources Dolby Digital Plus, Dolby TrueHD, DTS Express, DTS-HD Master Audio ou DTS-HD High Resolution Audio, cet appareil applique uniquement le décodeur d'ambiance comme correction de champ sonore et les sources sont lues en mode de décodage direct.
- Si la fréquence d'échantillonnage d'une source d'entrée est supérieure à 96 kHz, aucune correction de champ sonore n'est appliquée.

## Description des corrections de champ sonore

Cet appareil propose des corrections de champ sonore pour plusieurs catégories dont les reproductions musicales, cinématographiques et stéréo. Sélectionnez une correction de champ sonore en fonction de vos préférences et non pas en vous référant uniquement à son nom.



- Vous pouvez vérifier quelles sont les enceintes qui sont en cours d'émission de signaux à l'aide des témoins d'enceintes sur l'afficheur de la face avant (voir page 6).
- Chaque correction peut ajuster des éléments de champ sonore (paramètres de champ sonore). Pour de plus amples détails, voir page 38.
- **CINEMA DSP** dans le tableau indique la correction de champ sonore avec le CINEMA DSP.

## Pour les sources de film/programme TV

**CINEMA DSP**

Correction	Descriptions
<b>Standard</b>	Cette correction crée un champ sonore accentuant l'impression d'ambiance sans perturber le positionnement original du son correspondant aux différentes voies d'une gravure Dolby Digital et DTS. Il répond au concept de "cinéma idéal" où le public est enveloppé de belles réverbérations venant de la gauche, de la droite et de l'arrière.
<b>Spectacle</b>	Cette correction restitue l'ambiance spectaculaire des superproductions cinématographiques. Il reproduit le champ sonore d'un grand cinéma correspondant aux films en cinémascope ou grand écran avec une excellente dynamique, des sons les plus fins aux sons les plus puissants.
<b>Sci-Fi</b>	Cette correction restitue le son très élaboré des tout derniers films de science fiction et des films contenant des effets spéciaux. Elle reproduit des dialogues se distinguant nettement des effets sonores et de la musique de fond pour toutes sortes d'ambiances cinématographiques virtuelles.

Correction	Descriptions
<b>Adventure</b>	Cette correction est idéale pour reproduire avec précision le son des films d'action et d'aventure. Ce champ sonore restreint les réverbérations et met l'accent sur la reproduction d'un espace large, de la gauche à la droite. La profondeur est également restreinte pour garantir une meilleure séparation des voies audio et la clarté du son.
<b>Drama</b>	Ce champ sonore se caractérise par des réverbérations stables, adaptées à un grand nombre de films, comme les fictions, les comédies ou les comédies musicales. Les réverbérations sont modestes mais offrent une sensation 3D optimale avec des effets sonores et de la musique de fond léger mais restituant bien le volume autour de dialogues clairs et de la position centrale de manière à ne pas fatiguer à la longue le spectateur.
<b>Mono Movie</b>	Cette correction est destinée aux sources vidéo monophoniques, par exemple les films classiques joués dans les bons vieux cinémas. Elle ajoute l'expansion et la réverbération optimales au son original pour recréer un espace confortable avec une certaine profondeur sonore.
<b>Sports</b>	Cette correction permet d'écouter des émissions sportives et de variété en stéréo ce qui les rendra plus vivantes. Lors d'émissions sportives, les voix du commentateur et de l'annonceur sont nettement au centre tandis que l'ambiance du stade occupe le plus grand espace possible de manière à envelopper l'auditeur.
<b>Action Game</b>	Ce champ sonore a été mis au point pour les jeux d'actions, par exemple les courses d'auto et les jeux de tirs subjectifs. Il utilise les données de réflexion qui limitent l'ampleur des effets sur chaque voie pour restituer une ambiance de jeu puissante et enveloppante en accentuant les différents effets sonores mais en maintenant une sensation nette de la provenance des sons.
<b>Roleplaying Game</b>	Ce champ sonore a été mis au point pour les jeux de rôle et d'aventure. Les effets des champs sonores cinématographiques sont combinés aux champs sonores utilisés pour les "Action Game" de manière à ajouter de la profondeur et une sensation 3D pendant le jeu, tout en présentant les effets d'ambiance cinématographiques dans les scènes vidéo du jeu.

### Pour les sources audio musicales



Correction	Descriptions
<b>Hall in Munich</b>	Ce champ sonore simule une salle de concert de 2500 places environ située à Munich, aux parois intérieures revêtues de boiseries, comme c'est l'usage dans les salles de concerts européennes. Réverbérations fines et magnifiques, bien réparties, créant une atmosphère calmante. Le siège virtuel de l'auditeur est au centre gauche de la salle.
<b>Hall in Vienna</b>	Salle de concert de taille moyenne, à environ 1700 places, de forme rectangulaire comme c'est l'usage à Vienne. Les piliers et les stucs ornementaux créent des réflexions extrêmement complexes venant de toute part, produisant des sons amples et riches.
<b>Chamber</b>	Cette correction recrée un espace relativement grand avec un plafond haut comme dans une salle d'audience d'un palais. Les réverbérations agréables sont adaptées à la musique de cour ou à la musique de chambre.
<b>Cellar Club</b>	Cette correction simule un club de musique au plafond bas et à l'atmosphère accueillante. Le champ sonore vivant et réaliste se caractérise par un son puissant, comme si l'auditeur était juste devant une petite scène.
<b>The Roxy Theatre</b>	Ce champ sonore restitue l'ambiance d'un club de rock d'environ 460 places à Los Angeles. Le siège virtuel de l'auditeur est au centre gauche de la salle.
<b>The Bottom Line</b>	Cette correction reproduit le champ sonore devant la scène du The Bottom Line, le légendaire club de jazz de New York. Environ 300 personnes peuvent prendre place à droite et à gauche dans un environnement sonore vibrant et réaliste.
<b>Music Video</b>	Ce champ sonore correspond à une salle où ont lieu des concerts pop, rock et jazz. Le champ sonore qui accentue la richesse des voix et des solos ainsi que le rythme de la batterie avec le champ sonore ambiant qui restitue l'espace d'une grande salle de concert permettent à l'auditeur de se laisser fondre dans un environnement excitant.

### Pour une restitution stéréo

Correction	Descriptions
<b>2ch Stereo</b>	Utilisez cette correction pour que les sources multivoies soient réduites à 2 voies.



- Les signaux multivoies appliqués à l'entrée sont réduits à des signaux à 2 voies et restitués par les enceintes gauche et droite.

## Pour une reproduction stéréo multivoies



Correction	Descriptions
<b>7ch Stereo</b>	Utilisez cette correction pour que le son sorte sur toutes les enceintes. Lors de la lecture, le son des gravures multivoies est redistribué sur 2 voies mais restitué par toutes les enceintes. Cette correction crée un champ sonore très large qui convient bien à la musique de fond lors de soirées entre amis, etc.

## Le Compressed Music Enhancer

Correction	Descriptions
<b>Straight Enhancer</b>	Utilisez cette correction pour améliorer le son de sorte que la profondeur et l'ampleur des gravures compressées à 2 voies ou multivoies se rapprochent le plus possible de l'originale.
<b>7ch Enhancer</b>	Utilisez ce programme pour reproduire des informations compressées en stéréo sur 7 voies.

## Mode de décodage d'ambiance

Sélectionnez cette correction pour lire des sources avec les décodeurs sélectionnés. Les sources à 2 voies pourront être restituées par plusieurs voies.

Décodeur	Descriptions
<b>Pro Logic</b>	Décodeur approprié Dolby Pro Logic pour tous types de sources.
<b>PLIIX Movie / PLII Movie</b>	Décodeur approprié Dolby Pro Logic IIX (ou Dolby Pro Logic II) pour des films. Si votre environnement d'écoute est comme suit, il vous est impossible de sélectionner le décodeur Dolby Pro Logic IIX. <ul style="list-style-type: none"> <li>• Lorsque les enceintes d'ambiance arrière ne sont pas raccordées</li> <li>• Lorsque le casque est raccordé</li> </ul>
<b>PLIIX Music / PLII Music</b>	Décodeur approprié Dolby Pro Logic IIX (ou Dolby Pro Logic II) pour de la musique. Si votre environnement d'écoute est comme suit, il vous est impossible de sélectionner le décodeur Dolby Pro Logic IIX. <ul style="list-style-type: none"> <li>• Lorsque les enceintes d'ambiance arrière ne sont pas raccordées</li> <li>• Lorsque le casque est raccordé</li> </ul>
<b>PLIIX Game / PLII Game</b>	Décodeur approprié Dolby Pro Logic IIX (ou Dolby Pro Logic II) pour des jeux. Si votre environnement d'écoute est comme suit, il vous est impossible de sélectionner le décodeur Dolby Pro Logic IIX. <ul style="list-style-type: none"> <li>• Lorsque les enceintes d'ambiance arrière ne sont pas raccordées</li> <li>• Lorsque le casque est raccordé</li> </ul>
<b>Neo:6 Cinema</b>	Décodeur adéquat DTS pour des films.
<b>Neo:6 Music</b>	Décodeur adéquat DTS pour de la musique.



- Une source d'entrée est lue en mode de décodage direct (voir page 27) lorsqu'un signal audio multivoies est transmis.

## Écoute de sources d'entrée non traitées (Mode de décodage direct)

Dans le mode de décodage direct, les sons sont reproduits sans effet de champ sonore. Les sources stéréo à 2 voies sont restituées par les enceintes avant gauche et droite uniquement. Les sources d'entrées multivoies sont décodées directement dans les voies appropriées et les sons multivoies sont reproduits sans effet de champ sonore.

### 1 Pour activer le mode de décodage direct, appuyez sur **Ⓛ**STRAIGHT (ou **10**STRAIGHT).

“Straight” apparaît sur l’afficheur de la face avant.

### 2 Pour annuler le mode de décodage direct, appuyez à nouveau sur **Ⓛ**STRAIGHT (ou **10**STRAIGHT).

Le nom d’une correction de champ sonore apparaît sur la face avant et le son est reproduit avec cet effet de champ sonore.

## Apprécier les corrections de champ sonore sans enceintes d'ambiance (Virtual CINEMA DSP)

Virtual CINEMA DSP vous permet d’apprécier les effets de champ sonore DSP même sans enceintes d’ambiance en utilisant des enceintes d’ambiance virtuelles. Virtual CINEMA DSP peut même être utilisé avec un système limité ne comprenant que 2 enceintes et pas d’enceinte centrale.

Lorsque “Sur. L/R SP” dans le setup menu est réglé sur “None” (voir page 42), cet appareil fonctionne en mode Virtual CINEMA DSP.

### Remarque

- Le mode Virtual CINEMA DSP n’est pas disponible dans les conditions suivantes même si vous réglez “Sur.L/R SP” sur “None” (voir page 42).
  - la fiche du casque est branchée dans la prise PHONES.
  - 7ch Stereo de la correction de champ sonore est sélectionné.
  - le mode direct ou le mode de décodage direct est utilisé.

## Écoutez des corrections de champ sonore avec un casque (SILENT CINEMA™)

SILENT CINEMA vous permet de profiter de sources multivoies avec votre casque. Le mode SILENT CINEMA est automatiquement sélectionné lorsque vous branchez la fiche du casque dans la prise PHONES.

### Remarque

- Le mode SILENT CINEMA n’est pas sélectionné automatiquement dans les conditions suivantes.
  - 2ch Stereo de la correction de champ sonore est sélectionné.
  - le mode direct ou le mode de décodage direct est sélectionné.

# Syntonisation FM/AM

Le syntoniseur FM/AM de cet appareil propose les deux modes suivants pour la syntonisation.

## ■ Mode de syntonisation de fréquences (Auto tuning / Manual tuning)

Il est possible d'accorder une station FM/AM en recherchant ou en spécifiant sa fréquence.

## ■ Mode de syntonisation de présélections (Preset tuning)

Vous pouvez pré-régler les fréquences des stations FM/AM en les enregistrant avec des numéros spécifiques et, ensuite, il suffit de sélectionner ces numéros pour syntoniser.

### Remarque

- Réglez les antennes FM/AM connectées à cet appareil pour une meilleure réception.

## Syntonisation de la station FM/AM souhaitée (Syntonisation de fréquences)

**1 Appuyez à plusieurs reprises sur  $\text{N}$  INPUT  $\triangleleft/\triangleright$  (ou sur  $\text{T}$  TUNER) et faites basculer la source d'entrée sur "TUNER".**

**2 Appuyez sur  $\text{F}$  FM ( $\text{FM}$ ) ou  $\text{A}$  AM ( $\text{AM}$ ) pour sélectionner une bande.**

"FM" ou "AM" apparaît sur l'afficheur de la face avant en fonction de la bande sélectionnée.

**3 Appuyez sur  $\text{T}$  TUNING  $\triangleleft/\triangleright$  (ou  $\text{T}$  TUNING  $\triangle/\nabla$ ) pour spécifier la fréquence.**

Pour régler la fréquence sur une bande supérieure, appuyez sur  $\triangleright$  (ou  $\triangle$ ). Pour la régler sur une bande inférieure, appuyez sur  $\triangleleft$  (ou  $\nabla$ ). Le témoin TUNED sur l'afficheur de la face avant s'allume lorsque le syntoniseur est accordé sur une station. Le témoin STEREO s'allume également si le programme diffusé est en stéréo.

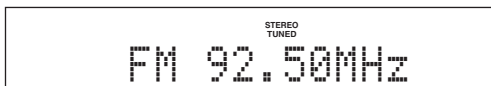

La fréquence change de la manière suivante en fonction de la façon dont vous appuyez sur  $\text{T}$  TUNING  $\triangleleft/\triangleright$  (ou  $\text{T}$  TUNING  $\triangle/\nabla$ ).

### Lorsque vous appuyez sur la touche pendant plus d'1 seconde

Le syntoniseur recherche la fréquence d'une station qui peut être détectée autour de la fréquence actuelle. C'est possible si le syntoniseur peut recevoir des signaux puissants sans interférences. Une fois la recherche lancée, relâchez la touche. Si vous continuez à maintenir la touche enfoncée, la recherche se poursuit même si une station est détectée. C'est utile si vous souhaitez accorder une station spécifique.

### Lorsque vous appuyez sur la touche et que vous la relâchez

Le syntoniseur augmente ou diminue la fréquence par étapes. Utilisez cette méthode si le syntoniseur n'est pas adapté à la réception de signaux puissants et que les stations sont ignorées au cours de la recherche. Vous pouvez bénéficier d'une meilleure qualité sonore même si le syntoniseur n'est pas adapté à la réception d'un signal puissant.



- Pour la transmission FM, dans le menu Option, vous pouvez sélectionner stéréo et mono (voir page 37).

**4 Pour accorder au moyen de la syntonisation directe de fréquences, saisissez la fréquence de la station souhaitée à l'aide des touches numériques de la télécommande.**

Ne saisissez que des nombres entiers. Par exemple, si vous souhaitez régler la fréquence sur 88,9 MHz, saisissez "8890" à l'aide de  $\text{N}$  Touches numériques.

### Remarques

- Lorsque vous appuyez sur  $\text{N}$  Touches numériques pendant la mise en mémoire des fréquences, un numéro de présélection est sélectionné. Placez le mode de mise en mémoire en mode de mise en mémoire normal à l'aide de  $\text{T}$  TUNING  $\triangleleft/\triangleright$  (ou  $\text{T}$  TUNING  $\triangle/\nabla$ ) avant toute opération.
- "Wrong Station!" apparaît sur l'afficheur de la face avant lorsque vous saisissez une fréquence qui ne correspond pas à la plage acceptable. Assurez-vous que la fréquence saisie est correcte.
- Il vous est inutile de saisir le zéro s'il se place à la fin d'un nombre décimal. Par exemple, saisissez "925" pour "92.50 MHz" ou "940" pour "94.00 MHz".

## Enregistrement de stations FM/AM et syntonisation (Mise en mémoire des fréquences)

Vous pouvez enregistrer jusqu'à 40 stations FM/AM (Présélectionnées) à l'aide de la fonction "Mise en mémoire automatique de stations" ou "Mise en mémoire manuelle de stations".

## Enregistrement de stations par la fonction de mise en mémoire automatique de stations

Le syntoniseur détecte automatiquement les stations FM se caractérisant par un signal puissant et enregistre jusqu'à 40 stations. Les stations AM ne peuvent pas être enregistrées automatiquement. Utilisez la mise en mémoire manuelle des stations.

**1 Appuyez à plusieurs reprises sur  $\text{N}$  INPUT  $\triangleleft/\triangleright$  (ou appuyez sur  $\text{T}$  TUNER) pour faire basculer la source d'entrée sur "TUNER".**

**2 Appuyez sur  $\text{O}$  OPTION du boîtier de télécommande.**

L'écran du menu Option concernant les options de réglage de l'entrée Tuner apparaît sur l'afficheur de la face avant.



- Pour plus de détails concernant le menu d'option, voir page 35.
- Le menu Option s'affiche sur les moniteurs.

**3 Sélectionnez "Auto Preset", ensuite, appuyez sur  $\text{E}$  ENTER.**

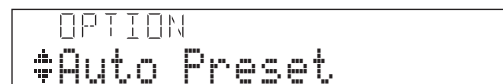

La mise en mémoire automatique de stations commence environ 5 secondes plus tard à partir de la fréquence la plus basse vers la bande supérieure.





- Vous pouvez sélectionner le numéro de présélection auquel la présélection démarre en appuyant que **[8]PRESET**  $\Delta/\nabla$  ou **[14]Curseur**  $\Delta/\nabla$  alors que l'afficheur de la face avant est dans l'état indiqué dans le schéma ci-dessous.
- Pour annuler l'enregistrement, appuyez sur **[14]RETURN** sur la télécommande.

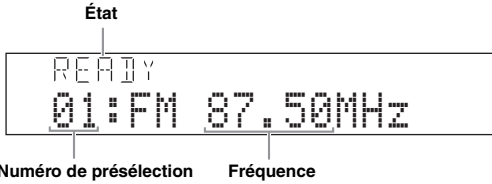

Pendant la mise en mémoire automatique de stations, la zone supérieure de l'écran se modifie comme suit : **READY** → **SEARCH** → **MEMORY** chaque fois qu'une station est enregistrée. Lorsque l'enregistrement est terminé, "FINISH" apparaît et l'écran du menu d'option s'affiche à nouveau automatiquement. Lorsque vous appuyez sur **[13]OPTION** sur la télécommande, l'écran revient à l'état d'origine.

**Remarque**

- Seules les stations du Système de données radio sont concernées par la mise en mémoire automatique (Modèle pour l'Europe seulement).

**Enregistrement de stations par la fonction de mise en mémoire manuelle de stations**

Vous pouvez enregistrer manuellement les stations AM ou les stations FM se caractérisant par des signaux faibles.

**1 Accordez une station en vous reportant à "Syntonisation de la station FM/AM souhaitée (Syntonisation de fréquences)" (voir page 28).**

**2 Appuyez sur [D]MEMORY (ou [8]MEMORY).** "Manual Preset" apparaît sur l'afficheur de la face avant, suivi de près par le numéro de présélection auquel la station sera enregistré.



- En appuyant sur **[D]MEMORY** (ou **[8]MEMORY**) pendant plus de 2 secondes, vous pouvez passer l'étape 3 et enregistrer le numéro de présélection pour qu'il soit supérieur d'une unité par rapport au dernier numéro de présélection.

**3 Appuyez sur [E]PRESET  $\triangleleft/\triangleright$  (ou [8]PRESET  $\Delta/\nabla$ ) sur la télécommande pour sélectionner le numéro de présélection sur lequel sera enregistrée la station.**

Lorsque vous sélectionnez un numéro de présélection sur lequel aucune station n'est enregistrée, la mention "Empty" apparaît sur l'afficheur. Lorsque vous sélectionnez un numéro de présélection enregistré, une fréquence enregistrée s'affiche à la droite du numéro de présélection.

Nouvelle fréquence enregistrée

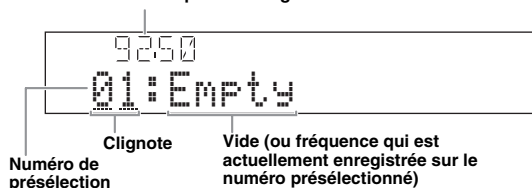

- Vous pouvez sélectionner un numéro de présélection à l'aide de **[19]Touches numériques**.

**4 Appuyez à nouveau sur [D]MEMORY (ou [8]MEMORY) pour enregistrer.**

Lorsque l'enregistrement est terminé, l'écran revient à l'état d'origine.

Pour terminer l'opération, appuyez sur **[13]OPTION**.



- Pour annuler l'enregistrement, appuyez sur **[14]RETURN** sur la télécommande ou laissez le syntoniseur au repos pendant environ 30 secondes.

**Appel d'une station présélectionnée (Mise en mémoire des fréquences)**

Vous pouvez appeler des stations présélectionnées enregistrées par la mise en mémoire automatique de stations ou la mise en mémoire manuelle de stations.

**Appuyez sur [E]PRESET  $\triangleleft/\triangleright$  (ou [8]PRESET  $\Delta/\nabla$ ) pour sélectionner un numéro de présélection.**



- Les numéros de présélection sur lesquels aucune stations ne sont enregistrées seront passés.
- Lorsque "No Presets" ou "No Presets in Memory" s'affiche, cela signifie qu'aucune station n'est enregistrée. Voir page 28 et enregistrez des stations.
- Vous pouvez sélectionner directement un numéro de présélection en appuyant sur une **[19]Touches numériques** pendant l'appel d'une station présélectionnée. La mention "Empty" apparaît sur l'afficheur si vous saisissez un numéro de présélection sur lequel aucune station n'est enregistrée. La mention "Wrong Num." apparaît si vous entrez un numéro incorrect.
- Lorsque vous appuyez sur **[19]Touches numériques** numériques pendant la mise en mémoire normale, un numéro de présélection est sélectionné. Placez le mode en mode de mise en mémoire présélectionnée à l'aide de **[E]PRESET  $\triangleleft/\triangleright$**  (ou **[8]PRESET  $\Delta/\nabla$** ) avant toute opération.

**Effacer des stations présélectionnées**

**1 Appuyez à plusieurs reprises sur [N]INPUT  $\triangleleft/\triangleright$  (ou appuyez sur [7]TUNER) pour faire basculer la source d'entrée sur "TUNER".**

**2 Appuyez sur [13]OPTION du boîtier de télécommande.**

L'écran du menu Option concernant les options de réglage de l'entrée Tuner apparaît sur l'afficheur de la face avant.

**3 Affichez "Clear Preset" à l'aide de [14]Curseur  $\Delta/\nabla$ , ensuite, appuyez sur [14]ENTER.**

L'écran suivant apparaît sur l'afficheur.

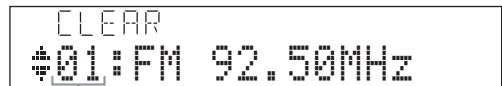

Numéro de présélection de la station enregistrée que vous souhaitez effacer.



- Vous pouvez annuler l'opération et revenir à l'écran du menu Option en appuyant sur **[14]RETURN** sur la télécommande.

**4 Sélectionnez le numéro de présélection de la station enregistrée que vous souhaitez effacer à l'aide de [14]Curseur  $\Delta/\nabla$ , ensuite, appuyez sur [14]ENTER.**

La station présélectionnée enregistrée sur le numéro de présélection sélectionné est effacée. Pour effacer l'enregistrement de plusieurs numéros de présélection, répétez les étapes ci-dessus. Pour terminer l'opération, appuyez sur **[13]OPTION**.

# Syntonisation du Système de données radio (modèle pour l'Europe et la Russie seulement)

Le Système de données radio est un système de radiocommunication de données utilisé par les stations FM dans de nombreux pays. Cet appareil peut recevoir diverses données de Système de données radio telles que "Program Service", "Program Type", "Radio Text", "Clock Time", et "EON" (autres stations associées) lors de la réception de stations d'émission de Système de données radio.

## Affichage des informations du Système de données radio

Cette fonction permet d'afficher les 4 types d'informations du Système de données radio: "Program Service", "Program Type", "Radio Text", "Clock Time".

### 1 Syntonisez la station d'émission de Système de données radio souhaitée.



- Nous vous recommandons d'utiliser la mise en mémoire automatique pour accorder les stations d'émission de Système de données radio (voir page 28).
- Vous pouvez également utiliser le mode PTY Seek pour accorder la station Radio Data System souhaitée parmi les stations du système de radiocommunication de données présélectionnées.

### 2 Appuyez à plusieurs reprises sur **Ⓢ** INFO sur la face avant (ou **Ⓢ** INFO sur le boîtier de télécommande) jusqu'à ce que les informations souhaitées s'affichent.

Les informations sur l'afficheur changent lorsque vous appuyez sur la touche. Ce type d'information s'affiche pendant un instant, ensuite, les informations s'affichent.

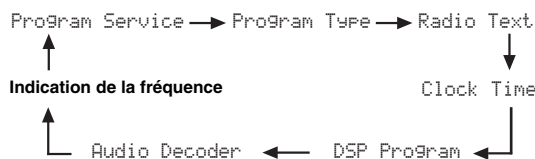

Le contenu des informations est comme suit.

Choix	Fonction
Program Service	Affiche le nom du programme de Système de données radio en cours de réception.
Program Type	Affiche le type du programme de Système de données radio en cours de réception.
Radio Text	Affiche les informations relatives au programme de Système de données radio en cours de réception.
Clock Time	Affiche l'heure actuelle.
DSP Program	Affiche la correction de champ sonore actuellement sélectionnée.
Audio Decoder	Affiche le décodeur d'ambiance actuellement sélectionné.

## Sélection du type de programme de Système de données radio (mode PTY Seek)

Cette fonction permet de sélectionner l'émission radio souhaitée, selon le type d'émission auquel elle appartient, parmi toutes les stations d'émission de Système de données radio présélectionnées.



- Vous devez présélectionner des stations avant d'utiliser PTY Seek. Lorsque "No Presets" ou "No Presets in Memory" s'affiche, cela signifie qu'aucune station n'est enregistrée. Voir page 29 et enregistrez des stations.
- Vous pouvez utiliser PTY Seek tout en regardant l'écran du moniteur vidéo.

### 1 Appuyez sur **Ⓡ** TUNER sur le boîtier de la télécommande pour sélectionner "TUNER" comme source d'entrée.

### 2 Appuyez sur **Ⓡ** OPTION du boîtier de télécommande.

Le menu d'option de syntoniseur s'affiche. Voir page 35 pour plus de détails sur le menu d'option.

### 3 Appuyez sur **Ⓡ** Curseur $\Delta / \nabla$ sur le boîtier de la télécommande pour sélectionner "PTY Seek", ensuite, appuyez sur **Ⓡ** ENTER.



**4 Appuyez sur [14]Curseur </> sur le boîtier de la télécommande pour sélectionner un type de programme pour la recherche.**

Vous pouvez sélectionner un type de programme parmi les suivantes.

Type d'émission	Description
NEWS	Informations
AFFAIRS	Émissions à thème
INFO	Informations générales
SPORT	Sports
EDUCATE	Éducation
DRAMA	Drama
CULTURE	Émissions culturelles
SCIENCE	Émissions scientifiques
VARIED	Émissions de variétés
POP M	Musique populaire
ROCK M	Musique Rock
M. O. R. M	Musique grand public (facile à écouter)
LIGHT M	Musique classique légère
CLASSICS	Musique classique sérieuse
OTHER M	Autres musiques

**5 Pour rechercher une station, appuyez sur [14]Curseur Δ / ∇ sur le boîtier de la télécommande.**

Si vous appuyez sur [14]Curseur ∇, cet appareil fait une recherche descendante à partir de la fréquence actuelle. Si vous appuyez sur [14]Curseur Δ, il fait une recherche ascendante à partir de la station préregistrée actuelle.

Lorsqu'une station est détectée, la recherche s'arrête. Si la station n'est pas la station souhaitée, appuyez sur la même touche pour poursuivre la recherche. Pour mettre fin à la recherche, appuyez sur [13]OPTION.

**Remarque**

- Si "Not found" s'affiche, aucune station applicable pour le type d'émission sélectionnée n'est détectée.

**Utilisation du service d'annonces des autres stations associées (EON)**

Cette fonction permet de recevoir les annonces du service EON (autres stations associées) parmi les stations du réseau du Système de données radio. Lorsque vous avez sélectionné un des 4 types d'émission de Système de données radio (NEWS, AFFAIRS, INFO ou SPORT), cet appareil recherche automatiquement toutes les stations présélectionnées disponibles qui sont prévues pour diffuser le service EON du type d'émission sélectionné pour une certaine durée. Lorsque le service EON commence, la station locale diffusant des données EON est automatiquement accordée, et à la fin de l'annonce EON, elle laisse de nouveau place à la station nationale.



- Vous pouvez utiliser EON tout en regardant l'écran du moniteur vidéo.

**1 Syntonisez la station d'émission de Système de données radio souhaitée.**

**2 Appuyez sur [13]OPTION du boîtier de télécommande.**

Le menu d'option de syntoniseur s'affiche. Pour plus de détails concernant le menu d'option, voir page 35.

**3 Appuyez sur [14]Curseur Δ / ∇ sur le boîtier de télécommande pour sélectionner "EON", ensuite, appuyez sur [14]ENTER.**

"EON:OFF" apparaît sur l'afficheur de la face avant.

Fréquence actuelle

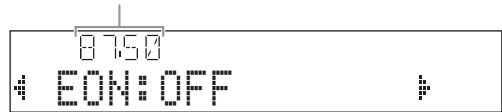

- Lorsque "No Presets" ou "No Presets in Memory" s'affiche, cela signifie qu'aucune station n'est enregistrée. Voir page 29 et enregistrez des stations.
- Si la station affiliée de la station présélectionnée sélectionnée ou du service EON n'est pas disponible, "Not Available" s'affiche.

**4 Appuyez sur [14]Curseur </> pour sélectionner un type d'émission.**



**5 Après avoir sélectionné un type d'émission, appuyez sur [13]OPTION pour quitter le menu d'option.**

Lorsqu'une station affiliées commence à émettre l'émission sélectionnée, cet appareil s'accorde automatiquement sur cette station. Lorsque l'émission prend fin, il revient automatiquement à la station précédente.

Le EON est désactivé dans les cas suivants:

- Lorsque le EON est activé une fois
- Lorsque cet appareil est réglé sur veille avant qu'EON soit activé
- Lorsqu'une autre station est sélectionnée avant qu'EON soit activé



- Pour annuler EON, procédez à nouveau aux étapes de 1 à 5 et sélectionnez "EON:OFF".

# Utilisation de iPod™

Une fois que vous avez posé votre iPod sur une station universelle Yamaha iPod (comme la YDS-11, vendue séparément) reliée à la borne DOCK sur le panneau arrière de cet appareil (voir page 16), vous pouvez écouter la musique enregistrée sur votre iPod à l'aide du boîtier de télécommande fourni ou du menu affiché sur moniteur vidéo. Vous pouvez aussi utiliser le mode Compressed Music Enhancer de cet appareil pour améliorer la qualité du son des morceaux compressés (par exemple dans le format MP3) enregistrés sur votre iPod (voir page 24).

## Remarques

- iPod touch, iPod (Click and Wheel comprenant iPod classic), iPod nano et iPod mini sont pris en charge.
- Certaines fonctions risquent de ne pas être compatibles selon le modèle ou la version du logiciel de votre iPod.
- Certaines fonctions risquent de ne pas être disponibles selon le modèle de votre station universelle Yamaha iPod. Les sections suivantes décrivent la procédure en cas d'utilisation du modèle YDS-11.



- Une fois le raccordement entre votre iPod et cet appareil effectué, "iPod connected" apparaît sur l'afficheur de la face avant.
- Reportez-vous à la section "iPod" à la page 52 pour la liste complète des messages apparaissant sur l'afficheur de la face avant et sur le moniteur vidéo.

## Commande de l'iPod™

Vous pouvez commander votre iPod si vous l'avez placé dans la station universelle iPod et que la source d'entrée est placée sur DOCK. Vous pouvez utiliser l'aide de l'afficheur vidéo (mode de navigation) ou ne pas l'utiliser (mode télécommande simple) pour agir sur les fonctions de votre iPod. Lorsque vous connectez votre iPod à cet appareil, vous pouvez effectuer les opérations suivantes avec la télécommande.

Touche	Fonction
<b>ENTER</b>	Menu suivant
	Vers haut du menu
<b>[14]</b>	Vers bas du menu
	Menu précédent
	Menu suivant
	Recherche arrière (appuyez et maintenez la pression)
	Recherche avant (appuyez et maintenez la pression)
	Saut avant
	Saut arrière
<b>[18]</b>	Arrêt
	Pause (mode de navigation) Lecture/Pause (mode de commande à distance simple)
	Lecture (mode de navigation) Lecture/Pause (mode de commande à distance simple)
<b>[16]</b> <b>DISPLAY</b>	Passer entre le mode de navigation de menu et le mode à distance simple

## Commande de votre iPod en mode de commande à distance simple

Les fonctions de base de votre iPod (lecture, arrêt, saut, etc.) peuvent être effectuées à l'aide du boîtier de télécommande fourni sans devoir afficher le menu sur le moniteur vidéo. Vous pouvez également commander directement votre iPod dans ce mode.

## Commande de l'iPod en mode de navigation

Les fonctions avancées de votre iPod peuvent être exécutées à l'aide du boîtier de télécommande tout en lisant le menu affiché sur le moniteur vidéo. Vous pouvez aussi parcourir les fichiers musicaux ou les fichiers vidéo enregistrés sur votre iPod et affichés sur le moniteur, et modifier les réglages de votre iPod conformément à vos préférences personnelles. Vous ne pouvez pas commander directement votre iPod dans ce mode.



- " \_ " (soulignement) est affiché pour les caractères que cet appareil ne peut pas afficher.

**1** Changez la source d'entrée sur "iPod (DOCK)" à l'aide de **[N] INPUT** / (**[7] DOCK**).

**2** Appuyez sur **[16] DISPLAY** du boîtier de télécommande.

L'écran suivant apparaît sur le moniteur vidéo.

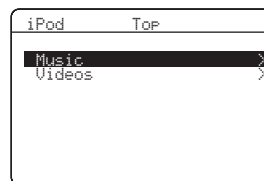

**3** Appuyez sur **[14] Curseur** / pour sélectionner "Music", "Videos" ou "Settings", ensuite, appuyez sur **[14] Curseur** .

- Sélectionnez "Music" pour parcourir les fichiers musicaux.
- Sélectionnez "Videos" pour parcourir les fichiers vidéo.

## Remarque

- "Videos" ne s'affichera pas si votre iPod ou votre station universelle iPod Yamaha ne prend pas en charge la fonction de navigation pour parcourir les fichiers vidéo.

- 4 Appuyez sur **[4] Curseur**  $\Delta$  /  $\nabla$  /  $\triangleleft$  /  $\triangleright$  pour sélectionner un élément de menu, ensuite, appuyez sur **[4] ENTER** pour lancer la lecture.

#### Éléments de menu de “Music”

Playlists, Artists, Albums, Songs, Genres, Composers

- Playlists > Songs
- Artists > Albums > Songs
- Albums > Songs
- Songs
- Genres > Artists > Albums > Songs
- Composers > Albums > Songs

#### Éléments de menu de “Videos”

Les éléments de menu varient en fonction des fichiers enregistrés sur votre iPod.

#### ■ Description de l'écran d'informations de lecture



- ① Nombre de plages/total des plages
- ② Nom de l'interprète
- ③ Titre de l'album
- ④ Titre du morceau
- ⑤ Barre de progression
- ⑥ Temps écoulé
- ⑦ Icones de lecture aléatoire et de répétition
- ⑧  $\blacktriangleright$  (lecture),  $\parallel$  (pause),  $\blacktriangleright\blacktriangleright$  (recherche avant) et  $\blacktriangleleft\blacktriangleleft$  (recherche arrière)
- ⑨ Temps restant



- Vous pouvez modifier les écrans d'informations sur l'afficheur de la face avant à l'aide de **[C] INFO** (ou **[9] INFO**) (voir page 23). Les éléments qui apparaissent sur l'afficheur de la face avant varient en fonction du mode qui est actuellement sélectionné.

#### Lecture aléatoire/répétée

Vous pouvez utiliser une fonction de lecture spéciale comme la lecture aléatoire et la lecture répétée en réglant le menu Option.

- 1 Appuyez sur **[16] DISPLAY** pour changer le mode de navigation de menu alors que “DOCK” est sélectionné en tant que source d'entrée.

Le menu d'option peut uniquement être affiché en mode de navigation de menu. Appuyez sur **[16] DISPLAY** pour changer le mode de navigation de menu avant de commencer la lecture aléatoire ou répétée.

- 2 Appuyez sur **[13] OPTION**.

Le menu Option est affiché.

- 3 Appuyez sur **[4] Curseur**  $\Delta$  /  $\nabla$  pour sélectionner la fonction de lecture souhaitée, Shuffle ou Repeat, ensuite, appuyez sur **[4] ENTER**.

Les styles de lecture suivants sont disponibles selon la fonction de lecture sélectionnée.

**Shuffle** : Lit les morceaux ou les albums de manière aléatoire (Choix : Off, Songs, Albums).

- Sélectionnez “Off” si vous ne souhaitez pas une lecture de manière aléatoire.
- Sélectionne “Songs” pour lire des morceaux dans un ordre aléatoire.
- Sélectionne “Albums” pour lire des albums dans un ordre aléatoire.

**Repeat** : Lit les morceaux ou les albums en boucle (Choix : Off, One, All).

- Sélectionnez “Off” si vous ne souhaitez pas une lecture en boucle.
- Sélectionnez “One” pour écouter de manière répétée chaque morceau.
- Sélectionnez “All” pour écouter de manière répétée tous les morceaux.

- 4 Sélectionnez le style souhaité à l'aide de **[4] Curseur**  $\triangleleft$  /  $\triangleright$ .

Le style est sélectionné. La lecture commence par la fonction sélectionnée dans l'étape 3.

Pour retourner à l'écran précédent, appuyez sur **[4] RETURN**. Pour revenir à la fonction de lecture précédente, effectuez à nouveau les étapes ci-dessus.



- Lorsque la fonction aléatoire est activée, “ $\text{DC}$ ” apparaît sur le moniteur vidéo.
- Lorsque “Repeat” est réglé sur “One” ou “All”, “ $\text{C}$ ” ou “ $\text{A}$ ” apparaît sur le moniteur vidéo.

# Utilisation d'appareils Bluetooth™

Vous pouvez brancher un Récepteur Audio Sans Fil Bluetooth (tel que le YBA-10 vendu séparément) à la borne DOCK de cet appareil afin de pouvoir écouter la musique en mémoire sur votre appareil Bluetooth (tel qu'un lecteur de musique portable) sans devoir raccorder l'appareil Bluetooth à cet appareil. Il est nécessaire, au préalable, d'effectuer un "Pairing" entre le Récepteur Audio Sans Fil Bluetooth raccordé et votre appareil Bluetooth.

## Remarque

- Cet appareil prend en charge le A2DP (Advanced Audio Distribution Profile) du profil Bluetooth.

## Jumelage de l'ampli-sintoniseur Bluetooth™ sans fil et de votre appareil Bluetooth™

Le "Pairing" se rapporte à l'enregistrement d'un appareil Bluetooth en vue de la communication Bluetooth. Il convient d'effectuer un jumelage avant d'utiliser pour la première fois un appareil Bluetooth conjointement avec un Récepteur Audio Sans Fil Bluetooth relié à cet appareil-ci ou lorsque les données de jumelage ont été effacées.



- L'opération de jumelage n'est nécessaire qu'une seule fois, avant la première utilisation conjointe de votre appareil Bluetooth et de le Récepteur Audio Sans Fil Bluetooth.
- Le jumelage nécessite des réglages sur cet appareil ainsi que sur l'appareil par le biais duquel les communications Bluetooth vont s'effectuer. Si nécessaire, reportez-vous aux instructions de fonctionnement de l'autre appareil.

### ■ Jumelage du Récepteur Audio Sans Fil Bluetooth et de votre appareil Bluetooth

Par souci de sécurité, la durée de la procédure de jumelage est limitée à 8 minutes. Nous vous conseillons de lire et de vous assurer de la bonne compréhension de toutes les instructions avant de démarrer cette procédure.

#### 1 Changez la source d'entrée sur "DOCK" à l'aide de **[N]INPUT** </> (ou **[7]DOCK**).

#### 2 Mettez sous tension l'appareil Bluetooth avec lequel vous souhaitez jumeler et réglez-le sur le mode de jumelage.

Pour plus d'informations concernant le fonctionnement de l'appareil Bluetooth, reportez-vous au mode d'emploi.

#### 3 Appuyez sur **[3]OPTION**.

Le menu Option pour l'entrée DOCK apparaît sur le moniteur vidéo.

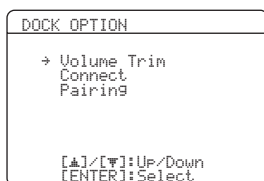

#### 4 Appuyez sur **[14]Curseur** ∇ pour sélectionner "Pairing", ensuite, appuyez sur **[14]ENTER**.

"Searching" apparaît sur l'afficheur de la face avant et l'opération de jumelage commence.



- Pour annuler le jumelage, appuyez à nouveau sur **[14]RETURN**.
- Vous pouvez également lancer l'opération de jumelage en appuyant sur la touche **[M]MEMORY** de la face avant et en la maintenant enfoncée.

#### 5 Veillez à ce que l'appareil Bluetooth reconnaisse le Récepteur Audio Sans Fil Bluetooth.

Si le Bluetooth a reconnu le Récepteur Audio Sans Fil Bluetooth, "YBA-10 YAMAHA", par exemple, s'affiche dans la liste des appareils Bluetooth.

#### 6 Sélectionnez le Récepteur Audio Sans Fil Bluetooth dans la liste des appareils Bluetooth et entrez une clé d'accès "0000" sur le périphérique Bluetooth.

Lorsque le jumelage est terminé, "Completed" apparaît sur l'afficheur de la face avant.



- Le Récepteur Audio Sans Fil Bluetooth peut être jumelé avec huit appareils Bluetooth maximum. En cas de jumelage d'un neuvième périphérique et de l'enregistrement de ses données de jumelage, les données de jumelage du dernier périphérique utilisé sont perdues.

## Lecture de l'appareil Bluetooth™

#### 1 Changez la source d'entrée sur "DOCK" à l'aide de **[N]INPUT** </> (ou **[7]DOCK**).

#### 2 Appuyez sur **[13]OPTION**.

#### 3 Appuyez sur **[14]Curseur** ∇ à plusieurs reprises pour sélectionner "Connect", ensuite, appuyez sur **[14]ENTER**.

Après avoir exécuté "Connect", la communication avec l'appareil Bluetooth est établie. Lorsque le Récepteur Audio Sans Fil Bluetooth connecté reconnaît l'appareil Bluetooth, "BT Connected" apparaît sur l'afficheur de la face avant.



- Lorsque vous appuyez sur **[14]ENTER** sur la télécommande, le Récepteur Audio Sans Fil Bluetooth connecté cherche et se connecte au dernier appareil Bluetooth connecté. Si le Récepteur Audio Sans Fil Bluetooth ne peut détecter d'appareil Bluetooth, "Not found" apparaît sur l'afficheur de la face avant.
- Pour déconnecter le Récepteur Audio Sans Fil Bluetooth de l'appareil Bluetooth, affichez à nouveau le menu d'option, sélectionnez "Disconnect", ensuite, appuyez sur **[14]ENTER**.

#### 4 Lancez la reproduction sur l'appareil Bluetooth.

# OPÉRATIONS DÉTAILLÉES

## Réglage du menu d'option pour chaque source d'entrée (menu OPTION)

Cet appareil a un menu OPTION des éléments de menu fréquemment utilisés pour des sources d'entrée compatibles avec cet appareil. La procédure pour le réglage des éléments de menu OPTION est décrite ci-dessous.

**1 Sélectionnez une source d'entrée à l'aide de [N]INPUT </> ([7]Touches de sélection d'entrée).**

**2 Appuyez sur [13]OPTION du boîtier de télécommande.**

Le menu OPTION s'affiche. Les éléments de menu OPTION affichés varient en fonction de la source d'entrée. Pour plus de détails, reportez-vous à la section suivante.

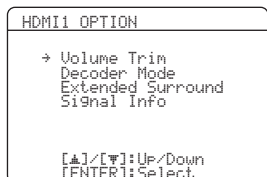

**3 Sélectionnez l'élément de menu souhaité à l'aide de [14]Curseur Δ / ▽, ensuite, appuyez sur [14]ENTER.**

Les paramètres de l'élément de menu sélectionné sont affichés.

**4 Changez le réglage de l'élément de menu sélectionné (ou activez une fonction) à l'aide de [14]Curseur Δ / ▽ / </> et [14]ENTER.**

Les détails de l'élément de menu sélectionné sont affichés. Les paramètres que vous pouvez régler varient en fonction des éléments de menu.

**5 Pour fermer le menu OPTION, appuyez sur [13]OPTION.**

Vous pouvez également utiliser [14]RETURN pour revenir à l'écran précédent ou fermer le menu OPTION.



- Lorsque [14]Curseur ou d'autres touches ne fonctionnent pas une fois le menu terminé, sélectionnez à nouveau la source d'entrée à l'aide de [7]Touches de sélection d'entrée.

### Les éléments de menu OPTION

Les éléments de menu suivants sont fournis pour chaque source d'entrée.

Source d'entrée	Élément de menu			
HDMI1-4	Volume Trim	Decoder Mode	Extended Surround	Signal Info
AV1-4	Volume Trim	Decoder Mode	Extended Surround	Signal Info
AV5-6	Volume Trim			
AUDIO1-2	Volume Trim			
V-AUX	Volume Trim			
TUNER	Volume Trim	FM Mode	Auto Preset	Clear Preset
	PTY Seek	EON		
iPod (DOCK)	Volume Trim	Shuffle	Repeat	
Bluetooth (DOCK)	Volume Trim	Connect/ Disconnect	Pairing	

Les détails des éléments de menu sont comme suit:



- Les réglages par défaut sont marqués d'un "\*".

#### ■ Volume Trim

**Source d'entrée:** Toutes

**Plage réglable:** -6.0 dB à 0.0 dB\* à +6.0 dB (par pas de 0.5 dB)

Réduit tout changement de volume lors du changement de sources d'entrée en en corrigeant les différences de volume entre les sources d'entrée.

Vous pouvez régler ce paramètre pour chaque source d'entrée.



## ■ Decodeur Mode

Source d'entrée: HDMI1-4, AV1-4

Choix: Auto\*/DTS

Sélectionne les signaux audio numériques DTS pour la reproduction.

**Auto** Sélectionne automatiquement les signaux d'entrée audio.

**DTS** Sélectionne uniquement les signaux DTS. D'autres signaux d'entrée ne sont pas reproduits.

## ■ Extended Surround

Source d'entrée: HDMI1-4, AV1-4

Choix: Auto\*/PLIIX\*Movie/PLIIX\*Music/EX/ES/Off

Choisit de reproduire des signaux d'entrée multivoies en 6.1 ou 7.1 voies lorsque les enceintes d'ambiance arrière sont utilisées.

**Auto** Sélectionne automatiquement le décodeur qui convient le mieux selon qu'une balise pour la reproduction de la voie d'ambiance arrière est présente et reproduit les signaux en 6.1 ou 7.1 voies.

**PLIIX\*Movie** Reproduit toujours des signaux en 6.1 ou 7.1 voies à l'aide du décodeur PLIIX\*Movie qu'ils contiennent ou non des signaux de voie d'ambiance arrière. Vous pouvez sélectionner ce paramètre lorsqu'une ou deux enceintes sont raccordées.

**PLIIX\*Music** Reproduit toujours des signaux en 6.1 ou 7.1 voies à l'aide du décodeur PLIIX\*Music qu'ils contiennent ou non des signaux de voie d'ambiance arrière. Vous pouvez sélectionner ce paramètre lorsqu'une ou deux enceintes sont raccordées.

**EX/ES** Sélectionne automatiquement le décodeur qui convient le mieux pour les signaux d'entrée qu'une balise pour la reproduction de voie d'ambiance arrière soit présente ou non et reproduit toujours des signaux en 6.1 voies.

**Off** Reproduit toujours des signaux en 5.1 voies qu'une balise pour la reproduction de voie d'ambiance arrière soit présente ou non.

## ■ Signal Info

Source d'entrée: HDMI1-4, AV1-4

Affiche les informations relatives aux signaux vidéo et audio sur le moniteur vidéo et l'afficheur de la face avant. Vous pouvez modifier les informations à afficher sur l'afficheur de la face avant à l'aide de [14] **Curseur**  $\Delta$  /  $\nabla$ .

### Paramètres Signal Info

#### ■ Affichage des réglages audio

Information	Description
Format	Format de signaux audio numériques.
Channel	Le nombre de voies de signal d'entrée (avant/ambiance/LFE). Par exemple, si des voies de signal d'entrée sont 3 voies avant, 2 d'ambiances et LFE, "3/2/0.1" s'affiche. Si une voie ne peut pas être exprimée comme ci-dessus, un nombre total de voies tel que "5.1ch" risque de s'afficher.
Sampling	La fréquence de l'échantillonnage du signal d'entrée numérique.
Bitrate	Le débit binaire du signal d'entrée par seconde.

#### Remarques

- "No Signal" s'affiche lorsqu'aucun signal n'est transmis et "---" s'affiche lorsque des signaux que cet appareil ne peut pas reconnaître sont reçus.
- Le débit binaire peut varier pendant la lecture.

#### ■ Affichage des réglages vidéo

Information	Description
In	Format et résolution du signal d'entrée vidéo.
Out	Format et résolution du signal de sortie vidéo.
Message	Messages d'erreur concernant les signaux HDMI et les appareils HDMI. Lisez ce qui suit pour plus de détails sur les messages d'erreur.

#### Message d'erreur HDMI

(apparaît uniquement lorsqu'une erreur survient)

HDCP Error	HDCP échec de l'authentification.
Device Over	Le nombre d'appareils HDMI raccordés est supérieur à la limite.
Out of Res.	Le moniteur connecté est incompatible avec le signal d'entrée vidéo.



## ■ FM Mode

**Source d'entrée:** TUNER

**Choix:** Stereo\*/Mono

Règle le mode de réception et transmission FM.

**Stereo** Reçoit en mode stéréo.

**Mono** Reçoit en mode monophonique. Vous pouvez obtenir une meilleure réception en mode Mono.

## ■ Auto Preset

**Source d'entrée:** TUNER

Détecte automatiquement des stations radio dans la bande de fréquence FM et les enregistre en tant que stations pré-réglées (voir page 28).

## ■ Clear Preset

**Source d'entrée:** TUNER

Efface les stations présélectionnées (voir page 29).

## ■ PTY Seek

**Source d'entrée:** TUNER

Recherche une station qui diffuse une émission sous la catégorie souhaitée à partir des stations présélectionnées tout en utilisant le Système de données radio (voir page 30).

## ■ EON

**Source d'entrée:** TUNER

Cette fonction permet de recevoir le service EON (autres stations associées) du Système de données radio. (voir page 30).

## ■ Shuffle

**Source d'entrée:** iPod (DOCK)

**Choix:** Off\*/Songs/Albums

Change le type de lecture aléatoire (voir page 33).

## ■ Repeat

**Source d'entrée:** iPod (DOCK)

**Choix:** Off\*/One/All

Change le type de lecture répétée (voir page 33).

## ■ Connect / Disconnect

**Source d'entrée:** Bluetooth (DOCK)

Active et désactive la communication avec un appareil Bluetooth (voir page 34).

## ■ Pairing

**Source d'entrée:** Bluetooth (DOCK)

Réalise un jumelage de cet appareil et d'un appareil Bluetooth (voir page 34).

# Édition de décodeurs d'ambiance/corrections de champ sonore

## Sélection d'un décodeur utilisé avec une correction de champ sonore

Lors de l'utilisation de corrections de champ sonore pour les films ou les programmes TV vous pouvez sélectionner un décodeur d'ambiance à utiliser avec la correction de champ sonore après le réglage des paramètres à partir des décodeurs suivants. Pour régler les paramètres pour les corrections de champ sonore, reportez-vous à la section suivante.

### Décodeurs qui peuvent être utilisés avec une correction de champ sonore

- PLIIx Movie (PLII Movie)
- Neo:6 Cinema

#### Remarque

- Les corrections de champ sonore suivantes MOVIE ne peuvent pas être utilisées avec un décodeur d'ambiance.
  - Mono Movie
  - Sports
  - Action Game
  - Roleplaying Game

## Réglage des paramètres de champ sonore

Bien que les corrections de champ sonore vous satisfieraient si leurs paramètres sont réglés par défaut, vous pouvez organiser l'effet sonore ou les décodeurs appropriés pour les conditions acoustiques des sources ou pièces en réglant les paramètres (éléments de champ sonore).



- Vous pouvez protéger le champ sonore des changements de paramètres de champ sonore lorsque "Memory Guard" du setup menu est réglé sur "On" (voir page 45). Pour changer les paramètres, réglez-les sur "Off".

**1 Mettez en service le moniteur vidéo relié à l'appareil.**

**2 Appuyez sur [12]SETUP du boîtier de la télécommande.**

Le setup menu apparaît sur le moniteur.

**3 Appuyez sur [14]Curseur  $\Delta$  /  $\nabla$  pour sélectionner "DSP Parameter", ensuite appuyez sur [14]ENTER.**

L'écran change comme suit.

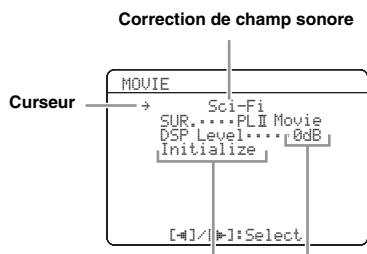

Paramètres des champs sonores      Valeurs réglées

**4 Appuyez sur [14]Curseur  $\Delta$  /  $\nabla$  pour déplacer "→" vers la correction de champ sonore et appuyez sur [14]Curseur  $\triangleleft$  /  $\triangleright$  pour sélectionner la correction de champ sonore.**

**5 Appuyez sur [14]Curseur  $\Delta$  /  $\nabla$  pour sélectionner le paramètre que vous souhaitez changer, ensuite, appuyez sur [14]Curseur  $\triangleleft$  /  $\triangleright$  pour modifier le paramètre.**

Un astérisque (\*) s'affiche à gauche du nom du paramètre de champ sonore affiché sur le moniteur lorsque vous modifiez le paramètre à partir du réglage par défaut. Pour plus de détails relatives aux fonctions et aux plages réglables des paramètres de champ sonore, reportez-vous à "Paramètres des champs sonores" sur cette page.



- Répétez les étapes 4 et 5 pour modifier d'autres paramètres de correction de champ sonore.

**6 Pour terminer l'édition, appuyez sur [12]SETUP.**

Pour initialiser les paramètres de la correction de champ sonore sélectionnée, appuyez à plusieurs reprises sur [14]Curseur  $\nabla$  pour sélectionner "Initialize", ensuite, appuyez sur [14]Curseur  $\triangleright$ . Lorsque l'écran de confirmation apparaît sur le moniteur, appuyez sur [14]Curseur  $\triangleright$  pour confirmer l'initialisation ou sur [14]Curseur  $\triangleleft$  pour l'annuler.

## Paramètres des champs sonores



- Les réglages par défaut sont marqués d'un "\*".

### Paramètres CINEMA DSP

#### DSP Level

**Plage réglable:** -6 dB à 0 dB\* à +3 dB

Règle avec précision un niveau d'effet (niveau de l'effet de champ sonore à ajouter). Vous pouvez ajuster le niveau de l'effet de champ sonore lors de la vérification des niveaux sonores. Réglez "DSP Level" comme suit.

- L'effet sonore est trop doux.  
→ Augmentez le niveau d'effet.
- Il n'y a aucune différence entre les effets des corrections de champ sonore.
- Le son est mat.  
→ Réduisez le niveau d'effet.
- Trop d'ajout d'effet de champ sonore.  
→ Réduisez le niveau d'effet.

## Paramètres uniquement utilisables dans certaines corrections de champ sonore

### ■ 2ch Stereo uniquement

#### Direct

**Choix:** Auto\*/Off

Dévie automatiquement le circuit DSP et le circuit de réglage de tonalité lorsqu'une source sonore analogique est sélectionnée en tant que source d'entrée. Vous pouvez profiter d'un son d'une qualité supérieure.

**Auto** Emet un son en déviant le circuit DSP et le circuit de réglage de tonalité lorsque les commandes de tonalité "Bass" et "Treble" sont toutes deux réglées sur 0 dB.

**Off** Ne contournez pas le circuit DSP et le circuit de réglage de tonalité.

### ■ 7ch Stereo uniquement

#### CT Level/SL Level/SR Level/SB Level

**Plage réglable:** 0 à 100%

Ajuste le volume des voies centrale (CT), d'ambiance G (SL), d'ambiance D (SR) et d'ambiance arrière (SB) dans la correction 7ch Stereo. Les paramètres disponibles dépendent du réglage des enceintes.

### ■ Straight Enhancer/7ch Enhancer uniquement

#### Effect Level

**Choix:** High\*/Low

Règle le niveau d'effet Compressed Music Enhancer. Lorsque les signaux haute fréquence sont trop accentués, réglez le niveau d'effet sur "Low". Pour réduire l'effet, réglez ce paramètre sur "Low". Pour augmenter l'effet, réglez-le sur "High".

## Paramètres de décodeur

Vous pouvez personnaliser les effets de décodeur en réglant les paramètres suivants. Pour les genres de décodeurs, voir page 26.

### ■ Lorsque PLIIX Music/PLII Music est sélectionné

#### Panorama

**Choix:** Off\*/On

Ajuste le paysage sonore du champ sonore avant. Ce paramètre envoie les signaux stéréo vers les enceintes d'ambiance et les enceintes avant afin de créer un effet enveloppant.

#### Dimension

**Plage réglable:** -3 à 5TD\* à +3

Règle la différence de niveau entre le champ sonore avant et le champ sonore d'ambiance. Vous pouvez régler la différence en niveau créée par le logiciel en cours de lecture pour obtenir un équilibre sonore préféré. Le son d'ambiance devient plus fort si vous réglez une valeur plus négative et le son avant devient plus fort si vous réglez une valeur plus positive.

#### Center Width

**Plage réglable:** 0 à 3\* à 7

Vous pouvez répartir le son central vers la gauche et la droite en fonction de votre préférence. Réglez ce paramètre sur 0 pour la restitution du son central depuis l'enceinte centrale uniquement ou sur 7 pour la restitution depuis l'enceinte avant gauche/droite.

### ■ Lorsque Neo:6 Music est sélectionné

#### C. Image

**Plage réglable:** 0.0 à 0.3 à 1.0

Ajuste les voies avant gauche et droite par rapport à la voie centrale pour que la prédominance de la voie centrale soit plus ou moins importante.

# Utilisation de divers réglages pour cet appareil (Setup menu)

Vous pouvez appeler le setup menu à l'aide du boîtier de télécommande et modifier les réglages de divers menus. Vous pouvez changer les réglages suivants dans le setup menu. Pour plus de détails, lisez "Fonctionnement de base du setup menu" d'abord, et reportez-vous aux pages respectives.

Menu/Sous-menu	Fonction	Page
Speaker Setup	Règle les éléments pour enceintes.	41
1 Auto Setup (YPAO)	Ajuste automatiquement les caractéristiques de sortie d'enceintes.	41
2 Manual Setup	Ajuste manuellement les caractéristiques de sortie des enceintes.	41
A)Config	Règle les configurations d'enceinte, telles que l'état de connexion de l'enceinte et la taille de l'enceinte raccordée (capacité de reproduction des sons), idéales pour l'environnement d'écoute.	41
B)Level	Règle séparément le volume de chaque enceinte.	43
C)Distance	Ajuste la synchronisation à laquelle chaque enceinte restitue un son sur base des distances entre les enceintes et la position d'écoute.	43
D)Equalizer	Sélectionne un égaliseur qui règle les caractéristiques de sortie d'enceinte.	43
E)Test Tone	Génère des tonalités d'essai.	43
Sound Setup	Règle divers éléments pour les sorties sonores.	43
1 Dynamic Range	Ajuste les plages dynamiques des enceintes et du casque.	43
2 Lipsync	Règle le retard au niveau de la synchronisation de sortie entre les signaux vidéo et les signaux audio.	43
HDMI Auto	Active ou désactive les ajustements automatiques pour la période de temps entre la synchronisation de sortie et l'entrée des signaux vidéo depuis la prise HDMI et les signaux audio.	43
Auto Delay	Règle avec précision un délai d'attente de HDMI Auto.	44
Manual Delay	Ajuste de manière précise et manuellement le retard de la sortie audio et visuelle.	44
Function Setup	Règle divers éléments pour HDMI et l'afficheur.	44
1 HDMI	Règle divers éléments pour les sorties d'entrée.	44
Standby Through	Sélectionne d'activer ou de désactiver la sortie des signaux HDMI transmis de la prise HDMI IN vers la prise HDMI OUT lorsque cet appareil est en veille.	44
Audio Output	Sélectionne cet appareil ou un appareil raccordé via la prise HDMI OUT de cet appareil pour la reproduction de signaux sonores reçus de la prise HDMI IN.	44
Resolution	Règle la résolution de la sortie HDMI qui est convertie à partir de signaux d'entrée visuels analogiques.	44
Aspect	Définit un format d'images reproduites par des signaux HDMI convertis à partir de signaux d'entrée vidéo analogiques.	44
2 Display	Règle les éléments pour un moniteur ou l'afficheur de face avant.	44
Dimmer	Règle la luminosité de l'afficheur de la face avant.	44
FL Scroll	Sélectionne la manière d'afficher des caractères sur l'afficheur de la face avant.	44
OSD Shift	Ajuste les positions supérieure et inférieure de l'écran affiché sur le moniteur vidéo.	45
3 Volume	Règle les éléments pour les volumes.	45
Adaptive DRC	Règle la plage dynamique (différence entre le volume maximum et le volume minimum) en association avec le niveau du volume.	45
Max Volume	Règle le niveau du volume maximum de sorte que le volume ne sera pas accidentellement augmenté.	45
Init. Volume	Règle le volume au moment où cet appareil est mis en service.	45
4 Input Rename	Change le nom de source d'entrée à afficher sur un moniteur vidéo ou l'afficheur de la face avant.	45
DSP Parameter	Règle les paramètres pour les corrections de champ sonore.	45
Memory Guard	Protège certains réglages contre une altération accidentelle.	45

## Fonctionnement de base du setup menu

L'écran de setup menu apparaît sur l'afficheur vidéo (OSD) et l'afficheur de face avant.

### Afficheur vidéo (OSD)

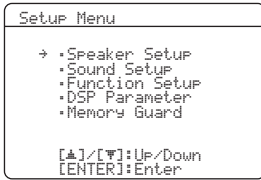

### Afficheur de la face avant



Les procédures des menus de réglage utilisant le moniteur vidéo sont décrites dans cette section.

**1 Appuyez sur [12]SETUP du boîtier de télécommande.**  
L'écran du setup menu apparaît.

**2 Sélectionnez un menu à l'aide de [14]Curseur ▲/▼, ensuite, appuyez sur [14]ENTER.**

Les éléments du menu sélectionné sont affichés. Par exemple, l'écran suivant s'affiche lorsque vous sélectionnez "Function Setup".

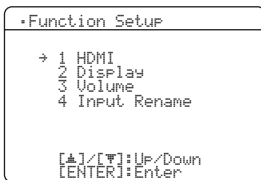

- Vous pouvez revenir à l'écran précédent en appuyant sur [14]RETURN.

**3 Pour afficher les sous-menus, sélectionnez un menu que vous souhaitez régler à l'aide de [14]Curseur ▲/▼, ensuite, appuyez sur [14]ENTER.**

Par exemple, l'écran suivant s'affiche si vous sélectionnez "2 Display".

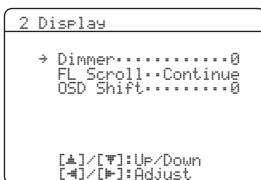

**4 Sélectionnez un élément à l'aide de [14]Curseur ▲/▼, ensuite, changez le paramètre de l'élément à l'aide de [14]Curseur ◀/▶.**

Certains éléments dans le menu de Manual Setup de "Speaker Setup" s'affichent sur tout l'écran. Pour afficher d'autres éléments dans le menu de Manual Setup, appuyez sur [14]Curseur ▲/▼.

### Affichage "A)Config" (exemple)

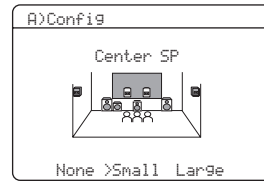

- Vous pouvez modifier d'autres éléments en répétant l'étape 4.

**5 Pour terminer le réglage, appuyez sur [12]SETUP.**



- Lorsque [14]Curseur ou d'autres touches ne fonctionnent pas une fois le menu terminé, sélectionnez à nouveau la source d'entrée à l'aide de [7]Touches de sélection d'entrée.

## Speaker Setup

Vous pouvez régler plusieurs éléments pour les enceintes. Deux types de réglages sont disponibles. L'un est le "Auto Setup (YPAO)" pour l'ajustement automatique et l'autre est le "Manual Setup" pour l'ajustement manuel.



- Les réglages par défaut sont marqués d'un "\*".

### 1 Auto Setup

Règle automatiquement les caractéristiques de sortie des enceintes pour obtenir un équilibre optimal pour le son de sortie sur base des positions et des performances des enceintes et des caractéristiques acoustiques ou de la pièce qui sont automatiquement mesurés. Pour plus de détails sur des opérations, voir page 18.

### 2 Manual Setup

Règle les caractéristiques de sortie des enceintes en fonction des paramètres réglés manuellement. Une fois l'Auto Setup (YPAO) effectué, vous pouvez vérifier automatiquement les paramètres réglés dans le menu de Manual Setup. Ajustez avec précision les paramètres selon vos préférences si nécessaire.

#### ■ A)Config

Règle les configurations d'enceinte, telles que l'état de connexion de l'enceinte et la taille de l'enceinte raccordée (capacité de reproduction des sons), idéales pour l'environnement d'écoute.



- La configuration d'enceinte comprend les éléments pour déterminer la taille d'une enceinte : Grande ou Petite. Grande et Petite se rapportent aux enceintes dont le diamètre du haut-parleur des graves est respectivement de 16 cm minimum et inférieur à 16 cm.

#### LFE/Bass Out

Choix: SWFR/Front/Both\*

Sélectionne l'(es) enceinte(s) pour la restitution d'appareils basses fréquences de la voie LFE (effet sonore basse fréquence) ou de plusieurs voies. L'état de sortie est comme suit.

Signaux de voie LFE

Paramètre	Caisson de graves	Enceintes avant	Autres enceintes
Both	Sortie	Pas de sortie	Pas de sortie
SWFR	Sortie	Pas de sortie	Pas de sortie
Front	Pas de sortie	Sortie	Pas de sortie

Appareils de basses fréquences des signaux d'une autre voie

Paramètre	Caisson de graves	Enceintes avant	Autres enceintes
Both	[1]	[2]	[3]
SWFR	[4]	[3]	[3]
Front	Pas de sortie	[1]	[3]

- [1] Restitue des composants de basses fréquences des voies avant gauche et droite de l'enceinte dont la taille est réglée sur "Small".
- [2] Restitue des composants de basses fréquences des voies avant gauche et droite.
- [3] Restitue des appareils basse fréquence lorsque la taille des enceintes est réglée sur "Large".
- [4] Restitue des composants basses fréquences de la voie d'enceinte dont la taille est réglée sur "Small".

Front SP

**Choix:** Small/Large\*

Règle la taille des enceintes avant gauche et droite.

- Small** Sélectionnez cette option lorsque de petites enceintes sont raccordées. Les composants basses fréquences des voies avant gauche et droite sont émises depuis un caisson de graves.
- Large** Sélectionnez cette option lorsque de grandes enceintes sont raccordées.

**Remarque**

- Lorsque "LFE/Bass Out" est réglé sur "Front", vous ne pouvez sélectionner que "Large". Si "LFE/Bass Out" est modifié et passe à "Front", "Front SP" passe automatiquement sur "Large" même lorsqu'il est réglé sur "Small".

Center SP

**Choix:** None/Small\*/Large

Règle la taille de l'enceinte centrale.

- None** Sélectionnez cette option si aucune enceinte centrale n'est raccordée. Les signaux de voie centrale sont répartis vers les enceintes avant gauche et droite.
- Small** Sélectionnez cette option si une petite enceinte centrale est raccordée. Les composants basses fréquences de voie centrale sont émises depuis un caisson de graves. Si aucun caisson de graves n'est raccordé, ils sont émises à partir des enceintes avant.
- Large** Sélectionnez cette option si une grande enceinte centrale est raccordée.

Sur. L/R SP

**Choix:** None/Small\*/Large

Règle les tailles des enceintes d'ambiance gauche et droite.

- None** Sélectionnez cette option si aucune enceinte d'ambiance n'est raccordée. Les signaux de voie d'ambiance sont répartis vers les enceintes avant gauche et droite. "Sur.B L/R SP" passe automatiquement sur "None" lorsque cette option est sélectionnée.
- Small** Sélectionnez cette option lorsque de petites enceintes d'ambiance sont raccordées. Les composants basses fréquences des voies d'ambiance sont émis depuis un caisson de graves. Si aucun caisson de graves n'est raccordé, ils sont émis à partir des enceintes avant.
- Large** Sélectionnez cette option lorsque de grandes enceintes d'ambiance sont raccordées.



- Lorsque "None" est sélectionné, les corrections de champ sonore entrent automatiquement en mode Virtual CINEMA DSP.

Sur.B L/R SP

**Choix:** None/SMLx1/SMLx2\*/LRGx1/LRGx2

Règle les tailles des enceintes d'ambiance arrière gauche et droite.

- None** Sélectionnez cette option si aucune enceinte d'ambiance arrière n'est raccordée. Les signaux de voie d'ambiance arrière sont transmis à partir des enceintes G/D d'ambiance et du caisson de graves. Si la caisson de graves est désactivé, ils sont transmis à partir des enceintes G/D d'ambiance et des enceintes avant.
- SMLx1** Sélectionnez cette option si une petite enceinte d'ambiance arrière est raccordée.
- SMLx2** Sélectionnez cette option lorsque deux petites enceintes d'ambiance arrière sont raccordées.
- LRGx1** Sélectionnez cette option si une grande enceinte d'ambiance arrière est raccordée.
- LRGx2** Sélectionnez cette option lorsque deux grandes enceintes d'ambiance arrière sont raccordées.



- Lorsque "None" est sélectionné, "PLIIX Movie", "PLIIX Music" et "PLIIX Game" ne peuvent pas être sélectionnés.

Crossover Freq.

**Choix:** 40Hz/60Hz/80Hz\*/90Hz/100Hz/110Hz/120Hz/160Hz/200Hz

Règle la limite inférieure du périphérique basse fréquence émis à partir d'une enceinte dont la taille est réglée sur "Small (SMLx1/SMLx2)". Le son ayant une fréquence inférieure à cette limite est émis à partir d'un caisson de graves ou d'enceintes avant. Si votre caisson de graves est muni d'une commande de volume ou d'une commande de fréquence de transition, réglez le volume sur la moitié ou la fréquence de transition au maximum.

Subwoofer Phase

**Choix:** Normal\*/Reverse

Règle la phase de votre caisson de graves si les basses manquent de puissance ou de netteté.

- Normal** Sélectionnez cette option pour ne pas changer la phase de votre caisson de graves.
- Reverse** Sélectionnez cette option pour inverser la phase de votre caisson de graves.

## ■ B)Level

**Plage réglable:** -10,0dB à +10,0dB (intervalle de 0,5 dB)  
**Par défaut:** "FR. L/FR. R/SWFR" 0dB  
 "CNTR/SUR. L/SUR. R/SBL/SBR" -1,0dB

Ajuste séparément le volume de chaque enceinte de sorte que le son émis par les enceintes est d'un volume identique à la position d'écoute. Les éléments à afficher varient en fonction du nombre d'enceintes raccordées.



- Lorsqu'une seule enceinte d'ambiance arrière est raccordée, "SB" apparaît au lieu de "SBL" et "SBR".
- Vous pouvez ajuster le volume en écoutant les tonalités d'essai lorsque vous réglez "Test Tone" sur "On" (voir page 43).
- Si votre caisson de graves est muni d'une commande de volume ou d'une commande de fréquence de transition, réglez le volume sur la moitié ou la fréquence de transition au maximum.

## ■ C)Distance

Règle la synchronisation à laquelle chaque enceinte émet un son de sorte que les sons provenant des enceintes atteignent la position d'écoute en même temps. Réglez d'abord l'appareil (Unit), ensuite, réglez la distance de chaque enceinte.

### Unit

**Choix:** meters (m)\*/feet (ft)

meters (m) Affiche la distance de l'enceinte en mètres.  
 feet (ft) Affiche la distance de l'enceinte en pieds.

Front L/Front R/Center/Sur. L/  
 Sur. R/Sur. B L/Sur. B R/SWFR

**Plage réglable:** 0,30m à 24,00m (1,0ft à 80,0ft)  
**Par défaut:** 3,00m (10,0ft) "Front L/Front R/SWFR"  
 2,60m (8,5ft) "Center"  
 2,40m (8,0ft) "Sur. L/Sur. R/Sur. B L/  
 Sur. B R"



- Divers éléments sont affichés en fonction des réglages de "A) Config" (voir page 41).
- Lorsque seule une enceinte d'ambiance arrière est connectée, "Sur. B" apparaît à la place de "Sur. B L" et de "Sur. B R".

## ■ D)Equalizer

Règle la qualité sonore et la tonalité à l'aide d'un égaliseur graphique paramétrique.

### EQ Type Select

**Choix:** Auto PEQ/GEQ/Off  
 Sélectionnez un type d'égaliseur.

**Auto PEQ** Utilise un égaliseur paramétrique sélectionné dans "1 Auto Setup". Les caractéristiques de l'égaliseur paramétrique utilisé actuellement (voir page 18) sont affichées en dessous de "Auto PEQ". Si Auto Setup n'est pas exécuté, ce paramètre n'est pas affiché.

**GEQ** Utilise un égaliseur graphique. Appuyez sur **[4]ENTER** pour régler les caractéristiques de l'égaliseur graphique.

**Off** N'utilise pas d'égaliseur graphique.

## GEQ

**Choix:** 63Hz/160Hz/400Hz/1kHz/2,5kHz/  
 6,3kHz/16kHz

**Plage réglable:** -6,0dB à 0dB\* à +6,0dB (intervalle de 0,5 dB)

Ajuste la qualité sonore de chaque enceinte à l'aide d'un égaliseur graphique. L'égaliseur graphique de cet appareil peut ajuster des niveaux de signal en 7 plages de fréquence. Pour régler le niveau du signal dans chaque plage, sélectionnez l'enceinte souhaitée avec **[4]Curseur** </> alors que "→" s'affiche à côté de "Channel", ensuite, la bande de fréquence souhaitée avec **[4]Curseur** Δ/∇, et réglez le niveau de signal à l'aide de **[4]Curseur** </>.

## ■ E)Test Tone

**Choix:** Off\*/On

Met hors et sous tension un oscillateur qui génère des tonalités d'essai. Pour mettre l'oscillateur sous tension, sélectionnez "On" à l'aide de **[4]Curseur** </>. Lorsque "On" est sélectionné, vous pouvez ajuster les réglages de "2 Manual Setup" tout en écoutant une tonalité d'essai.

**Off** Ne génère pas de tonalités d'essai.  
**On** Génère des tonalités d'essai.

## Sound Setup

Vous pouvez régler plusieurs éléments pour la restitution des sons.

### ■ 1 Dynamic Range

**Choix:** Min/Auto/STD/Max\*

Sélectionne la méthode d'ajustement de plage dynamique pour la reproduction de signaux à trains binaires.

**Min/Auto** (Min) Règle la plage dynamique idéale pour un volume sonore faible et un environnement calme, tel que la nuit, pour des signaux à trains binaires excepté pour des signaux Dolby TrueHD.  
 (Auto) Ajuste la plage dynamique pour des signaux Dolby TrueHD sur base des informations de signal d'entrée.  
**STD** Règle la plage dynamique standard recommandée pour une utilisation normale à la maison.  
**Max** Restitue un son sans régler la plage dynamique des signaux d'entrée.

### ■ 2 Lipsync

Ajuste le délai entre la sortie vidéo et la sortie audio.

### HDMI Auto

**Choix:** Off\*/On

Ajuste automatiquement la synchronisation de sortie des signaux audio et vidéo lorsqu'un moniteur qui prend en charge une fonction de synchro lèvres automatique est connectée à cet appareil.

**Off** Sélectionnez cette option lorsque le moniteur connecté ne prend pas en charge la fonction de synchro lèvres automatique ou que vous n'utilisez pas la fonction de synchro lèvres automatique. Réglez le temps de correction dans "Manual Delay".  
**On** Sélectionnez cette option lorsque le moniteur raccordé prend en charge la fonction de synchro lèvres automatique. Ajustez avec précision le temps de correction dans "Auto Delay".

## Auto Delay

**Plage réglable:** 0 à 240ms (intervalle de 1 ms)

Réglez avec précision le temps de correction lorsque "HDMI Auto" est réglé sur "On". Le temps de correction réel est affiché dans le champ "Auto Delay" et un temps de décalage est réglé par l'utilisateur dans le champ "Offset".

## Manual Delay

**Plage réglable:** 0\* à 240ms (intervalle de 1 ms)

Ajuste manuellement et avec précision le temps de correction. Sélectionnez cette option lorsque le moniteur connecté ne prend pas en charge la fonction de synchro lèvres automatique ou que vous avez réglé "HDMI Auto" sur "Off".

## Function Setup

Vous pouvez régler divers éléments pour HDMI et l'afficheur.

### 1 HDMI

Vous pouvez régler les éléments pour HDMI.

#### ■ Standby Through

**Choix:** On/Off\*

Sélectionne d'activer ou de désactiver la sortie des signaux HDMI transmis de la prise HDMI IN vers la prise HDMI OUT lorsque cet appareil est en veille. Lorsque ce paramètre est réglé sur "On", les signaux reçus à partir des prises HDMI 1-4 peuvent être transmis à un moniteur.

**On** Émet les signaux HDMI vers la prise HDMI OUT.

**Off** N'émet pas les signaux HDMI vers la prise HDMI OUT.



- Pour activer la sortie de transition, une des sources d'entrée raccordée à HDMI-4 doit être sélectionnée avant la mise en veille.
- Lorsque "Standby Through" est mis sous tension, le témoin HDMI THROUGH sur l'afficheur de la face avant s'allume. Alors que le témoin s'allume, il consomme entre 1 et 3W selon qu'un signal HDMI transite ou non par cet appareil.

#### ■ Audio Output

**Choix:** AMP\*/TV/AMP+TV

Sélectionne cet appareil ou un appareil raccordé via la prise HDMI OUT de cet appareil pour la reproduction de signaux sonores reçus de la prise HDMI IN.

**AMP** Émet des signaux sonores HDMI depuis les enceintes connectées à cet appareil.

**TV** Émet des signaux sonores HDMI depuis les enceintes d'un téléviseur connectées à cet appareil. L'émission du son provenant des enceintes raccordées à cet appareil est mise en sourdine.

**AMP+TV** Restitue les signaux de son HDMI depuis les enceintes raccordées à cet appareil et les enceintes d'un téléviseur raccordé à cet appareil.

#### Remarque

- Lorsque "TV" ou "Amp+TV" est sélectionné, les formats de signal des signaux visuel et audio émis depuis cet appareil vers le moniteur varie en fonction des spécifications du moniteur.

#### ■ Resolution

**Choix:** Thru9H\*/576F/720F/1080i/1080F

Convertit de manière ascendante la résolution de la sortie HDMI qui est convertie depuis les signaux d'entrée vidéo analogiques et émet depuis la prise HDMI OUT.

#### Remarques

- La résolution de la sortie HDMI convertie de 720p ou 1080i signaux vidéo analogiques ne peut pas être convertie de manière ascendante.
- Lorsqu'un moniteur vidéo est raccordé à cet appareil via la prise HDMI, ce dernier détecte automatiquement une résolution que le moniteur prend en charge. Un astérisque (\*) apparaît sur la gauche de la résolution détectée.
- Si cet appareil ne peut pas détecter la résolution que le moniteur prend en charge, réglez "MON.CHK" dans le menu de configuration approfondie sur "SKIP" (voir page 47) et essayez à nouveau.

#### ■ Aspect

**Choix:** ThrgH\*/16:9/Smart

Réglez un format horizontal à un format vertical (aspect) d'images reproduites par des signaux HDMI émis depuis la prise HDMI OUT lorsque les signaux HDMI sont convertis à partir de signaux d'entrée vidéo analogiques par une fonction de conversion vidéo.

**ThrgH** Émet des signaux vidéo sans changer le format.

**16:9** Émet des signaux vidéo qui affichent des images 4:3 sur un moniteur 16:9 avec des bandes noires sur les côtés droit et gauche de l'écran du moniteur.

**Smart** Émet des signaux vidéo qui affichent des images 4:3 sur un moniteur 16:9 en étirant les côtés gauche et droit des images afin qu'elles remplissent l'écran du moniteur.

#### Remarques

- Vous ne pouvez pas changer de format d'écran lorsque "Resolution" est réglé sur "ThrgH".
- Le réglage n'est pas effectif pour les entrées dont le format est autre que le 4:3.
- Vous ne pouvez pas obtenir un effet de format lorsque les signaux visuels sont reçus de la prise HDMI IN ou que des signaux 720p, 1080i ou 1080p sont reçus.

### 2 Display

Vous pouvez régler les éléments pour un moniteur ou l'afficheur de face avant.

#### ■ Dimer

**Plage réglable:** -4 à 0\*

Règle la luminosité de l'afficheur de la face avant. Si la valeur est plus faible, la luminosité de l'afficheur de la face avant est plus foncée.

#### Remarque

- La luminosité de l'afficheur ne devient pas brillante en mode direct même si la valeur est augmentée.

#### ■ FL Scroll

**Choix:** Continue\*/Once

Sélectionne la manière de faire défiler l'écran lorsqu'un nombre total de caractères dépasse une zone d'affichage de l'afficheur de la face avant.

**Continue** Affiche de manière répétée tous les caractères en les faisant défiler.

**Once** Affiche tous les caractères en les faisant défiler une fois, arrête le défilement, ensuite, affiche les 14 premiers caractères.



## ■ OSD Shift

**Plage réglable:** -5 à 0\* à +5

Ajuste les positions supérieure et inférieure de l'écran affiché sur le moniteur vidéo. Pour déplacer l'écran vers le haut, réglez sur une valeur plus grande. Pour déplacer l'écran vers le bas, réglez sur une valeur plus petite.

## 3 Volume

Vous pouvez régler des éléments pour les volumes.

### ■ Adaptive DRC

**Choix:** Auto/Off\*

Règle la plage dynamique en association avec le niveau du volume. Cette option est peut être utilisée pour écouter à faible volume ou la nuit. Lorsque cette fonction est activée, la plage dynamique est ajustée comme suit.

Si le réglage VOLUME est faible:

la dynamique est étroite

Si le réglage VOLUME est élevé:

la dynamique est large

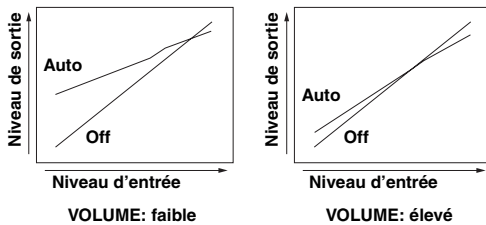

Auto La dynamique s'ajuste automatiquement.  
Off La dynamique ne s'ajuste pas automatiquement.



- Le réglage Adaptive DRC est en vigueur pour le casque.

### ■ Max Volume

**Plage réglable:** -30.0dB à +15.0dB/+16.5dB\*  
(intervalle de 5,0 dB)

Règle le niveau du volume maximum de sorte que le volume ne sera pas accidentellement augmenté. Par exemple, vous pouvez régler le volume entre -80,0 dB et -5,0 dB lorsque vous réglez ce paramètre sur "-5,0 dB". Le volume augmente au niveau maximum lorsque ce paramètre est réglé sur +16,5 dB (par défaut).

### ■ Init. Volume

**Choix:** Off\*/Mute/-80.0dB à +16.5dB  
(intervalle de 0,5 dB)

Règle le volume au moment où cet appareil est mis en service. Lorsque ce paramètre est réglé sur "Off", le volume est réglé sur le niveau que lequel cet appareil était réglé en veille la dernière fois.

#### Remarque

- Si le réglage de "Max Volume" est inférieur au réglage de "Init. Volume", le réglage de "Max Volume" devient applicable. Par exemple, lorsque vous réglez "Max Volume" sur "-30,0dB" et "Init. Volume" sur "0,0dB", le volume est automatiquement réglé sur "-30,0dB" à la prochaine mise sous tension de cet appareil.

## 4 Input Rename

Change les noms de source d'entrée à afficher sur l'afficheur de la face avant.

Vous pouvez sélectionner une source d'entrée que vous souhaitez changer le nom à afficher à l'aide de

**[4] Curseur.**

### Sélection d'un nom à afficher à partir de modèles

Sélectionnez une source d'entrée pour laquelle vous souhaitez changer le nom et sélectionnez un nom à partir de modèles suivants à l'aide de Curseur.

- |             |             |
|-------------|-------------|
| - Blu-ray   | - Satellite |
| - DVD       | - VCR       |
| - SetTopBox | - Tape      |
| - Game      | - MD        |
| - TV        | - PC        |
| - DVR       | - iPod      |
| - CD        | - HD DVD    |
| - CD-R      | - "vierge"  |



- Si vous changez le nom d'affichage d'une source d'entrée pour votre nom d'origine et sélectionnez la source d'entrée, le nom de la source d'entrée actuel et le nom du modèle sont affichés. Ceci est utile si vous souhaitez annuler le changement de nom.

### Saisie d'un nom d'origine

Sélectionnez une source d'entrée que vous souhaitez nommer, ensuite, appuyez sur **[4] ENTER**. Vous pouvez entrer jusqu'à 9 caractères en sélectionnant un caractère à la fois à l'aide des touches suivantes en fonction de l'opération suivante.

- [4] Curseur** ◀ / ▶ Pour la sélection de caractères que vous souhaitez modifier
- [4] Curseur** Δ / ▽ Pour la sélection de caractères à saisir
- [4] ENTER** Pour la saisie de caractères sélectionnés

Les caractères suivants sont disponibles pour la saisie. A à Z, 0 à 9, a à z, symboles (#, \*, -, +, etc.) et espace

## DSP Parameter

Vous pouvez régler les paramètres pour les corrections de champ sonore. Pour de plus amples détails, voir page 38.

## Memory Guard

**Choix:** Off\*/On

Protège les réglages du setup menu contre l'altération accidentelle.

Off Ne protège pas les réglages.  
On Protège les réglages du setup menu (excepté pour le réglage Memory Guard).

#### Remarque

- Lorsque ce paramètre est placé sur "On", "G" apparaît alors que le setup menu est affiché sur le moniteur vidéo.

# Commande d'autres périphériques avec la télécommande

Vous pouvez commander des périphériques externes pour une source d'entrée sélectionnée avec le boîtier de télécommande. Les touches disponibles pour la commande d'appareils externes sont les suivantes:

## 4 SOURCE POWER

Met sous et hors tension un périphérique externe.

## 14 Curseur, ENTER, RETURN

Utilise les menus des appareils externes.

## 16 DISPLAY

Permute entre les écrans des appareils externes.

## 18 Touches d'opération d'appareil extérieur

Fonctionnent comme une touche d'enregistrement ou de lecture d'un appareil externe, ou une touche d'affichage de menu.

## 19 Touches numériques

Fonctionnent comme des touches numériques d'un appareil externe.

## 20 Touches de commande du téléviseur

**INPUT** Permute les entrées visuelles de téléviseur

**MUTE** Met en sourdine le son du téléviseur

**TV VOL +/-** Commande le volume du téléviseur

**TV CH +/-** Change les chaînes du téléviseur

**POWER** Met sous et hors tension le téléviseur



- Vous devez d'abord régler le code de commande pour commander les appareils externes.
- Les touches de commande pour la commande des appareils externes sont uniquement disponibles lorsque les appareils extérieurs ont des touches de commande correspondantes.

Les codes de commande suivants sont attribués à des sources d'entrée en tant que réglages par défaut en usine. La liste des codes disponibles est fournie à la fin de ce mode d'emploi sous la rubrique "Liste des codes de commande".

### ■ Réglages de code de commande par défaut

Source d'entrée	Catégorie	Fabricant	Code par défaut
[HDMI1]	Blu-ray Disc	Yamaha	2018
[HDMI2]	—	—	—
[HDMI3]	—	—	—
[HDMI4]	—	—	—
[AV1]	—	—	—
[AV2]	—	—	—
[AV3]	CD	Yamaha	5013
[AV4]	—	—	—
[AV5]	—	—	—
[AV6]	—	—	—
[AUDIO1]	—	—	—
[AUDIO2]	—	—	—
[V-AUX]	—	—	—
[TUNER]	Tuner	Yamaha	5007

Source d'entrée	Catégorie	Fabricant	Code par défaut
[DOCK]	DOCK	Yamaha	5011
[A]/[B]	—	—	—

"—" indique qu'il n'y a pas d'attribution



- Un appareil externe commandé par télécommande peut être automatiquement sélectionné en fonction de la sélection des scènes (voir page 21).

## Enregistrement des codes de commande

Vous pouvez commander d'autres appareils en enregistrant les codes de commande qui conviennent. La liste des codes disponibles est fournie à la fin de ce mode d'emploi sous la rubrique "Liste des codes de commande".

**1 Appuyez sur [3] CODE SET du boîtier de télécommande à l'aide d'un objet pointu tel que la pointe d'une plume de stylo.**

[2] TRANSMIT sur le boîtier de télécommande clignote deux fois.

**2 Appuyez sur [7] Touches de sélection d'entrée.**

**3 Entrez un code de commande à l'aide de [19] Touches numériques.**

Une fois que le code de commande est enregistré, [2] TRANSMIT sur le boîtier de télécommande clignote deux fois. Si cela échoue, [2] TRANSMIT clignote à six reprises. Répétez les étapes à partir de l'étape 1.

## Réinitialisation de tous les codes de commande

Vous pouvez effacer tous les codes de commande précédemment réglés, et les réinitialiser pour reprendre les réglages en usine.

**1 Appuyez sur [3] CODE SET du boîtier de télécommande à l'aide d'un objet pointu tel que la pointe d'une plume de stylo.**

[2] TRANSMIT sur le boîtier de télécommande clignote deux fois.

**2 Appuyez sur [12] SETUP du boîtier de télécommande.**

**3 Entrez "9981" à l'aide [19] Touches numériques.**

Une fois l'initialisation terminée, [2] TRANSMIT sur le boîtier de télécommande clignote deux fois. Si cela échoue, [2] TRANSMIT clignote à six reprises. Répétez les étapes à partir de l'étape 1.

# Réglages approfondis

Dans les réglages approfondis, vous pouvez régler les opérations de base de cet appareil, telles que l'activation et la désactivation d'une connexion bi-amplificatrice ou initialiser les réglages d'utilisateur. Réalisez les étapes suivantes pour changer les réglages.

## 1 Réglez cet appareil en mode de veille.

## 2 Appuyez sur **ⒶSTANDBY/ON** tout en appuyant et en maintenant enfoncé **ⓁSTRAIGHT** sur la face avant.

Le menu des réglages approfondis apparaît sur l'afficheur de face avant.



ADVANCED SETUP

## 3 Appuyez à plusieurs reprises sur **ⓀPROGRAM** **</>** pour sélectionner le paramètre que vous souhaitez changer.

Le réglage par défaut est marqué d'un "\*".



- Les valeurs réglées sont placées dans XXX des paramètres suivants sur un écran d'affichage réel.

REMOTE ID -XXX

**Choix:** ID1\*/ID2

Règle une ID de commande. Lors de l'utilisation de plusieurs Récepteur Yamaha AV, vous pouvez les faire fonctionner avec un seul code de commande en réglant les ID de récepteur au même réglage.

BI AMP - XXX

**Choix:** ON/OFF\*

Active et désactive la connexion bi-amplificatrice des enceintes principales. Pour la connexion bi-amplificatrice, voir page 12.

MON. CHK -XXXX

**Choix:** YES\*/SKIP

Ajoute une limite de conversion ascendante sur des signaux de sortie à un moniteur vidéo connecté à cet appareil via la prise HDMI OUT.

INIT-XXXXXXXX

**Choix:** DSP PARAM/VIDEO/ALL/CANCEL

Initialise plusieurs réglages enregistrés dans cet appareil. Vous pouvez sélectionner une méthode d'initialisation parmi les suivantes.

DSP PARAM: Tous les paramètres des corrections de champ sonore

VIDEO: Réglages de conversion vidéo (résolution/aspect) dans le setup menu et la position d'affichage OSD

ALL: Réinitialiser cet appareil sur les réglages d'usine initial

CANCEL: Annule l'initialisation

## 4 Appuyez sur **ⓁSTRAIGHT** à plusieurs reprises pour sélectionner la valeur que vous souhaitez changer.

La valeur sélectionnée ici devient applicable lorsque cet appareil est à nouveau mis sous tension. Vous pouvez modifier plusieurs réglages en répétant les étapes 3 et 4.

## 5 Appuyez sur **ⒶSTANDBY/ON** pour mettre ce système hors tension et appuyez sur **ⒶSTANDBY/ON** à nouveau.

La valeur réglée au cours de l'étape 3 devient applicable, cet appareil est alors mis sous tension. Lorsque vous sélectionnez l'initialisation en étape 3, cette dernière est réalisée.

## Réglage d'un code de commande

Deux ID sont fournies pour la commande à distance de cet appareil. Si un autre amplificateur Yamaha se trouve dans la même pièce, régler un code de commande à distance différent sur cet appareil évite toute utilisation involontaire de l'autre amplificateur.

ID1 est réglé pour la télécommande et l'amplificateur par défaut.

Lorsque vous changez le code de commande à distance, affichez "Advance Setup" (reportez-vous à la section précédente) et changez le code de l'amplificateur également.

## 1 Appuyez sur **ⓂCODE SET** du boîtier de télécommande à l'aide d'un objet pointu tel que la pointe d'une plume de stylo.

**ⓂTRANSMIT** clignote deux fois.

## 2 Appuyez sur **ⓂSETUP** du boîtier de télécommande.

## 3 Saisissez le code de commande à distance souhaité.

Pour passer à ID1:

Entrez "5019" à l'aide **ⓂTouches numériques**.

Pour passer à ID2:

Entrez "5020" à l'aide **ⓂTouches numériques**.

Une fois que le code de commande à distance est enregistré, **ⓂTRANSMIT** clignote deux fois.

Si cela échoue, **ⓂTRANSMIT** clignote à six reprises. Répétez les étapes à partir de l'étape 1.



- L'initialisation du code de commande à distance (voir page 46) revient à ID1.



# APPENDICE

## Guide de dépannage

Reportez-vous au tableau suivant si l'appareil ne fonctionne pas convenablement. Si l'anomalie constatée n'est pas mentionnée, ou encore si les actions correctives suggérées sont sans effet, mettez l'appareil hors service, débranchez la fiche du câble d'alimentation et prenez contact avec le revendeur ou le service après-vente de Yamaha.

### Généralités

Anomalies	Causes possibles	Actions correctives	Voir page
<b>L'appareil ne se met pas en service lorsque vous appuyez sur la touche d'alimentation, ou bien il se met en veille.</b>	La fiche du câble d'alimentation n'est pas convenablement branchée, ou pas branchée du tout.	Raccordez le câble d'alimentation correctement à la prise murale.	—
	(Lorsque cet appareil est à nouveau mis sous tension et que "CHECK SP WIRES!" s'affiche.) Le circuit de protection a été activé parce que cet appareil a été mis sous tension alors qu'un câble d'enceinte a présenté un court-circuit.	Assurez-vous que tous les câbles d'enceinte entre cet appareil et les enceintes sont correctement raccordés.	12
<b>Cet appareil ne peut pas être mis hors tension.</b>	Le microprocesseur interne est gelé en raison d'une décharge électrique (provoquée par un orage ou une décharge d'électricité statique), ou d'une baisse importante de la tension d'alimentation.	Débranchez le câble d'alimentation de la prise murale, puis rebranchez-le environ 30 secondes plus tard.	—
<b>Absence de son.</b>	"Audio Output" dans "1 HDMI" de "Function Setup" est réglé sur "TV".	Faites un choix pour "Audio Output" (Function Setup→1 HDMI→Audio Output) autre que "TV".	44
	Un décodeur audio correct n'est pas sélectionné.	Affichez le menu OPTION et réglez "Decoder Mode" sur "Auto".	35
	Les raccordements des câbles d'entrée ou de sortie ne sont pas corrects.	Raccordez correctement les câbles. Si l'anomalie persiste, il se peut que les câbles soient défectueux.	14-16
	Aucune source convenable n'a été sélectionnée.	Sélectionnez une source d'entrée adéquate avec <b>INPUT</b> </> ou <b>Touches de sélection d'entrée</b> sur le boîtier de télécommande.	21
	Les raccordements des enceintes sont lâches.	Corrigez les raccordements.	11
	Le niveau de sortie est réglé au minimum ou est mis en sourdine.	Augmentez le niveau de sortie.	—
	L'appareil reçoit des signaux qu'il ne peut pas reproduire, par exemple les signaux d'un CD-ROM.	Affichez les informations de signal du menu d'option et vérifiez le format de signal d'entrée. Si "No Signal" est affiché, assurez-vous que l'appareil de lecture est correctement raccordé à cet appareil (ou une source d'entrée correcte est sélectionnée). Si "—" est affiché, le signal d'entrée dans ce format ne peut pas être reproduit par cet appareil.	—
Les appareils HDMI raccordés à cet appareil ne prennent pas en charge les standards anticopie HDCP.	Raccordez des appareils HDMI prenant en charge les standards anticopie HDCP.	57	

Anomalies	Causes possibles	Actions correctives	Voir page	
<b>Absence d'image.</b>	Une entrée vidéo adéquate n'est pas sélectionnée sur le moniteur.	Sélectionnez une entrée vidéo appropriée sur le moniteur.	—	
	Les bornes de sortie composite sont utilisées pour transmettre un signal vidéo à composantes, ou les prises COMPONENT VIDEO sont utilisées pour transmettre un signal vidéo composite.	Si votre moniteur ne prend pas en charge la connexion HDMI, raccordez-le aux prises COMPONENT OUT ou aux bornes de sortie composite et sélectionnez une entrée vidéo adéquate sur le moniteur.	14	
	Le signal vidéo transmis par cet appareil n'est pas pris en charge par le moniteur vidéo raccordé à la prise HDMI OUT.	Affiche le menu de réglages approfondis et sélectionnez "VIDEO" dans "INIT" pour réinitialiser les paramètres vidéo.	47	
		Affiche le menu de réglages approfondis et réglez "MON.CHK" sur "YES".	47	
	Des signaux vidéo spéciaux sont reçus.	Raccordez le moniteur à cet appareil via les prises COMPONENT OUT ou les bornes de sortie composite.	14	
<b>Le son se coupe brusquement.</b>	Le circuit de protection a été activé du fait d'un court-circuit, etc.	Assurez-vous que les câbles d'enceintes ne sont pas en contact entre eux, puis mettez à nouveau cet appareil en service.	—	
	La minuterie a mis l'appareil hors service.	Mettez l'appareil en service et reprenez la lecture.	—	
<b>Le son ne sort des enceintes que d'un côté.</b>	L'appareil de lecture ou les enceintes ne sont pas correctement raccordées.	Raccordez correctement les câbles. Si l'anomalie persiste, il se peut que les câbles soient défectueux.	11	
	Les réglages de niveau des enceintes sont incorrects.	Ajustez les réglages "B)Level".	43	
<b>Seule l'enceinte centrale émet des sons audibles.</b>	Lorsqu'une correction de champ sonore de source mono est appliquée, le son de toutes les voies est restitué à partir de l'enceinte centrale pour certains décodeurs d'ambiance.	Choisissez une autre correction de champ sonore.	24	
<b>Aucun son n'est restitué à partir d'une enceinte spécifique.</b>	La restitution à partir de cette enceinte est désactivée.	Vérifiez les témoins d'enceinte sur l'afficheur de la face avant. Si le témoin correspondant est désactivé, tentez ce qui suit. 1) Changez la source d'entrée. 2) Avec la correction de champ sonore sélectionnée, le son n'est pas restitué à partir de cette enceinte. Sélectionnez une autre correction de champ sonore. 3) "None" peut avoir été sélectionné pour cette enceinte sur cet appareil. Affichez Speaker Setup dans le setup menu et activez la sortie de cette enceinte.	6, 21, 24, 42	
		Le volume de cette enceinte est réglé sur minimum dans Speaker Setup dans le Setup menu.	Affichez Speaker Setup dans le setup menu et ajustez le volume (2 Manual Setup→B)Level).	43
		Cet appareil ou enceinte présente un dysfonctionnement.	Vérifiez les témoins d'enceinte sur l'afficheur de la face avant. Si le témoin correspondant s'allume, raccordez une autre enceinte et vérifiez si le son est restitué. Si le son n'est pas restitué, il se peut que l'appareil présente un dysfonctionnement.	6, 10
	<b>Absence de son sur les enceintes d'ambiance.</b>	L'appareil est en mode "STRAIGHT" alors que la source reproduite est monophonique.	Appuyez sur  <b>STRAIGHT</b> ou sur  <b>STRAIGHT</b> sur le boîtier de télécommande pour désactiver le mode "STRAIGHT".	27
Le son risque de ne pas être émis depuis certaines voies en fonction des sources d'entrée ou des corrections de champ sonore.		Choisissez une autre correction de champ sonore.	24	

Anomalies	Causes possibles	Actions correctives	Voir page
<b>Le caisson de graves n'émet aucun son.</b>	“LFE/Bass Out” de “A)Config” dans “Speaker Setup” du setup menu (Speaker Setup→2 Manual Setup→A)Config) est réglé sur “Front” lorsqu’un signal Dolby Digital, DTS ou AAC est en cours de lecture.	Réglez “LFE/Bass Out” sur “SWFR” ou “Both”.	41
	“LFE/Bass Out” de “A)Config” dans “Speaker Setup” du setup menu (Speaker Setup→2 Manual Setup→A)Config) est réglé sur “SWFR” ou “Front” lorsqu’une source à 2 voies est en cours de lecture.	Réglez “LFE/Bass Out” sur “Both”.	41
	La source ne fournit aucune fréquence grave.		
<b>Absence de son de la part des enceintes d'ambiance arrière.</b>	“Extended Surround” dans le menu OPTION est réglé sur “Off”, ou un signal d’entrée ne contient pas de balise d’ambiance arrière avec “Extended Surround” réglé sur “Auto”.	Réglez “Extended Surround” sur autre que “Off” ou “Auto”.	42
<b>Les sources d'entrée audio ne peuvent pas être lues dans le format audio numérique souhaité.</b>	L’appareil raccordé n’est pas réglé de sorte à produire les signaux audio numériques souhaités.	Réglez l’appareil de lecture correctement en vous référant au mode d’emploi.	—
<b>On entend un bruit/un ronflement.</b>	Le raccordement du câble est incorrect.	Raccordez correctement les câbles audio. Si l’anomalie persiste, il se peut que les câbles soient défectueux.	—
	Un DTS-CD est en cours de lecture.	1) Lorsqu’un seul bruit est émis Si un signal à trains binaires DTS n’est pas correctement transmis à cet appareil, seul le bruit est émis. Raccordez le périphérique de lecture à cet appareil par la connexion numérique et lisez le DTS-CD. Si la condition n’est pas améliorée, le problème peut provenir de l’appareil de lecture. Contactez le fabricant de l’appareil de lecture. 2) Lorsque du bruit est émis pendant la lecture ou une opération de saut Avant de lire le DTS-CD, affichez le menu d’option après avoir sélectionné la source d’entrée et réglé “Decoder Mode” sur “DTS”.	16, 36
<b>“Memory Guard!” s’affiche et le réglage ne peut pas être changé.</b>	“Memory Guard” dans “Setup Menu” est réglé sur “On”.	Réglez “Memory Guard” sur “Off”.	45
<b>Cet appareil ne fonctionne pas convenablement.</b>	Le microprocesseur interne est gelé en raison d’une décharge électrique (provoquée par un orage ou une décharge d’électricité statique), ou d’une baisse importante de la tension d’alimentation.	Débranchez le câble d’alimentation de la prise murale, puis rebranchez-le environ 30 secondes plus tard.	—
<b>“CHECK SP WIRES!” apparaît sur l’afficheur de la face avant.</b>	Les câbles d’enceintes sont en court-circuit.	Assurez-vous que tous les câbles d’enceintes sont raccordés correctement.	12

Anomalies	Causes possibles	Actions correctives	Voir page
<b>Un appareil numérique ou un appareil radiofréquence génère un brouillage.</b>	Cet appareil est trop proche d'un autre appareil numérique ou appareil radiofréquence.	Éloignez cet appareil de celui qui est concerné.	—
<b>L'image est déformée.</b>	Le logiciel vidéo est protégé contre la copie.		
<b>Cet appareil passe subitement en veille.</b>	La température intérieure de l'appareil est excessive et le circuit de protection contre les surchauffes a été actionné.	Attendez environ une heure, le temps pour que cet appareil refroidisse, puis remettez-le en service.	—

## HDMI™

Anomalies	Causes possibles	Actions correctives	Voir page
<b>Pas d'image ou de son.</b>	Le nombre d'appareils HDMI raccordés est supérieur à la limite.	Débranchez quelques appareils HDMI.	—
	L'appareil HDMI raccordé ne prend pas en charge la protection de droit d'auteur numérique haute définition (HDCP).	Raccordez un appareil HDMI qui prend en charge HDCP.	15

## Syntoniseur (FM/AM)

	Anomalies	Causes possibles	Actions correctives	Voir page
FM	<b>La réception FM en stéréophonie est parasitée.</b>	Vous êtes trop éloigné de la station de transmission ou l'entrée de l'antenne est faible.	Vérifiez les raccordements de l'antenne. Remplacez l'antenne extérieure par une antenne plus sensible à plusieurs éléments. Passez en mode mono.	17 — 37
	<b>La réception FM est mauvaise, même avec une antenne de bonne qualité.</b>	L'appareil est soumis aux effets de trajets multiples.	Réglez la hauteur ou l'orientation de l'antenne ou placez-la à un autre endroit.	—
	<b>Il n'est pas possible d'effectuer la syntonisation automatique sur la station désirée.</b>	Vous êtes dans une zone éloignée d'une station ou une entrée de l'antenne est faible.	Remplacez une antenne extérieure par une antenne plus sensible à plusieurs éléments. Accordez manuellement ou par la syntonisation directe de fréquences.	— 28
AM	<b>Il n'est pas possible d'effectuer la syntonisation automatique sur la station désirée.</b>	Le signal capté est trop faible, ou les raccordements de l'antenne sont défectueux.	Réglez l'orientation de l'antenne cadre AM. Effectuez la syntonisation manuellement.	17 28
	<b>Des craquements et des sifflements sont produits en permanence.</b>	L'antenne cadre AM n'est pas raccordée. Les bruits peuvent être causés par des éclairs ou des lampes fluorescentes, des moteurs électriques, des thermostats et des autres appareils de même nature.	Raccordez correctement l'antenne cadre AM même si vous utilisez une antenne extérieure. Il est difficile d'éliminer totalement les parasites, mais ils peuvent être réduits en installant et en mettant correctement à la masse une antenne AM extérieure.	17 17
	<b>Vous entendez des bruits sourds et des couinements.</b>	Un téléviseur est utilisé à proximité.	Éloignez l'appareil du téléviseur.	—

## Boîtier de télécommande

Anomalies	Causes possibles	Actions correctives	Voir page
<b>Le boîtier de télécommande ne fonctionne pas ou n'agit pas convenablement.</b>	La portée et l'angle sont incorrects.	Le boîtier de télécommande agit à une distance inférieure à 6 m et sous un angle inférieur à 30 degrés par rapport à une perpendiculaire à la face avant.	9
	La lumière directe du soleil ou d'un éclairage (lampe fluorescente à convertisseur, lampe à éclair électronique, etc.) frappe le capteur de télécommande de cet appareil.	Réglez l'angle d'éclairage ou repositionnez cet appareil.	—
	Les piles sont usagées.	Remplacez les piles.	9
	Le code d'identité du boîtier de télécommande et de cet appareil ne correspondent pas.	Faites correspondre le code d'identité de cet appareil avec celui du boîtier de télécommande.	47
	Le code de commande n'est pas correctement enregistré.	Enregistrez le code de commande qui convient; voir la fin de ce document, "Liste des codes de commande".	46
		Essayez de spécifier un autre code du même fabricant à l'aide de la "Liste des codes de commande" à la fin de ce manuel.	46
		Si cet appareil ne fonctionne pas lorsque vous appuyez sur <b>[4] Curseur</b> , procédez comme suit. Lorsque la touche ne fonctionne pas pendant une opération de menu de disque DVD: appuyez à nouveau sur <b>[7] Touches de sélection d'entrée</b> sur le boîtier de télécommande. Lorsque la touche ne fonctionne pas pendant l'opération de menu OPTION/menu Setup: appuyez à nouveau sur la touche correspondant à l'opération de menu en cours.	—
	Même si le code a été bien choisi et bien enregistré, il se peut que l'appareil concerné ne réponde pas aux ordres du boîtier de télécommande.		

## iPod™

### Remarque

- Dans le cas d'une erreur de transmission sans un message d'état apparaissant sur l'afficheur de la face avant et l'OSD, vérifiez le raccordement de votre iPod (voir page 16).

Anomalies	Causes possibles	Actions correctives	Voir page
Loadin9...	Cet appareil est en train de reconnaître la liaison de votre iPod.  Cet appareil est en train de recevoir des listes de plages de votre iPod.		
Connect error	Il y a un obstacle entre votre iPod et cet appareil.	Mettez cet appareil hors service et rebranchez la station universelle Yamaha iPod sur la borne DOCK de cet appareil.  Déposez votre iPod dans la station universelle Yamaha iPod, ensuite, remplacez-la dans la station.	16  16
Unknown iPod	L'iPod utilisé n'est pas pris en charge par cet appareil.	Cet appareil prend en charge iPod Touch, iPod (Click and Wheel), iPod nano et iPod mini.	—
iPod Connected	Votre iPod est correctement placé dans la station universelle Yamaha iPod.		



Anomalies	Causes possibles	Actions correctives	Voir page
Disconnected	Votre iPod est déposé de la station universelle Yamaha iPod.	Placez votre iPod dans la station universelle Yamaha iPod.	16
Unable to Play	Les plages enregistrées actuellement sur votre iPod ne peuvent pas être écoutées.	Assurez-vous que les plages enregistrées sur votre iPod peuvent bien être lues sur cet appareil. Enregistrez sur votre iPod des fichiers pouvant être lus sur cet appareil.	— —

## Bluetooth™

Anomalies	Causes possibles	Actions correctives	Voir page
Searching...	Le Récepteur Audio Sans Fil Bluetooth et l'appareil Bluetooth sont en plein jumelage. Le Récepteur Audio Sans Fil Bluetooth et l'appareil Bluetooth sont en train d'établir la connexion.	/	
Completed	Le jumelage est terminé.		
Canceled	Le jumelage est annulé.		
BT Connected	La connexion entre le Récepteur Audio Sans Fil Bluetooth et l'appareil Bluetooth est établie.		
BT Disconnected	L'appareil Bluetooth est débranché du Récepteur Audio Sans Fil Bluetooth.		

## Auto Setup (YPAO)

### Remarques

- Si l'écran "ERROR" ou "WARNING" s'affiche, résolvez le problème, ensuite, exécutez à nouveau "Auto Setup".
- Le message d'avertissement "W-2" ou "W-3" indique que les réglages ajustés risquent de ne pas être optimaux.
- Selon les enceintes, le message d'avertissement "W-1" peut apparaître bien que le raccordement des enceintes soit correct.
- Si le message d'erreur "E-10" survient de manière répétée, contactez un centre d'entretien Yamaha.

## Avant Auto Setup

Message d'erreur	Causes possibles	Actions correctives	Voir page
Connect MIC!	Le microphone d'optimisation n'est pas branché.	Branchez le microphone d'optimisation fourni à la prise OPTIMIZER MIC située sur la face avant.	18
Unplug HP!	Le casque est branché.	Débranchez le casque.	—
Memory Guard!	Les paramètres de cet appareil sont protégés.	Réglez "Memory Guard" sur "Off".	45

## Pendant Auto Setup

Message d'erreur	Causes possibles	Actions correctives	Voir page
E-1:NO FRONT SP	Les signaux émis par les voies avant gauche et droite ne sont pas détectés.	Vérifiez les liaisons aux enceintes avant gauche et droite.	11
E-2:NO SUR. SP	Seul un signal provenant d'une des voies d'ambiance est détecté.	Vérifiez les liaisons aux enceintes d'ambiance gauche et droite.	11

Message d'erreur	Causes possibles	Actions correctives	Voir page
E-4: SBR->SBL	Seuls les signaux de la voie arrière droite d'ambiance sont détectés.	Si vous ne raccordez qu'une enceinte d'ambiance arrière, raccordez-la à la borne G.	11
E-5: NOISY	La mesure ne peut pas être réalisée de manière précise en raison de bruits ambiants forts.	Essayez d'exécuter "Auto Setup" dans une salle silencieuse.	—
		Éteignez les appareils électriques bruyants tels que les climatiseurs, etc., ou éloignez-les du microphone d'optimisation.	—
E-6: CHECK SUR.	Les enceintes d'ambiance arrière sont raccordées mais les enceintes d'ambiance gauche et droite ne le sont pas.	Lors de l'utilisation d'enceintes d'ambiance arrière, vous devez raccorder les enceintes d'ambiance gauche et droite.	11
E-7: NO MIC	Le microphone d'optimisation a été débranché pendant la procédure "Auto Setup".	Ne touchez pas le microphone d'optimisation pendant "Auto Setup".	18
E-8: NO SIGNAL	Le microphone d'optimisation ne détecte pas les tonalités d'essai.	Vérifiez si le microphone est correctement placé.	18
		Vérifiez si les enceintes sont correctement placées et connectées.	11
		Le microphone d'optimisation ou la prise OPTIMIZER MIC sont peut-être défectueux. Contactez le revendeur ou le service après-vente de Yamaha le plus proche.	18
		Si un moniteur tel qu'un téléviseur est raccordé à cet appareil via une connexion HDMI, le son risque de ne pas être restitué depuis cet appareil en raison de la fonction de commande HDMI. Dans un tel cas, modifiez le réglage du moniteur, par exemple, changez le réglage de restitution du son sur un amplificateur de sorte que le son soit émis de cet appareil.	—
E-9: USER CANCEL	"Auto Setup" a été annulé en raison d'un fonctionnement inadéquat de l'utilisateur.	Exécutez à nouveau "Auto Setup".	18
E-10: INTERNAL ERROR	Une erreur interne s'est produite.	Exécutez à nouveau "Auto Setup".	18

## Après l'exécution de Auto Setup

Message d'erreur	Causes possibles	Actions correctives	Voir page
W-1: OUT OF PHASE	La polarité de l'enceinte est incorrecte. Ce message peut apparaître même si les enceintes sont correctement raccordées.	Vérifiez les polarités (+, -) de l'enceinte affichée. Si elles sont correctes, les enceintes fonctionnent correctement même si ce message s'affiche.	11
W-2: OVER 24m (80ft)	La distance entre l'enceinte et la position d'écoute est de plus de 24 m (80 ft).	Amenez l'enceinte dans une zone de 24 m (80 ft) autour de la position d'écoute.	—
W-3: LEVEL ERROR	La différence de niveaux sonores entre deux enceintes est excessive.	Revérifiez les positions d'enceinte et assurez-vous que toutes les enceintes sont placées dans une salle similaire.	—
		Vérifiez les polarités (+, -) des enceintes.	11
		Nous vous recommandons d'utiliser des enceintes ayant les mêmes caractéristiques ou des caractéristiques similaires.	—
		Réglez le niveau sonore du caisson de graves.	—

## ■ Synchronisation audio et vidéo (synchro lèvres)

La synchro lèvres est l'abréviation utilisée pour désigner la capacité de maintenir le son synchronisé sur l'image, et de résoudre les problèmes qui en dépendent, au cours de la post-production et de la transmission. Tandis que le retard de transmission du son et de l'image ne peut être compensé que par des réglages complexes, la version 1.3 HDMI présente une fonction de synchronisation audio et vidéo automatique s'activant sur l'appareil utilisé sans réglages de la part de l'utilisateur.

## ■ Raccordement bi-amplificateur

Le raccordement bi-amplificateur permet d'utiliser deux amplificateurs pour une seule enceinte.

Un amplificateur est raccordé à la partie haut-parleur de graves et l'autre est relié à la section combinée haut-parleur médial et haut-parleur d'aigus. Cette organisation permet à chaque amplificateur de fonctionner sur une plage de fréquences limitée. La plage limitée permet un fonctionnement plus simple de chaque amplificateur, en réduisant les risques d'effets sur le son.

## ■ Signal vidéo composite

Dans le cas d'un système utilisant les composantes vidéo, le signal vidéo est séparé en signal de luminance Y et signaux de chrominance PB et PR. Les couleurs peuvent être reproduites plus fidèlement car chaque signal est indépendant. Le signal de composante est également appelé "signal de différence de couleur" du fait que le signal de luminance est soustrait au signal de chrominance. Pour utiliser ces signaux, il faut que le moniteur soit pourvu de prises d'entrée à composantes vidéo.

## ■ Signal vidéo composite

Les signaux vidéo composites sont les trois éléments de base qui constituent une image vidéo: la couleur, la luminosité et la synchronisation. La prise de vidéo composite d'un appareil vidéo fournit ces 3 éléments sous forme combinée.

## ■ Deep Color

Deep Color est une option permettant d'améliorer la profondeur des couleurs par rapport à la profondeur en 24 bits des versions antérieures du HDMI. L'augmentation du nombre de bits permet aux téléviseurs haute définition et aux écrans d'atteindre les billions de couleurs au lieu des millions de couleur et d'éliminer les bandes couleur sur l'écran. Les transitions dans les tons sont donc beaucoup plus régulières et les graduations entre les couleurs plus subtiles. L'étendue du contraste accrue représente un nombre de tons de gris entre le noir et le blanc bien supérieur. Deep Color accroît aussi le nombre de couleurs disponibles dans les limites de l'espace colorimétrique RVG ou YCbCr.

## ■ Dolby Digital

Dolby Digital est un système numérique de correction d'ambiance acoustique qui produit des voies totalement indépendantes. Avec 3 voies avant (gauche, centre et droite) et 2 voies arrière stéréo, Dolby Digital est un système à 5 voies audio. Une voie supplémentaire, sur laquelle ne circulent que les (effets basse fréquence) LFE, complète l'ensemble à 5.1 voies (la voie LFE est comptée pour 0.1). En utilisant 2 voies stéréophoniques pour les enceintes arrière, il est permis d'obtenir des effets sonores plus rigoureux que ceux de Dolby Surround, en particulier lorsque la source se déplace. La très grande dynamique (rapport entre les sons maximum et les sons minimum) des 5 voies, qui chacune couvre tout le spectre, et l'orientation précise de la source grâce à un traitement numérique, apportent à l'auditoire un plaisir et un réalisme jusqu'alors inconnus.

Cet appareil est conçu pour restituer au mieux tous les environnements sonores, qu'ils soient monophoniques ou à 5.1 voies.

## ■ Dolby Digital Surround EX

Dolby Digital EX crée 6 voies indépendantes et couvrant tout le spectre à partir de sources à 5.1 voies.

Les meilleurs résultats sont obtenus lorsque Dolby Digital EX est utilisé pour des pistes sonores enregistrées avec Dolby Digital Surround EX. Grâce à cette voie complémentaire, vous pouvez bénéficier de sonorités plus dynamiques et plus réalistes, tout spécialement dans les scènes qui font intervenir des effets "aériens" (survol et contournement).

## ■ Dolby Digital Plus

Dolby Digital Plus est une nouvelle technologie audio conçue pour les programmes et supports haute définition, en particulier les émissions HD, les HD DVD et les Blu-ray Disc. C'est une norme audio facultative pour les Blu-ray Disc, qui fournit un son multivoies avec voies discrètes. Supportant des débits binaires pouvant atteindre 6,0 Mbps, le Dolby Digital Plus peut gérer simultanément jusqu'à 7.1 voies audio discrètes. Prenant en charge la version 1.3 HDMI et conçu pour les lecteurs de disques optiques et les récepteurs/amplificateurs audiovisuels du futur, le Dolby Digital Plus est entièrement compatible avec les chaînes audio multivoies actuelles qui intègrent le Dolby Digital.

## ■ Dolby Pro Logic II

Dolby Pro Logic II est une technique améliorée permettant de décoder un grand nombre d'enregistrements Dolby Surround. Cette nouvelle technologie permet de reproduire 5 voies discrètes par les 2 voies avant gauche et droite, la voie centrale et les 2 voies d'ambiance gauche et droite, alors que la technologie Pro Logic classique n'utilise qu'une voie d'ambiance. Trois modes sont disponibles: "Music mode" pour la musique, le "Movie mode" pour les films et le "Game mode" pour les jeux vidéo.

## ■ Dolby Pro Logic IIx

Dolby Pro Logic IIx est une technique récente permettant de restituer par plusieurs voies discrètes les sources 2 voies ou multivoies. Trois modes sont disponibles: "Music mode" pour la musique, "Movie mode" pour les films (pour des sources à 2 voies uniquement) et "Game mode" pour les jeux.

## ■ Dolby Surround

Dolby Surround est largement employé pour les cassettes vidéo, les Laser Disc et de nombreuses émissions de télévision, par câble ou non. Dolby Surround fait usage d'un système analogique d'enregistrement à 4 voies pour reproduire des effets sonores réalistes et dynamiques: 2 voies avant gauche et droite (stéréophonie), une voie centrale pour les dialogues (monophonie) et une voie arrière (monophonie) pour les effets sonores. La voie d'ambiance reproduit seulement une plage de fréquences étroite du son. Le décodeur Dolby Pro Logic de cet appareil fait appel à un traitement numérique pour maintenir à une valeur stable le niveau sonore de chaque voie de manière à accentuer les effets sonores produits par les sources mobiles, et leur directivité.

## ■ Dolby TrueHD

Le Dolby TrueHD est une nouvelle technologie de compression audio sans perte, conçue pour les disques haute définition, en particulier les Blu-ray Disc. C'est une norme audio facultative pour les Blu-ray Disc, qui fournit un son identique au bit près aux masters des studios d'enregistrement, et offre ainsi une expérience Home Theater en haute définition.

Supportant des débits binaires pouvant atteindre 18,0 Mbps, le Dolby TrueHD peut gérer simultanément jusqu'à 8 voies audio discrètes de 24-bit/96 kHz.

Dolby TrueHD est également totalement compatible avec les systèmes audio multivoies existants et conserve la capacité de gestion des métadonnées du Dolby Digital, nécessaire à la normalisation des dialogues et au réglage de la dynamique.

## ■ DSD

La technologie de flux numérique direct (DSD) permet d'enregistrer des signaux audio sur des supports de stockage numériques, comme les CD Super Audio. Lorsque cette DSD est utilisée, les signaux sont gravés sous forme des valeurs à un bit à une fréquence d'échantillonnage de 2,8224 MHz et la distorsion, souvent présente lorsque les signaux audio subissent une très haute quantification, est réduite par la mise en forme du son et le suréchantillonnage. Grâce à la haute fréquence d'échantillonnage, un son de meilleure qualité peut être obtenu que le son PCM utilisé normalement pour les CD audio. La fréquence est égale ou supérieure à 100 kHz et la plage dynamique est de 120 dB. Cet appareil peut transmettre ou recevoir des signaux DSD via la prise HDMI.

## ■ DTS 96/24

DTS 96/24 offre un niveau de qualité sonore jusqu'ici inconnu pour les pistes des DVD-Video; il est entièrement compatible avec tous les décodeurs DTS. "96" est la valeur de la fréquence d'échantillonnage (96 kHz), soit le double de la fréquence habituelle (48 kHz). "24" est la longueur d'un mot (24 bits).

DTS 96/24 propose une qualité sonore similaire à celle de la bande maîtresse 96/24, ainsi que 5.1 voies à 96/24 contenant tous les éléments, à leur niveau le plus élevé de qualité, que portent les gravures DVD-Video de films et de musique.

## ■ DTS Digital Surround

Le DTS Digital Surround a été mis au point pour remplacer les pistes sonores analogiques des films par 5.1 pistes numériques; sa popularité croît rapidement et de nombreuses salles s'équipent tous les jours. DTS, Inc. a développé une version domestique grâce à laquelle vous pouvez bénéficier dans votre salon de musique de l'ampleur et de l'image sonores DTS qui étaient autrefois réservées aux cinémas. Ce système, pratiquement exempt de toute distorsion, produit 6 voies, à savoir 3 voies avant (gauche, droite, centre), 2 voies d'ambiance gauche et droite et une voie LFE (caisson de graves), dénommée 0.1; l'ensemble est dit à 5.1 voies. Cet appareil dispose d'un décodeur DTS-ES qui permet la restitution du signal sur 6.1 voies en ajoutant une voie arrière d'ambiance au format à 5.1 voies.

## ■ DTS Express

Il s'agit d'un format audio pour la nouvelle génération de disques optiques telle que les Blu-ray discs. Il utilise des signaux à faible débit binaire optimisé pour le streaming en réseau. Dans le cas d'un Blu-ray disc, ce format est utilisé avec une seconde source audio vous permettant d'écouter le commentaire du producteur de films via l'Internet pendant la lecture du programme principal.

## ■ DTS-HD High Resolution Audio

DTS-HD High Resolution Audio est une technologie audio haute résolution, conçue pour les disques haute définition, en particulier les Blu-ray Disc. C'est une norme audio optionnelle pour les Blu-ray Disc, qui fournit un son virtuellement identique à l'original, et offre ainsi une expérience cinéma maison en haute définition. Supportant des débits binaires pouvant atteindre 6,0 Mbps pour les Blu-ray Disc, le DTS-HD High Resolution Audio peut gérer simultanément jusqu'à 7.1 voies audio discrètes de 24-bit/96 kHz. DTS-HD High Resolution Audio est également totalement compatible avec les systèmes multivoies existants qui intègrent le DTS Digital Surround.

## ■ DTS-HD Master Audio

Le DTS-HD Master Audio est une nouvelle technologie de compression audio sans perte, conçue pour les disques haute définition, en particulier les Blu-ray Disc. C'est une norme audio facultative pour les Blu-ray Disc, qui fournit un son identique au bit près aux masters des studios d'enregistrement, et offre ainsi une expérience Home Theater en haute définition. Supportant des débits binaires pouvant atteindre 24,5 Mbps pour les Blu-ray Disc, le DTS-HD Master Audio peut gérer simultanément jusqu'à 7.1 voies audio discrètes de 24-bit/96 kHz. Prenant en charge la version 1.3 HDMI et conçu pour les lecteurs de disques optiques et les récepteurs/amplificateurs audiovisuels du futur, le DTS-HD Master Audio est entièrement compatible avec les chaînes audio multivoies actuelles qui intègrent le DTS Digital Surround.

## ■ HDMI

HDMI (High-Definition Multimedia Interface) est la première interface entièrement audio et vidéo numérique, pour signaux non compressés, prise en charge par l'industrie électronique. Servant d'interface à des sources diverses (par exemple un décodeur ou ampli-tuner audio/vidéo) et un moniteur audio/vidéo (par exemple un téléviseur numérique), le HDMI prend en charge les vidéos standard, améliorés et haute définition ainsi que le son numérique multivoies alors qu'un seul câble est nécessaire. L'interface HDMI transmet tous les standards de la télévision numérique à haute définition ATSC et supporte le son numérique jusqu'à un maximum de 8 voies, et utilise une bande passante prenant en compte les améliorations et exigences futures. Lorsqu'il est utilisé avec le système HDCP (High-bandwidth Digital Content Protection), le HDMI fournit une interface audio-vidéo sûre qui répond aux exigences des fournisseurs de contenus et des opérateurs système. Pour de plus amples informations sur HDMI, consultez le site Internet HDMI à l'adresse "<http://www.hdmi.org/>".

## ■ Voie LFE 0.1

Cette voie reproduit les signaux graves. La plage des fréquences couvertes par cette voie s'étend de 20 Hz à 120 Hz. Dans les systèmes Dolby Digital et DTS à 5.1 voies ou 6.1 voies, on compte cette voie pour 0.1 parce qu'elle ne fait que renforcer les fréquences graves alors que les autres 5 ou 6 voies couvrent tout le spectre.

## ■ Neo:6

Neo:6 décode, au moyen d'un circuit approprié, les sources 2 voies pour fournir un signal à 6 voies. Ce système permet de disposer de voies couvrant tout le spectre et parfaitement indépendantes, comme s'il s'agissait de voies numériques. Deux modes sont disponibles: "Music mode" pour la musique et "Cinema mode" pour les films.

## ■ PCM (PCM linéaire)

PCM linéaire est une technique qui, à partir d'un signal analogique, produit un signal numérique, l'enregistre et le transmet sans aucune compression. Cette technique est utilisée pour la gravure des CD et des DVD audio. Le signal analogique est échantillonné un grand nombre de fois par seconde pour donner naissance au signal PCM. PCM "Pulse Code Modulation", se définit comme une "modulation par impulsions et codage" du signal analogique au moment de l'enregistrement.

## ■ Signal S-vidéo

Les signaux S-vidéo comprennent un signal de luminance Y et un signal de chrominance C transmis sur un câble spécial S-vidéo et non pas, comme c'est le cas du signal composite, par un câble à fiches. L'utilisation de la prise S VIDEO réduit les pertes de transmission du signal vidéo et permet d'obtenir des images de meilleure qualité.

## ■ Fréquence d'échantillonnage et nombre de bits de quantification

Lors de la numérisation d'un signal audio analogique, le nombre d'échantillonnages par seconde est appelé fréquence d'échantillonnage, et la finesse avec laquelle l'amplitude du signal est convertie sous forme numérique est le nombre de bits de quantification. Le spectre reproductible est lié à la fréquence d'échantillonnage, tandis que la dynamique, qui représente la différence entre les sons les plus forts et les sons les plus faibles, dépend du nombre de bits. En principe, plus la fréquence d'échantillonnage est élevée plus le spectre est large, et plus le nombre de bits de quantification est élevé, plus le niveau sonore peut être clairement traduit.

## ■ "x.v.Color"

Il s'agit d'une norme d'espace colorimétrique supportée par HDMI version 1.3. Il s'agit d'un espace colorimétrique plus complet que celui du sRVG, et qui permet la visualisation de couleurs qui ne pouvaient l'être par le passé. Tout en restant compatible avec la gamme de couleur de la norme sRVG, "x.v.Color" agrandit l'espace colorimétrique et permet ainsi de produire des images plus vives et naturelles. Cette technologie convient particulièrement aux arrêts sur image et à l'infographie.

# Informations sur les corrections de champ sonore

## ■ CINEMA DSP

Étant donné que Dolby Surround et DTS ont été conçus, à l'origine, pour les salles de cinéma, leurs effets sont mieux perçus dans une salle comprenant de nombreuses enceintes et qui a été construite pour favoriser les effets sonores. Chez soi, la taille de la pièce, les matériaux des murs, le nombre d'enceintes diffèrent très largement et il est logique qu'il en soit de même au niveau des sons.

Se référant à une multitude de mesures, le Yamaha CINEMA DSP vous propose de revivre chez vous l'expérience audiovisuelle du cinéma grâce aux champs sonores typiques de Yamaha, quel que soit le système audio numérique utilisé.

## ■ SILENT CINEMA

Yamaha a mis au point, pour le casque, un champ sonore DSP naturel et réaliste. Les valeurs des paramètres ont été calculées précisément pour que chaque correction sonore soit restituée par le casque comme elle l'est par les enceintes.

## ■ Virtual CINEMA DSP

Yamaha a développé un algorithme, Virtual CINEMA DSP, qui autorise les effets sonores DSP même si l'installation ne comporte aucune enceinte arrière, car il fait appel à ce moment-là à des enceintes arrière virtuelles. Virtual CINEMA DSP peut être utilisé avec un système limité ne comprenant que 2 enceintes avant et pas d'enceinte centrale.

## ■ Compressed Music Enhancer

En régénérant les harmoniques tronquées dans les informations compressées, la fonction Compressed Music Enhancer de cet appareil permet d'obtenir une meilleure qualité du son. Les performances d'ensemble de la chaîne sont améliorées, car cette fonction compense le manque de relief du son dû à la perte de hautes fréquences et de basses fréquences.

# Informations sur le HDMI™

## ■ Compatibilité du signal HDMI

### Signaux audio

Types de signaux audio	Formats des signaux audio	Supports compatibles
PCM linéaire à 2 voies	2 voies, 32-192 kHz, 16/20/24 bits	CD, DVD-Vidéo, DVD-Audio, etc.
PCM linéaire multivoies	8 voies, 32-192 kHz, 16/20/24 bits	DVD-Audio, Blu-ray Disc, HD DVD, etc.
DSD	2/5.1 voie, 2,8224 MHz, 1 bit	SA-CD, etc.
Train binaire	Dolby Digital, DTS	DVD-Vidéo, etc.
Train binaire (son haute définition)	Dolby TrueHD, Dolby Digital Plus, DTS-HD Master Audio, DTS-HD High Resolution Audio, DTS Express	Blu-ray Disc, HD DVD, etc.



- Si l'appareil transmettant la source d'entrée peut décoder les signaux audio à trains binaires des commentaires audio, vous pourrez reproduire les sources audio avec les commentaires audio à l'aide des connexions DIGITAL INPUT OPTICAL (ou COAXIAL).
- Reportez-vous aux modes d'emploi fournis avec l'appareil source et réglez l'appareil correctement.

### Remarques

- Lors de la lecture de DVD-Audio protégés contre la copie avec le système CPPM, les signaux vidéo et audio peuvent être absents dans le cas de certains types de lecteurs de DVD.
- Cet appareil n'est pas compatible avec les appareils HDCP ou HDMI qui ne prennent pas en charge le système DVI.
- Pour décoder les signaux audio à train binaire sur cet appareil, réglez correctement l'appareil source de sorte qu'il transmette directement les signaux audio à train binaire (sans les décoder). Reportez-vous aux modes d'emploi fournis pour le détail.
- Cet appareil ne prend pas en charge les commentaires audio (par exemple les contenus audio spéciaux téléchargés d'Internet) des Blu-ray Disc ou HD DVD. Il ne peut pas lire les commentaires audio accompagnant certains Blu-ray Disc ou HD DVD.

### Signaux vidéo

Cet appareil est compatible avec les signaux vidéo ayant les résolutions suivantes:

- 480i/60 Hz
- 576i/50 Hz
- 480p/60 Hz
- 576p/50 Hz
- 720p/60 Hz, 50 Hz
- 1080i/60 Hz, 50 Hz
- 1080p/60 Hz, 50 Hz, 24 Hz

# Informations complémentaires

## À propos de la fonction de commande HDMI™

Cet appareil prend en charge la fonction de commande HDMI. Lorsqu'un téléviseur qui prend en charge la fonction de commande HDMI est connecté à cet appareil via la connexion HDMI, les opérations suivantes de cet appareil peuvent être commandées avec la télécommande du téléviseur (sauf pour certains téléviseurs).

- Passer de Actif à Veille (relié au téléviseur)
- Commande du Volume (plus fort/moins fort, sourdine)
- Commutation de l'émission sonore d'un téléviseur à cet appareil.



- Si vous raccordez cet appareil à un lecteur de DVD compatible avec la commande HDMI ou un lecteur de Blu-ray Disc via HDMI, vous pouvez également commander l'appareil connecté en synchronisation avec cet appareil (excepté certains modèles).

Vous pouvez activer ou désactiver la fonction de commande HDMI depuis l'élément de setup menu suivant.

Setup menu  
Function Setup → 1 HDMI → Control

### Control

Choix: On/Off\*

Active ou désactive les fonctions de commande HDMI lorsqu'un périphérique qui prend en charge la fonction de commande HDMI est raccordé à cet appareil.

On Active la fonction de commande HDMI.  
Off Désactive la fonction de commande HDMI.



- Lorsque la fonction de commande HDMI est activée, l'affichage des éléments suivants dans "1 HDMI" du setup menu s'éteint.
  - Standby Through
  - Audio Output
- Pendant la mise en veille, l'indicateur HDMI THROUGH sur l'afficheur de la face avant s'allume sous les conditions suivantes :
  - la fonction de commande HDMI est activée
  - Une entrée de signal HDMI vers cet appareil passe par cet appareil et la sortie. Reportez-vous à "Standby Through" ou "Standby" (Setup menu → Function setup → 1 HDMI) dans le manuel pour plus de détails concernant l'émission de transition d'un signal HDMI.
- Alors que cet appareil est en veille et que la commande HDMI est mise sous tension, il consomme de 1 à 3W selon qu'un signal HDMI transite vers cet appareil ou non.

## Utilisation de la fonction de commande HDMI™

Lorsque vous utilisez la fonction de commande HDMI, faites ce qui suit en vous reportant aux instructions d'utilisation du téléviseur.

- Mettez la fonction de commande HDMI sous tension sur le téléviseur.
- Raccordez le téléviseur à cet appareil en suivant les instructions pour le raccordement d'un téléviseur à un amplificateur AV.



- Les appareils compatibles avec la commande HDMI englobent le téléviseur compatible à Panasonic VIERA Link, le lecteur/enregistreur de DVD/ et le lecteur Blu-ray Disc.
- Lorsqu'un enregistreur de DVD/enregistreur de Blu-ray/enregistreur de HD DVD qui prend en charge la fonction de commande HDMI est raccordé via la connexion HDMI, ses opérations sont également reliées à celles de cet appareil. Pour plus d'informations, reportez-vous au mode d'emploi.
- Nous vous recommandons d'utiliser un téléviseur, enregistreur de DVD, enregistreur de Blu-ray et enregistreur de HD DVD du même fabricant.

**1 Connectez un téléviseur qui prend en charge la fonction de commande HDMI à cet appareil via la connexion HDMI.**

**2 Mettez hors tension tous les périphériques raccordés à cet appareil via la connexion HDMI.**

Pour plus d'informations concernant les opérations des périphériques externes, reportez-vous aux modes d'emploi.

**3 Vérifiez les réglages de ces périphériques et activez la fonction de commande HDMI.**

Affichez le setup menu, et réglez "Control" sur "On". Pour plus d'informations concernant les réglages des périphériques externes, reportez-vous aux modes d'emploi.



- Il n'est pas nécessaire d'effectuer les étapes de 1 à 3 pour la deuxième fois.

**4 Mettez le téléviseur hors tension.**

**5 Assurez-vous que tous les périphériques raccordés via la connexion HDMI, sauf pour le téléviseur, sont sous tension.**

S'ils sont hors tension, mettez-les sous tension.

**6 Mettez le téléviseur sous tension.**

**7 Définissez l'entrée du téléviseur en fonction du périphérique connecté à cet appareil comme le [HDMI].**

**8 Raccordez l'entrée de cet appareil à l'enregistreur de DVD ou à l'enregistreur de Blu-ray et vérifiez si les images émises par l'enregistreur sont normales.**

**9 Effectuez des opérations avec la télécommande du téléviseur, comme par exemple, faire basculer cet appareil de sous tension à veille, régler le volume et changer les périphériques d'émission sonore.**



- Si cet appareil ne fonctionne pas, vérifiez les éléments suivants. Il peut également fonctionner normalement en le mettant hors tension et ensuite à nouveau sous tension ou en le débranchant et en le rebranchant à nouveau.
  - "Control" est réglé sur "On".
  - La fonction de commande HDMI est activée dans les réglages du téléviseur (reportez-vous au mode d'emploi du téléviseur).

### Remarque

- Si votre moniteur prend en charge la fonction de commande HDMI, la scène de cet appareil est automatiquement réglée sur "TV" en fonction de la commutation de l'entrée sur le moniteur lorsque la fonction de commande HDMI de cet appareil et le moniteur sont mis sous tension. L'entrée AV1 est attribuée à "TV" par défaut. En raccordant une borne de sortie audio du moniteur à une borne numérique optique de AV1, vous pouvez regarder un film ou un programme TV immédiatement. Lorsque la sortie audio du moniteur est raccordée à AV2-6, AUDIO1-2 et V-AUX attribuent la source d'entrée pour cette borne à "TV" avec la fonction SCENE.

# Caractéristiques techniques

## SECTION AUDIO

- Puissance minimum RMS de sortie pour les voies avant, centrale, ambiance, ambiance arrière  
[Modèles pour les États-Unis et le Canada]  
1 kHz, 0,9% THD, 8 Ω ..... 90 W  
[Autres modèles]  
1 kHz, 0,9% THD, 6 Ω ..... 90 W
- Puissance dynamique (IHF)  
[Modèles pour les États-Unis et le Canada]  
Enceintes avant 8/6/4/2 Ω ..... 95/110/130/150 W  
[Autres modèles]  
Enceintes avant 6/4/2 Ω ..... 100/110/125 W
- Puissance de sortie utile maximale (JEITA)  
[Modèles pour la Chine, la Corée, l'Asie et les modèles Standard]  
1 kHz, 10% THD, 6 Ω ..... 115 W
- Puissance de sortie maximale  
[Modèles pour le Royaume-Uni, l'Europe, l'Russie et l'Asie]  
1 kHz, 0,7% THD, 4 Ω ..... 105 W
- Entrefer dynamique [Modèles pour les États-Unis et le Canada]  
8 Ω ..... 0,23 dB
- Puissance de sortie CEI  
[Modèles pour le Royaume-Uni, l'Europe, l'Russie et l'Asie]  
Enceintes avant 1 kHz, 0,9% THD, 8 Ω ..... 90 W
- Sensibilité et impédance d'entrée  
AV5, etc. .... 200 mV/47 kΩ
- Tension d'entrée maximale  
AV5, etc. (1 kHz, 0,5% THD) ..... 2,0 V ou plus
- Tension de sortie nominale/Impédance de sortie  
AUDIO OUT ..... 200 mV/1,2 kΩ  
SUBWOOFER (2 voies stéréo & FRONT: Small) .... 1,0 V/1,2 kΩ
- Sortie/Impédance nominale à la prise de casque  
AV5, etc. (1 kHz, 50 mV, 8 Ω) ..... 100 mV/470 Ω
- Réponse en fréquence  
AV5 à FRONT ..... 10 Hz à 100 kHz, +0/-3 dB
- Distorsion harmonique totale  
AV5, etc. à FRONT, Pure Direct  
[Modèles aux États-Unis et au Canada]  
(1 kHz, 50 W, 8 Ω) ..... 0,06% ou moins  
[Autres modèles]  
(1 kHz, 50 W, 6 Ω) ..... 0,06% ou moins
- Rapport signal/bruit (Réseau IHF-A)  
AV5, etc. Entrée ouverte  
(250 mV aux enceintes avant) ..... 100 dB ou plus
- Bruit résiduel (Réseau IHF-A)  
Enceintes avant ..... 150 µV ou moins
- Séparation entre les voies (1 kHz/10 kHz)  
AV5, etc. (sur terminaison de 5,1 kΩ) ..... 60 dB/45 dB ou plus
- Commande de volume ..... MUTE / -80 dB à +16,5 dB
- Commande de tonalité (Enceintes avant)  
BASS accentuation/coupeure ..... ±10 dB à 50 Hz  
Fréquence de recouplement pour BASS ..... 350 Hz  
TREBLE accentuation/coupeure ..... ±10 dB à 20 kHz  
Fréquence de recouplement pour TREBLE ..... 3,5 kHz
- Caractéristiques du filtre (fc=40/60/80/90/100/110/120/160/200 Hz)  
H.P.F. (Avant, Central, Ambiance, Ambiance arrière: Small)  
..... 12 dB/oct.  
L.P.F. (Caisson de graves) ..... 24 dB/oct.

## SECTION VIDÉO

- Type de signal vidéo (Gris Arrière)  
[Modèles pour les États-Unis, le Canada, la Corée et modèles Standard] ..... NTSC  
[Autres modèles] ..... PAL
- Type de signal vidéo (Conversion vidéo) ..... NTSC/PAL
- Niveau du signal  
Composite ..... 1 Vc-c/75 Ω  
S-video [Modèles au Royaume-Uni, en Europe et en Russie]  
..... 1 Vc-c/75 Ω (Y), 0,286 Vc-c/75 Ω (C)  
Composant ..... 1 Vc-c/75 Ω (Y), 0,7Vc-c/75Ω(CB/CR)
- Niveau d'entrée maximal ..... 1,5 Vc-c ou plus
- Rapport signal/bruit ..... 50 dB ou plus
- Réponse en fréquence [MONITOR OUT]  
Composante ..... 5 Hz à 60 MHz, -3 dB

## SECTION FM

- Gamme de syntonisation  
[Modèles pour les États-Unis et le Canada] ..... 87,5 à 107,9 MHz  
[Modèle pour l'Asie et modèle Standard]  
..... 87,5/87,50 à 108,0/108,00 MHz  
[Autres modèles] ..... 87,50 à 108,00 MHz
- Seuil de sensation douloureuse à 50 dB (IHF)  
Mono ..... 3,0 µV (20,8 dBf)
- Rapport signal/bruit (IHF)  
Mono/Stéréo ..... 74 dB/69 dB
- Distorsion harmonique (1 kHz)  
Mono/Stéréo ..... 0,3/0,3%
- Entrée d'antenne (asymétrique) ..... 75 Ω

## SECTION AM

- Gamme de syntonisation  
[Modèles pour les États-Unis et le Canada] ..... 530 à 1710 kHz  
[Modèle pour l'Asie et modèle Standard]  
..... 530/531 à 1710/1611 kHz  
[Autres modèles] ..... 531 à 1611 kHz

## GÉNÉRALITÉS

- Alimentation  
[Modèles pour les États-Unis et le Canada] ..... CA 120 V, 60 Hz  
[Modèles Standard] ..... CA 110/120/220/230-240 V, 50/60 Hz  
[Modèle pour la Chine] ..... CA 220 V, 50 Hz  
[Modèle pour la Corée] ..... CA 220 V, 60 Hz  
[Modèle pour l'Australie] ..... CA 240 V, 50 Hz  
[Modèles pour le Royaume-Uni, l'Europe et la Russie]  
..... CA 230 V, 50 Hz  
[Modèles pour l'Asie] ..... CA 220/230-240 V, 50/60 Hz
- Consommation  
[Modèles pour les États-Unis et le Canada] ..... 270 W/320 VA  
[Autres modèles] ..... 280 W
- Consommation en veille  
Attente inchangée désactivé ..... 0,2 W ou moins  
Attente inchangée activé ..... 3 W ou moins
- Consommation électrique maximale  
[Modèles pour l'Asie et standard] ..... 490 W
- Dimensions (L x H x P) ..... 435 x 151 x 364 mm
- Poids ..... 8,5 kg

\* Les spécifications peuvent être modifiées sans avis préalable.

# Index

## ■ Numerics

1 Dynamic Range, sound setup .....	43
1 HDMI, function setup .....	44
2 Display, function setup .....	44
2 Lipsync, sound setup .....	43
2ch Stereo, correction de champ sonore .....	25
3 Volume, function setup .....	45
4 Input Rename, function setup .....	45
7ch Enhancer, correction de champ sonore .....	26
7ch Stereo, correction de champ sonore .....	26

## ■ A

A)Config, speaker setup .....	41
Action Game, correction de champ sonore .....	25
Adaptive DRC, 3 Volume, function setup .....	45
Adventure, correction de champ sonore .....	25
AFFAIRS, Type de programme du Système de données radio .....	30
Affichage des informations concernant le signal d'entrée .....	23
Affichage des Informations concernant les signaux d'entrée .....	23
Afficheur de la face avant .....	6
Afficheur de la face avant, face avant .....	4
Afficheur multifonction, afficheur de la face avant .....	6
AM, face avant .....	4
Antenne AM, raccordement .....	17
Antenne FM, raccordement .....	17
Aspect, 1 HDMI, function setup .....	44
AUDIO I/2, panneau arrière .....	5
AUDIO OUT, panneau arrière .....	5
Audio Output, 1 HDMI, function setup .....	44
Auto Delay, 2 Lipsync, sound setup .....	44
Auto Preset, menu OPTION .....	37
Auto Setup (YPAO), guide de dépannage .....	53
AV 1-6, panneau arrière .....	5
AV OUT, panneau arrière .....	5

## ■ B

B)Level, speaker setup .....	43
BI-AMP, advanced setup .....	47
Bluetooth, guide de dépannage .....	53
Boîtier de télécommande .....	7
Boîtier de télécommande, commande d'autre appareil .....	46
Boîtier de télécommande, guide de dépannage .....	52
Boîtier de télécommande, préparation .....	9
Borne DOCK, panneau arrière .....	5
Borne SPEAKERS, panneau arrière .....	5

## ■ C

C)Distance, speaker setup .....	43
C.Image, paramètre de décodeur .....	39
Câble d'alimentation, panneau arrière .....	5
Câble d'alimentation, raccordement .....	17
Caisson de graves .....	10
Caractéristiques techniques .....	59
Casque .....	22
Cellar Club, correction de champ sonore .....	25
Center SP, A)Config, speaker setup .....	42
Center width, paramètre de décodeur .....	39
Center, C)Distance, speaker setup .....	43
Chamber, correction de champ sonore .....	25
CLASSICS, Type de programme du Système de données radio .....	30
Clear Preset, rmenu OPTION .....	37
Clock Time, Informations du Système de données radio .....	30
Code de commande, réglage .....	46
CODE SET, Boîtier de télécommande .....	7
Commande d'autre appareil, boîtier de télécommande .....	46
Commande de VOLUME, face avant .....	4

Connect, menu OPTION .....	37
Connecteur de connexion biamplificateur, advanced setup .....	47
Crossover Freq., A)Config, speaker setup .....	42
CT Level, paramètre de champ sonore .....	39
CULTURE, Type de programme du Système de données radio .....	30
Curseurs $\Delta$ / $\nabla$ / $\langle$ / $\rangle$ , boîtier de télécommande .....	7

## ■ D

D)Equalizer, speaker setup .....	43
Decoder Mode, Menu OPTION .....	36
Dimension, Paramètre de décodeur .....	39
Dimmer, 2 Display, function setup .....	44
DIRECT, face avant .....	4
Direct, Paramètres des champs sonores .....	39
Disconnect, menu OPTION .....	37
DISPLAY, boîtier de télécommande .....	7
Disposition des enceintes .....	10
Disposition des enceintes pour un ensemble à 5.1 voies .....	10
Disposition des enceintes pour un ensemble à 6.1 voies .....	10
Disposition des enceintes pour un ensemble à 7.1 voies .....	10
Drama, correction de champ sonore .....	25
DRAMA, Type de programme du Système de données radio .....	30
DSP Level, Paramètre de champ sonore .....	38
DSP Parameter, setup menu .....	45

## ■ E

E)Test Tone, speaker setup .....	43
Édition de la correction de champ sonore .....	38
Édition du décodeur d'ambiance .....	38
EDUCATE, Type de programme du Système de données radio .....	30
Effect Level, paramètre de champ sonore .....	39
Émetteur de signal de commande, boîtier de télécommande .....	7
Enceinte avant droite .....	10
Enceinte avant gauche .....	10
Enceinte centrale .....	10
Enceinte d'ambiance arrière .....	10
Enceinte d'ambiance arrière droite .....	10
Enceinte d'ambiance arrière gauche .....	10
Enceinte d'ambiance droite .....	10
Enceinte d'ambiance gauche .....	10
Enregistrement de code de commande .....	46
Enregistrement de correction de champ sonore .....	21
Enregistrement de source d'entrée .....	21
ENTER, boîtier de télécommande .....	7
EON, menu OPTION .....	37
EQ Type Select, D)Equalizer, speaker setup .....	43
Extended Surround, menu OPTION .....	36

## ■ F

Face avant .....	4
FL Scroll, 2 Display, function setup .....	44
FM Mode, menu OPTION .....	37
FM, face avant .....	4
Fonction SCENE .....	21
Fonctionnement de base du setup menu .....	41
Fonctionnement de base, setup menu .....	41
Front L, C)Distance, speaker setup .....	43
Front R, C)Distance, speaker setup .....	43
Front SP, A)Config, speaker setup .....	42
Function setup, setup menu .....	44

## ■ G

Guide de dépannage .....	48
--------------------------	----

## ■ H

Hall in Munich, correction de champ sonore .....	25
Hall in Vienna, correction de champ sonore .....	25
HDMI - informations .....	57
HDMI Auto, 2 Lipsync, sound setup .....	43
HDMI OUT/HDMI 1-4, panneau arrière .....	5
HDMI THROUGH, face avant .....	4
HDMI, guide de dépannage .....	51

## ■ I

INFO, boîtier de télécommande .....	7
INFO, face avant .....	4
INFO, Type de programme du Système de données radio .....	30
INIT, advanced setup .....	47
Init. Volume, 3 Volume, function setup .....	45
Initialiser le réglage, advanced setup .....	47
INPUT $\langle$ / $\rangle$ , face avant .....	4
iPod, guide de dépannage .....	52

## ■ J

Jumelage d'appareils Bluetooth .....	34
Jumelage, menu OPTION .....	37

## ■ L

Lecture aléatoire, iPod .....	33
Lecture en hi-fi .....	22
Lecture répétée, iPod .....	33
Lecture sur appareil Bluetooth .....	34
Lecture sur iPod .....	32
LFE/Bass Out, A)Config, speaker setup .....	41
LIGHT M, Type de programme du Système de données radio .....	30

## ■ M

M.O.R. M, Type de programme du Système de données radio .....	30
Manual Delay, 2 Lipsync, sound setup .....	44
Max Volume, 3 Volume, function setup .....	45
Memory guard, setup menu .....	45
MEMORY, face avant .....	4
Menu OPTION .....	35
Minuterie de mise hors service .....	22
Mise en place des piles, boîtier de télécommande .....	9
Mise en service .....	17
Mise hors service .....	17
Mode de décode direct .....	27
Mode PTY Seek, Syntonisation avec le Système de données radio .....	30
MON.CHK, advanced setup .....	47
MONITOR OUT, panneau arrière .....	5
Mono Movie, correction de champ sonore .....	25
Music Video, correction de champ sonore .....	25
MUTE, boîtier de télécommande .....	7

## ■ N

News, Type de programme du Système de données radio .....	30
---	----

## ■ O

OPTION, boîtier de télécommande .....	7
OSD Shift, 2 Display, function setup .....	45
OTHER M, Type de programme du Système de données radio .....	30

## ■ P

Panorama, Paramètre de décodeur .....	39
Paramètre CINEMA DSP .....	38
Paramètre de décodeur .....	39
Paramètres des champs sonores .....	38



Paramètres des infos du signal .....	36	Shuffle, menu OPTION .....	37
POP M, Type de programme du Système de données radio .....	30	Signal Info, menu OPTION .....	36
POWER, boîtier de télécommande .....	7	SILENT CINEMA .....	27
PRE OUT, panneau arrière .....	5	SL Level, paramètre de champ sonore .....	39
PRESET < /▷, face avant .....	4	SLEEP, boîtier de télécommande .....	7
Prise ANTENNA, panneau arrière .....	5	Sound setup, setup menu .....	43
Prise AUDIO .....	13	SOURCE POWER, boîtier de télécommande .....	7
Prise audio .....	13	Speaker setup .....	41
Prise AUDIO L/R, face avant .....	4	Spectacle, correction de champ sonore .....	24
Prise COAXIAL .....	13	SPORT, Type de programme du Système de données radio .....	30
Prise COMPONENT VIDEO .....	13	Sports, correction de champ sonore .....	25
Prise HDMI .....	13	SR Level, paramètre de champ sonore .....	39
Prise OPTICAL .....	13	Standard, correction de champ sonore .....	24
Prise OPTIMIZER MIC, face avant .....	4	Standby Through, 1 HDMI, fonction setup .....	44
Prise PHONES, face avant .....	4	STANDBY/ON, face avant .....	4
Prise PORTABLE, face avant .....	4	Straight Enhancer, correction de champ sonore .....	26
Prise S VIDEO .....	13	STRAIGHT, face avant .....	4
Prise VIDEO .....	13	Subwoofer Phase, A)Config, speaker setup .....	42
Prise vidéo .....	13	Sur. L, C)Distance, speaker setup .....	43
Prise VIDEO, face avant .....	4	Sur. L/R SP, A)Config, speaker setup .....	42
Prise vidéo/audio .....	13	Sur. R, C)Distance, speaker setup .....	43
PROGRAM < /▷, face avant .....	4	Sur.B L, C)Distance, speaker setup .....	43
Program Service, Informations du Système de données radio .....	30	Sur.B L/R SP, A)Config, speaker setup .....	42
Program Type, Informations du Système de données radio .....	30	Sur.B R, C)Distance, speaker setup .....	43
PTY Seek, menu OPTION .....	37	SWFR, C)Distance, speaker setup .....	43
<b>■ R</b>		Syntonisation AM .....	28
Raccordement .....	10	Syntonisation de fréquences .....	28
Raccordement d'un décodeur .....	15	Syntonisation de présélections .....	28
Raccordement d'un lecteur audio et vidéo .....	15	Syntonisation FM .....	28
Raccordement d'un moniteur TV .....	14	Syntonisation, AM .....	28
Raccordement d'un projecteur .....	14	Syntonisation, FM .....	28
Raccordement d'une station universelle iPod .....	16	Syntoniseur, guide de dépannage .....	51
Raccordement de du Récepteur Audio Sans Fil Bluetooth .....	16	Système de données radio .....	30
Raccordement de l'ampli-syntoniseur sans fil Bluetooth .....	16	<b>■ T</b>	
Raccordement de l'antenne AM .....	17	Témoin CINEMA DSP, afficheur de la face avant .....	6
Raccordement de l'antenne FM .....	17	Témoin d'enceinte, afficheur de la face avant .....	6
Raccordement de la station universelle iPod .....	16	Témoin de curseur, afficheur de la face avant .....	6
Raccordement des enceintes .....	11	Témoin du syntoniseur, afficheur de la face avant .....	6
Raccordement du câble d'alimentation .....	17	Témoin HDMI, afficheur de la face avant .....	6
Raccordement du câble d'enceinte .....	12	Témoin MUTE, afficheur de la face avant .....	6
Raccordement du lecteur audio .....	16	Témoin SLEEP, afficheur de la face avant .....	6
Radio Text, Informations du Système de données radio .....	30	Témoin VOLUME, afficheur de la face avant .....	6
Réglage automatique .....	18	The Bottom Line, correction de champ sonore .....	25
Réglage de tonalité .....	22	The Roxy Theatre, correction de champ sonore .....	25
Réglage des aigus .....	22	TONE CONTROL, face avant .....	4
Réglage des graves .....	22	Touche d'opération d'appareil extérieur, boîtier de télécommande .....	7
Réglages approfondis .....	47	Touche de commande de téléviseur, boîtier de télécommande .....	7
Réinitialisation du code de commande .....	46	Touche de sélection d'entrée, boîtier de télécommande .....	7
Remote control ID, advanced setup .....	47	Touche de sélection sonore, boîtier de télécommande .....	7
REMOTE ID, advanced setup .....	47	Touche de syntoniseur, boîtier de télécommande .....	7
Repeat, menu OPTION .....	37	Touche numérique, boîtier de télécommande .....	7
Resolution, 1 HDMI, fonction setup .....	44	TRANSMIT, boîtier de télécommande .....	7
RETURN, boîtier de télécommande .....	7	TUNING < /▷, face avant .....	4
ROCK M, Type de programme du Système de données radio .....	30	<b>■ U</b>	
Roleplaying Game, Correction de champ sonore .....	25	Utilisation du boîtier de télécommande .....	9
<b>■ S</b>		Utilisation du service d'annonces des autres stations associées .....	31
SB Level, paramètre de champ sonore .....	39		
SCENE, boîtier de télécommande .....	7		
SCENE, face avant .....	4		
SCIENCE, Type de programme du Système de données radio .....	30		
Sci-Fi, correction de champ sonore .....	24		
Sélection de SCENE .....	21		
Service EON, Syntonisation avec le système de données radio .....	31		
Setup menu .....	40		
SETUP, boîtier de télécommande .....	7		

## ■ V

VARIED, Type de programme du Système de données radio .....	30
Virtual CINEMA DSP .....	27
VOLUME +/-, boîtier de télécommande .....	7
Volume Trim, menu OPTION .....	35

## ■ Y

YPAO .....	18
YPAO, guide de dépannage .....	53

“**A**STANDBY/ON” ou “**6**POWER” (exemple) indique le nom des pièces sur la face avant ou la télécommande. Reportez-vous à “Noms de pièces et fonctions” en page 4.



# Vorsicht: Vor der Bedienung dieses Gerätes durchlesen.

- 1 Um optimales Leistungsvermögen sicherzustellen, lesen Sie bitte die Anleitung aufmerksam durch. Bewahren Sie die Anleitung danach für spätere Nachschlagzwecke sorgfältig auf.
- 2 Diese Anlage muss an einem gut belüfteten, kühlen, trockenen und sauberen Ort aufgestellt werden – geschützt vor direkter Sonnenbestrahlung, Wärmequellen, Vibrationen, Staub, Feuchtigkeit und sehr niedrigen Temperaturen. Um eine einwandfreie Wärmeableitung zu gewährleisten, muss an der Oberseite ein Abstand von mindestens 30 cm, rechts und links mindestens 20 cm und ebenfalls 20 cm an der Geräterückseite eingehalten werden.
- 3 Stellen Sie dieses Gerät entfernt von anderen elektrischen Haushaltgeräten, Motoren oder Transformatoren auf, um Brummgeräusche zu vermeiden.
- 4 Setzen Sie dieses Gerät keinen plötzlichen Temperaturänderungen von kalt auf warm aus, und stellen Sie dieses Gerät nicht an Orten mit hoher Luftfeuchtigkeit auf (z.B. in Räumen mit Luftbefeuchtern), um Kondensation im Inneren des Gerätes zu vermeiden, da es anderenfalls zu elektrischen Schlägen, Feuer, Beschädigung dieses Gerätes und/oder zu persönlichen Verletzungen kommen kann.
- 5 Vermeiden Sie die Aufstellung dieses Gerätes an Orten, an welchen Fremdkörper in das Gerät fallen können bzw. an welchen Flüssigkeiten auf das Gerät verschüttet werden können. Stellen Sie auf der Oberseite des Gerätes niemals folgendes auf:
  - Andere Komponenten, da diese Beschädigung und/oder Verfärbung der Oberfläche dieses Gerätes verursachen können.
  - Brennende Objekte (z.B. Kerzen), da diese Feuer, Beschädigung des Gerätes und/oder persönliche Verletzungen verursachen können.
  - Mit Flüssigkeiten gefüllte Behälter, da diese umfallen und die Flüssigkeit auf das Gerät verschütten können, wodurch es zu elektrischen Schlägen für den Anwender und/oder zu Beschädigung des Gerätes kommen kann.
- 6 Decken Sie dieses Gerät niemals mit Zeitungen, Tischdecken, Vorhängen usw. ab, damit die Wärmeabfuhr nicht behindert wird. Falls die Temperatur im Inneren des Gerätes ansteigt, kann es zu Feuer, Beschädigung des Gerätes und/oder zu persönlichen Verletzungen kommen.
- 7 Schließen Sie dieses Gerät erst an eine Wandsteckdose an, nachdem alle anderen Anschlüsse ausgeführt wurden.
- 8 Stellen Sie dieses Gerät niemals mit der Unterseite nach oben auf, da es sonst beim Betrieb zu Überhitzung mit möglichen Beschädigungen kommen kann.
- 9 Wenden Sie niemals Gewalt bei der Bedienung der Schalter, Knöpfe und/oder Kabel an.
- 10 Wenn Sie das Netzkabel von der Wandsteckdose abtrennen, fassen Sie immer den Netzstecker an; ziehen Sie niemals an dem Kabel.
- 11 Reinigen Sie dieses Gerät niemals mit chemisch behandelten Tüchern; anderenfalls kann das Finish beschädigt werden. Verwenden Sie ein reines, trockenes Tuch.
- 12 Verwenden Sie nur die für dieses Gerät vorgeschriebene Netzspannung. Falls Sie eine höhere als die vorgeschriebene Netzspannung verwenden, kann es zu Feuer, Beschädigung dieses Gerätes und/oder zu persönlichen Verletzungen kommen. Yamaha kann nicht verantwortlich gemacht werden für Schäden, die auf die Verwendung dieses Gerätes mit einer anderen als der vorgeschriebenen Spannung zurückzuführen sind.
- 13 Um Beschädigungen durch Blitzschlag zu vermeiden, ziehen Sie den Netzstecker von der Netzdose ab, wenn es ein Gewitter gibt.
- 14 Versuchen Sie niemals ein Modifizieren oder Ändern dieses Gerätes. Falls eine Wartung erforderlich ist, wenden Sie sich bitte an einen Yamaha-Kundendienst. Das Gehäuse sollte niemals selbst geöffnet werden.
- 15 Falls Sie das Gerät für längere Zeit nicht verwenden (z.B. während der Ferien), ziehen Sie den Netzstecker von der Netzdose ab.
- 16 Stellen Sie dieses Gerät in der Nähe der Steckdose und so, dass der Netzstecker gut zugänglich ist.
- 17 Lesen Sie unbedingt den Abschnitt „Problembehebung“ durch, um übliche Bedienungsfehler zu berichtigen, bevor Sie auf eine Störung des Gerätes schließen.
- 18 Bevor Sie den Standort dieses Gerätes ändern, drücken Sie **(A) STANDBY/ON**, um das Gerät in den Bereitschaftsmodus zu schalten, und ziehen Sie den Netzstecker von der Netzsteckdose ab.
- 19 **VOLTAGE SELECTOR** (nur Modell für Asien und Universalmodell) Der **VOLTAGE SELECTOR** an der Rückseite dieses Gerätes muss auf die örtliche Netzspannung eingestellt werden, **BEVOR** Sie den Netzstecker in die Steckdose einstecken. Die folgenden Netzspannungen können verwendet werden:
  - .... 110/120/220/230-240 V Wechselspannung, 50/60 Hz (Universalmodell)
  - .....220/230-240 V Wechselspannung, 50/60 Hz (Modell für Asien)
- 20 Die Batterien dürfen nicht zu starker Hitze ausgesetzt werden, wie durch Sonnenlicht, Feuer o.Ä.
- 21 Zu starker Schalldruck von Ohrhörern und Kopfhörern kann zu Gehörschäden führen.
- 22 Beim Auswechseln der Batterien darauf achten, dass sie alle denselben Typ aufweisen. Durch die Verwendung falscher Batterien kann Explosionsgefahr entstehen.

## WARNUNG

UM DIE GEFAHR EINES FEUERS ODER EINES ELEKTROSCHOCKS ZU VERMEIDEN, DARF DAS GERÄT WEDER REGEN NOCH FEUCHTIGKEIT AUSGESETZT WERDEN.

Dieses Gerät ist nicht vom Netz abgetrennt, solange der Netzstecker eingesteckt ist, auch wenn Sie das Gerät mit dem Schalter **(A) STANDBY/ON** ausschalten. In diesem Zustand nimmt das Gerät ständig eine geringe Menge Strom auf.



### **Verbraucherinformation zur Sammlung und Entsorgung alter Elektrogeräte und benutzter Batterien**

Befinden sich diese Symbole auf den Produkten, der Verpackung und/oder beiliegenden Unterlagen, so sollten benutzte elektrische Geräte und Batterien nicht mit dem normalen Haushaltsabfall entsorgt werden.

In Übereinstimmung mit Ihren nationalen Bestimmungen und den Richtlinien 2002/96/EC und 2006/66/EC, bringen Sie alte Geräte und benutzte Batterien bitte zur fachgerechten Entsorgung, Wiederaufbereitung und Wiederverwendung zu den entsprechenden Sammelstellen.

Durch die fachgerechte Entsorgung der Elektrogeräte und Batterien helfen Sie, wertvolle Ressourcen zu schützen und verhindern mögliche negative Auswirkungen auf die menschliche Gesundheit und die Umwelt, die andernfalls durch unsachgerechte Müllentsorgung auftreten könnten.

Für weitere Informationen zum Sammeln und Wiederaufbereiten alter Elektrogeräte und Batterien, kontaktieren Sie bitte Ihre örtliche Stadt- oder Gemeindeverwaltung, Ihren Abfallentsorgungsdienst oder die Verkaufsstelle der Artikel.

#### **[Entsorgungsinformation für Länder außerhalb der Europäischen Union]**

Diese Symbole gelten nur innerhalb der Europäischen Union. Wenn Sie solche Artikel auusrangieren möchten, kontaktieren Sie bitte Ihre örtlichen Behörden oder Ihren Händler und fragen Sie nach der sachgerechten Entsorgungsmethode.

#### **Anmerkung zum Batteriesymbol (untere zwei Symbolbeispiele):**

Dieses Symbol kann auch in Kombination mit einem chemischen Symbol verwendet werden. In diesem Fall entspricht dies den Anforderungen der Direktive zur Verwendung chemischer Stoffe.



**Pb**

## **Begrenzte Garantie für den Europäischen Wirtschaftsraum (EWR) und die Schweiz**

Herzlichen Dank, dass Sie sich für ein Yamaha Produkt entschieden haben. In dem unwahrscheinlichen Fall, dass die Garantie für das Yamaha-Produkt in Anspruch genommen werden muss, wenden Sie sich bitte an den Händler, bei dem es gekauft wurde. Sollten Sie auf Schwierigkeiten stoßen, wenden Sie sich bitte an die Yamaha Repräsentanz in Ihrem Land. Auf unserer Internetseite (<http://www.yamaha-hifi.com/> oder <http://www.yamaha-uk.com/> für Einwohner Großbritanniens) finden Sie alle Einzelheiten.

Wir garantieren für einen Zeitraum von zwei Jahren ab ursprünglichem Kaufdatum, dass dieses Produkt frei von Verarbeitungs- oder Materialfehlern ist. Yamaha verpflichtet sich, gemäß der nachstehend angeführten Bedingungen, ein fehlerhaftes Produkt (oder Teile desselben) kostenfrei (gilt für Teile und Arbeit) zu reparieren oder auszutauschen. Diese Entscheidung obliegt ausschließlich Yamaha. Yamaha behält sich vor, das Produkt gegen ein in Art und/oder Wert und Zustand ähnliches Produkt auszutauschen, wenn das entsprechende Modell nicht mehr erzeugt wird, oder die Reparatur als unrentabel angesehen wird.

### **Bedingungen**

1. Dem defekten Produkt MUSS die Originalrechnung oder der Originalkaufbeleg (der Beleg muss das Kaufdatum, den Produkt-Code und den Namen des Händlers aufweisen) beigelegt werden, ebenso eine Fehlerbeschreibung. Bei Fehlen einer eindeutigen Kaufbestätigung behält sich Yamaha das Recht vor, den kostenfreien Service abzulehnen und das Produkt auf Kosten des Kunden zu retournieren.
2. Das Produkt MUSS von einem AUTORISIERTEN Yamaha-Händler innerhalb des Europäischen Wirtschaftsraums (EWR) oder der Schweiz gekauft worden sein.
3. Es wurden keine wie auch immer gearteten Änderungen am Produkt vorgenommen, außer diese wurden von Yamaha schriftlich genehmigt.
4. Folgendes ist von der Garantie ausgeschlossen:
  - a. Regelmäßige Wartung und Reparatur oder Austausch von Verschleißteilen.
  - b. Schaden durch:
    - (1) Vom Kunden selber oder von nichtbefugten Dritten ausgeführte Reparaturen.
    - (2) Unsachgemäße Verpackung oder Handhabung während des Transports vom Kunden. Beachten Sie bitte, dass die sachgerechte Verpackung des zur Reparatur gebrachten Produkts in der Verantwortung des Retournierenden liegt.
    - (3) Unsachgemäße Verwendung, einschließlich der, jedoch nicht beschränkt auf, (a) die Verwendung des Produkts zu anderen als den normalen Zwecken oder Behandlung entgegen den Anweisungen Yamahas zur korrekten Handhabung, Wartung oder Lagerung und (b) die Installation oder Verwendung des Produkts auf andere Weise als dies den technischen oder Sicherheitsstandards jenes Landes entspricht, in dem das Produkt verwendet wird.
    - (4) Unfälle, Blitzschlag, Wasser, Feuer, ungeeignete Belüftung, Auslaufen der Batterie oder jedem anderen Grund, den Yamaha nicht beeinflussen kann.
    - (5) Defekte an jenem System, an welches dieses Produkt angeschlossen wird und/oder die Inkompatibilität mit Produkten anderer Hersteller.
    - (6) Die Verwendung eines nicht von Yamaha in den EWR und/oder die Schweiz importierten Produkts, wenn dieses Produkt nicht den technischen oder Sicherheitsstandards jenes Landes, in dem es verwendet wird, und/oder der standardisierten Produktspezifikation für von Yamaha im EWR und/oder der Schweiz vertriebene Produkte, entspricht.
    - (7) Andere als für den AV- (audio-visuellen) Bereich bestimmte Produkte. (Produkte, die der „Yamaha AV-Garantieerklärung“ unterliegen, sind auf unserer Website bei <http://www.yamaha-hifi.com/> oder <http://www.yamaha-uk.com/> für Einwohner Großbritanniens definiert.)
5. Wenn es Unterschiede in den Garantiebedingungen zwischen jenem Land in dem das Produkt gekauft wurde, und jenem in dem das Produkt verwendet wird, finden die Garantiebedingungen jenes Landes Anwendung, in dem das Produkt verwendet wird.
6. Yamaha kann für keinerlei Verluste oder Schäden, ob direkt, in Konsequenz oder anderweitig, verantwortlich gemacht werden, außer bezüglich der Reparatur oder des Ersatzes eines Produkts.
7. Legen Sie bitte Kopien aller persönlichen Einstellungen und Daten an, da Yamaha weder für irgendwelche Änderungen noch für den Verlust solcher Daten verantwortlich gemacht werden kann.
8. Diese Garantie beeinflusst nicht die gesetzlichen Verbraucherrechte unter dem geltenden nationalen Recht oder die Verbraucherrechte gegenüber dem Händler, die durch einen Kaufvertrag entstehen.

# Inhaltsverzeichnis

## EINLEITUNG

<b>Eigenschaften und Funktionen</b> .....	2
<b>Informationen zu dieser Anleitung</b> .....	3
<b>Mitgeliefertes Zubehör</b> .....	3
<b>Teilebezeichnungen und -funktionen</b> .....	4
Frontblende .....	4
Rückseite.....	5
Frontblende-Display .....	6
Fernbedienung .....	7
<b>Schnellstartanleitung</b> .....	8

## VORBEREITUNG

<b>Vorbereitung der Fernbedienung</b> .....	9
Einsetzen der Batterien in die Fernbedienung .....	9
Verwendung der Fernbedienung.....	9
<b>Anschlüsse</b> .....	10
Aufstellen der Lautsprecher .....	10
Anschließen der Lautsprecher .....	11
Informationen über Buchsen und Kabelstecker .....	13
Anschließen eines TV-Monitors oder Projektors .....	14
Anschließen von weiteren Komponenten .....	15
Anschließen eines Yamaha iPod-Universaldocks oder drahtlosen Bluetooth™-Audioempfängers.....	16
Verwendung der VIDEO AUX-Buchsen an der Frontblende .....	16
Anschluss der UKW- und MW-Antennen.....	17
Anschließen des Netzkabels .....	17
Ein- und Ausschalten des Gerätes .....	17
<b>Optimieren der Lautsprechereinstellung für den Hörraum (YPAO)</b> .....	18
Verwendung des Auto Setup .....	18
Wenn während der Messung eine Fehlermeldung angezeigt wird.....	20
Wenn nach der Messung eine Warnmeldung angezeigt wird.....	20

## GRUNDLEGENDE BEDIENUNGSVORGÄNGE

<b>Wiedergabe</b> .....	21
Grundlegende Bedienungsvorgänge .....	21
Verwendung der SCENE-Funktion .....	21
Vorübergehende Stummschaltung des Tons (MUTE) .....	22
Einstellen der hohen/niedrigen Frequenzen (Klangregelung).....	22
Wiedergabe von reinem HiFi-Sound .....	22
Verwendung des Einschlaf-Timers .....	22
Verwendung eines Kopfhörers .....	22
Anzeigen der Eingangssignalinformationen .....	23
Umschalten der Informationen auf dem Frontblende-Display .....	23
<b>Verwendung von Soundfeldprogrammen</b> .....	24
Auswahl von Soundfeldprogrammen .....	24
Wiedergabe nicht aufbereiteter Eingangsquellen (direkter Decoder-Modus) .....	27
Verwendung von Soundfeldprogrammen ohne Surround-Lautsprecher (Virtual CINEMA DSP) .....	27
Verwendung von Soundfeldprogrammen mit Kopfhörer (SILENT CINEMA™) .....	27

<b>UKW/MW-Abstimmung</b> .....	28
Einstellen des gewünschten UKW/MW-Senders (Frequenzabstimmung) .....	28
Einstellen und Speichern von UKW/MW-Sendern (Festsenderabstimmung).....	28
<b>Radio-Daten-System-Abstimmung (nur Modelle für Europa und Russland)</b> .....	30
Anzeigen der Radio-Daten-System- Informationen .....	30
Auswahl des Radio-Daten-System-Programmtyps (PHY Seek-Modus).....	30
Verwendung des EON-Datendienstes (erweiterter Senderverbund) .....	31
<b>Verwendung eines iPod™</b> .....	32
Bedienung eines iPod™.....	32
<b>Verwendung von Bluetooth™-Geräten</b> .....	34
Pairing des drahtlosen Bluetooth™-Audioempfängers und des Bluetooth™-Gerätes.....	34
Wiedergabe eines Bluetooth™-Gerätes.....	34

## WEITERFÜHRENDE BEDIENUNGSVORGÄNGE

<b>Einstellung des Optionsmenüs für jede Eingangswahl (OPTION-Menü)</b> .....	35
OPTION-Menüeinträge .....	35
<b>Bearbeitung von Surround-Decodern/ Soundfeldprogrammen</b> .....	38
Auswahl eines Decoder zur Verwendung mit einem Soundfeldprogramm .....	38
Einstellung von Soundfeldparametern .....	38
Soundfeldparameter .....	38
<b>Verschiedene Einstellungen für dieses Gerät (Setup Menu)</b> .....	40
Grundlegende Bedienung von Setup Menu .....	41
Speaker Setup .....	41
Sound Setup .....	43
Function Setup .....	44
DSP Parameter .....	45
Memory Guard .....	45
<b>Steuerung anderer Komponenten über die Fernbedienung</b> .....	46
Einstellung der Fernbedienungscodes .....	46
Neueinstellung aller Fernbedienungscodes .....	46
<b>Weiterführendes Setup</b> .....	47

## ANHANG

<b>Problembeseitigung</b> .....	48
Allgemeines .....	48
HDMI™ .....	51
Tuner (UKW/MW) .....	51
Fernbedienung .....	52
iPod™ .....	52
Bluetooth™ .....	53
Auto Setup (YPAO).....	53
<b>Glossar</b> .....	55
<b>Informationen zu Soundfeldprogrammen</b> .....	57
<b>Informationen über HDMI™</b> .....	57
<b>Zusätzliche Informationen</b> .....	58
Über die HDMI™-Steuerfunktion .....	58
Verwendung der HDMI™-Steuerfunktion .....	58
<b>Technische Daten</b> .....	59
<b>Index</b> .....	60

(am Ende dieser Anleitung)

Liste der Fernbedienungscodes .....	i
-------------------------------------	---

EINLEITUNG

VORBEREITUNG

GRUNDLEGENDE  
BEDIENUNGSVORGÄNGE

WEITERFÜHRENDE  
BEDIENUNGSVORGÄNGE

ANHANG

Deutsch

## Eigenschaften und Funktionen

### ■ Eingebauter 7-Kanal-Leistungsverstärker

- Minimale RMS-Leistung (1 kHz, 0,9 % THD, 6 Ω)
- FRONT L/R: 90 W + 90 W
- CENTER: 90 W
- SURROUND L/R: 90 W + 90 W
- SURROUND BACK L/R: 90 W + 90 W

### ■ Lautsprecher-/Vorverstärkerausgänge

- Lautsprecherbuchsen (7-Kanal), Vorverstärkerausgangsbuchsen (Subwoofer)

### ■ Eingänge/Ausgänge

#### Eingänge

- HDMI-Eingang x 4
- Audio-/Videoeingänge
  - [Audio] Digitaleingang (koaxial) x 2, Digitaleingang (optisch) x 2, Analogeingang x 2
  - [Video] Component Video x 2, S-Video x 1, Composite Video x 4
- Audioeingang (analog) x 2
- Dock-Eingang x 1
- V-AUX-Eingang
  - [Audio] Analog x 1, Stereo-Minibuchse x 1
  - [Video] Composite Video x 1

#### Ausgänge

- Monitorausgang
  - [Audio/Video] HDMI x 1
  - [Video] Component Video x 1, Composite Video x 1
- Audio-/Videoausgänge
  - [Audio] Analog x 1
  - [Video] Composite Video x 1
- Audioausgang
  - Analog x 1

### ■ Firmeneigene Yamaha-Technologie zur Erzeugung von Soundfeldern

- CINEMA DSP
- Compressed Music Enhancer-Modus
- Virtual CINEMA DSP
- SILENT CINEMA

### ■ Digital-Audiodecoder

- Dolby TrueHD, Dolby Digital Plus
- DTS-HD Master Audio, DTS-HD High Resolution Audio, DTS Express
- Dolby Digital, Dolby Digital EX
- DTS, DTS 96/24, DTS-ES Matrix 6.1, DTS-ES Discrete 6.1
- Dolby Pro Logic, Dolby Pro Logic II, Dolby Pro Logic IIx
- DTS NEO:6
- DSD

### ■ Hochentwickelter UKW/MW-Tuner

- Zufalls- und Direkt-Festsenderabstimmung für 40 Sender
- Automatische Festsenderabstimmung
- Radio-Daten-System-Abstimmung

### ■ HDMI™ (High-Definition Multimedia Interface)

- HDMI-Schnittstelle für Standard-, verbessertes oder hochauflösendes Video sowie digitalen Mehrkanalton
  - Automatische Audio-/Videosynchronisierungsfunktionalität
  - Übertragung von Deep Color-Videosignalen (30/36-Bit)
  - Übertragung von „x.v.Color“-Videosignalen
  - Eignung für hohe Bildwiederholfrequenz und hochauflösende Videosignale
  - Verarbeitung von digitalen High-Definition-Audiosignalen
- Aufwärts-Konvertierung von Analog-Video auf digitales HDMI-Video (Composite Video → HDMI, Component Video → HDMI) für Monitorausgang
- Analog-Video-Upscaling für digitale HDMI-Videoausgabe von 576i oder 576p → 720p, 1080i oder 1080p

### ■ DOCK-Anschluss

- DOCK-Buchse zum Anschließen eines Yamaha iPod-Universaldocks (wie dem getrennt erhältlichen YDS-11) oder drahtlosen Bluetooth-Audioempfängers (wie dem getrennt erhältlichen YBA-10)





### ■ Automatische Lautsprecher-Setup-Funktionen

- „YPAO“ (Yamaha Parametric Room Acoustic Optimizer) zur automatischen Optimierung der Lautsprecherausgangssignale für unterschiedliche Hörumgebungen

### ■ Weitere Funktionen

- 192-kHz/24-Bit-D/A-Wandler
- Grafische Bildschirmmenüs zur Optimierung des Gerätes für Ihre Audio/Video-Anlage
- Direct-Modus für reinen HiFi-Sound von allen Quellen
- Anpassbare Regelung des Dynamikumfangs
- Scene-Funktion, mit der Sie die Eingangsquelle und das Soundfeldprogramm durch einen einzigen Tastendruck ändern können
- Einschlaf-Timer

# Informationen zu dieser Anleitung

-  zeigt einen Tipp für die Bedienung des Gerätes an.
- Manche Bedienungsvorgänge können ausgeführt werden, indem Sie entweder die Tasten an der Frontblende oder an der Fernbedienung verwenden. Wenn die Tastenbezeichnungen zwischen der Frontblende und der Fernbedienung unterschiedlich sind, so sind die Tastenbezeichnungen der Fernbedienung in Klammern aufgeführt.
- Diese Anleitung wurde vor der Produktion gedruckt. Das Design und die technischen Daten können im Rahmen ständiger Verbesserungen usw. geändert werden. Im Falle einer Differenz zwischen der Anleitung und dem Produkt hat das Produkt Priorität.
- „ **STANDBY/ON**“ oder „ **HDMI 1**“ (Beispiel) zeigen die Namen von Bedienungselementen an der Frontblende oder Fernbedienung an. Siehe beiliegendes Blatt oder „Teilebezeichnungen und -funktionen“ auf Seite 4 für Informationen über die jeweilige Lage der Teile.
-  gibt die Seite an, auf der die entsprechenden Informationen beschrieben sind.



In Lizenz von Dolby Laboratories hergestellt.

Dolby, Pro Logic und das Doppel-D-Symbol sind Marken von Dolby Laboratories.



Hergestellt unter Lizenz unter den US-amerikanischen Patentnummern

5,451,942; 5,956,674; 5,974,380; 5,978,762; 6,226,616; 6,487,535 und andere Patente in den USA und weltweit, eingetragen oder angemeldet. DTS ist eine eingetragene Marke, und die DTS-Logos und das Symbol, DTS-HD und DTS-HD Master Audio sind Marken von DTS, Inc. © 1996–2007 DTS, Inc. Alle Rechte vorbehalten.

## iPod™

„iPod“ ist eine eingetragene Marke von Apple Inc. in den USA und in anderen Ländern.

## Bluetooth™

Bluetooth ist eine eingetragene Marke von Bluetooth SIG und wird von Yamaha im Rahmen einer Lizenzvereinbarung verwendet.

## HDMI

„HDMI“, das „HDMI“-Logo und „High-Definition Multimedia Interface“ sind Marken oder eingetragene Marken der HDMI Licensing LLC.

## x.v.Color™

„x.v.Color“ ist ein Warenzeichen der Sony Corporation.

## SILENT™ CINEMA

„SILENT CINEMA“ ist eine Marke der Yamaha Corporation.

# Mitgeliefertes Zubehör

Stellen Sie sicher, dass alle der folgenden Teile enthalten sind.

- Fernbedienung
- Batterien (2) (Mikro, AAA, R03, UM-4)
- Optimierungsmikrofon
- MW-Rahmenantenne
- UKW-Zimmerantenne

# Teilebezeichnungen und -funktionen

## Frontblende

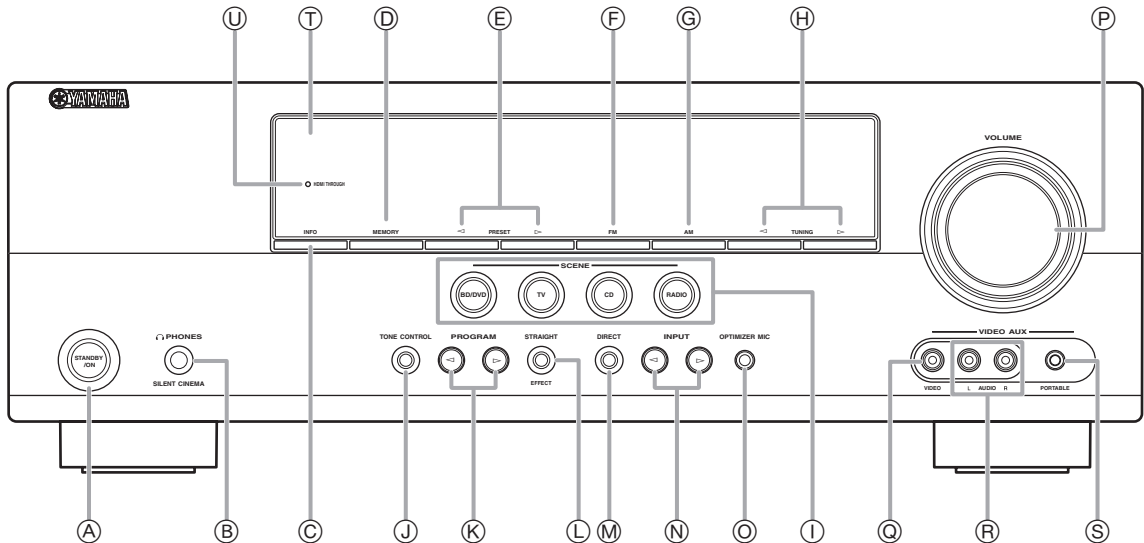

- A STANDBY/ON**  
Schaltet das Gerät ein oder in den Bereitschaftsmodus (siehe Seite 17).
- B PHONES-Buchse**  
Zum Anschließen eines Kopfhörers (siehe Seite 22).
- C INFO**  
Schaltet die Informationsanzeige auf dem Frontblende-Display um (siehe Seite 23).
- D MEMORY**  
Legt UKW/MW-Sender als Festsender fest (siehe Seite 29).
- E PRESET </>**  
Zur Auswahl eines UKW/MW-Festsenders (siehe Seite 29).
- F FM**  
Legt das UKW/MW-Frequenzband auf UKW fest (siehe Seite 28).
- G AM**  
Legt das UKW/MW-Frequenzband auf MW fest (siehe Seite 28).
- H TUNING </>**  
Ändert die UKW/MW-Tuner-Frequenzen (siehe Seite 28).
- I SCENE**  
Schaltet zwischen festgelegten Kombinationen von Eingangsquellen und Soundfeldprogrammen um (siehe Seite 21).
- J TONE CONTROL**  
Stellt die Hochfrequenz-/Niederfrequenzabgabe der Lautsprecher/des Kopfhörers ein (siehe Seite 22).
- K PROGRAM </>**  
Schaltet die Soundfeldprogramme um (siehe Seite 24).
- L STRAIGHT**  
Schaltet von einem Soundfeldprogramm in den direkten Decoder-Modus um (siehe Seite 27).
- M DIRECT**  
Schaltet von einem Soundfeldprogramm in den Direktmodus um (siehe Seite 22).
- N INPUT </>**  
Zur Auswahl einer Eingangsquelle (siehe Seite 21).
- O OPTIMIZER MIC-Buchse**  
Zum Anschließen des mitgelieferten Optimierungsmikrofons und Einstellen der Tonwiedergabecharakteristik der Lautsprecher (siehe Seite 18).
- P VOLUME-Regelung**  
Zur Lautstärkeregelung für dieses Gerät (siehe Seite 21).
- Q VIDEO (VIDEO AUX)-Buchse**  
Zum Anschließen des Videoausgangskabels eines Camcorders oder einer Spielkonsole (siehe Seite 16).
- R AUDIO L/R (VIDEO AUX)-Buchse**  
Zum Anschließen des Audioausgangskabels eines Camcorders oder einer Spielkonsole (siehe Seite 16).
- S PORTABLE (VIDEO AUX)-Buchse**  
Zum Anschließen des Audioausgangskabels eines MP3-Players (siehe Seite 16).
- T Frontblende-Display**  
Zur Anzeige von Informationen an diesem Gerät (siehe Seite 6).
- U HDMI THROUGH**  
Leuchtet, wenn ein in dieses Gerät eingespeistes HDMI-Signal durchgeleitet und ausgegeben wird, während das Gerät im Bereitschaftsmodus ist (siehe Seite 44).



## Rückseite

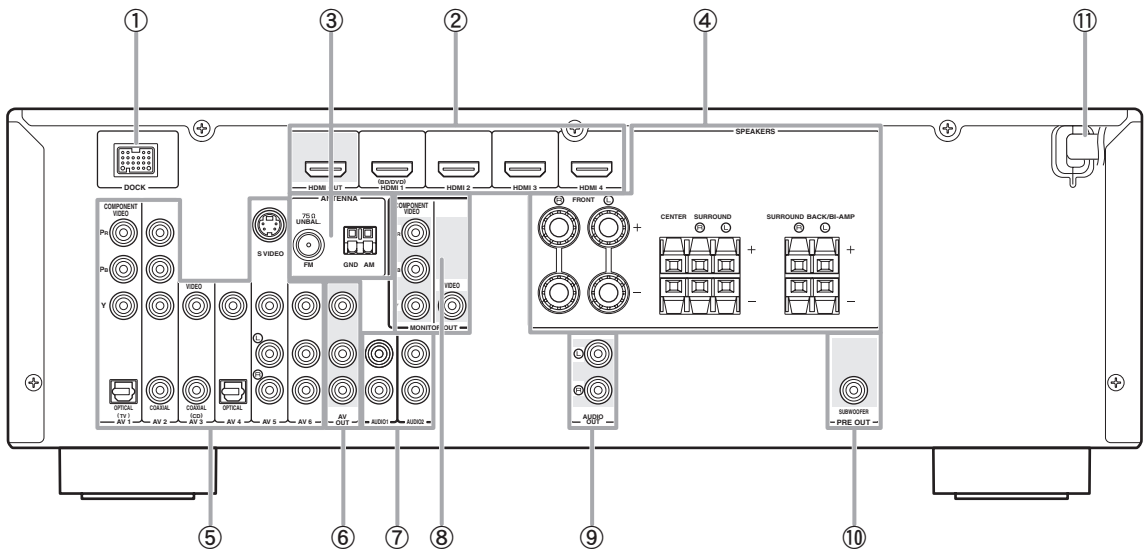

- ① **DOCK-Anschluss**  
Zum Anschließen eines optionalen Yamaha iPod-Universaldocks (YDS-11) oder eines drahtlosen Bluetooth-Audioempfängers (YBA-10) (siehe Seite 16).
- ② **HDMI OUT/HDMI 1-4**  
Zum Anschließen eines HDMI-kompatiblen Videomonitors oder von bis zu 4 externen Komponenten für die Einspeisung von HDMI-Signalen 1-4 (siehe Seite 15).
- ③ **ANTENNA-Buchse**  
Zum Anschließen mitgelieferter UKW- und MW-Antennen (siehe Seite 17).
- ④ **SPEAKERS-Anschlüsse**  
Zum Anschließen der vorderen Lautsprecher rechts/links, der Center- und Surround-Lautsprecher und der hinteren Surround-Lautsprecher (siehe Seite 11).
- ⑤ **AV 1-6**  
Zum Anschließen von bis zu 6 externen A/V-Eingangskomponenten (siehe Seite 15).
- ⑥ **AV OUT**  
Gibt Audio/Video-Signale von einer ausgewählten Analog-Eingangsquelle an eine externe Komponente aus (siehe Seite 16).
- ⑦ **AUDIO 1/2**  
Zum Anschließen von bis zu 2 externen Audioeingangskomponenten (siehe Seite 16).
- ⑧ **MONITOR OUT**  
Gibt Videosignale von diesem Gerät an einen Videomonitor, wie z. B. ein Fernsehgerät, aus (siehe Seite 14).
- ⑨ **AUDIO OUT**  
Gibt Audiosignale von einer ausgewählten Analog-Eingangsquelle an eine externe Komponente aus (siehe Seite 16).
- ⑩ **PRE OUT**  
Zum Anschließen eines Subwoofers mit integriertem Verstärker an (siehe Seite 11).
- ⑪ **Netzkabel**  
Schließen Sie dieses Kabel an eine Netzsteckdose an (siehe Seite 17).

## Frontblende-Display

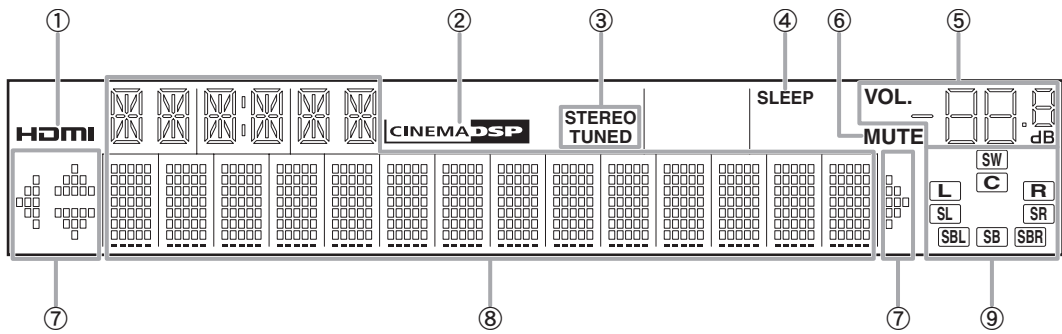

- ① **HDMI-Anzeige**  
Leuchtet während einer normalen Verbindung, wenn HDMI als Eingangsquelle ausgewählt ist.
- ② **CINEMA DSP-Anzeige**  
Leuchtet, wenn ein Soundfeldprogramm gewählt ist, das CINEMA DSP verwendet.
- ③ **Tuneranzeige**  
Leuchtet, wenn Radiosignale von einem UKW/MW-Sender empfangen werden (siehe Seite 28).
- ④ **SLEEP-Anzeige**  
Leuchtet, wenn der Einschlaf-Timer eingeschaltet ist (siehe Seite 22).
- ⑤ **VOLUME-Anzeige**  
Zeigt die Lautstärkepegel an.
- ⑥ **MUTE-Anzeige**  
Blinkt, wenn der Ton stummgeschaltet ist.
- ⑦ **Cursor-Anzeigen**  
Leuchten, wenn die entsprechenden Cursor an der Fernbedienung für Bedienungsvorgänge verfügbar sind.
- ⑧ **Multi-Informationdisplay**  
Zeigt Menüeinträge und Einstellungen für die aktuellen Bedienungsvorgänge an.
- ⑨ **Lautsprecheranzeigen**  
Zeigt an, über welche Lautsprecheranschlüsse aktuell Signale ausgegeben werden.

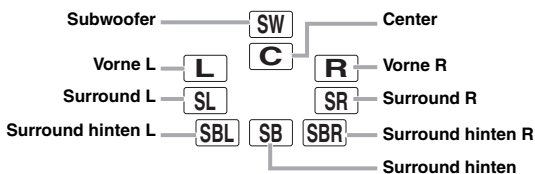

## Fernbedienung

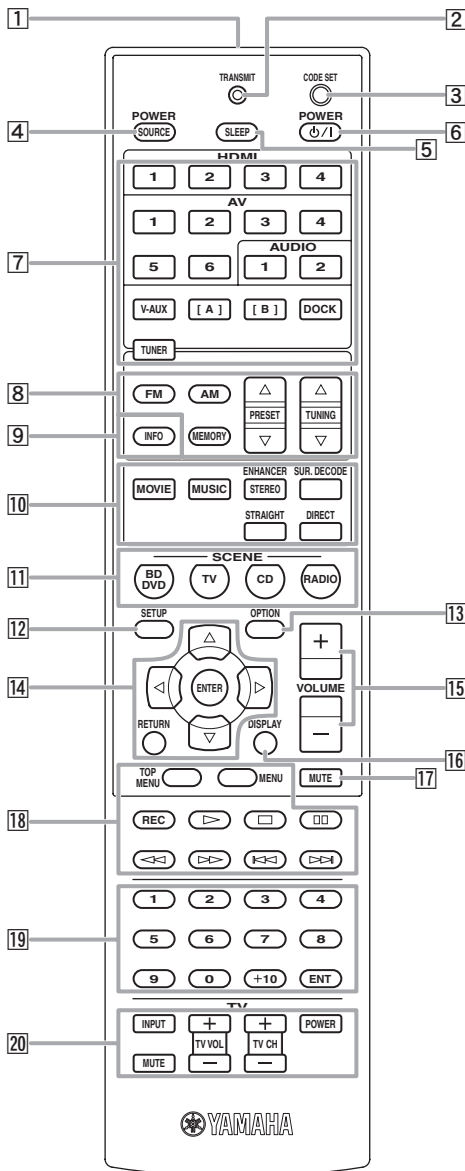

- 1 **Fernbedienungssignal-Sender**  
Sendet Infrarotsignale.
- 2 **TRANSMIT**  
Leuchtet, wenn die Fernbedienung ein Signal sendet.
- 3 **CODE SET**  
Stellt die Fernbedienungscodes für die Bedienung externer Komponenten ein (siehe Seite 46).
- 4 **SOURCE POWER**  
Schaltet eine externe Komponente ein und aus.
- 5 **SLEEP**  
Steuert die Einschlaf-Timer-Funktionen (siehe Seite 22).
- 6 **POWER**  
Schaltet das Gerät ein oder in den Bereitschaftsmodus.

7 **Eingangsauswahl-tasten**

**HDMI 1-4**  
**AV 1-6**  
**AUDIO 1/2**  
**V-AUX**

Zur Auswahl der HDMI-Eingänge 1 bis 4.  
Zur Auswahl der AV-Eingänge 1 bis 6.  
Zur Auswahl der AUDIO-Eingänge 1 und 2.  
Zur Auswahl der V-AUX-Buchse an der Frontblende des Gerätes.

## [A]/[B]

Zur Steuerung externer Komponenten mit **18 Bedienungstasten für externe Komponenten**, getrennt von der Bedienung dieses Gerätes (siehe Seite 46).

**DOCK**

Zur Auswahl eines Yamaha iPod-Universaldocks / eines drahtlosen Bluetooth-Audioempfängers, die an die DOCK-Buchse angeschlossen sind.  
Zur Auswahl des UKW/MW-Tuners.

**TUNER**8 **Tuner-Tasten****FM**

Schaltet das Frequenzband zwischen UKW und MW um.

**AM****MEMORY**

Zur Einstellung von Festsendern.

**PRESET**  $\Delta / \nabla$ 

Zur Auswahl eines Festsenders.

**TUNING**  $\Delta / \nabla$ 

Ändert die Tunerfrequenzen.

9 **INFO**

Schaltet die Informationsanzeige auf dem Frontblende-Display um (siehe Seite 23).

10 **Klangwahl-tasten**

Zur Auswahl von Soundfeldprogrammen (siehe Seite 24).

11 **SCENE**

Schaltet zwischen festgelegten Kombinationen von Eingangsquellen und Soundfeldprogrammen um (siehe Seite 21).

12 **SETUP**

Zum Aufrufen von Setup Menu (siehe Seite 41).

13 **OPTION**

Zum Aufrufen des Optionsmenüs (siehe Seite 35).

14 **Cursor**  $\Delta / \nabla / \leftarrow / \rightarrow$  / **ENTER/RETURN**

**Cursor**  $\Delta / \nabla / \leftarrow / \rightarrow$  Zur Auswahl von Menüeinträgen, die auf dem Frontblende-Display oder auf einem Videomonitor angezeigt werden, oder zur Änderung von Einstellungen.  
Zur Bestätigung eines ausgewählten Eintrags.

**ENTER****RETURN**

Keht zur vorherigen Menüebene zurück oder beendet die Menüanzeige.

15 **VOLUME +/-**

Zur Lautstärkeregelung für dieses Gerät (siehe Seite 21).

16 **DISPLAY**

Ändert den Betriebsmodus des an das Yamaha iPod-Universaldock angeschlossen iPod (siehe Seite 32).

17 **MUTE**

Zum Aktivieren und Deaktivieren der Stummschaltung (siehe Seite 22).

18 **Bedienungstasten für externe Komponenten**

Zur Bedienung der Aufnahme- und Wiedergabefunktion usw. externer Komponenten (siehe Seite 46).

19 **Zifferntasten**

Zur Eingabe von Zahlen.

20 **TV-Steuertasten**

Zur Bedienung eines Monitors, z. B. eines Fernsehgerätes oder eines Projektors.

# Schnellstartanleitung

Wenn Sie dieses Gerät zum ersten Mal verwenden, führen Sie die folgenden Setup-Schritte durch. Ausführliche Informationen zu den Funktionen und Einstellungen finden Sie auf den angegebenen Seiten.

## Schritt 1: Vorbereitung der Komponenten für das Setup

Bereiten Sie die Lautsprecher, den DVD-Player, die Kabel und andere Komponenten, die für das Setup erforderlich sind, vor.

Bereiten Sie beispielsweise für das Setup eines 5.1-Kanal-Soundsystems die folgenden Komponenten vor.

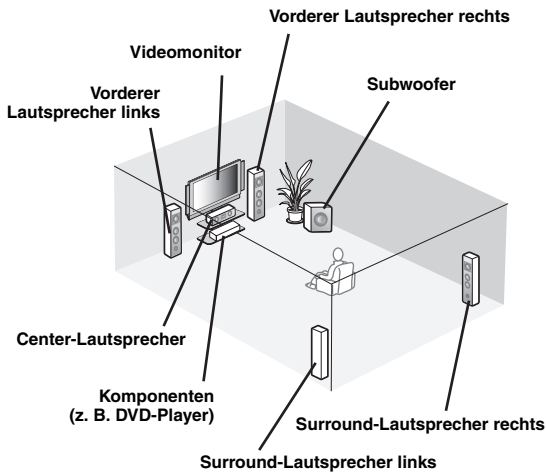

Erforderliche Komponenten		Menge
Lautsprecher	Vorderer Lautsprecher	2
	Center-Lautsprecher	1
	Surround-Lautsprecher	2
Aktiver Subwoofer		1
Lautsprecherkabel		5
Subwooferkabel		1
Wiedergabekomponente, z. B. DVD-Player		1
Videomonitor, z. B. Fernsehgerät		1
Videokabel oder HDMI-Kabel		2
Audiokabel		2



- Bereiten Sie zwei (vordere) Lautsprecher vor. Die Priorität bei der Verwendung weiterer Lautsprecher ist wie folgt:
  - Zwei Surround-Lautsprecher
  - Ein Center-Lautsprecher
  - Ein (oder zwei) hintere(r) Surround-Lautsprecher
- Wenn Ihr Videomonitor ein Röhrenbildschirm ist, empfehlen wir, magnetisch abgeschirmte Lautsprecher zu verwenden.

## Schritt 2: Setup der Lautsprecher

Stellen Sie Ihre Lautsprecher im Raum auf, und schließen Sie sie an das Gerät an.

- Aufstellen der Lautsprecher ☞ S. 10
- Anschließen der Lautsprecher ☞ S. 11



- Das Gerät ist mit einem YPAO (Yamaha Parametric Room Acoustic Optimizer) ausgestattet, der das Gerät automatisch für die akustischen Eigenschaften des Raums (Klangeigenschaften der Lautsprecher, Anordnung der Lautsprecher, Raumakustik usw.) optimiert. Mit Hilfe der YPAO-Technologie können Sie eine ausgewogene Tonausgabe genießen, ohne über Fachkenntnisse zu verfügen (siehe Seite 18).

## Schritt 3: Anschließen der Komponenten

Schließen Sie das Fernsehgerät, den DVD-Player und die anderen Komponenten an.

- Anschließen eines TV-Monitors oder Projektors ☞ S. 14
- Anschließen von weiteren Komponenten ☞ S. 15
- Anschließen eines Yamaha iPod-Universaldocks oder drahtlosen Bluetooth-Audioempfängers ☞ S. 16
- Anschluss der UKW- und MW-Antennen ☞ S. 17

## Schritt 4: Einschalten des Gerätes

Schließen Sie das Netzkabel an, und schalten Sie das Gerät ein.

- Anschließen des Netzkabels ☞ S. 17
- Ein- und Ausschalten des Gerätes ☞ S. 17

## Schritt 5: Auswählen der Eingangsquelle und Start der Wiedergabe

Wählen Sie die in Schritt 3 angeschlossene Komponente als Eingangsquelle aus, und starten Sie die Wiedergabe.

- Grundlegende Bedienungsvorgänge ☞ S. 21
- Auswahl von Soundfeldprogrammen ☞ S. 24



- Das Gerät unterstützt die SCENE-Funktion, die die Eingangsquelle und das Soundfeldprogramm gleichzeitig ändert. Für verschiedene Zwecke für Blu-ray Disc, DVD und CD sind vier Szenarien vordefiniert, und Sie können eines dieser Szenarien einfach durch Drücken einer Fernbedienungstaste auswählen. Siehe Seite 21 für Einzelheiten.

## Vorbereitung der Fernbedienung

### Einsetzen der Batterien in die Fernbedienung

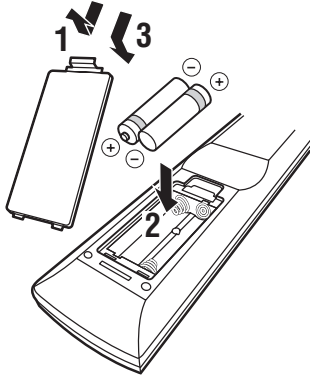

- 1 Nehmen Sie den Batteriefachdeckel ab.**
- 2 Setzen Sie die beiden mitgelieferten Batterien (Mikro, AAA, R03, UM-4) mit der im Batteriefach bezeichneten Polarität (+ und -) ein.**
- 3 Setzen Sie den Batteriefachdeckel wieder ein, so dass er einrastet.**

#### Hinweise

- Tauschen Sie alle Batterien aus, wenn Sie die folgenden Symptome feststellen:
  - Die Reichweite der Fernbedienung lässt nach.
  - Die Sendeanzeige blinkt nicht oder leuchtet sehr schwach.
- Verwenden Sie niemals alte Batterien gemeinsam mit neuen Batterien.  
Dadurch kann die Nutzungsdauer der neuen Batterien verkürzt werden oder ein Auslaufen der alten Batterien verursacht werden.
- Verwenden Sie niemals gleichzeitig Batterien unterschiedlichen Typs (wie z. B. Alkali- und Manganbatterien). Batterien können unterschiedliche Eigenschaften haben, auch wenn sie gleich aussehen.
- Wenn Sie feststellen, dass Batterien ausgelaufen sind, entsorgen Sie die Batterien sofort; achten Sie dabei darauf, die ausgelaufene Batteriesäure nicht zu berühren. Wenn die ausgelaufene Batteriesäure mit der Haut in Kontakt kommt oder in Augen oder Mund gelangt, spülen Sie sie sofort ab, und begeben Sie sich in ärztliche Behandlung. Reinigen Sie das Batteriefach sorgfältig, bevor Sie neue Batterien einsetzen.
- Entsorgen Sie die alten Batterien ordnungsgemäß entsprechend den örtlichen Vorschriften.
- Wenn die Fernbedienung länger als 2 Minuten keine Batterien enthält oder wenn verbrauchte Batterien in der Fernbedienung verbleiben, kann der Speicherinhalt unter Umständen gelöscht werden. Wenn dies geschieht, setzen Sie neue Batterien ein, und stellen Sie den Fernbedienungscode ein.

### Verwendung der Fernbedienung

Die Fernbedienung sendet einen gerichteten Infrarotstrahl. Richten Sie die Fernbedienung während der Bedienung stets direkt auf den Fernbedienungssensor des Gerätes.

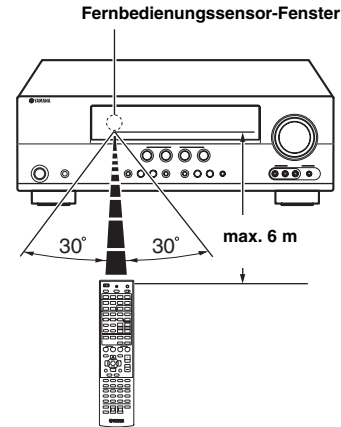

#### Hinweise

- Achten Sie darauf, dass kein Wasser oder andere Flüssigkeiten auf die Fernbedienung verschüttet werden.
  - Lassen Sie die Fernbedienung nicht fallen.
  - Vermeiden Sie die Aufbewahrung oder Lagerung der Fernbedienung unter den folgenden Bedingungen:
    - Stellen mit hoher Feuchtigkeit, wie zum Beispiel in der Nähe eines Bades
    - Stellen mit hohen Temperaturen, wie zum Beispiel in der Nähe einer Heizung oder eines Ofens
    - Stellen mit sehr niedrigen Temperaturen
    - Staubige Stellen
-  • Sie können mit dieser Fernbedienung externe Komponenten bedienen, indem Sie den Fernbedienungscode einstellen. Siehe Seite 46 für Einzelheiten.

## Aufstellen der Lautsprecher

Dieses Gerät unterstützt Surroundsound bis zu 7.1-Kanal-Surround. Für den bestmöglichen Surround-Effekt empfehlen wir die folgende Lautsprecheranordnung.

### 7.1-Kanal-Lautsprecheranordnung

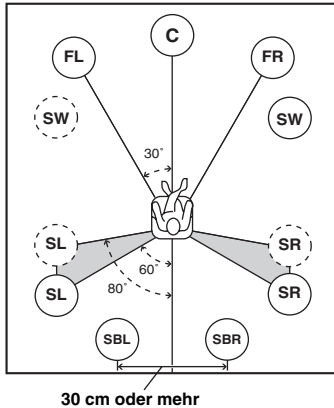

### 6.1-Kanal-Lautsprecheranordnung

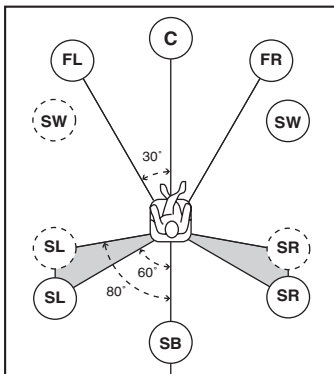

### 5.1-Kanal-Lautsprecheranordnung

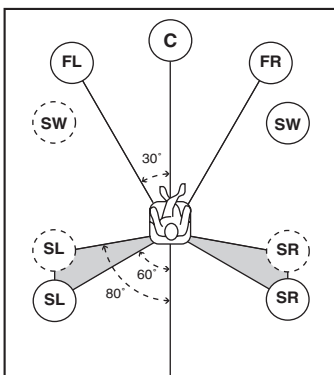

### Lautsprecherkanäle

#### ■ Vordere Lautsprecher links/rechts (FL und FR)

Die vorderen Lautsprecher werden für den Frontkanalton (Stereo) und den Effektton verwendet. Stellen Sie diese Lautsprecher in gleicher Entfernung von der idealen Hörposition auf. Bei Verwendung eines Bildschirms sollte die Oberkante der Lautsprecher um etwa ein Viertel der Bildschirmhöhe oberhalb der Bildschirmunterkante liegen.

#### ■ Center-Lautsprecher (C)

Der Center-Lautsprecher dient zur Ausgabe des Center-Kanaltons (Dialog, Gesang usw.). Stellen Sie ihn in die Mitte zwischen den linken und den rechten Lautsprecher. Bei Verwendung eines Fernsehgerätes positionieren Sie den Lautsprecher mittig direkt überhalb oder unterhalb des Fernsehgerätes, wobei die Vorderseite des Lautsprechers auf die Vorderseite des Fernsehgerätes ausgerichtet sein sollte. Bei Verwendung eines Bildschirms positionieren Sie den Lautsprecher mittig direkt unter dem Bildschirm.

#### ■ Surround-Lautsprecher links/rechts (SL und SR)

Die Surround-Lautsprecher werden für den Effekt- und Surround-Ton verwendet. Positionieren Sie sie links und rechts hinter der Hörposition. Um bei einer 5.1-Kanal-Lautsprecheranordnung einen natürlichen Bewegungsverlauf bei der Tonwiedergabe zu erreichen, positionieren Sie die Lautsprecher etwas weiter hinten als bei der 7.1-Kanal-Lautsprecheranordnung.

#### ■ Hintere Surround-Lautsprecher links/rechts (SBL und SBR) / Hinterer Surround-Lautsprecher (SB)

Die hinteren Surround-Lautsprecher links und rechts werden für den hinteren Effektton verwendet. Positionieren Sie sie hinter der Hörposition in mindestens 30 cm Abstand voneinander; optimal ist der gleiche Abstand voneinander wie der Abstand der vorderen Lautsprecher links und rechts. Bei der 6.1-Kanal-Lautsprecheranordnung werden die Tonsignale des linken und rechten hinteren Surround-Kanals gemischt und aus einem einzelnen hinteren Surround-Lautsprecher ausgegeben.

Bei der 5.1-Kanal-Lautsprecheranordnung werden die Tonsignale des linken und rechten hinteren Surround-Kanals aus den linken und rechten Surround-Lautsprecher ausgegeben.

#### ■ Subwoofer (SW)

Der Subwoofer-Lautsprecher wird für Basstöne und den niederfrequenten Effektton (LFE) verwendet, die Bestandteil der Dolby Digital- und DTS-Signale sind. Verwenden Sie einen Subwoofer mit einem integrierten Verstärker, wie z. B. das Yamaha Active Servo Processing Subwoofer System. Positionieren Sie ihn außerhalb der linken und rechten vorderen Lautsprecher so, dass er leicht nach innen gewandt ist, um Reflexionen von den Wänden zu reduzieren.

## Anschließen der Lautsprecher

Schließen Sie die Lautsprecher folgendermaßen gemäß der Lautsprecheranordnung an die entsprechenden Anschlüsse an.

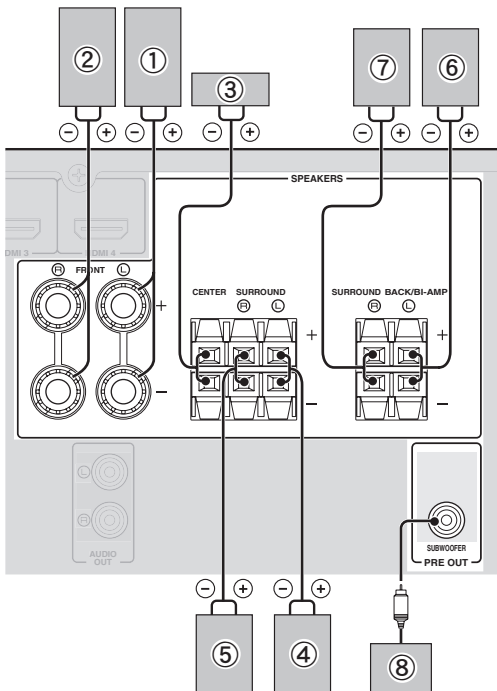

### 7.1-Kanal

Lautsprecher	Buchsen an diesem Gerät
① Lautsprecher vorne L	FRONT (L)
② Lautsprecher vorne R	FRONT (R)
③ Center-Lautsprecher	CENTER
④ Surround-Lautsprecher L	SURROUND (L)
⑤ Surround-Lautsprecher R	SURROUND (R)
⑥ Surround-Lautsprecher hinten L	SURROUND BACK/BI-AMP (L)
⑦ Surround-Lautsprecher hinten R	SURROUND BACK/BI-AMP (R)
⑧ Subwoofer	SUBWOOFER

### 6.1-Kanal

Lautsprecher	Buchsen an diesem Gerät
① Lautsprecher vorne L	FRONT (L)
② Lautsprecher vorne R	FRONT (R)
③ Center-Lautsprecher	CENTER
④ Surround-Lautsprecher L	SURROUND (L)
⑤ Surround-Lautsprecher R	SURROUND (R)
⑥ Hinterer Surround-Lautsprecher	SURROUND BACK/BI-AMP (L)
⑧ Subwoofer	SUBWOOFER

### 5.1-Kanal

Lautsprecher	Buchsen an diesem Gerät
① Lautsprecher vorne L	FRONT (L)
② Lautsprecher vorne R	FRONT (R)
③ Center-Lautsprecher	CENTER
④ Surround-Lautsprecher L	SURROUND (L)
⑤ Surround-Lautsprecher R	SURROUND (R)
⑧ Subwoofer	SUBWOOFER

## Anschließen der Lautsprecherkabel

### Vorsicht

- Ein Lautsprecherkabel besteht üblicherweise aus einem Paar isolierter Adern, die nebeneinander verlaufen. Eine der Adern hat eine unterschiedliche Farbe oder ist gestreift, um eine Polarität zu kennzeichnen. Schließen Sie ein Ende der farbigen/gestreiften Ader an den roten Anschluss „+“ des Gerätes und das andere Ende an den Anschluss des Lautsprechers an, und schließen Sie dann ein Ende der anderen Ader an den schwarzen Anschluss „-“ des Gerätes und das andere Ende an den Anschluss des Lautsprechers an.
- Ziehen Sie vor dem Anschließen der Lautsprecher unbedingt das Netzkabel ab.
- Die blanken Leiter der Lautsprecherkabel dürfen weder miteinander noch mit Metallteilen des Gerätes in Kontakt kommen. Anderenfalls könnten das Gerät und/oder die Lautsprecher beschädigt werden. Im Fall eines Kurzschlusses wird die Meldung „CHECK SP WIRES!“ auf dem Frontblende-Display angezeigt, wenn das Gerät einschaltet wird.
- Verwenden Sie magnetisch abgeschirmte Lautsprecher. Wenn trotz der Verwendung von magnetisch abgeschirmten Lautsprechern das Bild auf dem Monitor verzerrt ist, positionieren Sie die Lautsprecher in einer größeren Entfernung vom Monitor.
- Verwenden Sie Lautsprecher mit einer Impedanz von 6 Ohm oder mehr.

### ■ Anschließen an die FRONT-Anschlüsse

- 1 Entfernen Sie etwa 10 mm der Isolierung vom Ende jedes Lautsprecherkabels, und verdrehen Sie die blanken Litzen jedes Leiters, um Kurzschlüsse zu vermeiden.

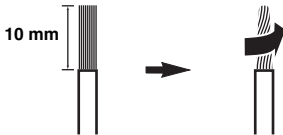

- 2 Lockern Sie den Knopf, stecken Sie einen verdrehten blanken Leiter in die Öffnung, und drehen Sie dann den Knopf wieder fest.

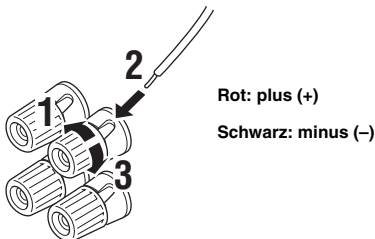

Rot: plus (+)  
Schwarz: minus (-)

### Anschließen von Bananensteckern (ausgenommen Modelle für Großbritannien, Europa, Asien und Korea)

Drehen Sie den Knopf fest, und stecken Sie dann den Bananenstecker in den Anschluss.

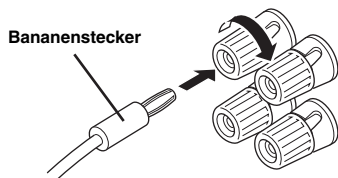

### ■ Anschließen an die Anschlüsse CENTER, SURROUND, SURROUND BACK/BI-AMP

- 1 Drücken Sie auf den Klemmhebel des Lautsprecheranschlusses, und schieben Sie die blanke Ader des Lautsprecherkabels in die Anschlussöffnung.

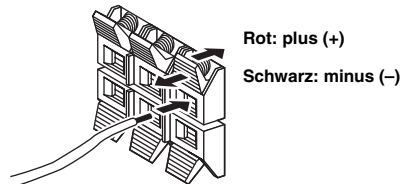

Rot: plus (+)  
Schwarz: minus (-)

- 2 Lassen Sie den Klemmhebel wieder los, um die Ader zu fixieren.

### Verwendung von Doppelverstärkeranschlüssen

Sie können Lautsprecher, die einen Doppelverstärkeranschluss unterstützen, an das Gerät anschließen. Aktivieren Sie vor dem Anschließen der Lautsprecher unter „ADVANCED SETUP“ (siehe Seite 47) die Verwendung von Doppelverstärkeranschlüssen für das Gerät, und schließen Sie dann die Lautsprecher gemäß der folgenden Abbildung an das Gerät an.

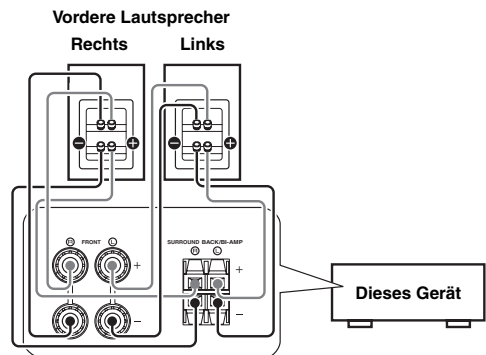

### Vorsicht

Bevor Sie Doppelverstärkeranschlüsse herstellen, entfernen Sie alle Kabel zwischen Tieftöner und Hochtöner. Einzelheiten dazu finden Sie in der Bedienungsanleitung der Lautsprecher. Wenn keine Doppelverstärkeranschlüsse verwendet werden, stellen Sie sicher, dass die Brücken oder Kabel angeschlossen sind, bevor die Lautsprecher angeschlossen werden.



## Informationen über Buchsen und Kabelstecker

Dieses Gerät ist mit den folgenden Eingangs- und Ausgangsbuchsen ausgestattet. Verwenden Sie die Buchsen und Kabel, die für die anzuschließenden Komponenten geeignet sind.

### ■ Audiobuchsen

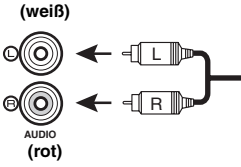
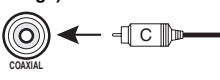
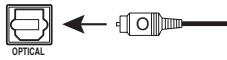
Buchsen und Kabel	Beschreibung
<b>AUDIO-Buchsen</b> (weiß) 	Zur Übertragung konventioneller analoger Audiosignale (links und rechts). Verwenden Sie Stereocinchkabel. Verbinden Sie den roten Stecker mit der roten Buchse (R) und den weißen Stecker mit der weißen Buchse (L).
<b>COAXIAL-Buchsen</b> (orange) 	Zur Übertragung koaxialer digitaler Audiosignale. Verwenden Sie Cinchkabel für digitale Audiosignale.
<b>OPTICAL-Buchsen</b> 	Zur Übertragung optischer digitaler Audiosignale. Verwenden Sie Glasfaserkabel für optische digitale Audiosignale.

### ■ Videobuchsen

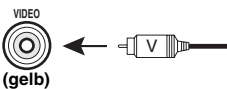
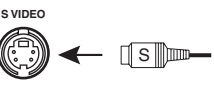
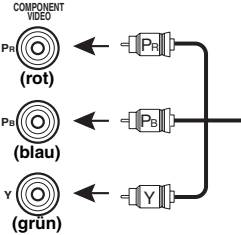
Buchsen und Kabel	Beschreibung
<b>VIDEO-Buchsen</b> VIDEO (gelb) 	Zur Übertragung konventioneller Composite-Video-Signale. Verwenden Sie Video-Cinchkabel.
<b>S VIDEO-Buchse</b> S VIDEO 	Zur Übertragung von S-Video-Signalen, die Helligkeitssignale (Y) und Farbsignale (C) beinhalten. Verwenden Sie S-Video-Kabel.
<b>COMPONENT VIDEO-Buchsen</b> COMPONENT VIDEO Pr (rot) Pb (blau) Y (grün) 	Zur Übertragung von Component-Video-Signalen, die Helligkeitssignale (Y) sowie Farbdifferenzsignale blau (PB) und Farbdifferenzsignale rot (PR) beinhalten. Verwenden Sie Component-Video-Kabel.

### ■ Video/Audio-Buchsen

Buchsen und Kabel	Beschreibung
<b>HDMI-Buchsen</b> 	Zur Übertragung digitaler Video- und Audiosignale. Verwenden Sie HDMI-Kabel.



- Wir empfehlen, ein handelsübliches 19-poliges HDMI-Kabel mit aufgedrucktem HDMI-Logo von höchstens 5 m Länge zu verwenden.
- Sie können eventuelle Probleme mit der HDMI-Verbindung prüfen (siehe Seite 23).
- Sie können Fehlerinformationen zu HDMI-Verbindungen prüfen (siehe Seite 23).

Ein in dieses Gerät eingespeistes Videosignal wird an den Ausgangsanschlüssen unter MONITOR OUT für die gleiche Signalart wie das Eingangssignal ausgegeben.

Wenn zum Beispiel ein VCR mit einem Composite-Ausgangssignal und ein DVD-Player mit einem COMPONENT VIDEO-Ausgangssignal angeschlossen sind, schließen Sie sowohl die VIDEO-Buchse als auch die COMPONENT VIDEO-Buchse unter MONITOR OUT an den Videomonitor an.

Wenn ein Monitor mit HDMI-Eingang angeschlossen ist, wandelt dieses Gerät ein analoges Signal, das an einem Videoeingang eingespeist wird, automatisch in ein digitales Videosignal um und gibt dieses an der HDMI OUT-Buchse aus.

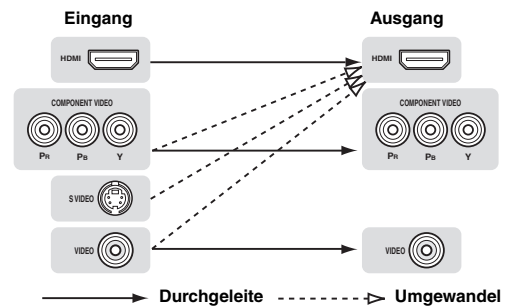

## Anschließen eines TV-Monitors oder Projektors

Schließen Sie einen Videomonitor, wie z. B. ein Fernsehgerät oder einen Projektor, an einen Ausgang dieses Gerätes an. Sie können einen der folgenden Anschlussstypen wählen, je nachdem, welches Eingangssignal-Format vom Videomonitor unterstützt wird.

### Hinweis

- Stellen Sie vor dem Anschließen eines Videomonitors an dieses Gerät sicher, dass dieses Gerät in den Bereitschaftsmodus geschaltet ist.

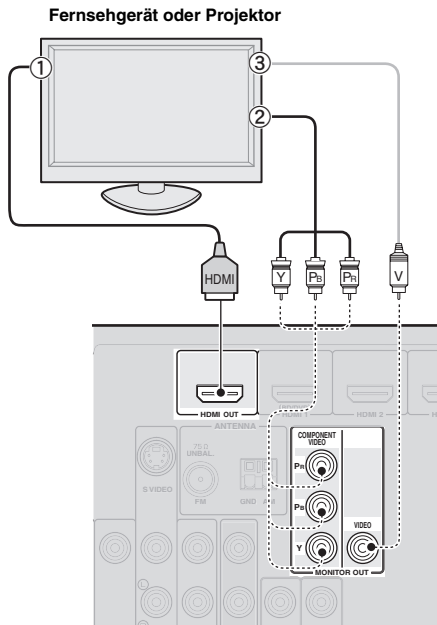

### ■ Anschließen eines HDMI-Videomonitors

Buchsen an Komponenten	Buchsen an diesem Gerät
① HDMI-Eingang	HDMI OUT

### ■ Anschließen eines Component-Video-Monitors

#### Hinweis

- Nur Videosignale, die über den Component-Eingang in dieses Gerät eingespeist werden, werden über den Component-Ausgang ausgegeben.

Buchsen an Komponenten	Buchsen an diesem Gerät
② Component-Video-Ausgang	MONITOR OUT (COMPONENT VIDEO)

### ■ Anschließen eines Composite-Video-Monitors

#### Hinweis

- Nur Videosignale, die über den Composite-Video-Eingang in dieses Gerät eingespeist werden, werden über den Composite-Video-Ausgang ausgegeben.

Buchsen an Komponenten	Buchsen an diesem Gerät
③ Videoeingang (Composite)	MONITOR OUT (VIDEO)

### Ausgabe des Tons von einem Fernsehgerät über dieses Gerät

Um den Ton von einem Fernsehgerät über dieses Gerät auszugeben, verbinden Sie einen der Eingänge AV 1-6 und einen Audioausgang.

Wenn das Fernsehgerät einen optischen digitalen Ausgang hat, empfehlen wir die Verwendung des Eingangs AV 1. Bei der Verbindung mit dem Eingang AV 1 können Sie eine Eingangsquelle mit Hilfe der SCENE-Funktion durch einen einzigen Tastendruck auf den Eingang AV 1 schalten (siehe Seite 21).

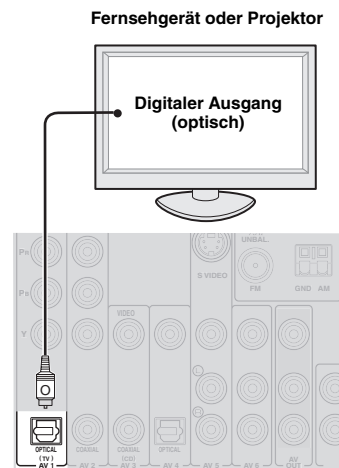

## Anschließen von weiteren Komponenten

Dieses Gerät ist mit Ein- und Ausgängen für verschiedene Eingangsquellen und Ausgangskomponenten ausgestattet. Die Eingangsquellen, deren Tonsignale und Filme wiedergegeben werden sollen, können über das Frontblende-Display und die Fernbedienung gewählt werden.

### Hinweis

- Stellen Sie vor dem Anschließen von externen Komponenten an dieses Gerät sicher, dass dieses Gerät in den Bereitschaftsmodus geschaltet ist.

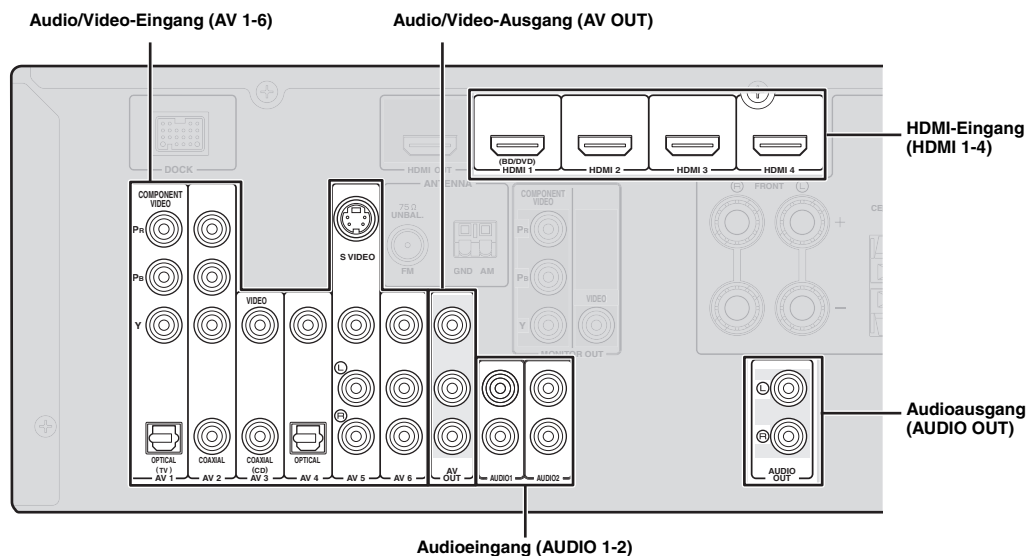

### ■ Audio- und Video-Wiedergabegerät / Set-Top-Box

Ausgangsbuchsen an der angeschlossenen externen Komponente			Eingangsquellen/Eingangsbuchsen an diesem Gerät	
Externe Komponenten	Signale	Ausgangsbuchsen		
Externe Komponente mit HDMI-Ausgang	Audio/Video	HDMI-Ausgang	HDMI 1 (BD/DVD)	HDMI 1
			HDMI 2	HDMI 2
			HDMI 3	HDMI 3
			HDMI 4	HDMI 4
Externe Komponente mit Component-Video-Ausgang	Audio Video	Optischer digitaler Ausgang	AV 1 (TV)	OPTICAL
		Component-Video-Ausgang		COMPONENT VIDEO
Externe Komponente mit S-Video-Ausgang	Audio Video	Koaxialer digitaler Ausgang	AV 2	COAXIAL
		Component-Video-Ausgang		COMPONENT VIDEO
Externe Komponente mit Composite-Video-Ausgang	Audio Video	Analoger Audioausgang	AV 5	AUDIO
		S-Video-Ausgang		S VIDEO
Externe Komponente mit Composite-Video-Ausgang	Audio Video	Koaxialer digitaler Ausgang	AV 3 (CD)	COAXIAL
		Composite-Ausgang		VIDEO
		Optischer digitaler Ausgang	AV 4	OPTICAL
		Composite-Ausgang		VIDEO
Externe Komponente mit Composite-Video-Ausgang	Audio Video	Analoger Audioausgang	AV 5	AUDIO
		Composite-Ausgang		VIDEO
Externe Komponente mit Composite-Video-Ausgang	Audio Video	Analoger Audioausgang	AV 6	AUDIO
		Composite-Ausgang		VIDEO



- Bei der Angabe von Eingangsquellen in Klammern wird empfohlen, diese Eingangsquellen an die angegebenen Buchsen anzuschließen. Wenn Ihre Yamaha Komponente einen Fernbedienungs-Ein-/Ausgang hat, können Sie die Eingangsquelle mit Hilfe der SCENE-Funktion (siehe Seite 21) mit einem einzigen Tastendruck auf diese Komponente umstellen.
- Sie können den Eingangsquellenamen, der auf dem Frontblende-Display oder dem Videomonitor angezeigt wird, nach Bedarf ändern (siehe Seite 45).

## ■ Audio-Wiedergabegerät

Ausgangsbuchsen an der angeschlossenen externen Komponente		Eingangsquellen/Eingangsbuchsen an diesem Gerät	
Externe Komponenten	Ausgangsbuchsen		
Externe Komponente mit optischem digitalem Ausgang	Optischer digitaler Ausgang	AV 1 (TV)	OPTICAL
		AV 4	OPTICAL
Externe Komponente mit koaxialem digitalem Ausgang	Koaxialer digitaler Ausgang	AV 2	COAXIAL
		AV 3 (CD)	COAXIAL
Externe Komponente mit analogem Audioausgang	Analoger Audioausgang	AV 5	AUDIO
		AV 6	AUDIO
		AUDIO 1	AUDIO
		AUDIO 2	AUDIO



- Wir empfehlen, den koaxialen digitalen Ausgang eines CD-Players mit der AV3-Buchse zu verbinden.

### Informationen über Audio/Video-Ausgänge

Wenn analoge Audio- und Videosignale über Eingänge in dieses Gerät eingespeist werden, so werden die Audio-/Videosignale der gewählten Eingangsquellen an der AV OUT-Buchse und der AUDIO OUT-Buchse ausgegeben. HDMI-Eingangssignale, COMPONENT VIDEO-Eingangssignale und digitale Audioeingangssignale können nicht ausgegeben werden.

Bei Verwendung der AV OUT-Buchse: Schließen Sie eine externe Komponente an den Composite- oder den analogen Audioanschluss an.  
Bei Verwendung der AUDIO OUT-Buchse: Schließen Sie eine externe Komponente an den analogen Audioanschluss an.

## Anschließen eines Yamaha iPod-Universaldocks oder drahtlosen Bluetooth™-Audioempfängers

Dieses Gerät ist mit einer DOCK-Buchse ausgestattet, an die Sie ein Yamaha iPod-Universaldock (YDS-11, getrennt erhältlich) oder einen drahtlosen Bluetooth-Audioempfänger (YBA-10, getrennt erhältlich) anschließen können. Sie können die Inhalte eines iPod- oder Bluetooth-Gerätes wiedergeben, indem Sie das Gerät an die DOCK-Buchse anschließen.

Verwenden Sie ein spezielles Kabel für die Verbindung zwischen dem Dock bzw. dem Empfänger und diesem Gerät.

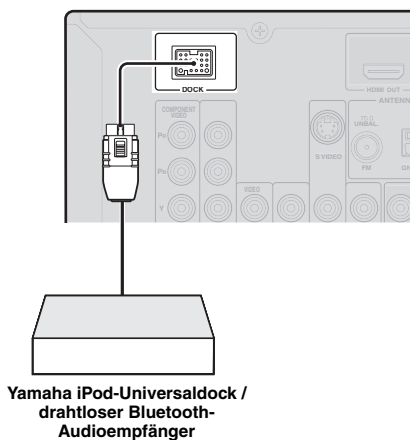

## Verwendung der VIDEO AUX-Buchsen an der Frontblende

Verwenden Sie die VIDEO AUX-Buchsen an der Frontblende zum Anschließen einer Spielkonsole oder einer Videokamera an dieses Gerät. Stellen Sie die Lautstärke dieses Gerätes und anderer Komponenten stets niedrig ein, bevor Sie Verbindungen herstellen.

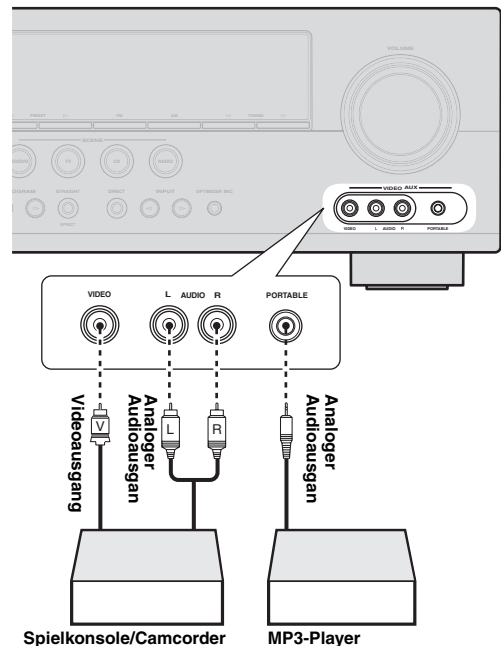

### Hinweis

- Wenn sowohl an der PORTABLE-Buchse als auch an der AUDIO-Buchse externe Komponenten angeschlossen sind, werden die Audioeingangssignale von der PORTABLE-Buchse ausgegeben.

## Anschluss der UKW- und MW-Antennen

Eine UKW-Zimmerantenne und eine MW-Rahmenantenne sind im Lieferumfang dieses Gerätes enthalten. Schließen Sie diese Antennen ordnungsgemäß an die entsprechenden Buchsen an.

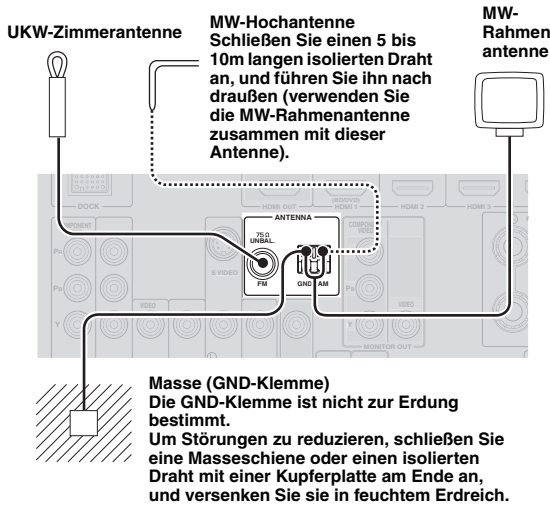

- ☀ Die mitgelieferten Antennen sind normalerweise empfindlich genug, um einen guten Empfang zu gewährleisten.
- Positionieren Sie die MW-Rahmenantenne in einiger Entfernung vom Gerät.
- Wenn Sie keinen guten Empfang erreichen können, empfehlen wir, eine Außenantenne zu verwenden. Für weitere Einzelheiten wenden Sie sich an den nächsten autorisierten Yamaha Fachhändler oder Kundendienst.
- Verwenden Sie stets die MW-Rahmenantenne, selbst wenn eine Außenantenne angeschlossen ist.

### Montieren der MW-Rahmenantenne

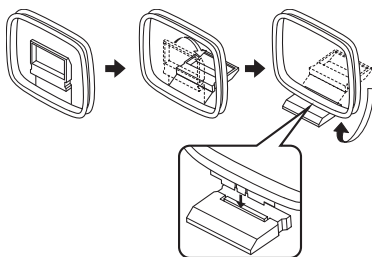

### Anschließen der MW-Rahmenantenne

Die Adern der MW-Rahmenantenne haben keine Polarität. Sie können eine beliebige Ader an die MW-Klemme und die andere an die GND-Klemme anschließen.

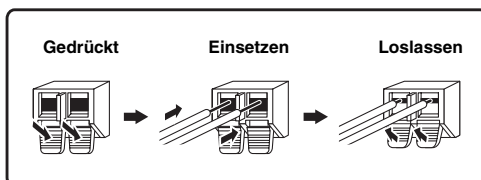

## Anschließen des Netzkabels

Nachdem alle Anschlüsse vorgenommen wurden, stecken Sie den Netzstecker des Gerätes in eine Netzsteckdose.

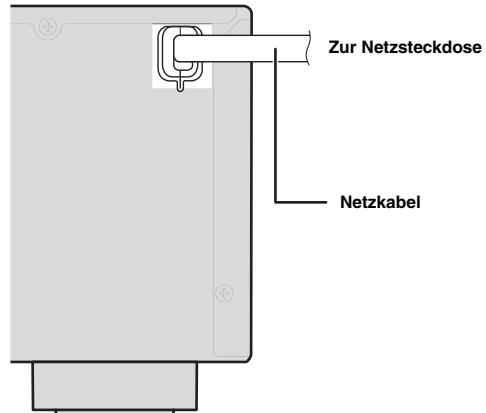

VORBEREITUNG

## Ein- und Ausschalten des Gerätes

- 1 Drücken Sie zum Einschalten dieses Gerätes **(A)STANDBY/ON** (oder **(6)POWER**).
- 2 Drücken Sie **(A)STANDBY/ON** (oder **(6)POWER**) erneut, um das Gerät auszuschalten (**Bereitschaftsmodus**).



- Es vergehen ein paar Sekunden, bis das Gerät zur Wiedergabe bereit ist.
- Sie können das Gerät auch einschalten, indem Sie **(1)SCENE** (oder **(11)SCENE**) drücken.
- Das Gerät verbraucht auch im Bereitschaftsmodus eine geringe Menge Strom. Wir empfehlen, den Netzstecker aus der Netzsteckdose zu ziehen.

### Vorsicht

Ziehen Sie den Netzstecker nicht ab, während das Gerät eingeschaltet ist. Anderenfalls kann es zu einer Beschädigung des Gerätes oder zu Fehlern beim Speichern der Einstellungen kommen.

# Optimieren der Lautsprechereinstellung für den Hörraum (YPAO)

Dieses Gerät ist mit einem Yamaha Parametric Acoustic Optimizer (YPAO) ausgestattet. Mit dem YPAO passt das Gerät die Tonwiedergabecharakteristik der Lautsprecher automatisch auf Basis der Lautsprecheranordnung, der Lautsprecherleistung und der Raumakustik an. Wir empfehlen, die Tonwiedergabecharakteristik der Lautsprecher bei der ersten Verwendung des Gerätes mit dem YPAO einzustellen.

## Hinweise

- Beachten Sie, dass während des „Auto Setup“-Vorgangs normalerweise laute Testtöne ausgegeben werden. Halten Sie während dieses Vorgangs kleine Kinder aus dem Raum fern.
- Zur Erzielung der besten Ergebnisse sollten Sie darauf achten, dass es in dem Raum während des „Auto Setup“-Vorgangs möglichst ruhig ist. Falls zu starke Umgebungsgeräusche vorhanden sind, sind die Ergebnisse möglicherweise nicht zufriedenstellend.



- Siehe Seite 41 für Informationen zum „Manual Setup“-Verfahren.

## Verwendung des Auto Setup

### 1 Überprüfen Sie die folgenden Punkte.

Vor dem Start des automatischen Setups prüfen Sie Folgendes:

- Alle Lautsprecher und der Subwoofer sind ordnungsgemäß angeschlossen.
- Es ist kein Kopfhörer an das Gerät angeschlossen.
- Der Videomonitor ist ordnungsgemäß angeschlossen.
- Dieses Gerät und der Videomonitor sind eingeschaltet.
- Dieses Gerät ist als Video-Eingangsquelle des Videomonitors gewählt.
- Der angeschlossene Subwoofer ist eingeschaltet, und der Lautstärkepegel ist etwa auf den Mittelwert (oder etwas weniger) eingestellt.
- Der Übernahmefrequenz-Regler am angeschlossenen Subwoofer ist auf Maximum gestellt.

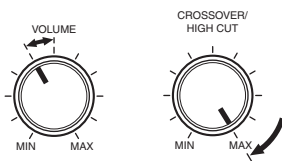

Subwoofer

### 2 Schließen Sie das mitgelieferte Optimierungsmikrofon an die OPTIMIZER MIC-Buchse an der Frontblende an.

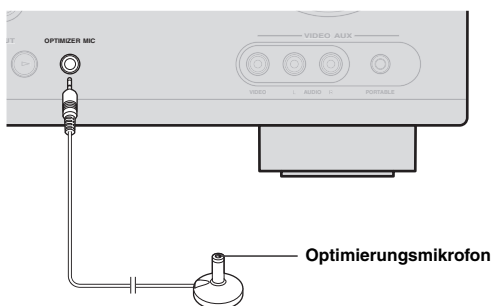

Auf dem Frontblende-Display wird „MIC ON View OSD MENU“ angezeigt.

Der folgende Menü-Bildschirm erscheint auf dem Videomonitor.

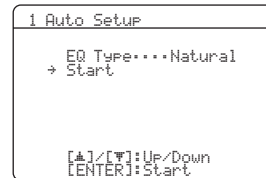

- Sie können den oben dargestellten Menü-Bildschirm aus dem Setup Menu aufrufen (siehe Seite 41).

### 3 Stellen Sie das Optimierungsmikrofon an der normalen Hörposition auf einer waagerechten Fläche auf, wobei der Mikrophonkopf mit Kugelcharakteristik nach oben gerichtet sein muss.

Optimierungsmikrofon

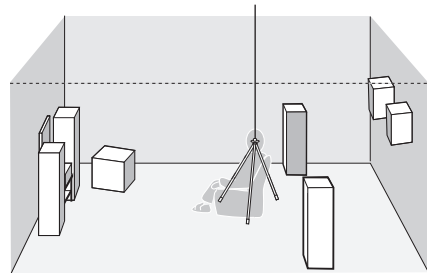

- Es wird empfohlen, ein Stativ oder etwas Ähnliches zu verwenden, um das Optimierungsmikrofon auf Ohrenhöhe in Ihrer gewöhnlichen Hörposition anzubringen. Sie können das Optimierungsmikrofon mit der Befestigungsschraube des Stativs fixieren.

### 4 Um einen Klangcharakter für eine Einstellung auszuwählen, wählen Sie mit **[14]Cursor** **▲** die Option „EQ TYPE“, und drücken Sie dann **[14]Cursor** **</>**.

Wenn dieses Gerät beim Drücken von **[14]Cursor** nicht reagiert, drücken Sie einmal **[12]SETUP**, und bedienen Sie dann das Gerät. Das Gerät ist mit einem parametrischen Equalizer ausgestattet, der die Ausgangspegel für jeden Frequenzbereich einstellt. Der Equalizer wird so eingestellt, dass er auf Basis der automatisch ermittelten Lautsprechercharakteristika ein zusammenhängendes Soundfeld erzeugt.

Unter „EQ Type“ können Sie die folgenden Einstellungen für den parametrischen Equalizer wählen, die für die gewünschte Klangcharakteristik geeignet sind.

**Natural**

Alle Lautsprecher werden so eingestellt, dass ein natürlicher Klang erreicht wird. Wählen Sie diese Option, wenn die Töne im hohen Frequenzbereich zu stark klingen, wenn „EQ Type“ auf „Flat“ eingestellt ist.

**Flat**

Jeder einzelne Lautsprecher wird so eingestellt, dass er die gleichen Charakteristika hat. Wählen Sie diese Option, wenn Ihre Lautsprecher eine vergleichbare Qualitätsklasse aufweisen.

**Front**

Jeder einzelne Lautsprecher wird so eingestellt, dass er die gleichen Charakteristika wie die vorderen Lautsprecher links und rechts aufweisen. Wählen Sie diese Option, wenn die vorderen Lautsprecher links und rechts eine deutlich bessere Qualitätsklasse aufweisen als die anderen Lautsprecher.

## 5 Drücken Sie **[F4]Cursor** ▾, um „Start“ zu wählen, und drücken Sie dann **[F4]ENTER**, um den Setup-Vorgang zu starten.

Ein Countdown beginnt, und nach 10 Sekunden beginnt ein Messvorgang. Während der Messung wird ein lauter Testton ausgegeben.

**Hinweise**

- Führen Sie während des automatischen Setup-Vorgangs keine anderen Vorgänge auf diesem Gerät aus.
- Drücken Sie **[F4]Cursor** ▲, um den automatischen Setup-Vorgang abbrechen.

Der Messvorgang dauert etwa 3 Minuten. Um genaue Ergebnisse zu erzielen, halten Sie sich an einer Stelle auf, an der Sie die Messung nicht stören, zum Beispiel neben oder hinter den Lautsprechern oder außerhalb des Raums.

Wenn die Messung erfolgreich abgeschlossen wurde, erscheint die Meldung „YPAO Complete“ auf dem Frontblende-Display, und die Ergebnisse werden auf dem Monitor angezeigt.

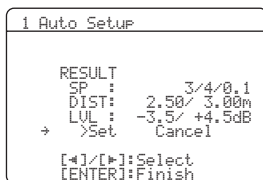
**SP**

Zeigt die Anzahl der angeschlossenen Lautsprecher in der folgenden Reihenfolge an:

Gesamtzahl der Front- und Center-Lautsprecher /  
Gesamtzahl der Surround- und hinteren Surround-  
Lautsprecher / Subwoofer

**DIST**

Zeigt die Lautsprecherentfernung von der Hörposition in der folgenden Reihenfolge an:

Kleinster Lautsprecherabstand / größter Lautsprecherabstand

**LUL**

Zeigt die Lautsprecherpegel in der folgenden Reihenfolge an:  
Geringster Lautsprecherpegel / höchster  
Lautsprecherpegel

**Hinweise**

- Wenn während des „Auto Setup“-Vorgangs die Meldung „ERROR“ auf dem Videomonitor angezeigt wird, wird die Messung abgebrochen und der Fehlertyp angezeigt. Für Einzelheiten siehe „Wenn während der Messung eine Fehlermeldung angezeigt wird“ (siehe Seite 20).
- Wenn bei der Messung Probleme auftreten, wird über „RESULT“ die Meldung „WARNING (XX)“ angezeigt („XX“ steht für die Nummer der Warnmeldung) (siehe Seite 20).

## 6 Drücken Sie **[F4]ENTER**, um die Einstellungen zu bestätigen.

Die Lautsprechercharakteristika werden entsprechend den Messergebnissen eingestellt.

Zum Abbrechen des Vorgangs drücken Sie **[F4]Cursor** ◀/▶, um „Cancel“ zu wählen, und drücken Sie **[F4]ENTER**.

Wenn der folgende Bildschirm angezeigt wird, entfernen Sie das Optimierungsmikrofon. Das „Auto Setup“ ist damit abgeschlossen.



Das Optimierungsmikrofon ist wärmeempfindlich. Bewahren Sie es nach der Messung an einem kühlen Ort auf, an dem es keiner direkten Sonneneinstrahlung ausgesetzt ist. Bewahren Sie es nicht an einem Ort auf, an dem es hohen Temperaturen ausgesetzt ist, wie z. B. auf einer AV-Komponente.



- Wenn Sie die Messergebnisse nicht anwenden möchten, wählen Sie „Cancel“.
- Führen Sie das „Auto Setup“ erneut durch, wenn Sie die Zahl oder die Anordnung der Lautsprecher ändern.
- Wenn Sie **[F4]ENTER** drücken, bevor Sie das Optimierungsmikrofon entfernen, wird „1 Auto Setup“ unter „Speaker Setup“ im Setup Menu (siehe Seite 41) angezeigt.

## Wenn während der Messung eine Fehlermeldung angezeigt wird

Drücken Sie einmal **[F4]Cursor**  $\nabla$  und wählen Sie mit **[F4]Cursor**  $\leftarrow / \rightarrow$  die Option „Retry“ oder „Exit“, und drücken Sie **[F4]ENTER**.

```

ERROR
→ E-9:USER CANCEL
  Don't operate
  any function

  >Retry  Exit

  [F4]/[F4]:Select
  [ENTER]:Return
  
```

### Retry

Das „Auto Setup“ wird erneut durchgeführt.

### Exit

Die Messung und der „Auto Setup“-Vorgang werden beendet.



- Siehe Seite 53 für Einzelheiten zu Fehlermeldungen.
- Wenn „E-5:NOISY“ angezeigt wird, können Sie die Messung fortsetzen. Um die Messung fortzusetzen, wählen Sie „Proceed“. Wir empfehlen jedoch, das Problem zu beheben, bevor Sie die Messung erneut durchführen.

## Wenn nach der Messung eine Warnmeldung angezeigt wird

Wenn bei der Messung ein Problem auftritt, wird auf dem Ergebnis-Bildschirm die Meldung „WARNING“ angezeigt. Überprüfen Sie den Fehler, und beseitigen Sie das Problem.

```

WARNING

W-1:OUT OF PHASE
Reverse channel
FL  ---
CENTER ---
SL  ---
SBL ---

[ENTER]:Return
  
```



- Siehe Seite 54 für Einzelheiten zu Warnmeldungen.
- Während eine Warnmeldung angezeigt wird, wird die Optimierung nicht durchgeführt. Wir empfehlen, das Problem zu beseitigen und das „Auto Setup“ erneut durchzuführen.

### 1 Überprüfen Sie, ob „→“ links neben der Meldung „WARNING“ angezeigt wird, und drücken Sie **[F4]ENTER**.

Einzelheiten zu der Warnmeldung werden angezeigt. Wenn mehrere Warnmeldungen vorliegen, können Sie mit **[F4]Cursor**  $\rightarrow$  die nächste Meldung anzeigen.

### 2 Um zur obersten Ebene der Ergebnisanzeige zurückzukehren, drücken Sie erneut **[F4]ENTER**.



# GRUNDLEGENDE BETRIEBSVORGÄNGE

## Wiedergabe

### Grundlegende Bedienungsvorgänge

**1** Schalten Sie die an dieses Gerät angeschlossenen externen Komponenten (Fernseher, DVD-Player usw.) ein.

**2** Drücken Sie **INPUT**  $\triangleleft/\triangleright$  (oder **7** **Eingangsauswahl**), um eine Eingangsquelle auszuwählen.

Der Name der ausgewählten Eingangsquelle wird einige Sekunden lang angezeigt.

Name der Eingangsquelle



- Sie können den Eingangsquellennamen, der auf dem Frontblende-Display oder dem Videomonitor angezeigt wird, nach Bedarf ändern (siehe Seite 45).

**3** Starten Sie die Wiedergabe an der externen Komponente, die Sie als Eingangsquelle gewählt haben, oder wählen Sie einen Radiosender am Tuner.

Einzelheiten zur Wiedergabe für die externe Komponente finden Sie in der Bedienungsanleitung der Komponente. Informationen zur Wahl eines Radiosenders oder zur Wiedergabe eines iPod- oder Bluetooth-Gerätes über dieses Gerät finden Sie in den folgenden Abschnitten:

- UKW/MW-Abstimmung (siehe Seite 28)
- Wiedergabe von Bluetooth-Geräten (siehe Seite 34)
- iPod-Wiedergabe (siehe Seite 32)

**4** Drehen Sie den **VOLUME**-Regelung um die Lautstärke einzustellen (oder drücken Sie **15** **VOLUME +/-**).

Lautstärke

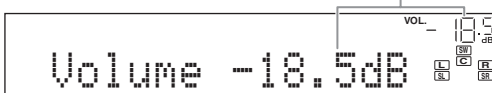

#### Hinweis

Beim Abspielen einer DTS-CD kann unter bestimmten Bedingungen ein Rauschen ausgegeben werden, das zu einer Beschädigung der Lautsprecher führen kann. Stellen Sie sicher, dass die Lautstärke niedrig eingestellt ist, bevor die Wiedergabe gestartet wird. Wenn ein Rauschen ausgegeben wird, führen Sie die folgenden Schritte durch:

1) Wenn nur Rauschen ausgegeben wird

Wenn ein DTS-Bitstream-Signal nicht richtig in dieses Gerät eingespeist wird, wird nur ein Rauschen ausgegeben. Verbinden Sie die Wiedergabekomponenten über einen digitalen Anschluss mit diesem Gerät, und starten Sie die Wiedergabe der DTS-CD. Wenn das Problem dadurch nicht behoben wird, kann das Problem durch die Wiedergabekomponente verursacht werden. Wenden Sie sich an den Hersteller der Wiedergabekomponente.

2) Wenn ein Rauschen während der Wiedergabe oder dem Überspringen von Titeln ausgegeben wird

Vor dem Abspielen der DTS-CD wählen Sie die Eingangsquelle, rufen Sie das Optionsmenü auf, und stellen Sie „Decoder Mode“ auf „DTS“ (siehe Seite 35).

### Verwendung der SCENE-Funktion

Dieses Gerät hat eine SCENE-Funktion, mit der Sie die Eingangsquelle und das Soundfeldprogramm durch einen einzigen Tastendruck ändern können. Es stehen vier Szenarien für verschiedene Anwendungen, wie z. B. die Wiedergabe von Filmen oder Musik, zur Verfügung. Die folgenden Eingangsquellen und Soundfeldprogramme sind werkseitig voreingestellt.

	Eingangsquelle	Soundfeldprogramm
<b>BD/DVD</b>	HDMI 1	Straight
<b>TV</b>	AV 1	Straight
<b>CD</b>	AV 3	Straight
<b>RADIO</b>	TUNER	7ch Enhancer



- Wenn sich dieses Gerät im Bereitschaftsmodus befindet, können Sie es einschalten, indem Sie die SCENE-Taste drücken.

### Auswahl von SCENE

Drücken Sie **1** **SCENE** (oder **11** **SCENE**).

### Speichern einer Eingangsquelle / eines Soundfeldprogramms

Wählen Sie die gewünschte Eingangsquelle bzw. das Soundfeldprogramm, und halten Sie **1** **SCENE** (oder **11** **SCENE**) gedrückt, bis auf dem Frontblende-Display die Meldung „SET Complete“ angezeigt wird. Während das OPTION-Menü oder das Setup Menu angezeigt wird, wird „SCENE Setting Complete“ auf dem Videomonitor (Bildschirmanzeige) angezeigt.

### Umschalten von mit der Fernbedienung gesteuerten externen Komponenten zusammen mit der SCENE-Auswahl

Sie können eine externe Komponente mit der Fernbedienung dieses Gerätes steuern, indem Sie einen Fernbedienungscode für die externe Komponente für jede Eingangsquelle einstellen. Durch die Einstellung von Fernbedienungscode für die gewünschten Eingangsquellen können Sie bei der Scene-Auswahl zwischen externen Komponenten umschalten.

**1** Speichern Sie den Fernbedienungscode einer externen Komponente unter der gewünschten Eingangsquelle (siehe Seite 46).

#### Hinweis

- Fernbedienungscode können nicht für den TUNER-Eingang gespeichert werden.

- 2 Drücken Sie an der Fernbedienung etwa 3 Sekunden lang die**  
**7Eingangsauswahltasten für die Eingangsquelle, die in Schritt 1 gespeichert wurde, während Sie die 11SCENE-Taste gedrückt halten, deren Zuordnung Sie ändern möchten.**

Danach kann die externe Komponente mit der Fernbedienung gesteuert werden, indem einfach eine SCENE gewählt wird.

### Vorübergehende Stummschaltung des Tons (MUTE)

- 1 Drücken Sie 17MUTE an der Fernbedienung, um die Tonausgabe stummzuschalten.**  
 Die MUTE-Anzeige an der Frontblende blinkt, während die Tonausgabe stummgeschaltet ist.
- 2 Drücken Sie erneut 17MUTE, um die Tonausgabe wieder zu aktivieren.**

### Einstellen der hohen/niedrigen Frequenzen (Klangregelung)

Sie können die Gewichtung zwischen dem hohen Frequenzbereich (Treble) und dem tiefen Frequenzbereich (Bass) der Tonausgabe der vorderen Lautsprecher links/rechts einstellen, um den gewünschten Klang zu erreichen.



- Die Klangregelung kann für die Lautsprecher und den Kopfhörer getrennt erfolgen. Set the headphone tone control with the headphones connected.

- 1 Drücken Sie wiederholt 9TONE CONTROL an der Frontblende, um „Treble“ (Höhen) oder „Bass“ (Tiefen) auszuwählen.**  
 Die aktuelle Einstellung wird auf dem Frontblende-Display angezeigt.

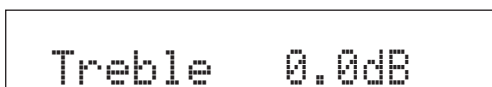

- 2 Stellen Sie den Frequenzbereich mit 10PROGRAM </> ein.**  
 Einstellbereich: -10,0 dB bis +10,0 dB  
 Kurz nachdem die Taste losgelassen wird, kehrt das Display zur vorherigen Menüebene zurück.

#### Hinweise

- Die Klangregelungseinstellungen gelten nicht für die Wiedergabe im Direktmodus.
- Wenn Sie eine extreme Gewichtung einstellen, passt der Klang eventuell nicht gut zu dem der anderen Kanäle.

### Wiedergabe von reinem HiFi-Sound

Verwenden Sie den Direct-Modus, um die ausgewählte Quelle mit reinem HiFi-Sound wiederzugeben. Wenn der Direct-Modus aktiviert ist, gibt dieses Gerät die gewählte Quelle mit der größten Originaltreue wieder.

**Drücken Sie 10DIRECT (oder 10DIRECT), um den Direct-Modus ein- oder auszuschalten.**

Die folgenden Funktionen sind im Direct-Modus deaktiviert:

- Soundfeldprogramm, Klangregelung
- anzeigen und Bedienung des Optionsmenüs und von Setup Menu



- Während der Direktmodus aktiviert ist, leuchtet das Frontblende-Display nur schwach. Wenn der Direktmodus deaktiviert wird, kehrt die Helligkeit des Bildschirms zur ursprünglichen Einstellung zurück.

### Verwendung des Einschlaf-Timers

Der Einschlaf-Timer ist besonders dann nützlich, wenn Sie einschlafen möchten, während das Gerät eine Wiedergabe oder Aufnahme von einer Quelle ausführt.

**Drücken Sie wiederholt 5SLEEP, um die Zeitdauer einzustellen.**

Mit jedem Drücken von 5SLEEP ändert sich die Anzeige auf dem Frontblende-Display wie nachfolgend dargestellt.

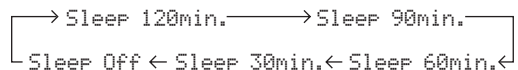

Wenn der Einschlaf-Timer eingestellt wird, leuchtet die SLEEP-Anzeige auf dem Frontblende-Display auf. Drücken Sie wiederholt 5SLEEP an der Fernbedienung, bis auf dem Frontblende-Display „Sleep Off“ angezeigt wird.

### Verwendung eines Kopfhörers

**Schließen Sie den Kopfhörer an die 10PHONES-Buchse an der Frontblende an.**

Wenn Sie ein Soundfeldprogramm wählen, während Sie einen Kopfhörer verwenden, wird der Modus automatisch auf SILENT CINEMA gestellt.

#### Hinweise

- Wenn Sie einen Kopfhörer anschließen, werden an den Lautsprecheranschlüssen keine Signale ausgegeben.
- Wenn Mehrkanalsignale verarbeitet werden, wird der Ton aller Kanäle auf den linken und den rechten Kanal aufgeteilt.

## Anzeigen der Eingangssignalinformationen

Wenn HDMI1-4 oder AV1-4 als Eingangsquelle gewählt ist, können Sie Audio/Videosignal-Informationen anzeigen lassen.



- Die Eingangssignalinformationen werden sowohl auf einem Videomonitor als auch auf dem Frontblende-Display angezeigt.
- Informationen über das Eingangssignal werden auch auf dem Frontblende-Display angezeigt. Sie können den gewünschten Eintrag mit dem **[14]Cursor**  $\Delta$  /  $\nabla$  auswählen.

### 1 Wählen Sie die gewünschte Eingangsquelle, und drücken Sie **[13]OPTION**.

Das Optionsmenü für die gewählte Eingangsquelle wird angezeigt (siehe Seite 35).

### 2 Drücken Sie **[14]Cursor** $\Delta$ / $\nabla$ , um „Signal Info“ auszuwählen, und drücken Sie dann **[14]ENTER**.

Die Informationen über die Eingangssignale werden angezeigt. Siehe Seite 36 für Informationen zu den auf dem Bildschirm angezeigten Meldungen.

#### Hinweise

- Wenn ein Fehler im Zusammenhang mit HDMI auftritt, werden Fehlerinformationen unten auf dem Bildschirm angezeigt.
- Informationen über das Eingangssignal werden auch auf dem Frontblende-Display angezeigt. Sie können den gewünschten Eintrag mit dem **[14]Cursor**  $\Delta$  /  $\nabla$  auswählen.

### 3 Um die Informationsanzeige zu beenden, drücken Sie **[13]OPTION**.

## Umschalten der Informationen auf dem Frontblende-Display

Die auf dem Frontblende-Display angezeigten Informationen können durch Drücken von **[9]INFO** (oder **[9]INFO**) umgeschaltet werden.

Je nach Eingangsquelle können die folgenden Informationen angezeigt werden.

Wenn Sie beispielsweise den HDMI1-Eingang wählen und „DSP Program“ aufrufen, wird der folgende Bildschirm auf dem Frontblende-Display angezeigt.



HDMI-4:	Input, DSP Program, Audio Decoder
AV1-6:	Input, DSP Program, Audio Decoder
AUDIO1-2:	Input, DSP Program, Audio Decoder
V-AUX:	Input, DSP Program, Audio Decoder
FM/AM:	Frequency, Program Service, Program Type, Radio Text, Clock Time, DSP Program, Audio Decoder
iPod (einfacher Fernbedienungsmodus):	Input, DSP Program, Audio Decoder
iPod (Menümodus)	(angezeigt in PlayInfo:) Artist, Album, Song, DSP Program, Audio Decoder (angezeigt im Play-Menü:) List
Bluetooth:	Input, DSP Program, Audio Decoder

# Vewendung von Soundfeldprogrammen

Dieses Gerät ist mit einem Yamaha Digital-Soundfeld-Prozessor (DSP) ausgestattet. Sie können Mehrkanalton für fast alle Eingangsquellen mit Hilfe verschiedener Soundfeldprogramme, die in dem Prozessor gespeichert sind, und verschiedener Surround-Decoder genießen.

## Auswahl von Soundfeldprogrammen

### ■ Auswahl eines Soundfeldprogramms an der Frontblende

Drücken Sie wiederholt **PROGRAM**  $\triangleleft/\triangleright$ , um das gewünschte Soundfeldprogramm auszuwählen.

### ■ Auswahl eines Soundfeldprogramms über die Fernbedienung

Führen Sie je nach der Kategorie der Soundfeldprogramme die folgenden Schritte durch:

- Soundfeldprogramme für Filme/Fernsehprogramme .....Drücken Sie wiederholt **MOVIE**.
- Soundfeldprogramme für Musik .....Drücken Sie wiederholt **MUSIC**.
- Stereo-Wiedergabe .....Drücken Sie wiederholt **STEREO**.
- Mehrkanal-Stereo-Wiedergabe .....Drücken Sie wiederholt **STEREO**.
- Compressed music enhancer .....Drücken Sie wiederholt **STEREO**.
- Surround-Decoder .....Drücken Sie wiederholt **SUR.DECODE**.

Wenn Sie beispielsweise unter „movie/TV program“ die Option „Sci-Fi“ auswählen, wird der folgende Bildschirm auf dem Frontblende-Display angezeigt.

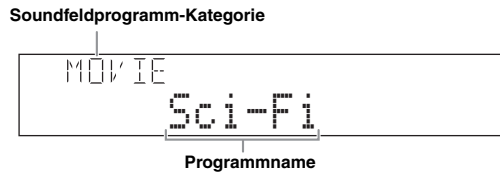

### Hinweise

- Soundfeldprogramme werden jeweils für jede Eingangsquelle gespeichert. Wenn Sie die Eingangsquelle ändern, wird das Soundfeldprogramm, das zuletzt für diese Eingangsquelle gewählt war, wieder angewendet.
- Bei der Wiedergabe von den Eingangsquellen Dolby Digital Plus, Dolby TrueHD, DTS Express, DTS-HD Master Audio und DTS-HD High Resolution Audio wird kein Soundfeldprogramm außer dem Surround-Decoder angewendet, und die Wiedergabe erfolgt im direkten Decoder-Modus.
- Wenn die Abtastfrequenz einer Eingangsquelle höher als 96 kHz liegt, werden keine Soundfeldprogramme angewendet.

## Beschreibung der Soundfeldprogramme

Dieses Gerät stellt Soundfeldprogramme für eine Vielzahl von Kategorien bereit, einschließlich Musik, Filme und Stereo-Wiedergabe. Wählen Sie ein Soundfeldprogramm gemäß Ihrem Geschmack und nicht nur nach dem Namen des Programms.



- Sie können anhand der Lautsprecheranzeigen auf dem Frontblende-Display überprüfen, über welche Lautsprecher aktuell Signale ausgegeben werden (siehe Seite 6).
- Jedes Programm kann Soundfeldelemente (Soundfeldparameter) anpassen. Für Einzelheiten siehe Seite 38.
- **CINEMA DSP** in der Tabelle bezeichnet ein Soundfeldprogramm mit CINEMA DSP.

### Für Filme/Fernsehprogramme (Videoquellen)



Programm	Beschreibung
<b>Standard</b>	Dieses Programm erzeugt ein Soundfeld, das den Surround-Effekt hervorhebt, ohne die ursprüngliche akustische Ausrichtung von Mehrkanal-Audiosystemen wie Dolby Digital und DTS zu beeinflussen. Es wurde nach dem Vorbild eines „idealen Kinosaals“ konzipiert, in dem für die Zuhörer von den Seiten und von hinten ein kräftiger Nachhall entsteht.
<b>Spectacle</b>	Dieses Programm repräsentiert das spektakuläre Erlebnis groß angelegter Filmproduktionen. Es erzeugt ein breites Kino-Soundfeld, das für Cinemascope- und Breitbild-Filme mit großem Dynamikumfang von sehr leisem bis zu sehr lautem Ton geeignet ist.
<b>Sci-Fi</b>	Dieses Programm reproduziert deutlich das fein ausgearbeitete Sound-Design moderner Science-Fiction-Filme und anderer Filme mit Spezialeffekten. Sie können eine Reihe kinematografisch erzeugter virtueller Klangräume genießen, die mit deutlicher Trennung zwischen Dialog, Sound-Effekten und Hintergrundmusik reproduziert werden.
<b>Adventure</b>	Dieses Programm ist ideal für die präzise Reproduktion des Sound-Designs von Action- und Adventure-Filmen geeignet. Das Soundfeld begrenzt den Nachhall, legt jedoch eine größere Betonung auf die Reproduktion eines gewaltigen Raums, der nach links und rechts stark erweitert wird. Die reproduzierte Tiefe ist auch relativ begrenzt, um die Trennung zwischen den Audiokanälen und die Klangschärfe sicherzustellen.

Programm	Beschreibung
<b>Drama</b>	Dieses Soundfeld erzeugt einen stabilen Nachhall, der sich für die verschiedensten Filmgenres eignet: von dramatischen Werken über Musicals bis hin zu Komödien. Trotz eines geringen Nachhalls entsteht ein optimales 3D-Gefühl, bei dem der Effektkton und die Hintergrundmusik leise, aber dreidimensional bei gleichzeitig klar verständlichen, über den Center-Kanal ausgegebenen Dialogen wiedergegeben werden, so dass der Zuschauer auch nach mehreren Stunden nicht ermüdet.
<b>Mono Movie</b>	Dieses Programm dient zur einkanalen Wiedergabe von Mono-Videoquellen, wie zum Beispiel klassischen Filmen, in der Atmosphäre eines guten alten Kinos. Das Programm produziert optimale Aufweitung und optimalen Nachhall für den Originalton, um ein angenehmes Raumgefühl mit einer gewissen Klangfülle zu schaffen.
<b>Sports</b>	Dieses Programm ermöglicht dem Zuhörer, Sportübertragungen und Unterhaltungsshows mit lebensechtem Stereoklang wiederzugeben. Bei Sportübertragungen werden die Stimmen des Kommentators und des Sportreporters deutlich in der Mitte platziert, während die Atmosphäre im Stadium in einen optimal erweiterten Raum projiziert wird, um dem Zuhörer das Gefühl zu geben, direkt vor Ort zu sein.
<b>Action Game</b>	Dieses Soundfeld ist für Action-Videospiele wie Autorennen oder Ego-Shooter-Spiele geeignet. Es verwendet Reflexionsdaten, die den Effektbereich pro Kanal einschränken, um eine lebensechte Videospieldumgebung mit vielfältigen Effekttönen zu produzieren, während gleichzeitig die Richtungswahrnehmung erhalten bleibt.
<b>Roleplaying Game</b>	Dieses Soundfeld ist für Rollenspiele und Adventure-Games geeignet. Es vereint die Soundfeld-Effekte für Filme mit dem für „Action Game“ verwendeten Soundfeld-Design, um während der Spielsequenzen Tiefe und ein dreidimensionales Hörerlebnis zu bieten, während in den Filmsequenzen des Videospieles ein kinoähnlicher Klang erzeugt wird.

### Für Musik (Audioquellen)



Programm	Beschreibung
<b>Hall in Munich</b>	Dieses Soundfeld simuliert eine Konzerthalle mit etwa 2500 Plätzen in München, mit eleganter Holzverkleidung, wie es in europäischen Konzerthallen üblich ist. Ein feiner, schöner Nachhall verteilt sich großzügig und schafft eine beruhigende Atmosphäre. Der virtuelle Sitzplatz des Zuhörers befindet sich in der Mitte links in der Arena.
<b>Hall in Vienna</b>	Dies ist eine mittelgroße Konzerthalle mit etwa 1700 Plätzen in Quaderform, wie sie in Wien traditionell ist. Säulen und Ornamentalschnitzereien erzeugen extrem komplexe Reflexionen aus allen Richtungen, die zu einem sehr vollen, satten Klang führen.
<b>Chamber</b>	Dieses Programm simuliert einen relativ breiten Raum mit einer hohen Decke, die in etwa einem Konzertsaal in einem Schloss entspricht. Der angenehme Nachhalleffekt eignet sich für höfische Musik und Kammermusik.
<b>Cellar Club</b>	Dieses Programm simuliert einen Live-Club mit niedriger Decke und gemütlicher Atmosphäre. Ein realistisches, lebensechtes Klangfeld, das einen kräftigen Klang produziert. Der Zuhörer erhält das Gefühl, sich in der vordersten Reihe vor einer kleinen Bühne zu befinden.
<b>The Roxy Theatre</b>	Dies ist das Soundfeld eines Live-Rockmusikhauses in Los Angeles mit etwa 460 Plätzen. Der virtuelle Sitzplatz des Zuhörers befindet sich in der Mitte links in der Halle.
<b>The Bottom Line</b>	Dies ist das Soundfeld vor der Bühne des einstigen berühmten Jazzclubs The Bottom Line in New York. Der Raum bietet Sitze für 300 Personen links und rechts in einem Soundfeld, das einen lebensechten und dynamischen Sound bietet.
<b>Music Video</b>	Dieses Soundfeld simuliert den Klang von Live-Konzerten für Pop-, Rock- und Jazzmusik. Dem Hörer wird ein originalgetreues Live-Erlebnis geboten, indem das Presence-Soundfeld Gesang, Solopartien und Rhythmusinstrumente lebendig wiedergibt, während das Surround-Soundfeld die Atmosphäre einer großen Konzerthalle simuliert.

### Für Stereo-Wiedergabe

Programm	Beschreibung
<b>2ch Stereo</b>	Verwenden Sie dieses Programm, um Mehrkanal-Quellen auf 2 Kanäle herunterzumischen.



- Wenn Mehrkanal-Signale eingespeist werden, wird ein Downmix auf 2 Kanäle durchgeführt; diese Signale werden dann über die vorderen Lautsprecher links/rechts ausgegeben.

## Für Mehrkanal-Stereo-Wiedergabe



Programm	Beschreibung
<b>7ch Stereo</b>	Verwenden Sie dieses Programm, um den Ton über alle Lautsprecher auszugeben. Bei der Wiedergabe von Mehrkanal-Signalquellen wird ein Downmix der Quelle auf 2 Kanäle durchgeführt, und der Ton wird über alle Lautsprecher ausgegeben. Dieses Programm erzeugt ein größeres Soundfeld und ist ideal für Hintergrundmusik bei Partys usw. geeignet.

## Compressed Music Enhancer

Programm	Beschreibung
<b>Straight Enhancer</b>	Verwenden Sie dieses Programm, um den Ton bei 2-Kanal- oder Mehrkanal-Kompressionsartefakten so zu verbessern, dass er der ursprünglichen Klangfülle möglichst nahekommt.
<b>7ch Enhancer</b>	Verwenden Sie dieses Programm, um Kompressionsartefakte bei der Wiedergabe in 7-Kanal-Stereo zu verbessern.

## Surround-Decoder-Modus

Wählen Sie dieses Programm, um Eingangsquellen mit den gewählten Decodern wiederzugeben. Sie können 2-Kanal-Quellen auf mehreren Kanälen abspielen.

Decoder	Beschreibung
<b>Pro Logic</b>	Dolby Pro Logic Decoder, für alle Arten von Quellen geeignet.
<b>PLIIx Movie / PLII Movie</b>	Dolby Pro Logic IIx (oder Dolby Pro Logic II) Decoder, geeignet für Filme. Wenn Ihre Hörumgebung die folgenden Bedingungen erfüllt, können Sie den Dolby Pro Logic IIx Decoder nicht wählen. <ul style="list-style-type: none"> <li>• Wenn keine hinteren Surround-Lautsprecher angeschlossen sind</li> <li>• Wenn ein Kopfhörer angeschlossen ist</li> </ul>
<b>PLIIx Music / PLII Music</b>	Dolby Pro Logic IIx (oder Dolby Pro Logic II) Decoder, geeignet für Musik. Wenn Ihre Hörumgebung die folgenden Bedingungen erfüllt, können Sie den Dolby Pro Logic IIx Decoder nicht wählen. <ul style="list-style-type: none"> <li>• Wenn keine hinteren Surround-Lautsprecher angeschlossen sind</li> <li>• Wenn ein Kopfhörer angeschlossen ist</li> </ul>
<b>PLIIx Game / PLII Game</b>	Dolby Pro Logic IIx (oder Dolby Pro Logic II) Decoder, geeignet für Spiele. Wenn Ihre Hörumgebung die folgenden Bedingungen erfüllt, können Sie den Dolby Pro Logic IIx Decoder nicht wählen. <ul style="list-style-type: none"> <li>• Wenn keine hinteren Surround-Lautsprecher angeschlossen sind</li> <li>• Wenn ein Kopfhörer angeschlossen ist</li> </ul>
<b>Neo:6 Cinema</b>	DTS-Decoder, geeignet für Filme.
<b>Neo:6 Music</b>	DTS-Decoder, geeignet für Musik.



- Eine Eingangsquelle wird im direkten Decoder-Modus (siehe Seite 27) wiedergegeben, wenn ein Mehrkanal-Audiosignal eingespeist wird.

## Wiedergabe nicht aufbereiteter Eingangsquellen (direkter Decoder-Modus)

Im direkten Decoder-Modus wird der Ton ohne einen Soundfeldeffekt wiedergegeben. 2-Kanal-Stereoquellen werden nur über die vorderen Lautsprecher links und rechts ausgegeben. Der Ton aus Mehrkanal-Eingangsquellen wird direkt in die entsprechenden Kanäle decodiert, und der Mehrkanalton wird ohne Soundfeldeffekte wiedergegeben.

### 1 Um den direkten Decoder-Modus zu aktivieren, drücken Sie **Ⓛ** **STRAIGHT** (oder **10** **STRAIGHT**).

Auf dem Frontblende-Display wird „Straight“ angezeigt.

### 2 Um den direkten Decoder-Modus zu deaktivieren, drücken Sie erneut **Ⓛ** **STRAIGHT** (oder **10** **STRAIGHT**).

Ein Soundfeldprogramm-Name wird auf dem Frontblende-Display angezeigt, und der Ton wird mit diesem Soundfeldeffekt wiedergegeben.

## Verwendung von Soundfeldprogrammen ohne Surround-Lautsprecher (Virtual CINEMA DSP)

Virtual CINEMA DSP ermöglicht es Ihnen, die DSP-Soundfeld-Surround-Effekte auch ohne Surround-Lautsprecher zu genießen, indem virtuelle Surround-Lautsprecher verwendet werden. Es ist sogar möglich, Virtual CINEMA DSP mit einem minimalen Zwei-Lautsprecher-System ohne Center-Lautsprecher zu genießen.

Wenn „Sur. L/R SP“ im Setup Menu auf „None“ gestellt ist (siehe Seite 42), läuft das Gerät im Modus „Virtual CINEMA DSP“.

### Hinweis

- Der Modus Virtual CINEMA DSP ist unter den folgenden Bedingungen nicht verfügbar, selbst wenn „Sur. L/R SP“ auf „None“ eingestellt wird (siehe Seite 42).
  - Ein Kopfhörerstecker ist an der PHONES-Buchse angeschlossen.
  - Das Soundfeldprogramm „7ch Stereo“ ist gewählt.
  - Der Direktmodus oder der direkte Decoder-Modus ist aktiviert.

## Verwendung von Soundfeldprogrammen mit Kopfhörer (SILENT CINEMA™)

SILENT CINEMA ermöglicht es Ihnen, Mehrkanal-Quellen über den Kopfhörer zu genießen. Der SILENT CINEMA-Modus wird automatisch aktiviert, wenn Sie einen Kopfhörerstecker an die PHONES-Buchse anschließen.

### Hinweis

- Der Modus SILENT CINEMA ist unter den folgenden Bedingungen nicht verfügbar.
  - Das Soundfeldprogramm „2ch Stereo“ ist gewählt.
  - Der Direktmodus oder der direkte Decoder-Modus ist aktiviert.



# UKW/MW-Abstimmung

Der UKW/MW-Tuner dieses Gerätes bietet die folgenden Modi für die Senderabstimmung.

## ■ Frequenzabstimmungsmodus (Auto tuning / Manual tuning)

Stellen Sie einen gewünschten UKW/MW-Sender ein, indem Sie den Suchlauf nutzen oder die Frequenz angeben.

## ■ Festsenderabstimmungsmodus (Preset tuning)

Sie können die Frequenzen von UKW/MW-Festsendern unter bestimmten Nummern speichern und die Festsender später einstellen, indem Sie einfach die Nummer wählen.

### Hinweis

- Stellen Sie die an das Gerät angeschlossenen UKW/MW-Antennen für den besten Empfang ein.

## Einstellen des gewünschten UKW/MW-Senders (Frequenzabstimmung)

**1 Drücken Sie wiederholt  $\text{N}$ INPUT  $\triangleleft/\triangleright$  (oder  $\text{7}$ TUNER), und stellen Sie die Eingangsquelle auf „TUNER“.**

**2 Drücken Sie  $\text{F}$ FM ( $\text{8}$ FM) oder  $\text{C}$ AM ( $\text{8}$ AM), um ein Frequenzband auszuwählen.**  
Auf dem Frontblende-Display wird je nach gewähltem Frequenzband „FM“ oder „AM“ angezeigt.

**3 Drücken Sie  $\text{H}$ TUNING  $\triangleleft/\triangleright$  (oder  $\text{8}$ TUNING  $\triangle/\nabla$ ), um die Frequenz anzugeben.**  
Um eine höhere Frequenz einzustellen, drücken Sie  $\triangleright$  (oder  $\triangle$ ). Um eine niedrigere Frequenz einzustellen, drücken Sie  $\triangleleft$  (oder  $\nabla$ ). Die TUNED-Anzeige auf dem Frontblende-Display leuchtet auf, wenn der Tuner auf einen Sender abgestimmt ist. Die STEREO-Anzeige leuchtet auf, wenn eine Stereo-Sendung empfangen wird.

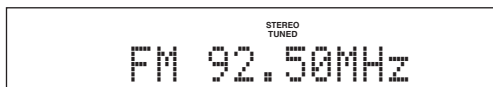

Je nachdem, wie lange Sie  $\text{H}$ TUNING  $\triangleleft/\triangleright$  (oder  $\text{8}$ TUNING  $\triangle/\nabla$ ) drücken, ändert sich die Frequenz folgendermaßen:

### Wenn Sie die Taste länger als 1 Sekunde gedrückt halten:

Der Tuner sucht nach einem empfangbaren Sender im Bereich der aktuell eingestellten Frequenz. Dieses Verfahren ist sinnvoll, wenn der Tuner starke Signale ohne Störungen empfangen kann. Lassen Sie die Taste los, sobald der Suchvorgang startet.

Wenn Sie die Taste weiterhin gedrückt halten, wird der Suchvorgang fortgesetzt, selbst wenn ein Sender gefunden wird. Das ist sinnvoll, wenn Sie einen bestimmten Sender einstellen möchten.

### Wenn Sie die Taste drücken und wieder loslassen:

Der Tuner erhöht oder verringert die Frequenz schrittweise. Verwenden Sie dieses Verfahren, wenn der Tuner keine starken Signale empfangen kann und Sender bei der Suche übersprungen werden. Sie können eine bessere Tonqualität erreichen, selbst wenn der Tuner kein starkes Signal empfangen kann.



- Sie können für UKW-Sender im Optionsmenü zwischen Stereo und Mono umschalten (siehe Seite 36).

**4 Für eine direkte Frequenzabstimmung geben Sie die Frequenz des gewünschten Senders über die Zifferntasten der Fernbedienung ein.**

Geben Sie nur Ziffern ein. Wenn Sie die Frequenz beispielsweise auf 88,90 MHz einstellen möchten, geben Sie „8890“ über die  $\text{19}$ Zifferntasten ein.

### Hinweise

- Wenn Sie während der Festsenderabstimmung die  $\text{19}$ Zifferntasten drücken, wird eine Festsendernummer gewählt. Sie können wieder den normalen Abstimmungsmodus einstellen, indem Sie vor dem Vorgang  $\text{H}$ TUNING  $\triangleleft/\triangleright$  (bzw.  $\text{8}$ TUNING  $\triangle/\nabla$ ) verwenden.
- Auf dem Frontblende-Display wird die Meldung „Wrong Station!“ angezeigt, wenn Sie eine Frequenz eingeben, die außerhalb des Empfangsbereichs liegt. Überprüfen Sie, ob die eingegebene Frequenz richtig ist.
- Wenn die letzte Dezimalstelle eine Null ist, müssen Sie sie nicht eingeben. Geben Sie beispielsweise „925“ für „92.50 MHz“ oder „940“ für „94.00 MHz“ ein.

## Einstellen und Speichern von UKW/MW-Sendern (Festsenderabstimmung)

Sie können mit der Funktion „Automatische Festsenderspeicherung“ oder „Manuelle Festsenderspeicherung“ (Festsenderspeicherung) bis zu 40 UKW/MW-Festsender speichern.

### Einstellung von Festsendern durch automatische Festsenderspeicherung

Der Tuner ermittelt automatisch UKW-Sender mit starkem Signal und speichert bis zu 40 Sender. MW-Sender können nicht automatisch gespeichert werden. Verwenden Sie dafür die manuelle Festsenderspeicherung.

**1 Drücken Sie wiederholt  $\text{N}$ INPUT  $\triangleleft/\triangleright$  (oder drücken Sie  $\text{7}$ TUNER), um die Eingangsquelle auf „TUNER“ zu stellen.**

**2 Drücken Sie  $\text{13}$ OPTION an der Fernbedienung.**  
Das Optionsmenü für die Einstellung der Optionen zum Tuner-Eingang wird auf dem Frontblende-Display angezeigt.



- Für Einzelheiten zum Optionsmenü siehe Seite 35.
- Das Optionsmenü wird auf Monitorkomponenten angezeigt.

**3 Wählen Sie „Auto Preset“, und drücken Sie  $\text{14}$ ENTER.**

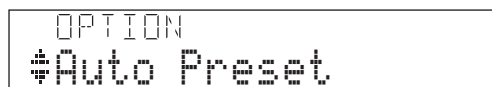

Die automatische Festsenderspeicherung startet nach etwa 5 Sekunden, beginnend mit der niedrigsten Frequenz.





- Sie können die Festsendernummer, bei der die Festsenderspeicherung beginnt, wählen, indem Sie **[8]PRESET**  $\Delta / \nabla$  oder **[14]Cursor**  $\Delta / \nabla$  drücken, während das Frontblende-Display den nachfolgend abgebildeten Status zeigt.
- Um den Speichervorgang abzubrechen, drücken Sie **[14]RETURN** an der Fernbedienung.

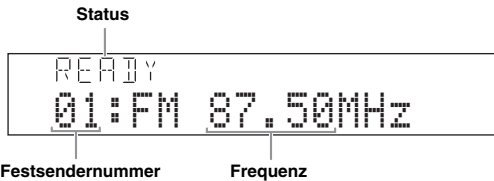

Während der automatischen Festsenderspeicherung ändert sich der obere Bildschirmbereich jedesmal, wenn ein Sender gespeichert wird, wie folgt: READY  $\rightarrow$  SEARCH  $\rightarrow$  MEMORY.

Wenn der Speichervorgang abgeschlossen ist, wird „FINISH“ angezeigt, und das Optionsmenü wird automatisch wieder aufgerufen. Wenn Sie **[13]OPTION** an der Fernbedienung drücken, kehrt der Bildschirm zur ursprünglichen Anzeige zurück.

### Hinweis

- Nur Radio-Daten-System-Sender werden durch den automatischen Festsendersuchlauf gespeichert (nur Modell für Europa).

## Einstellung von Festsendern durch manuelle Festsenderspeicherung

Sie können MW-Sender oder UKW-Sender mit schwachem Signal manuell speichern.

**1 Stellen Sie gemäß Abschnitt „Einstellen des gewünschten UKW/MW-Senders (Frequenzabstimmung)“ (siehe Seite 28) einen Sender ein.**

**2 Drücken Sie **[0]MEMORY** (oder **[8]MEMORY**).** Auf dem Frontblende-Display wird kurz die Meldung „Manual Preset“ angezeigt, gefolgt von der Festsendernummer, unter der der Sender gespeichert wird.



- Wenn Sie **[0]MEMORY** (oder **[8]MEMORY**) länger als 2 Sekunden gedrückt halten, können Schritt 3 überspringen und den Sender unter der nächsthöheren Festsendernummer nach der letzten gespeicherten Nummer speichern.

**3 Drücken Sie **[E]PRESET**  $\triangleleft / \triangleright$  (oder **[8]PRESET**  $\Delta / \nabla$ ) an der Fernbedienung, um die Festsendernummer zu wählen, unter der der Sender gespeichert wird.**

Wenn Sie eine Festsendernummer wählen, unter der kein Sender gespeichert ist, wird „Empty“ auf dem Display angezeigt. Wenn Sie eine bereits zugewiesene Festsendernummer wählen, wird die gespeicherte Frequenz rechts neben der Festsendernummer angezeigt.

Neu gespeicherte Frequenz

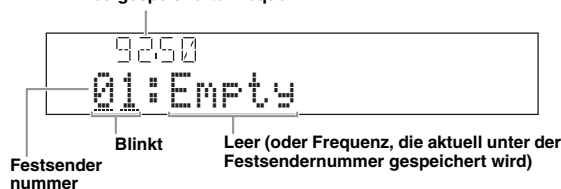

- Sie können eine Festsendernummer mit den **[9]Zifferntasten** eingeben.

**4 Drücken Sie erneut **[0]MEMORY** (oder **[8]MEMORY**), um den Sender zu speichern.** Wenn der Speichervorgang abgeschlossen ist, kehrt der Bildschirm zur ursprünglichen Anzeige zurück. Um den Vorgang zu beenden, drücken Sie **[13]OPTION**.



- Um den Speichervorgang abzubrechen, drücken Sie **[14]RETURN** an der Fernbedienung, oder nehmen Sie etwa 30 Sekunden lang keine Bedienungsvorgänge am Tuner vor.

### Aufrufen eines Festsenders (Festsenderabstimmung)

Sie können Festsender, die über die automatische oder die manuelle Festsenderspeicherung gespeichert wurden, aufrufen.

**Drücken Sie **[E]PRESET**  $\triangleleft / \triangleright$  (oder **[8]PRESET**  $\Delta / \nabla$ ), um eine Festsendernummer zu wählen.**



- Festsendernummern, unter denen kein Sender gespeichert ist, werden übersprungen.
- Wenn die Meldung „No Presets“ oder „No Presets in Memory“ angezeigt wird, bedeutet dies, dass keine Festsender gespeichert sind. Siehe Seite 28 für Informationen zum Speichern von Sendern.
- Sie können beim Aufrufen eines Festsenders eine Festsendernummer über die **[9]Zifferntasten** direkt eingeben. Wenn Sie eine Festsendernummer eingeben, unter der kein Sender gespeichert ist, wird „Empty“ auf dem Display angezeigt. Wenn Sie eine ungültige Nummer eingeben, wird „Wrong Num.“ angezeigt.
- Wenn Sie während der normalen Abstimmung die **[9]Zifferntasten** drücken, wird eine Festsendernummer gewählt. Sie können wieder den Festsenderabstimmungsmodus einstellen, indem Sie vor dem Vorgang **[E]PRESET**  $\triangleleft / \triangleright$  (bzw. **[8]PRESET**  $\Delta / \nabla$ ) verwenden.

### Löschen von Festsendern

**1 Drücken Sie wiederholt **[N]INPUT**  $\triangleleft / \triangleright$  (oder drücken Sie **[7]TUNER**), um die Eingangsquelle auf „TUNER“ zu stellen.**

**2 Drücken Sie **[13]OPTION** an der Fernbedienung.** Das Optionsmenü für die Einstellung der Optionen zum Tuner-Eingang wird auf dem Frontblende-Display angezeigt.

**3 Wählen Sie „Clear Preset“ mit **[14]Cursor**  $\Delta / \nabla$  aus, und drücken Sie **[14]ENTER**.** Die folgende Anzeige erscheint auf dem Display.

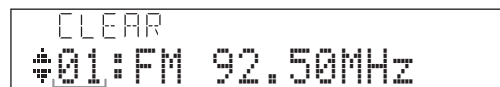

Festsendernummer des gespeicherten Senders, den Sie löschen möchten.



- Sie können den Vorgang abbrechen und zum Optionsmenü zurückkehren, indem Sie **[14]RETURN** an der Fernbedienung drücken.

**4 Wählen Sie mit **[14]Cursor**  $\Delta / \nabla$  die Festsendernummer des gespeicherten Senders aus, den Sie löschen möchten, und drücken Sie **[14]ENTER**.**

Der unter der gewählten Nummer gespeicherte Festsender wird gelöscht. Um mehrere Festsender zu löschen, wiederholen Sie diese Schritte.

Um den Vorgang zu beenden, drücken Sie **[13]OPTION**.

# Radio-Daten-System-Abstimmung (nur Modelle für Europa und Russland)

Das Radio-Daten-System ist ein Datenübertragungssystem, das in vielen Ländern für UKW-Sender verwendet wird. Dieses Gerät kann verschiedenen Daten des Radio-Daten-System empfangen, wie z. B. „Program Service“ (Sendername), „Program Type“ (Programmtyp), „Radio Text“ (Radiotext), „Clock Time“ (Uhrzeit) und „EON“ (erweiterter Senderverbund), wenn ein Sender des Radio-Daten-System eingestellt ist.

## Anzeigen der Radio-Daten-System-Informationen

Verwenden Sie diese Funktion zum Anzeigen der 4 Arten von Radio-Daten-System-Informationen: „Program Service“, „Program Type“, „Radio Text“, „Clock Time“.

### 1 Stellen Sie den gewünschten Radio-Daten-System-Sender ein.



- Wir empfehlen, Radio-Daten-System-Sender per automatischem Festsendersuchlauf einzustellen (siehe Seite 28).
- Sie können auch den „PTY Seek“-Modus verwenden, um den gewünschten Radio-Daten-System-Sender unter den Festsendern einzustellen.

### 2 Drücken Sie wiederholt **ⓈINFO** an der Frontblende (oder **ⓈINFO** an der Fernbedienung), bis die gewünschte Information angezeigt wird.

Die auf dem Display angezeigten Informationen wechseln durch Drücken der Taste. Die Art der Information wird kurz angezeigt, und danach wird die Information angezeigt.



Die folgenden Informationen werden angezeigt:

Auswahl	Funktion
Program Service	Zeigt den Namen des Radio-Daten-System-Senders an, der aktuell empfangen wird.
Program Type	Zeigt den Typ des Radio-Daten-System-Programms an, das aktuell empfangen wird.
Radio Text	Zeigt Informationen über das Radio-Daten-System-Programm an, das aktuell empfangen wird.
Clock Time	Zeigt die aktuelle Uhrzeit an.
DSP Program	Zeigt das aktuell gewählte Soundfeldprogramm an.
Audio Decoder	Zeigt den aktuell gewählten Surround-Decoder an.

## Auswahl des Radio-Daten-System-Programmtyps (PTY Seek-Modus)

Verwenden Sie diese Funktion, um einen gewünschten Sender nach Programmtyp aus allen als Festsender gespeicherten Radio-Daten-System-Sendern auszuwählen.



- Vor der Verwendung von PTY Seek müssen Festsender gespeichert sein. Wenn die Meldung „No Presets“ oder „No Presets in Memory“ angezeigt wird, bedeutet dies, dass keine Festsender gespeichert sind. Siehe Seite 29 für Informationen zum Speichern von Sendern.
- Sie können die Funktion PTY Seek mit Hilfe des Videomonitor-Bildschirms durchführen.

### 1 Drücken Sie **7TUNER** an der Fernbedienung, um „TUNER“ als Eingangsquelle zu wählen.

### 2 Drücken Sie **13OPTION** an der Fernbedienung.

Das Tuner-Optionsmenü wird angezeigt. Siehe Seite 35 für Einzelheiten zum Optionsmenü.

### 3 Drücken Sie **14Cursor** **Δ / ▽** an der Fernbedienung, um „PTY Seek“ auszuwählen, und drücken Sie dann **14ENTER**.



#### 4 Drücken Sie **[4]Cursor** </> an der Fernbedienung, um einen Programmtyp für die Suche auszuwählen.

Sie können einen Programmtyp unter den folgenden Optionen auswählen:

Programmtyp	Beschreibung
NEWS	Nachrichten
AFFAIRS	Aktuelle Neuigkeiten
INFO	Allgemeine Informationen
SPORT	Sport
EDUCATE	Erziehung
DRAMA	Drama
CULTURE	Kultur
SCIENCE	Wissenschaft
VARIED	Leichte Unterhaltung
POP M	Popmusik
ROCK M	Rockmusik
M.O.R. M	Unterhaltungsmusik (Easy Listening)
LIGHT M	Leichte klassische Musik
CLASSICS	Ernsthafte klassische Musik
OTHER M	Sonstige Musik

#### 5 Um einen Sender zu suchen, drücken Sie **[4]Cursor** $\Delta$ / $\nabla$ an der Fernbedienung.

Wenn Sie **[4]Cursor**  $\nabla$  drücken, wird ein Sender ausgehend von der aktuell eingestellten Frequenz in Richtung der niedrigeren Frequenzen gesucht. Wenn Sie **[4]Cursor**  $\Delta$  drücken, wird ausgehend von der aktuell eingestellten Frequenz in Richtung der höheren Frequenzen gesucht.

Wenn ein Sender gefunden wird, wird der Suchvorgang angehalten. Wenn der Sender nicht der gewünschte ist, drücken Sie die gleiche Taste, um die Suche fortzusetzen.

Um den Suchvorgang zu beenden, drücken Sie **[3]OPTION**.

##### Hinweis

- Wenn „Not found“ angezeigt wird, wurde kein passender Sender für den gewählten Programmtyp gefunden.

### Verwendung des EON-Datendienstes (erweiterter Senderverbund)

Verwenden Sie diese Funktion, um den EON-Datendienst (erweiterter Senderverbund) des Radio-Daten-System-Sendernetzes zu empfangen. Wenn Sie einen der 4 Radio-Daten-System-Programmtypen (NEWS, AFFAIRS, INFO oder SPORT) wählen, sucht das Gerät automatisch nach allen verfügbaren Festsendern, die den EON-Datendienst des gewählten Programmtyps für einen bestimmten Zeitraum im Sendeprogramm haben. Wenn der programmgemäße EON-Datendienst startet, schaltet dieses Gerät automatisch auf den lokalen Sender, der den EON-Datendienst ausstrahlt, und schaltet dann auf den nationalen Sender zurück, wenn der EON-Datendienst beendet ist.



- Sie können die EON-Funktion mit Hilfe des Videomonitor-Bildschirms durchführen.

#### 1 Stellen den gewünschten Radio-Daten-System-Sender ein.

#### 2 Drücken Sie **[3]OPTION** an der Fernbedienung.

Das Tuner-Optionsmenü wird angezeigt. Für Einzelheiten zum Optionsmenü siehe Seite 35.

#### 3 Drücken Sie **[4]Cursor** $\Delta$ / $\nabla$ an der Fernbedienung, um „EON“ auszuwählen, und drücken Sie dann **[4]ENTER**.

Auf dem Frontblende-Display wird „EON:OFF“ angezeigt.

Aktuell eingestellte Frequenz

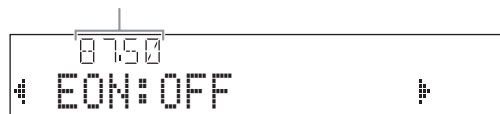

- Wenn die Meldung „No Presets“ oder „No Presets in Memory“ angezeigt wird, bedeutet dies, dass keine Festsender gespeichert sind. Siehe Seite 29 für Informationen zum Speichern von Sendern.
- Wenn kein zugehöriger Sender des gewählten Festsenders oder des EON-Datendienstes verfügbar ist, wird „Not Available“ angezeigt.

#### 4 Drücken Sie **[4]Cursor** </>, um einen Programmtyp auszuwählen.



#### 5 Drücken Sie nach der Auswahl des Programmtyps **[3]OPTION**, um das Optionsmenü zu schließen.

Wenn ein zugehöriger Sender beginnt, das gewählte Programm zu senden, wird der Sender automatisch eingestellt. Wenn das Programm endet, wird automatisch wieder der vorherige Sender eingestellt. Die EON-Funktion wird in den folgenden Fällen ausgeschaltet:

- wenn die EON-Funktion einmal aktiviert wird
- wenn das Gerät in den Bereitschaftsmodus geschaltet wird, bevor die EON-Funktion aktiviert wird
- wenn ein anderer Sender gewählt wird, bevor die EON-Funktion aktiviert wird



- Um die EON-Funktion zu deaktivieren, führen Sie die Schritte 1 bis 5 erneut aus, und wählen Sie „EON:OFF“.

# Verwendung eines iPod™

Wenn Sie Ihren iPod in ein Yamaha iPod-Universaldock (wie das getrennt erhältliche YDS-11) eingesetzt haben, das an die DOCK-Buchse an der Rückseite dieses Gerätes angeschlossen ist (siehe Seite 16), können Sie die Wiedergabe von Ihrem iPod über die mitgelieferte Fernbedienung oder über das auf dem Videomonitor angezeigte Menü steuern. Sie können auch den Modus „Compressed Music Enhancer“ dieses Gerätes verwenden, um die Klangqualität von Daten mit Kompressionsartefakten (wie beim MP3-Format) zu verbessern, die auf Ihrem iPod gespeichert sind (siehe Seite 24).

## Hinweise

- iPod touch, iPod (Click and Wheel, einschließlich iPod classic), iPod nano und iPod mini werden unterstützt.
- Je nach Modell und Software-Version Ihres iPod sind manche Funktionen eventuell nicht kompatibel.
- Je nach dem Modell Ihres Yamaha iPod-Universaldocks sind manche Funktionen eventuell nicht verfügbar. In den folgenden Abschnitten ist die Vorgehensweise bei Verwendung des YDS-11 beschrieben.



- Wenn die Verbindung zwischen dem iPod und diesem Gerät hergestellt ist, wird auf dem Frontblende-Display die Meldung „iPod connected“ angezeigt.
- Eine komplette Liste der auf dem Frontblende-Display und dem Videomonitor erscheinenden Statusmeldungen finden Sie im Abschnitt „iPod“ auf Seite 52.

## Bedienung eines iPod™

Sie können Ihren iPod bedienen, wenn Sie ihn in das iPod-Universaldock einsetzen und die Eingangsquelle auf DOCK einstellen. Die Bedienvorgänge des iPod können mit dem Video-Display (Menümodus) oder ohne Display (einfacher Fernbedienungsmodus) erfolgen. Wenn Sie Ihren iPod an dieses Gerät anschließen, können Sie die folgenden Bedienungsvorgänge über die Fernbedienung vornehmen.

Taste	Funktion
ENTER	Nachfolgendes Menü
△	Menü aufwärts
▽	Menü abwärts
◀	Vorheriges Menü
▶	Nachfolgendes Menü
◀◀	Suche rückwärts (gedrückt halten)
▶▶	Suche vorwärts (gedrückt halten)
▶◀	Sprung vorwärts
◀▶	Sprung rückwärts
□	Stopp
⏸	Pause (Menümodus) Wiedergabe/Pause (einfacher Fernbedienungsmodus)
▶	Wiedergabe (Menümodus) Wiedergabe/Pause (einfacher Fernbedienungsmodus)
DISPLAY	Umschalten zwischen Menümodus und einfachem Fernbedienungsmodus

## Bedienung eines iPod im einfachen Fernbedienungsmodus

Sie können Grundfunktionen des iPod (Wiedergabe, Stopp, Überspringen usw.) mit der mitgelieferten Fernbedienung ohne Anzeige des Menüs auf dem Videomonitor ausführen. Sie können den iPod in diesem Modus auch direkt bedienen.

## Steuerung des iPod im Menüdurchsuch-Modus

Sie können die erweiterten Funktionen des iPod mit Hilfe des auf dem Videomonitor angezeigten Menüs über die Fernbedienung ausführen. Sie können die auf Ihrem iPod gespeicherten Audio- und Videodateien in der Anzeige auf dem Videomonitor durchsuchen und die Einstellungen des iPod nach Ihrem persönlichen Geschmack ändern. Sie können den iPod in diesem Modus nicht direkt bedienen.



- Zeichen, die dieses Gerät nicht anzeigen kann, werden durch einen Unterstrich „\_“ dargestellt.

**1 Stellen Sie die Eingangsquelle mit **INPUT** (oder **DOCK**) auf „iPod (DOCK)“ um.**

**2 Drücken Sie **DISPLAY** an der Fernbedienung.**

Der folgende Bildschirm wird auf dem Videomonitor angezeigt.

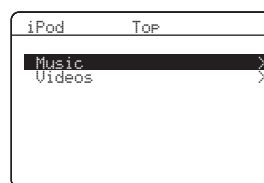

**3 Drücken Sie **Cursor** **△** / **▽**, um „Music“, „Videos“ oder „Settings“ auszuwählen, und drücken Sie **Cursor** **▶**.**

- Wählen Sie „Music“, um Musikdateien zu durchsuchen.
- Wählen Sie „Videos“, um Videodateien zu durchsuchen.

## Hinweis

- Die Option „Videos“ wird nicht angezeigt, wenn Ihr iPod oder Ihr Yamaha iPod-Universaldock die Durchsuchungsfunktion für Videodateien nicht unterstützt.

- 4 Drücken Sie [14]Cursor  $\Delta / \nabla / \triangleleft / \triangleright$ , um einen Menüeintrag auszuwählen, und drücken Sie dann [14]ENTER, um die Wiedergabe zu starten.**

#### Menüeinträge unter „Music“

Playlists, Artists, Albums, Songs, Genres, Composers

- Playlists > Songs
- Artists > Albums > Songs
- Albums > Songs
- Songs
- Genres > Artists > Albums > Songs
- Composers > Albums > Songs

#### Menüeinträge unter „Videos“

Die Menüeinträge sind je nach den auf Ihrem iPod gespeicherten Dateien unterschiedlich.

### ■ Beschreibung der Wiedergabe- Informationsanzeige

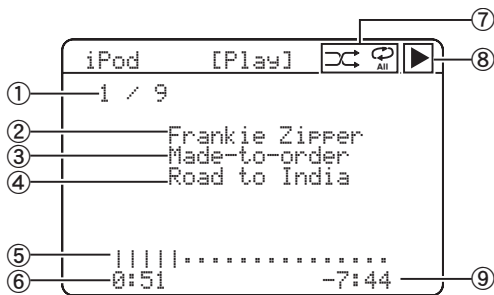

- ① Titelnnummer/Gesamtzahl der Titel
- ② Name des Interpreten
- ③ Albumtitel
- ④ Songtitel
- ⑤ Fortschrittsbalken
- ⑥ Verstrichene Zeit
- ⑦ Symbole für Zufallswiedergabe und Titelwiederholung
- ⑧ ► (Wiedergabe), || (Pause), ►► (Suche vorwärts) und ◀◀ (Suche rückwärts)
- ⑨ Restzeit



- Sie können die Informationsbildschirme auf dem Frontblende-Display mit [14]INFO (oder [9]INFO) umschalten (siehe Seite 23). Die auf dem Frontblende-Display angezeigten Menüeinträge sind je nach dem aktuellen Modus unterschiedlich.

## Zufallswiedergabe/Titelwiederholung

Sie können über das Optionsmenü spezielle Wiedergabefunktionen wie Zufallswiedergabe oder Titelwiederholung anwählen.

- 1 Drücken [16]DISPLAY, um in den Menümodus zu wechseln, während „DOCK“ als Eingangsquelle gewählt ist.**

Das Optionsmenü kann nur im Menümodus aufgerufen werden. Drücken Sie [16]DISPLAY, um in den Menümodus zu wechseln, bevor Sie die Wiedergabefunktionen Zufallswiedergabe oder Titelwiederholung starten.

- 2 Drücken Sie [13]OPTION.**

Das Optionsmenü wird angezeigt.

- 3 Drücken Sie [14]Cursor  $\Delta / \nabla$ , um die gewünschte Wiedergabefunktion („Shuffle“ oder „Repeat“) auszuwählen, und drücken Sie dann [14]ENTER.**

Je nach ausgewählter Wiedergabefunktion sind die folgenden Wiedergabevarianten verfügbar:

**Shuffle:** Titel oder Alben werden in einer zufälligen Reihenfolge wiedergegeben (Optionen: Off, Songs, Albums).

- Wählen Sie „Off“, wenn Sie keine Zufallswiedergabe wünschen.
- Wählen Sie „Songs“, um Titel in einer zufälligen Reihenfolge wiederzugeben.
- Wählen Sie „Albums“, um Alben in einer zufälligen Reihenfolge wiederzugeben.

**Repeat:** Titel oder Alben werden wiederholt wiedergegeben (Optionen: Off, One, All).

- Wählen Sie „Off“, wenn Sie keine Titelwiederholung wünschen.
- Wählen Sie „One“, um einen Titel zu wiederholen.
- Wählen Sie „All“, um alle Titel zu wiederholen.

- 4 Wählen Sie die gewünschte Wiedergabeoption mit [14]Cursor  $\triangleleft / \triangleright$  aus.**

Die Wiedergabeoption ist gewählt. Die Wiedergabe startet entsprechend der in Schritt 3 gewählten Funktion.

Drücken Sie [14]RETURN, um zum vorherigen Bildschirm zurückzukehren. Um zur vorherigen Wiedergabefunktion zurückzukehren, wiederholen Sie die oben aufgeführten Schritte.



- Bei aktivierter Zufallswiedergabe „Shuffle“ wird „ $\square$ “ auf dem Videomonitor angezeigt.
- Wenn die Titelwiedergabe „Repeat“ auf „One“ oder „All“ eingestellt ist, wird „ $\square$ “ bzw. „ $\square$ “ auf dem Videomonitor angezeigt.

# Verwendung von Bluetooth™-Geräten

Sie können einen drahtlosen Yamaha Bluetooth-Audioempfänger (wie den getrennt erhältlichen YBA-10) an die DOCK-Buchse dieses Gerätes anschließen und die auf Ihrem Bluetooth-Gerät (etwa einem MP3-Player) gespeicherten Musikinhalte über eine drahtlose Verbindung zwischen diesem Gerät und dem Bluetooth-Gerät abspielen. Zwischen dem angeschlossenen drahtlosen Bluetooth-Audioempfänger und dem Bluetooth-Gerät muss im Voraus ein „Pairing“ vorgenommen werden.

## Hinweis

- Dieses Gerät unterstützt das Bluetooth-Profil A2DP (Advanced Audio Distribution Profile).

## Pairing des drahtlosen Bluetooth™-Audioempfängers und des Bluetooth™-Gerätes

Unter „Pairing“ versteht man die feste Zuordnung eines Bluetooth-Gerätes zu einem bestimmten Bluetooth-Empfängergerät. Ein Pairing muss vorgenommen werden, wenn ein Bluetooth-Gerät zum ersten Mal mit dem an diesem Gerät angeschlossenen drahtlosen Bluetooth-Audioempfänger verwendet wird bzw. wenn die Pairing-Daten gelöscht wurden.



- Ein Pairing ist nur notwendig, wenn das Bluetooth-Gerät zum ersten Mal mit dem an diesem Gerät angeschlossenen drahtlosen Bluetooth-Audioempfänger verwendet wird.
- Das Pairing erfordert Bedienungsvorgänge an diesem Gerät sowie an dem Bluetooth-Gerät, mit dem eine Funkverbindung zu erstellen ist. Lesen Sie gegebenenfalls in der Bedienungsanleitung des Bluetooth-Gerätes nach.

### ■ Pairing des drahtlosen Bluetooth-Audioempfängers und des Bluetooth-Gerätes

Aus Sicherheitsgründen ist die Zeit für den Pairing-Vorgang auf 8 Minuten begrenzt. Daher wird empfohlen, dass Sie vor Beginn des Vorgangs alle Anweisungen gründlich lesen.

**1 Stellen Sie die Eingangsquelle mit **[N]INPUT**  $\triangleleft/\triangleright$  (oder **[7]DOCK**) auf „DOCK“ um.**

**2 Schalten Sie das Bluetooth-Gerät, für das Sie das Pairing durchführen möchten, ein, und stellen Sie es in den Pairing-Modus.**

Einzelheiten zur Bedienung des Bluetooth-Gerätes entnehmen Sie bitte der Bedienungsanleitung des Gerätes.

**3 Drücken Sie **[13]OPTION**.**

Das Optionsmenü für den DOCK-Eingang wird auf dem Videomonitor angezeigt.

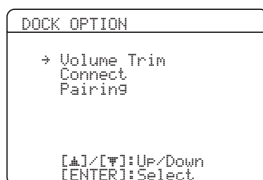

**4 Drücken Sie **[14]Cursor**  $\nabla$ , um „Pairing“ auszuwählen, und drücken Sie dann **[14]ENTER**.**

Auf dem Frontblende-Display wird „Searching“ angezeigt, und der Pairing-Vorgang wird gestartet.



- Um den Pairing-Vorgang abzubrechen, drücken Sie erneut **[14]RETURN**.
- Sie können den Pairing-Vorgang auch starten, indem Sie **[MEMORY]** an der Frontblende gedrückt halten.

**5 Stellen Sie sicher, dass das Bluetooth-Gerät den drahtlosen Bluetooth-Audioempfänger erkennt.**

Wenn das Bluetooth-Gerät den drahtlosen Bluetooth-Audioempfänger erkennt, wird in der Bluetooth-Gerätesliste beispielsweise „YBA-10 YAMAHA“ angezeigt.

**6 Wählen Sie den drahtlosen Bluetooth-Audioempfänger in der Bluetooth-Gerätesliste aus, und geben Sie den Passkey „0000“ am Bluetooth-Gerät ein.**

Wenn der Pairing-Vorgang abgeschlossen ist, wird auf dem Frontblende-Display „Completed“ angezeigt.



- Der drahtlose Yamaha Bluetooth-Audioempfänger kann mit bis zu acht Bluetooth-Geräten gepaart werden. Wenn ein Pairing für ein neuntes Geräts erfolgreich abgeschlossen wird, werden die Pairing-Daten des Gerätes, dessen Verwendung am weitesten zurückliegt, mit den Daten des neuen Gerätes überschrieben.

## Wiedergabe eines Bluetooth™-Gerätes

**1 Stellen Sie die Eingangsquelle mit **[N]INPUT**  $\triangleleft/\triangleright$  (oder **[7]DOCK**) auf „DOCK“ um.**

**2 Drücken Sie **[13]OPTION**.**

**3 Drücken Sie wiederholt **[14]Cursor**  $\nabla$ , um „Connect“ auszuwählen, und drücken Sie dann **[14]ENTER**.**

Nach der Durchführung der Funktion „Connect“ ist die Verbindung mit dem Bluetooth-Gerät hergestellt. Wenn der angeschlossene drahtlose Bluetooth-Audioempfänger das Bluetooth-Gerät erkennt, wird auf dem Frontblende-Display die Meldung „BT Connected“ angezeigt.



- Wenn Sie **[14]ENTER** an der Fernbedienung drücken, versucht der angeschlossene drahtlose Bluetooth-Audioempfänger eine Verbindung zu dem Bluetooth-Gerät herzustellen, mit dem er zuletzt verbunden war. Wenn der drahtlose Bluetooth-Audioempfänger das Bluetooth-Gerät nicht erkennt, wird die Meldung „Not found“ auf dem Frontblende-Display angezeigt.
- Um die Verbindung zwischen dem drahtlosen Bluetooth-Audioempfänger und dem Bluetooth-Gerät zu trennen, rufen Sie erneut das Optionsmenü auf, wählen Sie „Disconnect“, und drücken Sie **[14]ENTER**.

**4 Starten Sie die Wiedergabe von dem Bluetooth-Gerät.**



# WEITERFÜHRENDE BEDIENUNGSVORGÄNGE

## Einstellung des Optionsmenüs für jede Eingangsquelle (OPTION-Menü)

Dieses Gerät bietet ein OPTION-Menü, das häufig verwendete Menüeinträge für die Eingangsquellen enthält, die mit diesem Gerät kompatibel sind. Die Vorgehensweise für die Einstellung des OPTION-Menüs ist im Folgenden beschrieben.

**1 Wählen Sie mit **[N]**INPUT </> (**[7]**Eingangsauswahl) eine Eingangsquelle aus.**

**2 Drücken Sie **[13]**OPTION an der Fernbedienung.** Das OPTION-Menü wird angezeigt. Die angezeigten OPTION-Menüeinträge sind je nach Eingangsquelle unterschiedlich. Einzelheiten sind im folgenden Abschnitt beschrieben.

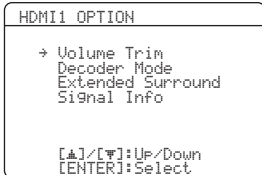

**3 Wählen Sie den gewünschten Menüeintrag mit **[14]**Cursor **▲** / **▼** aus, und drücken Sie **[14]**ENTER.** Die Parameter des gewählten Menüeintrags werden angezeigt.

**4 Mit **[14]**Cursor **▲** / **▼** / **<** / **>** und **[14]**ENTER können Sie die Einstellung des gewählten Menüeintrags ändern (oder eine Funktion aktivieren).**

Die Einzelheiten zum gewählten Menüeintrag werden angezeigt. Die einstellbaren Parameter sind je nach Menüeintrag unterschiedlich.

**5 Um das OPTION-Menü zu schließen, drücken Sie **[13]**OPTION.**

Sie können auch mit **[14]**RETURN zur vorherigen Menüebene zurückkehren oder das OPTION-Menü schließen.



- Wenn **[14]**Cursor oder andere Tasten nach dem Schließen des Menüs nicht funktionieren, wählen Sie die Eingangsquelle erneut mit **[7]**Eingangsauswahl aus.

### OPTION-Menüeinträge

Die folgenden Menüeinträge sind für die verschiedenen Eingangsquellen verfügbar.

Eingangsquelle	Menüeintrag			
HDMI1-4	Volume Trim	Decoder Mode	Extended Surround	Signal Info
AV1-4	Volume Trim	Decoder Mode	Extended Surround	Signal Info
AV5-6	Volume Trim			
AUDIO1-2	Volume Trim			
V-AUX	Volume Trim			
TUNER	Volume Trim	FM Mode	Auto Preset	Clear Preset
	PTY Seek	EON		
iPod (DOCK)	Volume Trim	Shuffle	Repeat	
Bluetooth (DOCK)	Volume Trim	Connect/ Disconnect	Pairing	

Einzelheiten zu den Menüeinträgen:



- Die Vorgabeeinstellungen sind durch ein Sternchen „\*“ gekennzeichnet.

#### ■ Volume Trim

**Eingangsquelle:** Alle

**Einstellbereich:** -6.0 dB über 0.0 dB\* bis +6.0 dB (in 0,5-dB-Schritten)

Reduziert die eventuelle Lautstärkeveränderung beim Umschalten der Eingangsquelle, indem Lautstärkeunterschiede zwischen Eingangsquellen ausgeglichen werden.

Sie können diesen Parameter für jede Eingangsquelle einstellen.

■ **Decoder Mode**

**Eingangsquelle:** HDMI1-4, AV1-4

**Wahlmöglichkeiten:** Auto\*/DTS

Zur Auswahl der digitalen Audiosignale DTS für die Wiedergabe.

**Auto** Die Audioeingangssignale werden automatisch gewählt.

**DTS** Zur Auswahl von ausschließlich DTS-Signalen. Andere Eingangssignale werden nicht wiedergegeben.

■ **Extended Surround**

**Eingangsquelle:** HDMI1-4, AV1-4

**Wahlmöglichkeiten:** Auto\*/PLIIXMovie/PLIIXMusic/  
EX/ES/Off

Zur Auswahl, ob Mehrkanal-Eingangssignale im 6.1- oder 7.1-Kanal-Modus wiedergegeben werden, wenn hintere Surround-Lautsprecher verwendet werden.

**Auto** Es wird automatisch der am besten geeignete Decoder ausgewählt, je nachdem, ob eine Kennzeichnung für die Wiedergabe des hinteren Surround-Kanals vorhanden ist, und die Signale werden im 6.1- oder 7.1-Kanal-Modus wiedergegeben.

**PLIIXMovie** Die Signale werden immer im 6.1- oder 7.1-Kanal-Modus über den PLIIXMovie-Decoder wiedergegeben, unabhängig davon, ob Signale des hinteren Surroundkanals vorhanden sind. Sie können diesen Parameter wählen, wenn ein oder zwei Surround-Lautsprecher angeschlossen ist/sind.

**PLIIXMusic** Die Signale werden immer im 6.1- oder 7.1-Kanal-Modus über den PLIIXMusic-Decoder wiedergegeben, unabhängig davon, ob Signale des hinteren Surroundkanals vorhanden sind. Sie können diesen Parameter wählen, wenn ein oder zwei Surround-Lautsprecher angeschlossen ist/sind.

**EX/ES** Es wird automatisch der am besten geeignete Decoder ausgewählt, unabhängig davon, ob eine Kennzeichnung für die Wiedergabe des hinteren Surround-Kanals vorhanden ist, und die Signale werden immer im 6.1-Kanal-Modus wiedergegeben.

**Off** Die Signale werden immer im 5.1-Kanal-Modus wiedergegeben, unabhängig davon, ob eine Kennzeichnung für die Wiedergabe des hinteren Surround-Kanals vorhanden ist.

■ **Signal Info**

**Eingangsquelle:** HDMI1-4, AV1-4

Informationen über die Audio- und Videosignale werden auf dem Videomonitor und dem Frontblende-Display angezeigt. Sie können die Informationen, die auf dem Frontblende-Display angezeigt werden, mit **[14]Cursor**  $\Delta / \nabla$  umschalten.

**Signal Info-Parameter**

■ **Audio-Informationen**

Information	Beschreibung
Format	Format der digitalen Audiosignale.
Channel	Anzahl der Eingangssignalkanäle (Front/Surround/LFE). Beispiel: Bei den Eingangskanälen 3 Frontkanäle, 2 Surround-Kanäle und LFE wird „3/2/0.1“ angezeigt. Wenn ein Kanal nicht nach dem obigen Muster dargestellt werden kann, wird eventuell eine Gesamtkanalzahl angezeigt, wie z. B. „5.1ch“.
Sampling	Die Abtastfrequenz des digitalen Eingangssignals.
Bitrate	Die Bitrate des Eingangssignals pro Sekunde.

**Hinweise**

- Wenn keine Signale eingespeist werden, wird „No Signal“ angezeigt, und wenn Signale eingespeist werden, die vom Gerät nicht erkannt werden, wird „-“-“ angezeigt.
- Die Bitrate kann während der Wiedergabe schwanken.

■ **Video-Informationen**

Information	Beschreibung
In	Format und Auflösung des Videoeingangssignals.
Out	Format und Auflösung des Videoausgangssignals.
Message	Fehlermeldung im Zusammenhang mit HDMI-Signalen und HDMI-Komponenten. Für Einzelheiten zu den Fehlermeldungen siehe unten.

**HDMI-Fehlermeldung**

**(wird nur angezeigt, wenn ein Fehler aufgetreten ist)**

HDCP Error	Die HDCP-Authentifizierung ist fehlgeschlagen.
Device Over	Es sind zu viele HDMI-Komponenten angeschlossen.
Out of Res.	Der angeschlossene Monitor ist nicht mit dem eingespeisten Videosignal kompatibel.

■ **FM Mode**

**Eingangsquelle:** TUNER

**Wahlmöglichkeiten:** Stereo\*/Mono

Der UKW-Sender-Empfangsmodus wird eingestellt.

**Stereo** Stereo-Empfang.

**Mono** Mono-Empfang. Im Mono-Modus ist ein besserer Empfang möglich.



**■ Auto Preset****Eingangsquelle:** TUNER

Radiosender im UKW-Frequenzband werden automatisch ermittelt und als Festsender gespeichert (siehe Seite 28).

**■ Clear Preset****Eingangsquelle:** TUNER

Zum Löschen von Festsendern (siehe Seite 29).

**■ PTY Seek****Eingangsquelle:** TUNER

Unter den Festsendern wird ein Radio-Daten-System-Sender gesucht, der ein Programm der gewünschten Kategorie sendet (siehe Seite 30).

**■ EON****Eingangsquelle:** TUNER

Verwenden Sie diese Funktion, um den EON-Datendienst (erweiterter Senderverbund) des Radio-Daten-System-Sendernetzes zu empfangen (siehe Seite 30).

**■ Shuffle****Eingangsquelle:** iPod (DOCK)**Wahlmöglichkeiten:** Off\*/Songs/Albums

Zum Umschalten der Zufallswiedergabe-Option (siehe Seite 33).

**■ Repeat****Eingangsquelle:** iPod (DOCK)**Wahlmöglichkeiten:** Off\*/One/All

Zum Umschalten der Titelwiederholung-Wiedergabeoption (siehe Seite 33).

**■ Connect/Disconnect****Eingangsquelle:** Bluetooth (DOCK)

Zur Herstellung bzw. Trennung der Verbindung mit einem Bluetooth-Gerät (siehe Seite 34).

**■ Pairing****Eingangsquelle:** Bluetooth (DOCK)

Führt ein Pairing zwischen diesem Gerät und einem Bluetooth-Gerät durch (siehe Seite 34).

# Bearbeitung von Surround-Decodern/Soundfeldprogrammen

## Auswahl eines Decoder zur Verwendung mit einem Soundfeldprogramm

Bei Verwendung der Soundfeldprogramme für Filme oder Fernsehprogramme können Sie auswählen, welcher Surround-Decoder mit dem Soundfeldprogramm verwendet werden soll, nachdem Sie die Parameter für die folgenden Decoder eingestellt haben. Informationen über die Einstellung der Parameter für Soundfeldprogramme finden Sie im folgenden Abschnitt.

### Decoder, die mit einem Soundfeldprogramm verwendet werden können

- PLIIx Movie (PLII Movie)
- Neo:6 Cinema

#### Hinweis

- Die folgenden MOVIE-Soundfeldprogramme können nicht mit einem Surround-Decoder verwendet werden.
  - Mono Movie
  - Sports
  - Action Game
  - Roleplaying Game

## Einstellung von Soundfeldparametern

Die Soundfeldprogramme sind wahrscheinlich schon mit den Vorgabeparametern völlig zufriedenstellend; Sie können aber durch die Anpassung von Parametern (Soundfeldelementen) geeignete Klangeffekte oder Decoder für die akustischen Bedingungen von Räumen oder Eingangsquellen optimieren.



- Sie können das Soundfeld gegen Änderungen der Soundfeldparameter schützen, indem Sie „Memory Guard“ im Setup Menu auf „On“ stellen (siehe Seite 45). Zum Ändern der Parameter stellen Sie diese Option auf „Off“.

### 1 Schalten Sie den an dieses Gerät angeschlossenen Videomonitor ein.

### 2 Drücken Sie **[12]SETUP** an der Fernbedienung. Das Setup Menu wird auf dem Monitor angezeigt.

### 3 Drücken Sie **[14]Cursor** $\Delta$ / $\nabla$ , um „DSP Parameter“ auszuwählen, und drücken Sie dann **[14]ENTER**.

Der folgende Bildschirm wird angezeigt:

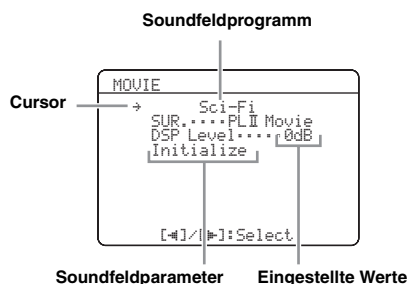

### 4 Drücken Sie **[14]Cursor** $\Delta$ / $\nabla$ , um den Cursor „→“ neben das Soundfeldprogramm zu bewegen, und drücken Sie **[14]Cursor** $\triangleleft$ / $\triangleright$ , um das Soundfeldprogramm auszuwählen.

### 5 Drücken Sie **[14]Cursor** $\Delta$ / $\nabla$ , um den zu ändernden Parameter auszuwählen, und drücken Sie **[14]Cursor** $\triangleleft$ / $\triangleright$ , um den Parameter zu ändern.

Wenn Sie einen Soundfeldparameter gegenüber der Vorgabeeinstellung ändern, wird in der Monitoranzeige ein Sternchen (\*) links neben dem Parameternamen angezeigt. Für Einzelheiten zu Funktionen und Einstellbereichen der Soundfeldparameter siehe „Soundfeldparameter“ auf dieser Seite.



- Wiederholen Sie Schritt 4 und 5, um weitere Soundfeldprogramm-Parameter zu ändern.

### 6 Zum Beenden der Bearbeitung drücken Sie **[12]SETUP**.

Zum Initialisieren der Parameter des gewählten Soundfeldprogramms drücken Sie wiederholt **[14]Cursor**  $\nabla$ , um „Initialize“ auszuwählen, und drücken Sie dann **[14]Cursor**  $\triangleright$ . Wenn der Bestätigungsbildschirm auf dem Monitor angezeigt wird, drücken Sie **[14]Cursor**  $\triangleright$ , um die Initialisierung zu bestätigen, oder **[14]Cursor**  $\triangleleft$ , um sie abzubrechen.

## Soundfeldparameter



- Die Vorgabeeinstellungen sind durch ein Sternchen „\*“ gekennzeichnet.

### CINEMA DSP-Parameter

#### DSP Level

**Einstellbereich:** -6 dB bis 0 dB\* bis +3 dB

Zur Feineinstellung des Effektpegels (des Pegels des Soundfeldeffekts, der hinzugefügt wird). Sie können den Pegel des Soundfeldeffekts einstellen, während Sie die Soundpegel überprüfen. Stellen Sie „DSP Level“ wie folgt ein:

- Der Soundfeldeffekt ist zu leise.
  - Erhöhen Sie den Effektpegel.
- Es gibt keine Unterschiede zwischen den Effekten der Soundfeldprogramme.
- Der Sound ist matt.
  - Verringern Sie den Effektpegel.

## Parameter, die nur in bestimmten Soundfeldprogrammen verwendet werden können

### ■ Nur 2ch Stereo

#### Direct

**Wahlmöglichkeiten:** Auto\*/Off

Die DSP-Schaltung und die Tonsteuerung werden automatisch umgangen, wenn eine analoge Tonquelle als Eingangsquelle gewählt ist. Sie können eine bessere Klangqualität genießen.

**Auto** Bei der Tonausgabe wird die DSP-Schaltung und die Tonsteuerung umgangen, wenn die Tonsteuerungselemente „Bass“ und „Treble“ auf 0 dB gestellt sind.

**Off** Die DSP-Schaltung und die Tonsteuerung werden nicht umgangen.

### ■ Nur 7ch Stereo

#### CT Level/SL Level/SR Level/ SB Level

**Einstellbereich:** 0 bis 100%

Die Lautstärke der Kanäle Center (CT), Surround L (SL), Surround R (SR) und Surround hinten (SB) im Programm „7ch Stereo“ wird eingestellt. Die verfügbaren Parameter hängen von den Lautsprecher-Einstellungen ab.

### ■ Nur Straight Enhancer / 7ch Enhancer

#### Effect Level

**Wahlmöglichkeiten:** High\*/Low

Der Effektpegel des Compressed Music Enhancer wird eingestellt. Wenn die Hochfrequenzsignale der Eingangsquelle zu stark betont werden, stellen Sie den Effektpegel auf „Low“. Um den Effekt zu verringern, stellen Sie diesen Parameter auf „Low“. Um den Effekt zu verstärken, stellen Sie den Parameter auf „High“.

## Decoderparameter

Sie können die Decoder-Effekte anpassen, indem Sie die folgenden Parameter einstellen. Für Informationen zu verschiedenen Decoderarten siehe Seite 26.

### ■ Wenn PLIIx Music / PLII Music gewählt ist

#### Panorama

**Wahlmöglichkeiten:** Off\*/On

Zur Einstellung des Soundscape des vorderen Soundfelds. Übermittelt die Stereosignale zu den Surround-Lautsprechern und den vorderen Lautsprechern, um einen Wraparound-Klangeffekt zu erzielen.

#### Dimension

**Einstellbereich:** -3 über STD\* bis +3

Zur Einstellung der Differenz zwischen dem Front-Soundfeldpegel und dem Surround-Soundfeldpegel. Sie können die von der Software erzeugte Pegeldifferenz bei der Wiedergabe für die gewünschte Klanggewichtung einstellen. Bei der Einstellung eines negativen Wertes ist der Surround-Ton stärker, und bei der Einstellung eines positiven Wertes ist der Front-Ton stärker.

#### Center Width

**Einstellbereich:** 0 über 3\* bis 7

Sie können den Center-Ton wie gewünscht nach links und rechts ausweiten. Stellen Sie diesen Parameter auf 0, um den Center-Ton nur über den Center-Lautsprecher auszugeben, und auf 7, um ihn über die Lautsprecher links/rechts auszugeben.

### ■ Wenn Neo:6 Music gewählt ist

#### C. Image

**Einstellbereich:** 0.0 über 0.3 bis 1.0

Stellt den Frontkanalausgang links/rechts relativ zum Center-Kanal so ein, dass der Center-Kanal nach Bedarf mehr oder weniger dominant ist.

# Verschiedene Einstellungen für dieses Gerät (Setup Menu)

Sie können das Setup Menu über die Fernbedienung aufrufen und die Einstellungen in verschiedenen Menüs ändern. Sie können die folgenden Einstellungen im Setup Menu ändern. Für Einzelheiten dazu lesen Sie zunächst den Abschnitt „Grundlegende Bedienung von Setup Menu“ und dann die entsprechenden Seiten zu den einzelnen Funktionen.

Menü/Untermenü	Funktion	Seite
Speaker Setup	Lautsprechereinstellungen.	41
1 Auto Setup (YPAO)	Die Tonwiedergabecharakteristik der Lautsprecher wird automatisch eingestellt.	41
2 Manual Setup	Die Tonwiedergabecharakteristik der Lautsprecher wird manuell eingestellt.	41
A)Config	Lautsprecherkonfigurationen, wie der Anschlussstatus des Lautsprechers und die Größe des angeschlossenen Lautsprechers (Tonwiedergabekapazität), werden passend zum Hörumfeld eingestellt.	41
B)Level	Die Lautstärke der einzelnen Lautsprecher wird getrennt eingestellt.	43
C)Distance	Der relative Zeitpunkt, zu dem die einzelnen Lautsprecher den Ton ausgeben, wird auf Basis des Abstands zwischen den Lautsprechern und der Hörposition eingestellt.	43
D)Equalizer	Zur Auswahl eines Equalizers, der die Ausgabecharakteristik der Lautsprecher einstellt.	43
E)Test Tone	Testtöne werden erzeugt.	43
Sound Setup	Verschiedene Einstellungen für die Tonausgabe.	43
1 Dynamic Range	Der Dynamikumfang der verschiedenen Lautsprecher und des Kopfhörers wird eingestellt.	43
2 Lipsync	Zur Anpassung der Verzögerung zwischen der Ausgabe von Video- und Audiosignalen.	43
HDMI Auto	Die automatische Anpassung der Verzögerung zwischen der Ausgabe von Videosignalen, die über die HDMI-Buchse eingespeist werden, und Audiosignalen wird aktiviert oder deaktiviert.	43
Auto Delay	Zur Feineinstellung der Verzögerung von „HDMI Auto“.	44
Manual Delay	Die Verzögerung zwischen Audio- und Videoausgabe wird manuell feineingestellt.	44
Function Setup	Verschiedene Einstellungen für HDMI und Anzeige.	44
1 HDMI	Verschiedene Einstellungen für die Eingangsquellen.	44
Standby Through	Die Ausgabe von über die HDMI IN-Buchse eingespeisten HDMI-Signalen an der HDMI OUT-Buchse im Bereitschaftsmodus wird aktiviert oder deaktiviert.	44
Audio Output	Die Wiedergabe von Tonsignalen, die über die HDMI IN-Buchse eingespeist werden, wird zwischen diesem Gerät und einer Komponente, die über die HDMI OUT-Buchse an dieses Gerät angeschlossen ist, umgeschaltet.	44
Resolution	Die Auflösung der HDMI-Ausgabe, die von analogen Videoeingabesignalen umgewandelt wird, wird eingestellt.	44
Aspect	Das Seitenverhältnis der aus den HDMI-Signalen, die aus analogen Videoeingangssignalen umgewandelt wurden, erzeugten Bildern wird eingestellt.	44
2 Display	Einstellungen für den Monitor oder das Frontblende-Display.	44
Dimmer	Die Helligkeit des Frontblende-Displays wird eingestellt.	44
FL Scroll	Die Art, in der Zeichen auf dem Frontblende-Display angezeigt werden, wird eingestellt.	44
OSD Shift	Die obere und untere Position des Bildschirms in der Anzeige auf einem Videomonitor wird eingestellt.	45
3 Volume	Lautstärkeeinstellungen.	45
Adaptive DRC	Der Dynamikumfang (Differenz zwischen der maximalen und der minimalen Lautstärke) wird im Zusammenhang mit dem Lautstärkepegel eingestellt.	45
Max Volume	Die maximale Lautstärke wird so eingestellt, dass sie nicht unbeabsichtigt überschritten wird.	45
Init. Volume	Die Lautstärke, die beim Einschalten des Gerätes eingestellt ist, wird festgelegt.	45
4 Input Rename	Diese Funktion dient zur Änderung der Eingangsquellen-Namen, die auf einem Videomonitor oder dem Frontblende-Display angezeigt werden.	45
DSP Parameter	Einstellung der Parameter für die Soundfeldprogramme.	45
Memory Guard	Schutz einiger Einstellungen gegen unbeabsichtigte Änderungen.	45

## Grundlegende Bedienung von Setup Menu

Das Setup Menu wird sowohl auf dem Videomonitor (Bildschirmanzeige) als auch auf dem Frontblende-Display angezeigt.

### Videomonitor (Bildschirmanzeige)



### Frontblende-Display

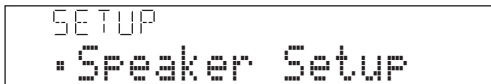

In diesem Abschnitt wird die Vorgehensweise für Menüeinstellungen mit Hilfe des Videomonitors beschrieben.

**1 Drücken Sie [12]SETUP an der Fernbedienung.**  
Das Setup Menu wird angezeigt.

**2 Wählen Sie ein Menü mit [14]Cursor ▲ / ▼ aus, und drücken Sie [14]ENTER.**

Die Menüeinträge des gewählten Menüs werden angezeigt. Beispielsweise wird bei der Auswahl von „Function Setup“ der folgende Bildschirm angezeigt.

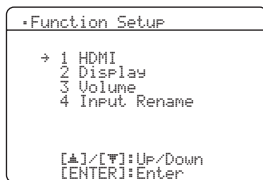

• Drücken Sie [14]RETURN, um zur vorherigen Menüebene zurückzukehren.

**3 Zum Anzeigen von Untermenüs wählen Sie ein Menü mit [14]Cursor ▲ / ▼ aus, und drücken Sie [14]ENTER.**

Beispielsweise wird bei der Auswahl von „2 Display“ der folgende Bildschirm angezeigt.

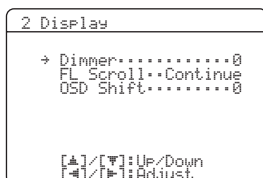

**4 Wählen Sie einen Menüeintrag mit [14]Cursor ▲ / ▼ aus, und ändern Sie die Einstellung des Menüeintrags mit [14]Cursor ◀ / ▶.**

Einige Menüeinträge des Menüs „Manual Setup“ im „Speaker Setup“ werden auf einem ganzen Bildschirm angezeigt. Um weitere Menüeinträge des Menüs „Manual Setup“ anzuzeigen, drücken Sie [14]Cursor ▲ / ▼.

### Anzeige von „A)Config“ (Beispiel)

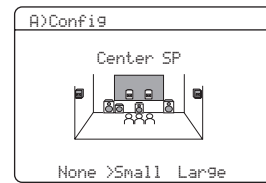

• Sie können weitere Menüeinträge ändern, indem Sie Schritt 4 wiederholen.

**5 Um die Einstellung abzuschließen, drücken Sie [12]SETUP.**



• Wenn [14]Cursor oder andere Tasten nach dem Schließen des Menüs nicht funktionieren, wählen Sie die Eingangsquelle erneut mit [7]Eingangsauswahltasten aus.

## Speaker Setup

Sie können verschiedene Lautsprechereinstellungen vornehmen. Zwei Arten der Einstellung sind verfügbar. Eine ist „Auto Setup (YPAO)“ für die automatische Einstellung, und die andere ist „Manual Setup“ für die manuelle Einstellung.



• Die Vorgabeeinstellungen sind durch ein Sternchen „\*“ gekennzeichnet.

### 1 Auto Setup

Die Tonwiedergabecharakteristik der Lautsprecher wird unter Berücksichtigung der automatisch ermittelten Lautsprecheranordnung und -leistung und Raumakustik automatisch so eingestellt, dass eine optimale Balance der Tonausgabe erreicht wird. Für Einzelheiten zu den Bedienungsvorgängen siehe Seite 18.

### 2 Manual Setup

Die Tonwiedergabecharakteristik der Lautsprecher wird auf Basis von manuell eingegebenen Parametern eingestellt. Nachdem das Auto Setup (YPAO) durchgeführt wurde, können Sie die automatisch eingestellten Parameter im Menü „Manual Setup“ überprüfen. Führen Sie gegebenenfalls eine Feineinstellung der Parameter durch.

#### ■ A)Config

Lautsprecherkonfigurationen, wie der Anschlussstatus des Lautsprechers und die Größe des angeschlossenen Lautsprechers (Tonwiedergabekapazität), werden passend zum Hörumfeld eingestellt.



• Die Lautsprecherkonfiguration umfasst Menüeinträge für die Festlegung der Lautsprechergröße: „Large“ oder „Small“. „Large“ bezeichnet Lautsprecher mit einem Tieftöner-Durchmesser von 16 cm oder mehr, und „Small“ bezeichnet Lautsprecher mit einem Tieftöner-Durchmesser von weniger als 16 cm.

#### LFE/Bass Out

**Wahlmöglichkeiten:** SWFR/Front/Both\*

Zur Auswahl des Lautsprechers bzw. der Lautsprecher für die Ausgabe der Niederfrequenzkomponenten des LFE-Kanals (Niederfrequenzeffekt-Ton) oder anderer Kanäle. Der Ausgabestatus ist wie folgt:

LFE-Kanalsignale

Parameter	Subwoofer	Vordere Lautsprecher	Andere Lautsprecher
Both	Ausgabe	Keine Ausgabe	Keine Ausgabe
SWFR	Ausgabe	Keine Ausgabe	Keine Ausgabe
Front	Keine Ausgabe	Ausgabe	Keine Ausgabe

Niederfrequenzkomponenten anderer Kanalsignale

Parameter	Subwoofer	Vordere Lautsprecher	Andere Lautsprecher
Both	[1]	[2]	[3]
SWFR	[4]	[3]	[3]
Front	Keine Ausgabe	[1]	[3]

- [1] Ausgabe der Niederfrequenzkomponenten der Frontkanäle links und rechts und der Kanäle der Lautsprecher, deren Größe auf „Small“ eingestellt ist.
- [2] Ausgabe der Niederfrequenzkomponenten der Frontkanäle links und rechts.
- [3] Ausgabe der Niederfrequenzkomponenten, wenn die Größe der Lautsprecher auf „Large“ eingestellt ist.
- [4] Ausgabe der Niederfrequenzkomponenten der Kanäle der Lautsprecher, deren Größe auf „Small“ eingestellt ist.

Front SP

**Wahlmöglichkeiten:** Small/Large\*

Zur Einstellung der Größe der vorderen Lautsprecher links und rechts.

- Small** Wählen Sie diese Einstellung, wenn kleine Lautsprecher angeschlossen sind. Die Niederfrequenzkomponenten der Frontkanäle links und rechts werden über den Subwoofer ausgegeben.
- Large** Wählen Sie diese Einstellung, wenn große Lautsprecher angeschlossen sind.

**Hinweis**

- Wenn „LFE/Bass Out“ auf „Front“ eingestellt ist, ist nur die Einstellung „Large“ verfügbar. Wenn „LFE/Bass Out“ auf „Front“ geändert wird, so wird „Front SP“ automatisch auf „Large“ eingestellt, selbst wenn vorher „Small“ eingestellt war.

Center SP

**Wahlmöglichkeiten:** None/Small\*/Large

Zur Einstellung der Größe des Center-Lautsprechers.

- None** Wählen Sie diese Einstellung, wenn kein Center-Lautsprecher angeschlossen ist. Die Signale des Center-Kanals werden auf die vorderen Lautsprecher links und rechts verteilt.
- Small** Wählen Sie diese Einstellung, wenn ein kleiner Center-Lautsprecher angeschlossen ist. Die Niederfrequenzkomponenten des Center-Kanals werden über den Subwoofer ausgegeben. Wenn kein Subwoofer angeschlossen ist, werden sie über die vorderen Lautsprecher ausgegeben.
- Large** Wählen Sie diese Einstellung, wenn ein großer Center-Lautsprecher angeschlossen ist.

Sur. L/R SP

**Wahlmöglichkeiten:** None/Small\*/Large

Zur Einstellung der Größe der Surround-Lautsprecher links und rechts.

- None** Wählen Sie diese Einstellung, wenn keine Surround-Lautsprecher angeschlossen sind. Die Signale des Surround-Kanals werden auf die vorderen Lautsprecher links und rechts verteilt. Wenn diese Einstellung gewählt ist, wird „Sur.B L/R SP“ automatisch auf „None“ eingestellt.
- Small** Wählen Sie diese Einstellung, wenn kleine Surround-Lautsprecher angeschlossen sind. Die Niederfrequenzkomponenten des Surround-Kanals werden über den Subwoofer ausgegeben. Wenn kein Subwoofer angeschlossen ist, werden sie über die vorderen Lautsprecher ausgegeben.
- Large** Wählen Sie diese Einstellung, wenn große Surround-Lautsprecher angeschlossen sind.



- Wenn „None“ gewählt ist, werden die Soundfeldprogramme automatisch in den Modus „Virtual CINEMA DSP“ gestellt.

Sur.B L/R SP

**Wahlmöglichkeiten:** None/SMLx1/SMLx2\*/LRGx1/LRGx2

Zur Einstellung der Größe der hinteren Surround-Lautsprecher links und rechts.

- None** Wählen Sie diese Einstellung, wenn keine hinteren Surround-Lautsprecher angeschlossen sind. Die Signale des hinteren Surround-Kanals werden über die Surround-Lautsprecher links/rechts und den Subwoofer ausgegeben. Wenn der Subwoofer deaktiviert ist, werden sie über die Surround-Lautsprecher links/rechts und die vorderen Lautsprecher ausgegeben.
- SMLx1** Wählen Sie diese Einstellung, wenn ein kleiner hinterer Surround-Lautsprecher angeschlossen ist.
- SMLx2** Wählen Sie diese Einstellung, wenn zwei kleine hintere Surround-Lautsprecher angeschlossen sind.
- LRGx1** Wählen Sie diese Einstellung, wenn ein großer hinterer Surround-Lautsprecher angeschlossen ist.
- LRGx2** Wählen Sie diese Einstellung, wenn zwei große hintere Surround-Lautsprecher angeschlossen sind.



- Wenn „None“ gewählt ist, können „PLIIX Movie“, „PLIIX Music“ und „PLIIX Game“ nicht ausgewählt werden.

Crossover Freq.

**Wahlmöglichkeiten:** 40Hz/60Hz/80Hz\*/90Hz/100Hz/110Hz/120Hz/160Hz/200Hz

Zur Einstellung der Untergrenze der Niederfrequenzkomponenten, die von Lautsprechern ausgegeben werden, deren Größe auf „Small (SMLx1/SMLx2)“ eingestellt ist. Ton mit einer niedrigeren Frequenz als diesem Grenzwert wird über den Subwoofer oder die vorderen Lautsprecher ausgegeben. Wenn Ihr Subwoofer mit einer Lautstärkeregelung oder einer Übergangsfrequenzregelung ausgestattet ist, stellen Sie die Lautstärke auf den Mittelwert bzw. die Übergangsfrequenz auf den Höchstwert ein.

Subwoofer Phase

**Wahlmöglichkeiten:** Normal\*/Reverse

Zur Einstellung der Phase des Subwoofers, wenn die Bassklänge fehlen oder undeutlich sind.

- Normal** Wählen Sie diese Einstellung, um die Phase des Subwoofers nicht zu verändern.
- Reverse** Wählen Sie diese Einstellung, um die Phase des Subwoofers umzukehren.

## ■ B)Level

**Einstellbereich:** -10.0dB bis +10.0dB (in 0,5-dB-Schritten)  
**Vorgabeeinstellungen:** „FR. L/FR. R/SWFR“ 0dB  
 „CNTR/SUR. L/SUR. R/SBL/SBR“ -1.0dB

Zur getrennten Einstellung der Lautstärke jedes einzelnen Lautsprechers, so dass der Ton von den Lautsprechern an der Hörposition die gleiche Lautstärke hat. Die angezeigten Menüeinträge sind je nach der Zahl der angeschlossenen Lautsprecher unterschiedlich.



- Wenn nur ein hinterer Surround-Lautsprecher angeschlossen ist, wird „SB“ anstelle von „SBL“ und „SBR“ angezeigt.
- Sie können zum Einstellen der Lautstärke Testtöne anhören, indem Sie „Test Tone“ auf „On“ stellen (siehe Seite 43).
- Wenn Ihr Subwoofer mit einer Lautstärkeregelung oder einer Übergangsfrequenzregelung ausgestattet ist, stellen Sie die Lautstärke auf den Mittelwert bzw. die Übergangsfrequenz auf den Höchstwert ein.

## ■ C)Distance

Zur Einstellung des relativen Zeitpunkts, zu dem die einzelnen Lautsprecher den Ton ausgeben, so dass der Ton von den verschiedenen Lautsprechern die Hörposition gleichzeitig erreicht. Stellen Sie zuerst die Einheit (Unit) und dann den Abstand der einzelnen Lautsprecher ein.

### Unit

**Wahlmöglichkeiten:** meters (m)/feet (ft)

meters (m) Der Lautsprecherabstand wird in Metern angezeigt.  
 feet (ft) Der Lautsprecherabstand wird in Fuß angezeigt.

Front L/ Front R/ Center/ Sur. L/  
 Sur. R/ Sur. B L/ Sur. B R/ SWFR

**Einstellbereich:** 0.30m bis 24.00m (1.0ft bis 80.0ft)  
**Vorgabeeinstellungen:** 3.00m (10.0ft) „Front L/ Front R/  
 SWFR“  
 2.60m (8.5ft) „Center“  
 2.40m (8.0ft) „Sur. L/ Sur. R/  
 Sur. B L/ Sur. B R“



- Je nach den Einstellungen unter „A) Config“ (siehe Seite 41) werden unterschiedliche Menüeinträge angezeigt.
- Wenn nur ein hinterer Surround-Lautsprecher angeschlossen ist, wird „Sur.B“ anstelle von „Sur.B L“ und „Sur.B R“ angezeigt.

## ■ D)Equalizer

Die Tonqualität und der Klang werden mit einem parametrischen grafischen Equalizer eingestellt.

### EQ Type Select

**Wahlmöglichkeiten:** Auto PEQ/GEQ\*/Off

Wählen Sie einen Equalizer-Typ aus.

- Auto PEQ Ein unter „I Auto Setup“ gewählter parametrischer Equalizer wird verwendet. Die Charakteristika des aktuell verwendeten parametrischen Equalizers (siehe Seite 18) werden unter „Auto PEQ“ angezeigt. Wenn Auto Setup nicht ausgeführt wird, wird dieser Parameter nicht angezeigt.
- GEQ Es wird ein grafischer Equalizer verwendet. Drücken Sie **[4]ENTER**, um die Charakteristika des grafischen Equalizers einzustellen.
- Off Es wird kein grafischer Equalizer verwendet.

## GEQ

**Wahlmöglichkeiten:** 63Hz/160Hz/400Hz/1kHz/2.5kHz/  
 6.3kHz/16kHz

**Einstellbereich:** -6.0dB bis 0dB\* bis +6.0dB (in 0,5-dB-Schritten)

Die Klangqualität für die einzelnen Lautsprecher wird mit einem grafischen Equalizer eingestellt. Der grafische Equalizer dieses Gerätes kann Signalpegel in 7 Frequenzbereichen einstellen. Um den Signalpegel in jedem Bereich einzustellen, wählen Sie mit **[4]Cursor </>** den gewünschten Lautsprecher aus, während „→“ neben „Channel“ angezeigt wird, wählen Sie dann mit **[4]Cursor Δ / ∇** das gewünschte Frequenzband aus, und stellen Sie mit **[4]Cursor </>** den Signalpegel ein.

## ■ E)Test Tone

**Wahlmöglichkeiten:** Off\*/On

Ein Oszillator, der Testtöne erzeugt, wird aktiviert bzw. deaktiviert. Um den Oszillator zu aktivieren, wählen Sie mit **[4]Cursor </>** die Einstellung „On“. Wenn „On“ gewählt ist, können Sie die Einstellungen in „2 Manual Setup“ vornehmen, während ein Testton ausgegeben wird.

Off Es werden keine Testtöne erzeugt.  
 On Testtöne werden erzeugt.

## Sound Setup

Sie können verschiedene Einstellungen für die Tonausgabe vornehmen.

## ■ 1 Dynamic Range

**Wahlmöglichkeiten:** Min/Auto/STD/Max\*

Zur Auswahl eines Einstellverfahrens für den Dynamikumfang für die Wiedergabe von Bitstream-Signalen.

- Min/Auto (Min) Der Dynamikumfang wird passend für eine geringe Lautstärke oder eine leise Umgebung eingestellt, wie z. B. abends, für Bitstream-Signale außer Dolby TrueHD-Signale.  
 (Auto) Der Dynamikumfang für Dolby TrueHD-Signale wird auf Basis der Eingangssignalinformationen eingestellt.
- STD Zur Einstellung des Standard-Dynamikumfangs, der für eine normale Heimanwendung empfohlen wird.
- Max Tonausgabe ohne Einstellung des Dynamikumfangs der Eingangssignale.

## ■ 2 Lipsync

Zur Einstellung einer Verzögerung zwischen der Video- und Audioausgabe.

### HDMI Auto

**Wahlmöglichkeiten:** Off\*/On

Die Verzögerung zwischen der Ausgabe von Video- und Audiosignalen wird automatisch eingestellt, wenn ein Monitor angeschlossen ist, der eine automatische Audio-/Videosynchronisation unterstützt.

- Off Wählen Sie diese Einstellung, wenn der angeschlossene Monitor keine automatische Audio-/Videosynchronisation unterstützt oder Sie die automatische Audio-/Videosynchronisation nicht verwenden. Stellen Sie die Ausgleichsverzögerung unter „Manual Delay“ ein.
- On Wählen Sie diese Einstellung, wenn der angeschlossene Monitor die automatische Audio-/Videosynchronisation unterstützt. Nehmen Sie die Feineinstellung der Ausgleichsverzögerung unter „Auto Delay“ vor.

## Auto Delay

**Einstellbereich:** 0 bis 240ms (in 1-ms-Schritten)

Führen Sie eine Feineinstellung der Ausgleichsverzögerung ein, wenn „HDMI Auto“ auf „On“ gestellt ist. Die tatsächliche Ausgleichsverzögerung wird im Feld „Auto Delay“ und der vom Anwender eingestellte Zeitversatz im Feld „Offset“ angezeigt.

## Manual Delay

**Einstellbereich:** 0\* bis 240ms (in 1-ms-Schritten)

Zur manuellen Feineinstellung der Ausgleichsverzögerung. Wählen Sie diese Einstellung, wenn der angeschlossene Monitor keine automatische Audio-/Videosynchronisation unterstützt oder Sie „HDMI Auto“ auf „Off“ gestellt haben.

## Function Setup

Sie können verschiedene Einstellungen für HDMI und die Anzeige vornehmen.

### 1 HDMI

Sie können verschiedene Einstellungen für HDMI vornehmen.

#### ■ Standby Through

**Wahlmöglichkeiten:** On/Off\*

Die Ausgabe von über die HDMI IN-Buchse eingespeisten HDMI-Signalen an der HDMI OUT-Buchse im Bereitschaftsmodus wird aktiviert oder deaktiviert. Wenn dieser Parameter auf „On“ gestellt ist, werden die über die Buchsen HDMI 1-4 eingespeisten Signale an eine Monitorkomponente ausgegeben.

**On** Die HDMI-Signale werden über die HDMI OUT-Buchse ausgegeben.

**Off** Die HDMI-Signale werden nicht über die HDMI OUT-Buchse ausgegeben.



- Um die Signaldurchleitung zu aktivieren, muss eine der an die HDMI-4-Eingänge angeschlossenen Eingangsquellen gewählt werden, bevor das Gerät in den Bereitschaftsmodus geschaltet wird.
- Wenn die Funktion „Standby Through“ aktiviert wird, leuchtet die Anzeige HDMI THROUGH auf dem Frontblende-Display auf. Während die Anzeige leuchtet, werden in Abhängigkeit davon, ob durch das Gerät ein HDMI-Signal geführt wird, 1 bis 3 W Leistung verbraucht.

#### ■ Audio Output

**Wahlmöglichkeiten:** AMP\*/TV/AMP+TV

Die Wiedergabe von Tonsignalen, die über die HDMI IN-Buchse eingespeist werden, wird zwischen diesem Gerät und einer Komponente, die über die HDMI OUT-Buchse an dieses Gerät angeschlossen ist, umgeschaltet.

**AMP** HDMI-Audiosignale werden über die an dieses Gerät angeschlossenen Lautsprecher ausgegeben.

**TV** HDMI-Audiosignale werden über die Lautsprecher eines an dieses Gerät angeschlossenen Fernsehgerätes ausgegeben. Die Tonausgabe der an dieses Gerät angeschlossenen Lautsprecher ist stummgeschaltet.

**AMP+TV** HDMI-Audiosignale werden über die an dieses Gerät angeschlossenen Lautsprecher sowie über die Lautsprecher eines an dieses Gerät angeschlossenen Fernsehgerätes ausgegeben.

#### Hinweis

- Wenn „TV“ oder „Amp+TV“ gewählt ist, hängen die Signalfomate der von diesem Gerät an den Monitor ausgegebenen Audio- und Videosignale von den technischen Eigenschaften des Monitors ab.

#### ■ Resolution

**Wahlmöglichkeiten:** Thru9h\*/576P/720P/1080i/1080P

Die Auflösung des HDMI-Ausgabesignals, das von analogen Videoeingabesignalen umgewandelt und an der HDMI OUT-Buchse ausgegeben wird, wird hochskaliert.

#### Hinweise

- Die Auflösung von HDMI-Ausgabesignalen, die von analogen 720p- oder 1080i-Videoeingabesignalen umgewandelt werden, kann nicht hochskaliert werden.
- Wenn ein Videomonitor über die HDMI-Buchse an dieses Gerät angeschlossen ist, erkennt das Gerät automatisch die vom Monitor unterstützte Auflösung. Links neben der ermittelten Auflösung wird ein Sternchen (\*) angezeigt.
- Wenn das Gerät die vom Monitor unterstützte Auflösung nicht ermitteln kann, stellen Sie „MON.CHK“ im weiterführenden Menü „Advanced Setup“ auf „SKIP“ (siehe Seite 47), und versuchen Sie es erneut.

#### ■ Aspect

**Wahlmöglichkeiten:** Thru9h\*/16:9/Smart

Zur Einstellung des Seitenverhältnisses (Breite:Höhe) von Bildern, die durch die an der HDMI OUT-Buchse ausgegebenen HDMI-Signale wiedergegeben werden, wenn die HDMI-Signale durch eine Videoumwandlungsfunktion von analogen Videoeingangssignalen umgewandelt werden.

- Thru9h** Die Videosignale werden ausgegeben, ohne dass das Seitenverhältnis geändert wird.
- 16:9** Videosignale werden so ausgegeben, dass 4:3-Bilder auf einem 16:9-Monitor mit schwarzen Streifen an der rechten und linken Bildschirmseite dargestellt werden.
- Smart** Videosignale werden so ausgegeben, dass 4:3-Bilder auf einem 16:9-Monitor seitlich gestreckt dargestellt werden, so dass sie den ganzen Bildschirm ausfüllen.

#### Hinweise

- Das Seitenverhältnis kann nicht geändert werden, wenn „Resolution“ auf „Thru9h“ eingestellt ist.
- Die Einstellung ist nur für Eingabesignale mit dem Seitenverhältnis 4:3 wirksam.
- Das Seitenverhältnis kann nicht geändert werden, wenn Videosignale über die HDMI IN-Buchse eingespeist werden oder wenn 720p-, 1080i- oder 1080p-Signale eingespeist werden.

### 2 Display

Sie können verschiedene Einstellungen für den Monitor oder das Frontblende-Display vornehmen.

#### ■ Dimer

**Einstellbereich:** -4 bis 0\*

Die Helligkeit des Frontblende-Displays wird eingestellt. Je niedriger der Wert ist, umso schwächer ist die Helligkeit des Frontblende-Displays.

#### Hinweis

- Im Direktmodus wird die Helligkeit des Displays nicht stärker, selbst wenn der Wert erhöht wird.

#### ■ FL Scroll

**Wahlmöglichkeiten:** Continue\*/Once

Zur Einstellung des Scroll-Modus, der verwendet wird, wenn die Gesamtzahl der Zeichen länger ist als der Anzeigebereich des Frontblende-Displays.

- Continue** Alle Zeichen durchlaufen wiederholt das Display.
- Once** Alle Zeichen durchlaufen einmal das Display; danach werden die ersten 14 Zeichen angezeigt.



## ■ OSD Shift

**Einstellbereich:** -5 über 0\* bis +5

Die obere und untere Position der Anzeige im Bildschirm eines Videomonitors wird eingestellt. Um die Anzeige nach oben zu bewegen, stellen Sie einen höheren Wert ein. Um die Anzeige nach unten zu bewegen, stellen Sie einen niedrigeren Wert ein.

## 3 Volume

Sie können verschiedene Lautstärkeeinstellungen vornehmen.

### ■ Adaptive DRC

**Wahlmöglichkeiten:** Auto/Off\*

Zur Einstellung des Dynamikumfangs im Zusammenhang mit dem Lautstärkepegel. Diese Funktion ist nützlich, wenn die Tonwiedergabe mit niedrigerer Lautstärke erfolgen soll, z. B. abends. Wenn diese Funktion aktiviert ist, wird der Dynamikumfang folgendermaßen angepasst:

Bei niedriger VOLUME-Einstellung:

ist der Dynamikbereich klein

Bei hoher VOLUME-Einstellung:

ist der Dynamikbereich groß

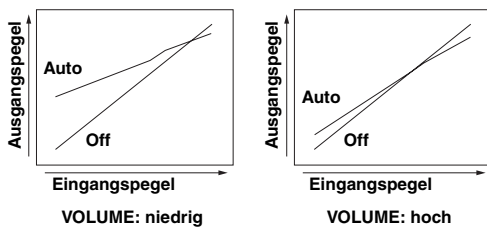

Auto Der Dynamikumfang wird automatisch eingestellt.  
 Off Der Dynamikumfang wird nicht automatisch eingestellt.



• Die Einstellung „Adaptive DRC“ gilt für den Kopfhörer.

### ■ Max Volume

**Einstellbereich:** -30,0dB bis +15,0dB/+16,5dB\*  
 (in 5,0-dB-Schritten)

Die maximale Lautstärke wird so eingestellt, dass sie nicht unbeabsichtigt überschritten wird. Beispielsweise können Sie die Lautstärke zwischen -80,0 dB und -5,0 dB einstellen, wenn dieser Parameter auf „-5,0dB“ eingestellt ist. Die Lautstärke wird auf den maximalen Pegel erhöht, wenn dieser Parameter auf +16,5 dB eingestellt ist (Vorgabeeinstellung).

### ■ Init. Volume

**Wahlmöglichkeiten:** Off\*/Mute/-80,0dB bis +16,5dB  
 (in 0,5-dB-Schritten)

Zur Festlegung der Lautstärke, die beim Einschalten des Gerätes eingestellt ist. Wenn dieser Parameter auf „Off“ gestellt ist, wird die Lautstärke auf die gleiche Lautstärke eingestellt, die beim letzten Schalten in den Bereitschaftsmodus aktiv war.

#### Hinweis

• Wenn die Einstellung für „Max Volume“ kleiner ist als die Einstellung für „Init. Volume“, wird die Einstellung für „Max Volume“ wirksam. Wenn Sie beispielsweise „Max Volume“ auf „-30,0dB“ und „Init. Volume“ auf „0,0dB“ einstellen, wird die Lautstärke beim nächsten Einschalten des Gerätes automatisch auf „-30,0dB“ gestellt.

## 4 Input Rename

Diese Funktion dient zur Änderung der Eingangsquellen-Namen, die auf dem Frontblende-Display angezeigt werden. Sie können eine Eingangsquelle, deren Anzeigenamen Sie ändern möchten, mit **[F4]Cursor** auswählen.

### Auswahl eines Anzeigenamens aus den Vorgaben

Wählen Sie eine Eingangsquelle aus, deren Anzeigenamen Sie ändern möchten, und wählen Sie mit dem Cursor einen Namen aus den folgenden Vorgaben aus.

- Blu-ray
- DVD
- SetTopBox
- Game
- TV
- DVR
- CD
- CD-R
- Satellite
- VCR
- Tape
- MD
- PC
- iPod
- HD DVD
- „leer“



• Wenn Sie den Anzeigenamen einer Eingangsquelle in deren tatsächlichen Namen geändert haben und diese Eingangsquelle auswählen, werden der momentane Eingangsquellename und der Vorlagename angezeigt. Dies ist dann sinnvoll, wenn Sie die Namensänderung aufheben möchten.

### Eingabe eines eigenen Namens

Wählen Sie eine Eingangsquelle aus, deren Anzeigenamen Sie eingeben möchten, und drücken Sie **[F4]ENTER**. Sie können bis zu 9 Zeichen eingeben, indem Sie jeweils ein Zeichen entsprechend der nachfolgend beschriebenen Vorgehensweise mit den folgenden Tasten auswählen.

- [F4]Cursor** </> Zur Auswahl der Zeichen, die Sie ändern möchten
- [F4]Cursor** Δ / ▽ Zur Auswahl von einzugebenden Zeichen
- [F4]ENTER** Zur Eingabe der gewählten Zeichen

Die folgenden Zeichen können eingegeben werden: A bis Z, 0 bis 9, a bis z, Symbole (#, \*, -, + usw.) und Leerzeichen

## DSP Parameter

Sie können Parameter für die Soundfeldprogramme einstellen. Für Einzelheiten siehe Seite 38.

## Memory Guard

**Wahlmöglichkeiten:** Off\*/On

Die Einstellungen von Setup Menu können gegen unbeabsichtigte Änderungen geschützt werden.

- Off Die Einstellungen sind nicht geschützt.
- On Die Einstellungen von Setup Menu sind geschützt (außer der Einstellung „Memory Guard“).

#### Hinweis

• Wenn dieser Parameter auf „On“ eingestellt ist, wird „G“ angezeigt, wenn das Setup Menu auf dem Videomonitor angezeigt wird.

# Steuerung anderer Komponenten über die Fernbedienung

Sie können externe Komponenten für eine gewählte Eingangsquelle über die Fernbedienung steuern. Die folgenden Tasten dienen zur Steuerung externer Komponenten:

## 4 SOURCE POWER

Zum Ein- und Ausschalten von externen Komponenten.

## 14 Cursor, ENTER, RETURN

Zur Menüsteuerung für externe Komponenten.

## 16 DISPLAY

Zum Umschalten zwischen Bildschirmen externer Komponenten.

## 18 Bedienungstasten für externe Komponenten

Aufnahme- oder Wiedergabetaste für externe Komponenten oder Menüanzeige-Taste.

## 19 Zifferntasten

Zifferntasten für externe Komponenten.

## 20 TV-Steuertasten

**INPUT** Zum Umschalten des Videoeingangs des Fernsehgerätes

**MUTE** Zur Stummschaltung des Fernsehgerätes

**TV VOL +/-** Zur Lautstärkeregelung des Fernsehgerätes

**TV CH +/-** Zum Umschalten des Fernsehsenders

**POWER** Zum Ein- und Ausschalten des Fernsehgerätes



- Zur Steuerung externer Komponenten muss zuerst der Fernbedienungscodes eingestellt werden.
- Die Fernbedienungstasten zur Steuerung externer Komponenten sind nur verfügbar, wenn die externen Komponenten entsprechende Tasten haben.

Die folgenden Fernbedienungscodes sind für die Eingangsquellen werksseitig voreingestellt. Für eine vollständige Liste der verfügbaren Fernbedienungscodes siehe „Liste der Fernbedienungscodes“ am Ende dieser Anleitung.

### ■ Vorgabeeinstellungen für die Fernbedienungscodes

Eingangsquelle	Kategorie	Hersteller	Vorgabe-Code
[HDMI1]	Blu-ray Disc	Yamaha	2018
[HDMI2]	—	—	—
[HDMI3]	—	—	—
[HDMI4]	—	—	—
[AV1]	—	—	—
[AV2]	—	—	—
[AV3]	CD	Yamaha	5013
[AV4]	—	—	—
[AV5]	—	—	—
[AV6]	—	—	—
[AUDIO1]	—	—	—
[AUDIO2]	—	—	—
[V-AUX]	—	—	—
[TUNER]	Tuner	Yamaha	5007

Eingangsquelle	Kategorie	Hersteller	Vorgabe-Code
[DOCK]	DOCK	Yamaha	5011
[A]/[B]	—	—	—

„—“ bedeutet keine Zuweisung



- Eine über die Fernbedienung gesteuerte externe Komponente kann automatisch über die SCENE-Auswahl gewählt werden (siehe Seite 21).

## Einstellung der Fernbedienungscodes

Sie können andere Komponenten bedienen, indem Sie die entsprechenden Fernbedienungscodes einstellen. Für eine vollständige Liste der verfügbaren Fernbedienungscodes siehe „Liste der Fernbedienungscodes“ am Ende dieser Anleitung.

### 1 Drücken Sie mit einem spitzen Gegenstand, wie z. B. einem Kugelschreiber, 3 CODE SET an der Fernbedienung.

2 TRANSMIT an der Fernbedienung blinkt zweimal.

### 2 Drücken Sie 7 Eingangsauswahltasten.

### 3 Geben Sie über die 19 Zifferntasten einen Fernbedienungscodes ein.

Wenn der Fernbedienungscodes gespeichert ist, blinkt 2 TRANSMIT an der Fernbedienung zweimal. Wenn der Vorgang fehlgeschlagen ist, blinkt 2 TRANSMIT sechsmal. Wiederholen Sie den Vorgang ab Schritt 1.

## Neueinstellung aller Fernbedienungscodes

Sie können alle zuvor eingestellten Fernbedienungscodes löschen und auf die werksseitigen Vorgabeeinstellungen zurücksetzen.

### 1 Drücken Sie mit einem spitzen Gegenstand, wie z. B. einem Kugelschreiber, 3 CODE SET an der Fernbedienung.

2 TRANSMIT an der Fernbedienung blinkt zweimal.

### 2 Drücken Sie 12 SETUP an der Fernbedienung.

### 3 Geben Sie über die 19 Zifferntasten „9981“ ein.

Wenn die Initialisierung abgeschlossen ist, blinkt 2 TRANSMIT an der Fernbedienung zweimal. Wenn der Vorgang fehlgeschlagen ist, blinkt 2 TRANSMIT sechsmal. Wiederholen Sie den Vorgang ab Schritt 1.

# Weiterführendes Setup

Im weiterführenden Setup können Sie Grundfunktionen dieses Gerätes, wie z. B. die Aktivierung bzw. Deaktivierung eines Doppelverstärkeranschlusses, einstellen oder Anwendereinstellungen initialisieren. Sie können die Einstellungen folgendermaßen ändern.

## 1 Schalten Sie das Gerät in den Bereitschaftsmodus.

## 2 Drücken Sie gleichzeitig **ⒶSTANDBY/ON** und **ⓁSTRAIGHT** an der Frontblende.

Das weiterführende Menü „Advanced Setup“ wird auf dem Frontblende-Display angezeigt.



## 3 Drücken Sie wiederholt **ⓀPROGRAM** **◀/▶**, um den zu ändernden Parameter auszuwählen.

Die Vorgabeeinstellungen sind durch ein Sternchen „\*“ gekennzeichnet.



- Die Einstellwerte sind in den folgenden Beispielen durch XXX dargestellt.

REMOTE ID -XXX

**Wahlmöglichkeiten:** ID1\*/ID2

Dieser Parameter dient zur Einstellung einer Fernbedienungs-ID. Wenn Sie mehrere Yamaha AV-Receiver verwenden, können Sie sie mit einer einzigen Fernbedienung steuern, indem Sie die Receiver-IDs auf den gleichen Wert einstellen.

BI AMP - XXX

**Wahlmöglichkeiten:** ON/OFF\*

Die Konfiguration der Hauptlautsprecher mit Doppelverstärkeranschluss wird ein- oder ausgeschaltet. Für Informationen zum Doppelverstärkeranschluss siehe Seite 12.

MON. CHK - XXXX

**Wahlmöglichkeiten:** YES\*/SKIP

Die Hochskalierung der Ausgangssignale an einen Videomonitor, der über die HDMI OUT-Buchse an dieses Gerät angeschlossen ist, wird begrenzt.

INIT-XXXXXXXXXX

**Wahlmöglichkeiten:** DSP PARAM/VIDEO/ALL/CANCEL

Dieser Parameter dient zur Initialisierung verschiedener in diesem Gerät gespeicherter Einstellungen. Sie können ein Initialisierungsverfahren unter den folgenden Optionen auswählen:

DSP PARAM: Alle Parameter der Soundfeldprogramme

VIDEO: Videoumwandlungseinstellungen (Auflösung/Seitenverhältnis) im Setup Menü und die Anzeigeposition der Bildschirmanzeige

ALL: Das Gerät wird auf die werksseitigen Voreinstellungen zurückgesetzt

CANCEL: Die Initialisierung wird abgebrochen

## 4 Drücken Sie wiederholt **ⓁSTRAIGHT**, um den zu ändernden Wert auszuwählen.

Der gewählte Wert wird beim nächsten Einschalten des Gerätes wirksam. Sie können mehrere Einstellungen ändern, indem Sie Schritt 3 und 4 wiederholen.

## 5 Drücken Sie **ⒶSTANDBY/ON**, um das Gerät auszuschalten, und drücken Sie erneut **ⒶSTANDBY/ON**.

Das Gerät wird wieder eingeschaltet, und der in Schritt 3 eingestellte Wert wird wirksam. Wenn Sie in Schritt 3 eine Initialisierung gewählt haben, wird die Initialisierung durchgeführt.

## Einstellen der Fernbedienungskennung

Die Fernbedienung dieses Gerätes verfügt über zwei Kennungen. Wenn ein weiterer Yamaha-Verstärker im gleichen Zimmer aufgestellt ist, kann durch das Einstellen einer unterschiedlichen Fernbedienungskennung für dieses Gerät verhindert werden, dass der andere Verstärker unbeabsichtigt bedient wird.

Standardmäßig ist ID1 für die Fernbedienung und den Verstärker eingestellt.

Wenn Sie die Fernbedienungskennung ändern, rufen Sie „Advance Setup“ auf (siehe vorheriger Abschnitt), und ändern Sie auch die Kennung für den Verstärker.

## 1 Drücken Sie mit einem spitzen Gegenstand, wie z. B. einem Kugelschreiber, **ⓀCODE SET** an der Fernbedienung.

**ⓁTRANSMIT** blinkt zweimal.

## 2 Drücken Sie **ⓁSETUP** an der Fernbedienung.

## 3 Geben Sie die gewünschte Fernbedienungskennung ein.

Zum Umschalten auf ID1:

Geben Sie über die **ⓁZifferntasten** „5019“ ein.

Zum Umschalten auf ID2:

Geben Sie über die **ⓁZifferntasten** „5020“ ein.

Wenn der Fernbedienungscode gespeichert wurde, blinkt **ⓁTRANSMIT** zweimal.

Wenn der Vorgang fehlgeschlagen ist, blinkt

**ⓁTRANSMIT** sechsmal. Wiederholen Sie den Vorgang ab Schritt 1.



- Wenn Sie die Fernbedienungskennung initialisieren (siehe Seite 46), wird sie auf ID1 zurückgestellt.

## Problemebehebung

Schlagen Sie in der nachfolgenden Tabelle nach, wenn das Gerät nicht richtig funktionieren sollte. Falls das aufgetretene Problem in der nachfolgenden Tabelle nicht aufgeführt ist oder die nachfolgenden Anweisungen nicht helfen, schalten Sie das Gerät aus, ziehen Sie den Netzstecker, und wenden Sie sich an den nächsten autorisierten Yamaha Fachhändler oder Kundendienst.

### Allgemeines

Problem	Ursache	Abhilfe	Siehe Seite
<b>Das Gerät kann nicht eingeschaltet werden oder schaltet kurz nach dem Einschalten in den Bereitschaftsmodus.</b>	Das Netzkabel ist nicht angeschlossen, oder der Stecker ist nicht vollständig eingesteckt.	Stecken Sie den Netzstecker ordnungsgemäß in eine Netzsteckdose.	—
	(Wenn das Gerät wieder eingeschaltet wird und „CHECK SP WIRES!“ angezeigt wird.) Die Schutzschaltung wurde aktiviert, weil das Gerät eingeschaltet war, während ein Kurzschluss eines Lautsprecherkabels vorlag.	Stellen Sie sicher, dass alle Lautsprecherkabel zwischen dem Gerät und den Lautsprechern richtig angeschlossen sind.	12
<b>Das Gerät kann nicht ausgeschaltet werden.</b>	Der interne Mikrocomputer ist aufgrund eines externen Stromschlags (z. B. durch Blitzschlag oder übermäßige statische Elektrizität) oder aufgrund eines Versorgungsspannungseinbruchs abgestürzt.	Ziehen Sie den Netzstecker von der Steckdose ab, warten Sie etwa 30 Sekunden, und stecken Sie ihn wieder ein.	—
<b>Kein Ton.</b>	„Audio Output“ unter „1 HDMI“ im „Function Setup“ ist auf „TV“ eingestellt.	Wählen Sie für „Audio Output“ (Function Setup→1 HDMI→Audio Output) einen anderen Wert als „TV“.	44
	Es ist kein richtiger Audio-Decoder gewählt.	Rufen Sie das OPTION-Menü auf, und stellen Sie „Decoder Mode“ auf „Auto“ ein.	35
	Fehlerhafter Anschluss der Ein- oder Ausgangskabel.	Schließen Sie die Kabel richtig an. Falls das Problem weiterhin besteht, sind eventuell die Kabel defekt.	14-16
	Keine geeignete Eingangsquelle wurde gewählt.	Wählen Sie mit <b>INPUT</b> $\triangleleft/\triangleright$ oder den <b>Eingangsauswahltasten</b> an der Fernbedienung eine geeignete Eingangsquelle aus.	21
	Die Lautsprecheranschlüsse sind nicht fest.	Schließen Sie die Kabel fest an.	11
	Die Lautstärke ist auf Minimum gestellt oder stumm geschaltet.	Erhöhen Sie die Lautstärke.	—
	Es werden Signale von einer Quellenkomponente (z. B. CD-ROM) empfangen, die dieses Gerät nicht wiedergeben kann.	Rufen Sie im Optionsmenü die „Signal Info“ auf, und überprüfen Sie das Eingangssignal-Format. Wenn „No Signal“ angezeigt wird, überprüfen Sie, ob die Wiedergabekomponente richtig an dieses Gerät angeschlossen ist (oder eine richtige Eingangsquelle gewählt ist). Wenn „___“ angezeigt wird, kann das Gerät dieses Eingangssignal-Format nicht wiedergeben.	—
	Die mit diesem Gerät verbundenen HDMI-Komponenten unterstützen die HDCP-Kopierschutzstandards nicht.	Schließen Sie HDMI-Komponenten an, welche die HDCP-Kopierschutzstandards unterstützen.	57

Problem	Ursache	Abhilfe	Siehe Seite
<b>Kein Bild.</b>	Es ist kein geeigneter Videoeingang am Monitor gewählt.	Wählen Sie einen geeigneten Videoeingang am Monitor.	—
	Die Composite-Ausgänge werden für die Ausgabe eines Component-Video-Signals verwendet, oder die COMPONENT VIDEO-Buchsen werden für die Ausgabe eines Composite-Video-Signals verwendet.	Wenn Ihr Monitor keine HDMI-Verbindung unterstützt, schließen Sie ihn an die COMPONENT OUT-Buchsen oder die Composite-Ausgänge an, und wählen Sie einen geeigneten Videoeingang am Monitor.	14
	Das Gerät gibt Videosignale aus, die von dem an die HDMI OUT-Buchse angeschlossenen Videomonitor nicht unterstützt werden.	Rufen Sie das Menü „Weiterführendes Setup“ auf, und wählen Sie „VIDEO“ unter „INIT“, um die Videoparameter zurückzusetzen.	47
		Rufen Sie das Menü „Weiterführendes Setup“ auf, und stellen Sie „MON.CHK“ auf „YES“.	47
Es werden nichtkonforme Videosignale eingespeist.	Schließen Sie den Monitor über die COMPONENT OUT-Buchsen oder die Composite-Ausgänge an dieses Gerät an.	14	
<b>Der Ton fällt plötzlich aus.</b>	Die Schutzschaltung wurde aufgrund eines Kurzschlusses o. Ä. aktiviert.	Stellen Sie sicher, dass sich die Lautsprecherdrähte nicht berühren, und schalten Sie das Gerät wieder ein.	—
	Der Einschlaf-Timer hat das Gerät ausgeschaltet.	Schalten Sie das Gerät ein, und starten Sie die Wiedergabe der Quelle erneut.	—
<b>Der Ton wird nur vom Lautsprecher einer Seite ausgegeben.</b>	Die Wiedergabekomponente oder die Lautsprecher sind nicht richtig angeschlossen.	Schließen Sie die Kabel richtig an. Falls das Problem weiterhin besteht, sind eventuell die Kabel defekt.	11
	Die Lautsprecherpegel sind falsch eingestellt.	Passen Sie die „B)Level“-Einstellungen an.	43
<b>Nur der Center-Lautsprecher liefert eine deutliche Tonwiedergabe.</b>	Wenn ein Soundfeldprogramm für Monoquellen aktiviert ist, wird bei einigen Surround-Decodern der Ton für alle Kanäle über den Center-Lautsprecher ausgegeben.	Versuchen Sie ein anderes Soundfeldprogramm.	24
<b>Kein Ton aus einem bestimmten Lautsprecher.</b>	Die Ausgabe über diesen Lautsprecher ist deaktiviert.	Überprüfen Sie die Lautsprecheranzeigen auf dem Frontblende-Display. Wenn die entsprechende Anzeige deaktiviert ist, versuchen Sie Folgendes. 1) Ändern Sie die Eingangsquelle. 2) Bei dem gewählten Soundfeldprogramm wird kein Ton über diesen Lautsprecher ausgegeben. Wählen Sie ein anderes Soundfeldprogramm. 3) Für diesen Lautsprecher wurde eventuell „None“ gewählt. Rufen Sie „Speaker Setup“ im Setup Menu auf, und aktivieren Sie die Ausgabe für diesen Lautsprecher.	6, 21, 24, 42
	Die Lautstärke ist für diesen Lautsprecher unter „Speaker Setup“ im Setup Menu auf den Mindestwert gestellt.	Rufen Sie „Speaker Setup“ im Setup Menu auf, und stellen Sie die Lautstärke ein (2 Manual Setup→B)Level).	43
	Dieses Gerät oder der Lautsprecher ist defekt.	Überprüfen Sie die Lautsprecheranzeigen auf dem Frontblende-Display. Wenn die entsprechende Anzeige leuchtet, schließen Sie einen anderen Lautsprecher an, und überprüfen Sie, ob Ton ausgegeben wird. Wenn kein Ton ausgegeben wird, ist eventuell dieses Gerät defekt.	6, 10
<b>Kein Ton von den Surround-Lautsprechern.</b>	Das Gerät befindet sich im „STRAIGHT“-Modus, und es wird eine Mono-Quelle wiedergegeben.	Drücken Sie <b>STRAIGHT</b> oder <b>STRAIGHT</b> an der Fernbedienung, um den „STRAIGHT“-Modus zu deaktivieren.	27
	Je nach Eingangsquelle und Soundfeldprogramm wird eventuell über bestimmte Kanäle kein Ton ausgegeben.	Versuchen Sie ein anderes Soundfeldprogramm.	24

Problem	Ursache	Abhilfe	Siehe Seite
<b>Kein Ton vom Subwoofer.</b>	„LFE/Bass Out“ unter „A)Config“ im Untermenü „Speaker Setup“ unter dem Setup Menu (Speaker Setup→ 2 Manual Setup→A)Config) ist auf „Front“ eingestellt, während ein Dolby Digital-, DTS- oder AAC-Signal wiedergegeben wird.	Stellen Sie „LFE/Bass Out“ auf „SWFR“ oder „Both“ ein.	41
	„LFE/Bass Out“ unter „A)Config“ im Untermenü „Speaker Setup“ unter dem Setup Menu (Speaker Setup→ 2 Manual Setup→A)Config) ist auf „SWFR“ oder „Front“ eingestellt, während eine 2-Kanal-Eingangquelle wiedergegeben wird.	Stellen Sie „LFE/Bass Out“ auf „Both“ ein.	41
	Die Quelle enthält keine Niederfrequenzsignale.		
<b>Kein Ton von den hinteren Surround-Lautsprechern.</b>	„Extended Surround“ im OPTION-Menü ist auf „Off“ eingestellt, oder ein Eingangssignal enthält kein Kennzeichen für die Wiedergabe des hinteren Surround-Kanals, während „Extended Surround“ auf „Auto“ eingestellt ist.	Stellen Sie „Extended Surround“ auf eine andere Einstellung als „Off“ oder „Auto“.	42
<b>Die Audioeingangsquellen können nicht im gewünschten digitalen AudiosignalfORMAT wiedergegeben werden.</b>	Die angeschlossene Komponente ist nicht auf die Ausgabe der gewünschten digitalen Audiosignale eingestellt.	Stellen Sie die Wiedergabekomponente entsprechend der Bedienungsanleitung richtig ein.	—
<b>Rauschen/Brummen ist zu hören.</b>	Fehlerhafte Kabelanschlüsse.	Schließen Sie die Audiokabel richtig an. Falls das Problem weiterhin besteht, sind eventuell die Kabel defekt.	—
	Eine DTS-CD wird abgespielt.	1) Wenn nur Rauschen ausgegeben wird Wenn ein DTS-Bitstream-Signal nicht richtig in dieses Gerät eingespeist wird, wird nur ein Rauschen ausgegeben. Verbinden Sie die Wiedergabekomponente über einen digitalen Anschluss mit diesem Gerät, und starten Sie die Wiedergabe der DTS-CD. Wenn das Problem dadurch nicht behoben wird, kann das Problem durch die Wiedergabekomponente verursacht werden. Wenden Sie sich an den Hersteller der Wiedergabekomponente. 2) Wenn ein Rauschen während der Wiedergabe oder dem Überspringen von Titeln ausgegeben wird Vor dem Abspielen der DTS-CD wählen Sie die Eingangssquelle, rufen Sie das Optionsmenü auf, und stellen Sie „Decoder Mode“ auf „DTS“.	16, 36
<b>„Memory Guard!“ wird angezeigt, und die Einstellung kann nicht geändert werden.</b>	„Memory Guard“ im „Setup Menu“ ist auf „On“ eingestellt.	Stellen Sie „Memory Guard“ auf „Off“.	45
<b>Das Gerät funktioniert nicht richtig.</b>	Der interne Mikrocomputer ist aufgrund eines externen Stromschlags (z. B. durch Blitzschlag oder übermäßige statische Elektrizität) oder aufgrund eines Versorgungsspannungseinbruchs abgestürzt.	Ziehen Sie den Netzstecker von der Steckdose ab, warten Sie etwa 30 Sekunden, und stecken Sie ihn wieder ein.	—
<b>Im Frontblende-Display wird „CHECK SP WIRES!“ angezeigt.</b>	Die Lautsprecherkabel weisen einen Kurzschluss auf.	Stellen Sie sicher, dass die Lautsprecherkabel richtig angeschlossen sind.	12

Problem	Ursache	Abhilfe	Siehe Seite
<b>Es treten Rauschinterferenzen von Digital- oder Hochfrequenzgeräten auf.</b>	Dieses Gerät ist zu dicht an einem Digital- oder Hochfrequenzgerät angeordnet.	Stellen Sie dieses Gerät in größerer Entfernung von solchen Geräten auf.	—
<b>Das Bild ist gestört.</b>	Die Video-Software ist kopiergeschützt.		
<b>Das Gerät schaltet plötzlich in den Bereitschaftsmodus.</b>	Die Innentemperatur ist zu hoch angestiegen, so dass die Überhitzungsschutzschaltung aktiviert wurde.	Warten Sie etwa 1 Stunde, bis das Gerät abgekühlt ist, und schalten Sie es danach wieder ein.	—

## HDMI™

Problem	Ursache	Abhilfe	Siehe Seite
<b>Kein Bild und kein Ton.</b>	Es sind zu viele HDMI-Komponenten angeschlossen.	Trennen Sie einige der HDMI-Komponenten von dem Gerät.	—
	Die angeschlossene HDMI-Komponente unterstützt den Kopierschutz HDCP (High-bandwidth Digital Copyright Protection) nicht.	Schließen Sie eine HDMI-Komponente an, die HDCP unterstützt.	15

## Tuner (UKW/MW)

Problem	Ursache	Abhilfe	Siehe Seite
<b>Der UKW-Stereoempfang ist verrauscht.</b>	Sie sind zu weit von dem Sender entfernt, oder die Eingangssignale von der Antenne sind schwach.	Überprüfen Sie die Antennenschlüsse.	17
		Ersetzen Sie die Außenantenne durch eine empfindlichere Mehrelement-Antenne.	—
		Schalten Sie in den Mono-Modus um.	36
<b>Es treten Verzerrungen auf, und klarer Empfang ist auch mit einer guten UKW-Antenne nicht möglich.</b>	Es sind Mehrweginterferenzen vorhanden.	Stellen Sie die Höhe oder Ausrichtung der Antenne neu ein, oder stellen Sie die Antenne an einer anderen Position auf.	—
<b>Der gewünschte Sender kann mit dem automatischen Abstimmungsverfahren nicht eingestellt werden.</b>	Sie sind sehr weit von dem Sender entfernt, oder die Eingangssignale von der Antenne sind schwach.	Ersetzen Sie die Außenantenne durch eine empfindlichere Mehrelement-Antenne.	—
		Stellen Sie den Sender manuell oder über die direkte Frequenzabstimmung ein.	28
<b>Der gewünschte Sender kann mit dem automatischen Abstimmungsverfahren nicht eingestellt werden.</b>	Das Signal ist schwach, oder die Antennenschlüsse sind locker.	Richten Sie die MW-Rahmenantenne neu aus.	17
		Verwenden Sie die manuelle Abstimmungsmethode.	28
<b>Es treten ständige Knack- und Zischgeräusche auf.</b>	Die mitgelieferte MW-Rahmenantenne ist nicht angeschlossen.	Schließen Sie die MW-Rahmenantenne richtig an, auch wenn Sie eine Hochantenne verwenden.	17
	Die Geräusche können durch Gewitter, Leuchtstoffröhren, Motoren, Thermostate und andere elektrische Geräte verursacht werden.	Es ist schwierig, die Geräusche vollständig zu beseitigen, aber sie können durch den Anschluss und die ordnungsgemäße Erdung einer MW-Außenantenne reduziert werden.	17
<b>Es treten Summ- und Heulgeräusche auf.</b>	Ein Fernsehgerät wird in der Nähe verwendet.	Positionieren Sie dieses Gerät in größerer Entfernung vom Fernsehgerät.	—

## Fernbedienung

Problem	Ursache	Abhilfe	Siehe Seite
<b>Die Fernbedienung funktioniert gar nicht oder nicht richtig.</b>	Falscher Abstand oder Winkel.	Die Fernbedienung funktioniert in einem Bereich von maximal 6 m und maximal 30 Grad Winkelabweichung zur Frontblende.	9
	Direktes Sonnenlicht oder das Licht von einer Inverter-Leuchtstofflampe, Stroboskopleuchte usw. fällt direkt auf den Fernbedienungssensor dieses Gerätes.	Ändern Sie den Lichteinfallwinkel, oder positionieren Sie das Gerät neu.	—
	Die Batterien sind schwach.	Tauschen Sie alle Batterien aus.	9
	Die Fernbedienungskennung der Fernbedienung und des Gerätes stimmen nicht überein.	Stimmen Sie die Fernbedienungskennung der Fernbedienung und des Gerätes aufeinander ab.	47
	Der Fernbedienungscode wurde nicht richtig eingestellt.	Geben Sie den korrekten Fernbedienungscode anhand der „Liste der Fernbedienungs-codes“ am Ende dieser Anleitung ein.	46
		Stellen Sie einen anderen Code des gleichen Herstellers anhand der „Liste der Fernbedienungs-codes“ am Ende dieser Anleitung ein.	46
	Wenn dieses Gerät beim Drücken von <b>[4]Cursor</b> nicht reagiert, tun Sie Folgendes: Wenn die Taste im DVD-Menü nicht funktioniert: Drücken Sie erneut <b>[7]Eingangsauswahl-tasten</b> an der Fernbedienung. Wenn die Taste im OPTION-Menü / Setup-Menü nicht funktioniert: Drücken Sie erneut die Taste für die Steuerung des aktuellen Menüs.	—	
	Auch wenn der Fernbedienungscode korrekt eingegeben wurde, sprechen manche Modelle nicht auf die Fernbedienung an.		

## iPod™

### Hinweis

- Wenn Übertragungsfehler ohne Statusmeldung auf dem Frontblende-Display oder der Bildschirmanzeige auftreten, prüfen Sie die Verbindung zu Ihrem iPod (siehe Seite 16).

Problem	Ursache	Abhilfe	Siehe Seite
Loading...	Dieses Gerät ist dabei, die Verbindung mit Ihrem iPod herzustellen. Das Gerät ist dabei, Titellisten von Ihrem iPod abzurufen.		
Connect error	Es liegt ein Problem mit dem Signalpfad von Ihrem iPod zu diesem Gerät vor.	Schalten Sie dieses Gerät aus, und schließen Sie das Yamaha iPod-Universaldock an die DOCK-Anschluss dieses Gerätes an.	16
		Nehmen Sie den iPod aus dem Yamaha iPod-Universaldock heraus, und setzen Sie ihn wieder ein.	16
Unknown iPod	Der verwendete iPod wird von diesem Gerät nicht unterstützt.	Dieses Gerät unterstützt iPod Touch, iPod (Click and Wheel), iPod nano und iPod mini.	—
iPod Connected	Ihr iPod ist korrekt in das Yamaha iPod-Universaldock eingesetzt.		



Problem	Ursache	Abhilfe	Siehe Seite
Disconnected	Ihr iPod wurde aus dem Yamaha iPod-Universaldock entfernt.	Setzen Sie den iPod in das Yamaha iPod-Universaldock ein.	16
Unable to Play	Dieses Gerät kann die gegenwärtig auf Ihrem iPod gespeicherten Titel nicht wiedergeben.	Vergewissern Sie sich, dass die gegenwärtig auf dem iPod gespeicherten Titel abspielbar sind.	—
		Speichern Sie abspielbare Musikdateien auf dem iPod.	—

## Bluetooth™

Problem	Ursache	Abhilfe	Siehe Seite
Searching...	Der drahtlose Bluetooth-Audioempfänger und das Bluetooth-Gerät führen gerade ein Pairing durch.	/	
	Der drahtlose Bluetooth-Audioempfänger und das Bluetooth-Gerät stellen gerade eine Verbindung her.		
Completed	Der Pairing-Vorgang ist abgeschlossen.		
Canceled	Der Pairing-Vorgang wurde abgebrochen.		
BT Connected	Die Verbindung zwischen dem drahtlosen Yamaha Bluetooth-Audioempfänger und dem Bluetooth-Gerät wurde hergestellt.		
BT Disconnected	Die Verbindung zwischen dem Bluetooth-Gerät und dem drahtlosen Yamaha Bluetooth-Audioempfänger wurde getrennt.		

## Auto Setup (YPAO)

### Hinweise

- Wenn ein „ERROR“- oder „WARNING“-Bildschirm angezeigt wird, beheben Sie das Problem, und führen Sie dann erneut „Auto Setup“ aus.
- Die Warnmeldung „W-2“ oder „W-3“ bedeutet, dass die Einstellungen eventuell nicht optimal sind.
- Je nach den Lautsprechern kann die Warnmeldung „W-1“ auch angezeigt werden, wenn die Lautsprecherverbindungen korrekt sind.
- Wenn die Fehlermeldung „E-10“ wiederholt erscheint, wenden Sie sich bitte an einen qualifizierten Yamaha Kundendienst.

### Vor dem Auto Setup

Fehlermeldung	Ursache	Abhilfe	Siehe Seite
Connect MIC!	Das Optimierungsmikrofon ist nicht angeschlossen.	Schließen Sie das mitgelieferte Optimierungsmikrofon an die OPTIMIZER MIC-Buchse an der Frontblende an.	18
Unplug HP!	Ein Kopfhörer ist angeschlossen.	Ziehen Sie den Kopfhörerstecker ab.	—
Memory Guard!	Die Parameter dieses Gerätes sind geschützt.	Stellen Sie „Memory Guard“ auf „Off“.	45

### Während des Auto Setup

Fehlermeldung	Ursache	Abhilfe	Siehe Seite
E-1:NO FRONT SP	Frontkanalsignale links/rechts werden nicht erkannt.	Überprüfen Sie die Anschlüsse der vorderen Lautsprecher links/rechts.	11
E-2:NO SUR. SP	Es wird nur ein Signal von einem der Surround-Kanäle erkannt.	Überprüfen Sie die Anschlüsse der Surround-Lautsprecher links/rechts.	11

Fehlermeldung	Ursache	Abhilfe	Siehe Seite
E-4: SBR->SBL	Nur das rechte hintere Surround-Kanalsignal wird erkannt.	Wenn Sie nur einen hinteren Surround-Lautsprecher anschließen, schließen Sie ihn an den L-Anschluss an.	11
E-5: NOISY	Wegen lauter Umgebungsgeräusche kann keine genaue Messung durchgeführt werden.	Versuchen Sie, „Auto Setup“ in einer leisen Umgebung durchzuführen.  Schalten Sie laute elektrische Geräte wie Klimaanlage aus, oder positionieren Sie sie in größerer Entfernung vom Optimierungsmikrofon.	—  —
E-6: CHECK SUR.	Hintere Surround-Lautsprecher sind angeschlossen, nicht aber die Surround-Lautsprecher links/rechts.	Bei Verwendung von hinteren Surround-Lautsprechern müssen auch Surround-Lautsprecher links/rechts angeschlossen sein.	11
E-7: NO MIC	Das Optimierungsmikrofon wurde während des „Auto Setup“-Vorgangs abgezogen.	Lassen Sie das Optimierungsmikrofon während des „Auto Setup“ unverändert.	18
E-8: NO SIGNAL	Das Optimierungsmikrofon erkennt die Testtöne nicht.	Stellen Sie sicher, dass das Mikrofon richtig positioniert ist.  Stellen Sie sicher, dass die Lautsprecher richtig positioniert und angeschlossen sind.  Das Optimierungsmikrofon oder die OPTIMIZER MIC-Buchse können defekt sein. Wenden Sie sich an den nächsten autorisierten Yamaha Fachhändler oder Kundendienst.  Wenn ein Monitor, z. B. ein Fernsch Bildschirm, über eine HDMI-Verbindung an dieses Gerät angeschlossen wird, erfolgt eventuell aufgrund der HDMI-Steuerungsfunktion keine Tonausgabe über dieses Gerät. Ändern Sie in einem solchen Fall die Monitoreinstellung, beispielsweise indem Sie die Tonausgabe auf einen Verstärker umstellen, damit von diesem Gerät Ton ausgegeben wird.	18  11  18  —
E-9: USER CANCEL	Das „Auto Setup“ wurde aufgrund einer Fehlbedienung abgebrochen.	Führen Sie das „Auto Setup“ erneut durch.	18
E-10: INTERNAL ERROR	Ein interner Fehler ist aufgetreten.	Führen Sie das „Auto Setup“ erneut durch.	18

## Nach dem Auto Setup

Fehlermeldung	Ursache	Abhilfe	Siehe Seite
W-1: OUT OF PHASE	Die Lautsprecherpolarität stimmt nicht. Diese Meldung kann je nach den Lautsprechern auch erscheinen, wenn die Lautsprecher richtig angeschlossen sind.	Überprüfen Sie die Polarität (+, -) der angezeigten Lautsprecher. Wenn die Polarität richtig ist, funktionieren die Lautsprecher ordnungsgemäß, selbst wenn diese Meldung angezeigt wird.	11
W-2: OVER 24m (80ft)	Die Entfernung zwischen dem Lautsprecher und der Hörposition übersteigt 24 m (80 ft).	Positionieren Sie den Lautsprecher innerhalb von 24 m (80 ft) von der Hörposition.	—
W-3: LEVEL ERROR	Der Lautstärkepegel-Unterschied zwischen den Lautsprechern ist übermäßig groß.	Überprüfen Sie erneut die Lautsprecheranordnung, und stellen Sie sicher, dass alle Lautsprecher in einer ähnlichen Umgebung positioniert sind.  Überprüfen Sie die Polarität (+, -) der Lautsprecher.  Wir empfehlen, Lautsprecher mit gleichen oder ähnlichen technischen Eigenschaften zu verwenden.  Stellen Sie den Ausgangspegel des Subwoofers ein.	—  11  —  —

## ■ Audio-/Videosynchronisation

Audio-/Videosynchronisation ist ein technischer Ausdruck, der sowohl ein Problem als auch eine Lösungsmöglichkeit beschreibt, um Audio- und Videosignale bei der Postproduktion und Übertragung synchron zu halten. Während die Audio- und Videolatenz komplexe Anpassungen von Seiten des Endanwenders erfordert, enthält HDMI Version 1.3 eine Funktionalität zur automatischen Audio-/Videosynchronisation, die eine automatische und präzise Synchronisation ohne Anwendereingriffe ermöglicht.

## ■ Doppelverstärkeranschluss

Ein Doppelverstärkeranschluss verwendet zwei Verstärker für einen Lautsprecher. Ein Verstärker wird mit dem Tieftöner eines Lautsprechers, der andere mit dem kombinierten Mittel-/Hochtöner verbunden. Bei dieser Konfiguration übernimmt jeder Verstärker einen bestimmten Frequenzbereich. Durch diese Begrenzung müssen beide Verstärker weniger leisten, so dass das Risiko einer Klangbeeinflussung geringer ist.

## ■ Component-Video-Signal

Bei dem Component-Video-Signalsystem wird das Videosignal in das Helligkeitssignal (Y) und die Farbdifferenzsignale (PB und PR) aufgetrennt. Die Farbe kann mit diesem System naturgetreuer wiedergegeben werden, da die einzelnen Signale voneinander unabhängig sind. Das Component-Signal wird auch als „Farbdifferenzsignal“ bezeichnet, da das Helligkeitssignal von dem Farbsignal subtrahiert wird. Ein Monitor mit Component-Eingangsbuchsen ist erforderlich, um Component-Signale auszugeben.

## ■ Composite-Video-Signal

Bei dem Composite-Video-Signalsystem besteht das Videosignal aus den drei Grundelementen eines Videobildes: Farbe, Helligkeit und Synchronisationsdaten. Eine Composite-Video-Buchse an einer Videokomponente überträgt diese drei Elemente gemeinsam.

## ■ Deep Color

Deep Color bezieht sich auf die Verwendung verschiedener Farbtiefen bei Bildschirmen, oberhalb der 24-Bit-Tiefen in vorherigen Versionen der HDMI-Spezifikation. Diese zusätzliche Bit-Tiefe erlaubt es HDTV-Fernsehgeräten und anderen Bildschirmen, anstatt Millionen von Farben Milliarden von Farben darzustellen und Farbstufenbildung (Color Banding) zu beseitigen, so dass gleichmäßige Farbtonübergänge und feine Abstufungen zwischen Farben erzielt werden. Das höhere Kontrastverhältnis kann ein Vielfaches der früher möglichen Grauschattierungen zwischen Schwarz und Weiß darstellen. Außerdem erhöht Deep Color die Anzahl der verfügbaren Farben innerhalb der Grenzen, die durch den RGB- oder YCbCr-Farbraum definiert sind.

## ■ Dolby Digital

Dolby Digital ist ein Digital-Surround-Soundsystem, das Ihnen einen vollständig unabhängigen Mehrkanal-Ton bietet. Mit 3 Frontkanälen (links, Center und rechts) und 2 Surround-Stereokanälen bietet Dolby Digital 5 Vollbereichs-Audiokanäle. Mit einem zusätzlichen Spezialkanal für Basseffekte, die als „LFE“ (Niederfrequenzeffekt) bezeichnet werden, weist das System insgesamt 5.1 Kanäle auf (LFE wird als 0.1 Kanal gezählt). Durch die Verwendung von 2-Kanal-Stereo für die Surround-Lautsprecher, können bewegte Soundeffekte genauer und ein besseres Surround-Soundumfeld als mit Dolby Surround erzielt werden. Der von den 5 Vollbereichskanälen wiedergegebene umfangreiche Dynamikbereich (von maximaler bis minimaler Lautstärke) und die präzise Ortbarkeit des Tons, die durch die digitale Tonverarbeitung erreicht wird, verwöhnen den Hörer mit einem bislang unerreicht realistischem und aufregendem Hörerlebnis. Mit diesem Gerät können Sie ein beliebiges Klangumfeld von der Mono- bis zur 5.1-Kanal-Konfiguration frei wählen.

## ■ Dolby Digital Surround EX

Dolby Digital EX erzeugt aus 5.1-Kanal-Quellen 6 Ausgangskanäle mit voller Bandbreite. Für beste Ergebnisse sollte Dolby Digital EX für Filme verwendet werden, deren Tonspur mit Dolby Digital Surround EX aufgezeichnet wurde. Mit diesem zusätzlichen Kanal können Sie einen dynamischeren und realistischeren bewegte Ton genießen, besonders bei Szenen mit „Fly-over“- und „Fly-around“-Effekten.

## ■ Dolby Digital Plus

Dolby Digital Plus ist eine hochentwickelte Audiotheorie, entwickelt für High-Definition-Programme und -Medien einschließlich HD-Sendungen und Blu-ray Disc. Diese Technologie wurde als optionaler Audiostandard für Blu-ray Disc festgelegt und liefert Mehrkanalton für diskrete Kanalausgabe. Durch die Unterstützung von Bitraten bis zu 6,0 Mbps kann Dolby Digital Plus bis zu 7.1 diskrete Audiokanäle gleichzeitig übertragen. Dolby Digital Plus wird durch die HDMI-Version 1.3 unterstützt; es wurde für die optischen Disc-Player und AV-Receiver/Verstärker der Zukunft entwickelt und ist auch mit bestehenden Mehrkanal-Audiosystemen, in denen Dolby Digital integriert ist, voll kompatibel.

## ■ Dolby Pro Logic II

Dolby Pro Logic II repräsentiert eine wesentlich verbesserte Technik, die zur Dekodierung einer großen Anzahl von bestehenden Dolby Surround-Quellen verwendet wird. Diese neue Technologie ermöglicht eine diskrete 5-Kanal-Wiedergabe mit 2 Frontkanälen links/rechts, 1 Center-Kanal und 2 Surround-Kanälen links/rechts (anstelle von nur 1 Surround-Kanal bei konventioneller Pro Logic-Technologie). Es stehen drei Modi zur Auswahl: „Music mode“ für Musik, „Movie mode“ für Filme und „Game mode“ für Videospiele.

## ■ Dolby Pro Logic IIx

Bei Dolby Pro Logic IIx handelt es sich um eine neue Technologie, die eine diskrete Mehrkanal-Wiedergabe von 2-Kanal- oder Mehrkanal-Signalquellen ermöglicht. Es stehen drei Modi zur Auswahl: „Music mode“ für Musik, „Movie mode“ für Filme (nur Zweikanal-Quellen) und „Game mode“ für Videospiele.

## ■ Dolby Surround

Dolby Surround wird weit verbreitet für fast alle Videokassetten und Laserdisks sowie auch in vielen Fernseh- und Kabelsendungen verwendet. Dolby Surround verwendet ein analoges 4-Kanal-Aufnahmesystem zur Wiedergabe realistischer und dynamischer Soundeffekte: 2 Frontkanäle links/rechts (Stereo), einen Center-Kanal für den Dialog (Mono) und einen Surround-Kanal für spezielle Soundeffekte (Mono). Der Surround-Kanal gibt den Ton in einem engen Frequenzbereich wieder. Der in diesem Gerät integrierte Dolby Pro Logic Decoder verwendet ein digitales Signalverarbeitungssystem, das die Lautstärke der einzelnen Kanäle automatisch stabilisiert, um die bewegten Soundeffekte und die Ortbarkeit zu verbessern.

## ■ Dolby TrueHD

Dolby TrueHD ist eine hochentwickelte verlustfreie Audiotheorie, die für optische High-Definition-Medien, einschließlich Blu-ray Disc, entwickelt wurde. Diese Technologie wurde als optionaler Audiostandard für Blu-ray Disc festgelegt und liefert einen Ton, der Bit für Bit identisch mit dem Studio-Master ist und ein HD-Heimkino-Erlebnis ermöglicht. Durch die Unterstützung von Bitraten bis zu 18,0 Mbps kann Dolby TrueHD bis zu 8 diskrete Kanäle von 24-Bit/96-kHz-Audio gleichzeitig übertragen. Dolby TrueHD ist auch mit bestehenden Mehrkanal-Audiosystemen voll kompatibel und verfügt über die gleiche Metadaten-Funktionalität wie bereits Dolby Digital, wodurch Dialognormalisierung und Dynamikumfangsteuerung ermöglicht werden.

## ■ DSD

Die DSD-Technologie (Direct Stream Digital) speichert Audiosignale auf digitalen Speichermedien wie Super Audio CDs. Mit DSD werden Signale als Einzelbitwerte mit einer Hochfrequenzabtastrate von 2,8224 MHz gespeichert, während Rauschformung und Oversampling zur Reduzierung der Verzerrung eingesetzt werden, die bei der sehr hohen Quantisierung von Audiosignalen häufig auftritt. Aufgrund der hohen Abtastrate kann eine bessere Audioqualität als mit dem PCM-Format erzielt werden, das für herkömmliche Audio-CDs verwendet wird. Die Frequenz liegt bei 100 kHz oder höher, und der Dynamikumfang ist 120 dB. Dieses Gerät kann DSD-Signale über die HDMI-Buchse senden oder empfangen.

## ■ DTS 96/24

DTS 96/24 bietet ein nie erreichtes Niveau an Klangqualität für Mehrkanalton auf DVD-Video, und ist vollständig abwärtskompatibel mit allen DTS-Decodern. „96“ bezieht sich auf eine Abtastrate von 96 kHz (im Gegensatz zur typischen Abtastrate von 48 kHz). „24“ bezieht sich auf die 24-Bit-Wortlänge.

DTS 96/24 bietet eine Klangqualität, die transparent zu dem Original-96/24-Master ist, sowie einen 96/24-5.1-Kanal-Ton mit vollwertigem Full-Motion-Video für Musikprogramme und Film-Tonspuren auf DVD-Video.

## ■ DTS Digital Surround

DTS Digital Surround wurde entwickelt, um die analoge Tonspur von Filmen durch eine digitale 5.1-Kanal-Tonspur zu ersetzen, und gewinnt gegenwärtig in Kinos in aller Welt an Beliebtheit. DTS, Inc. hat ein Heimkino-System entwickelt, das es Ihnen ermöglicht, die Klangfülle und die natürliche Räumlichkeit von DTS Digital Surround auch zuhause zu genießen. Dieses System erzeugt einen praktisch verzerrungsfreien 6-Kanal-Ton (technisch gesprochen insgesamt 5.1 Kanäle: vorne links/rechts, Center, Surround links/rechts und 0.1 LFE (Subwoofer)). Dieses Gerät enthält einen DTS-ES-Decoder, der eine 6.1-Kanal-Wiedergabe ermöglicht, indem das bestehende 5.1-Kanal-Format durch einen hinteren Surround-Kanal erweitert wird.

## ■ DTS Express

Dies ist ein Audioformat für die nächste Generation der optischen Disc, wie z. B. Blu-ray Discs. Es verwendet optimierte Signale mit einer niedrigen Bitrate für Netzwerk-Streaming. Im Fall der Blu-ray Disc wird dieses Format für eine sekundäre Tonspur eingesetzt, so dass Sie während der Wiedergabe eines Films beispielsweise den Audiokommentar des Regisseurs über das Internet einspielen können.

## ■ DTS-HD High Resolution Audio

DTS-HD High Resolution Audio ist eine hochauflösende Audiotechnologie, die für optische HD-Medien, einschließlich Blu-ray Disc, entwickelt wurde. Diese Technologie wurde als optionaler Audiostandard für Blu-ray Disc festgelegt; sie liefert einen Ton, der praktisch nicht vom Original zu unterscheiden ist, und ermöglicht ein HD-Heimkino-Erlebnis. Durch die Unterstützung von Bitraten bis zu 6,0 Mbps für Blu-ray Disc kann DTS-HD High Resolution Audio bis zu 7.1 diskrete Kanäle von 24-Bit/96-kHz-Audio gleichzeitig übertragen.

DTS-HD High Resolution Audio ist außerdem mit bestehenden Mehrkanal-Audiosystemen, in denen DTS Digital Surround integriert ist, voll kompatibel.

## ■ DTS-HD Master Audio

DTS-HD Master Audio ist eine hochentwickelte verlustfreie Audiotechnologie, die für optische High-Definition-Medien, einschließlich Blu-ray Disc, entwickelt wurde. Diese Technologie wurde als optionaler Audiostandard für Blu-ray Disc festgelegt und liefert einen Ton, der Bit für Bit identisch mit dem Studio-Master ist und ein HD-Heimkino-Erlebnis ermöglicht. Durch die Unterstützung von Bitraten bis zu 25,5 Mbps für Blu-ray Disc kann DTS-HD Master Audio bis zu 7.1 diskrete Kanäle von 24-Bit/96-kHz-Audio gleichzeitig übertragen. DTS-HD Master Audio wird durch die HDMI-Version 1.3 unterstützt; es wurde für die optischen Disc-Player und AV-Receiver/Verstärker der Zukunft entwickelt und ist auch mit bestehenden Mehrkanal-Audiosystemen, in denen DTS Digital Surround ist, voll kompatibel.

## ■ HDMI

HDMI (High-Definition Multimedia Interface) ist die erste von der Industrie unterstützte nicht komprimierte, vollständig digitale Audio/Video-Schnittstelle. HDMI bildet eine Schnittstelle zwischen einer beliebigen Quelle (wie zum Beispiel einer Set-Top-Box oder einem A/V-Receiver) und einem Audio/Video-Monitor (wie zum Beispiel einem digitalen Fernsehgerät) und unterstützt Standard-, verbessertes und hochauflösendes Video sowie digitales Mehrkanal-Audio unter Verwendung eines einzigen Kabels. HDMI überträgt alle ATSC HDTV-Standards und unterstützt digitales 8-Kanal-Audio, wobei Reserven in der Bandbreite für zukünftige Erweiterungen und Anforderungen vorhanden sind. Bei Verwendung in Kombination mit HDCP (High-bandwidth Digital Content Protection) bietet HDMI eine sichere Audio/Video-Schnittstelle, die den Sicherheitsanforderungen der Inhalteanbieter und Systembetreiber entspricht. Für weitere Informationen über HDMI besuchen Sie bitte die HDMI-Website unter <http://www.hdmi.org/>.

## ■ LFE 0.1-Kanal

Dieser Kanal gibt Niederfrequenzsignale wieder. Der Frequenzbereich dieses Kanals beträgt 20 Hz bis 120 Hz. Dieser Kanal wird als 0.1 gezählt, da er nur den niedrigen Frequenzbereich verstärkt, im Gegensatz zu dem von den anderen 5/6 Kanälen von Dolby Digital oder DTS 5.1/6.1-Kanalsystemen wiedergegebenen Vollbereich.

## ■ Neo:6

Neo:6 decodiert die konventionellen 2-Kanal-Quellen für die 6-Kanal-Wiedergabe mit einem speziellen Decoder. Es ermöglicht die Wiedergabe mit Vollbereich-Kanälen mit einer höheren Kanalrennung, die mit der Wiedergabe von diskreten digitalen Signalen vergleichbar ist. Es stehen zwei Modi zur Auswahl: „Music mode“ für Musik und „Cinema mode“ für Filme.

## ■ PCM (Linear PCM)

Linear PCM ist ein Signalformat, unter dem ein analoges Audiosignal unkomprimiert digitalisiert, aufgezeichnet und übertragen wird. Dies wird als eine Methode für die Aufnahme von CDs und DVD-Audio verwendet. Das PCM-System verwendet eine Technik für die Abstimmung der Größe des Analogsignals während einer sehr kleinen Zeitspanne. PCM steht für „Pulse Code Modulation“, das Analogsignal wird in Form von Impulsen codiert und danach für die Aufnahme moduliert.

## ■ S-Video-Signal

Beim S-Video-Signalsystem wird das Videosignal, das normalerweise unter Verwendung eines Stiftkabels in das Y-Signal für die Luminanz (Leuchtdichte) sowie das C-Signal für die Chrominanz (Farbsignal) aufgetrennt und übertragen wird, über das S-Video-Kabel übertragen. Die Verwendung der S VIDEO-Buchse eliminiert Übertragungsverluste im Videosignal und gestattet Aufnahme und Wiedergabe von noch schöneren Bildern.

## ■ Abtastfrequenz und Anzahl der quantisierten Bits

Wenn ein analoges Audiosignal digitalisiert wird, wird die Anzahl der Abtastungen des Signals pro Sekunde als Abtastfrequenz bezeichnet, wogegen der Feinheitsgrad bei der Umwandlung des Tonpegels in einen numerischen Wert als Anzahl der quantisierten Bits bezeichnet wird. Der Bereich der Bitraten, die wiedergegeben werden können, wird anhand der Abtastrate bestimmt, wogegen der die Tonpegeldifferenz darstellende Dynamikumfang durch die Anzahl der quantisierten Bits bestimmt wird. Im Prinzip wird mit höherer Abtastfrequenz der wiederzugebende Frequenzbereich verbreitert, und mit der Zunahme der Anzahl der quantisierten Bits kann der Tonpegel feiner reproduziert werden.

## ■ „x.v.Color“

Ein Farbraum-Standard, der von HDMI Version 1.3 unterstützt wird. Es ist ein breiterer Farbraum als sRGB und erlaubt es, zuvor nicht ausdrückbare Farben auszudrücken. „x.v.Color“ erweitert den Farbraum und ermöglicht so die Wiedergabe von lebhafteren, natürlicheren Bildern, wobei die Kompatibilität mit der Farbskala der sRGB-Standards gewährleistet ist. „x.v.Color“ ist besonders wirksam für die Wiedergabe von Fotos und für Computergrafiken.

# Informationen zu Soundfeldprogrammen

## ■ CINEMA DSP

Da die Systeme Dolby Surround und DTS ursprünglich für die Verwendung in Kinos ausgelegt wurden, wird ihr Effekt am besten in einem Saal mit vielen für akustische Effekte entwickelten Lautsprechern wahrgenommen. Da die Gegebenheiten im Wohnbereich, wie zum Beispiel die Raumgröße, das Wandmaterial, die Anzahl der Lautsprecher usw., sehr unterschiedlich sein können, ist es unvermeidbar, dass auch Unterschiede im wahrgenommenen Klang auftreten.

Basierend auf einer Vielzahl tatsächlicher Messdaten, bietet Yamaha CINEMA DSP durch den Einsatz der Yamaha Original-Soundfeldtechnologie in Kombination mit verschiedenen digitalen Audiosystemen auch in Ihrem Hörraum zuhause das audiovisuelle Erlebnis eines Kinos.

## ■ SILENT CINEMA

Yamaha hat einen natürlichen, realistischen DSP-Soundeffekt-Algorithmus für Kopfhörer entwickelt. Die Parameter für Kopfhörer wurden für jedes Soundfeld eingestellt, so dass Sie auch über Kopfhörer eine genaue Repräsentation aller Soundfeldprogramme genießen können.

## ■ Virtual CINEMA DSP

Yamaha hat einen Virtual CINEMA DSP-Algorithmus entwickelt, der es Ihnen ermöglicht, die DSP-Soundfeld-Surround-Effekte auch ohne Surround-Lautsprecher zu genießen, indem virtuelle Surround-Lautsprecher verwendet werden. Es ist sogar möglich, Virtual CINEMA DSP mit einem minimalen Zwei-Lautsprecher-System ohne Center-Lautsprecher zu genießen.

## ■ Compressed Music Enhancer

Die Funktion „Compressed Music Enhancer“ dieses Gerätes verbessert Ihr Hörerlebnis, indem die in einem Kompressionsartefakt fehlenden Obertöne wieder ergänzt werden. Dadurch wird die vom Verlust der Höherentreue herrührende abgeflachte Komplexität ebenso wie das durch den Verlust sehr niedriger Frequenzen bedingte Fehlen von Bässen ausgeglichen und eine verbesserte Leistung des gesamten Tonsystems erzielt.

# Informationen über HDMI™

## ■ HDMI-Signalkompatibilität

### Audiosignale

Audiosignaltypen	Audiosignalfomate	Kompatible Medien
2-Kanal-Linear-PCM	2-Kanal, 32–192 kHz, 16/20/24-Bit	CD, DVD-Video, DVD-Audio usw.
Mehrkanal-Linear-PCM	8-Kanal, 32–192 kHz, 16/20/24-Bit	DVD-Audio, Blu-ray Disc, HD DVD usw.
DSD	2/5.1-Kanal, 2,8224 MHz, 1-Bit	SA-CD usw.
Bitstream	Dolby Digital, DTS	DVD-Video usw.
Bitstream (HD-Audio)	Dolby TrueHD, Dolby Digital Plus, DTS-HD Master Audio, DTS-HD High Resolution Audio, DTS Express	Blu-ray Disc, HD DVD usw.



- Wenn die Eingangsquellenkomponente die Bitstream-Audiosignale von Audio-Kommentaren decodieren kann, können Sie die Audioquellen mit zugemischten Audio-Kommentaren mit den Anschlüssen DIGITAL INPUT OPTICAL (oder COAXIAL) abspielen.
- Stellen Sie die Komponenten entsprechend der Bedienungsanleitung der Eingangsquellenkomponente ein.

### Hinweise

- Bei der Wiedergabe einer mit CPPM-Kopierschutz versehenen DVD-Audio werden die Video- und Audiosignale je nach dem Typ des DVD-Players eventuell nicht richtig ausgegeben.
- Dieses Gerät ist mit HDCP-inkompatiblen HDMI- oder DVI-Komponenten nicht kompatibel.
- Zum Decodieren von Audio-Bitstreams auf diesem Gerät stellen Sie die Eingangsquellenkomponente entsprechend ein, so dass die Komponente die Bitstream-Audiosignale direkt ausgibt (die Bitstream-Signale nicht in der Komponente decodiert). Einzelheiten siehe die entsprechende Bedienungsanleitung.
- Das Gerät ist nicht mit den Audiokommentar-Funktionen von Blu-ray Disc oder HD DVD kompatibel (zum Beispiel spezielle aus dem Internet heruntergeladene Audioinhalte). Das Gerät kann die Audiokommentare von Blu-ray Disc- oder HD DVD-Inhalten nicht wiedergeben.

### Videosignale

Dieses Gerät ist mit Videosignalen der folgenden Auflösungen kompatibel:

- 480i/60 Hz
- 576i/50 Hz
- 480p/60 Hz
- 576p/50 Hz
- 720p/60 Hz, 50 Hz
- 1080i/60 Hz, 50 Hz
- 1080p/60 Hz, 50 Hz, 24 Hz

# Zusätzliche Informationen

## Über die HDMI™-Steuerfunktion

Dieses Gerät unterstützt die HDMI-Steuerfunktion. Wenn ein Fernsehgerät, das die HDMI-Steuerfunktion unterstützt, über den HDMI-Anschluss mit diesem Gerät verbunden ist, können die folgenden Bedienungsvorgänge dieses Gerätes über die Fernbedienung des Fernsehgerätes gesteuert werden (eventuell nicht bei jedem Fernsehgerät).

- Einschalten und Schalten in den Bereitschaftsmodus (in Verbindung mit dem Fernsehgerät)
- Volume Reregulung (lauter/leiser, Stummschaltung)
- Umschalten der Tonausgabe zwischen dem Fernsehgerät und diesem Gerät



- Wenn dieses Gerät über den HDMI-Anschluss an einen HDMI-kompatiblen DVD-Player oder Blu-ray Disc-Player angeschlossen ist, kann die angeschlossene Komponente synchron mit diesem Gerät gesteuert werden (nicht bei allen Modellen).

Die HDMI-Steuerfunktion können Sie mit der folgenden Option im Setup Menu ein- und ausschalten:

Setup Menu  
Function Setup → 1 HDMI → Control

### Control

**Wahlmöglichkeiten:** On/Off\*

Aktivieren oder Deaktivieren der HDMI-Steuerfunktion, wenn eine Komponente, die die HDMI-Steuerfunktion unterstützt, an dieses Gerät angeschlossen ist.

- On Die HDMI-Steuerfunktion ist aktiviert.  
Off Die HDMI-Steuerfunktion ist deaktiviert.



- Wenn die HDMI-Steuerfunktion aktiviert ist, werden folgende Optionen unter „1 HDMI“ im Setup Menu nicht angezeigt:
  - Standby Through
  - Audio Output
- Im Bereitschaftsmodus leuchtet die HDMI THROUGH-Anzeige im Frontblende-Display unter folgenden Bedingungen:
  - Die HDMI-Steuerfunktion ist aktiviert.
  - Das Gerät steuert ein eingehendes HDMI-Signal durch. Unter „Standby Through“ oder „Standby“ (Setup Menu → Function setup → 1 HDMI) in diesem Handbuch finden Sie Angaben zu dem Ausgang eines durchgeschleiften HDMI-Signals.
- Im Bereitschaftsmodus mit eingeschalteter HDMI-Steuerung verbraucht dieses Gerät je nach Zustand des durchgeleiteten HDMI-Signals 1 bis 3 W Leistung.

## Verwendung der HDMI™-Steuerfunktion

Bei Verwendung der HDMI-Steuerfunktion richten Sie das Fernsehgerät unter Zuhilfenahme der zugehörigen Bedienungsanleitung folgendermaßen ein:

- Schließen Sie die HDMI-Steuerfunktion am Fernsehgerät ein.
- Schließen Sie das Fernsehgerät wie zum Anschluss des Fernsehgerätes an einen AV-Verstärker an dieses Gerät an.



- HDMI-kompatible Komponenten sind Panasonic VIERA Link-kompatible TV, DVD-Player/Recorder und Blu-ray Disc-Player.
- Wenn ein DVD-Recorder/Blu-ray-Recorder/HD-DVD-Recorder, der die HDMI-Steuerfunktion unterstützt, über den HDMI-Anschluss mit diesem Gerät verbunden ist, sind auch dessen Bedienungsvorgängen mit denen dieses Gerätes verbunden. Einzelheiten dazu finden Sie in der Bedienungsanleitung der jeweiligen Komponente.
- Wir empfehlen, ein Fernsehgerät, einen DVD-Recorder, Blu-ray-Recorder und HD-DVD-Recorder desselben Herstellers zu verwenden.

**1 Schließen Sie ein Fernsehgerät, das die HDMI-Steuerfunktion unterstützt, über den HDMI-Anschluss an.**

**2 Schalten Sie alle Komponenten ein, die mit diesem Gerät über den HDMI-Anschluss verbunden sind.**

Einzelheiten zur Bedienung externer Komponenten entnehmen Sie bitte der Bedienungsanleitung der jeweiligen Geräte.

**3 Überprüfen Sie die Einstellungen dieser Komponenten, und aktivieren Sie die HDMI-Steuerfunktion.**

Rufen Sie das Setup Menu auf, und setzen Sie „Control“ auf „On“. Einzelheiten zu den Einstellungen der externen Komponenten entnehmen Sie bitte der Bedienungsanleitung der jeweiligen Geräte.



- Schritt 1 bis 3 muss nur einmal durchgeführt werden.

**4 Schalten Sie das Fernsehgerät aus.**

**5 Überprüfen Sie, ob alle Komponenten, die über den HDMI-Anschluss angeschlossen sind, mit Ausnahme des Fernsehgerätes eingeschaltet sind.**

Wenn sie ausgeschaltet sind, schalten Sie sie ein.

**6 Schalten Sie das Fernsehgerät ein.**

**7 Stellen Sie einen Eingang des Fernsehgerätes entsprechend der an dieses Gerät angeschlossenen Komponente ein, wie z. B. [HDMI].**

**8 Stellen Sie den Eingang dieses Gerätes auf den DVD-Recorder oder Blu-ray-Recorder, und überprüfen Sie, ob die Bilder von dem Recorder normal aussehen.**

**9 Mit der TV-Fernbedienung kann jetzt dieses Gerät z. B. ein oder in den Bereitschaftsmodus geschaltet, die Lautstärke geregelt und die Tonausgabekomponente umgestellt werden.**



- Wenn dieses Gerät nicht reagiert, prüfen Sie die unten genannten Punkte. Versuchen Sie auch, das Gerät aus- und wieder einzuschalten oder den Stecker aus- und wieder einzustecken.
  - „Control“ ist auf „On“ gesetzt.
  - Die HDMI-Steuerfunktion ist in den Einstellungen des Fernsehgerätes aktiviert (siehe Bedienungsanleitung des Fernsehgerätes).

### Hinweis

- Wenn Ihr Monitor die HDMI-Steuerfunktion unterstützt, und die HDMI-Steuerfunktion an diesem Gerät und am Monitor eingeschaltet ist, wird beim Umschalten des Monitor-Eingangs die Szene dieses Gerätes automatisch auf „TV“ gesetzt. „TV“ ist standardmäßig der Eingang AV1 zugewiesen. Indem Sie einen Audioausgang des Monitors mit einem optischen digitalen Anschluss AV1 verbinden, können Sie einen Film oder ein TV-Programm direkt sehen. Wenn der Audioausgang des Monitor mit AV2-6, AUDIO1-2 und V-AUX verbunden ist, weisen Sie als Eingangsquelle für diesen Anschluss mit der SCENE-Funktion die Option „TV“ zu.

# Technische Daten

## AUDIO

- Minimale RMS-Leistung des Front-, Center- und Surround-Kanals und des hinteren Surround-Kanals  
[Modelle für USA und Kanada]  
1 kHz, 0,9 % THD, 8 Ω ..... 90 W  
[Andere Modelle]  
1 kHz, 0,9 % THD, 6 Ω ..... 90 W
- Dynamikleistung (IHF)  
[Modelle für USA und Kanada]  
Vordere Lautsprecher 8/6/4/2 Ω ..... 95/110/130/150 W  
[Andere Modelle]  
Vordere Lautsprecher 6/4/2 Ω ..... 100/110/125 W
- Maximale nutzbare Ausgangsleistung (JEITA) [Modelle für Asien, China, Korea und Universalmodell]  
1 kHz, 10 % THD, 6 Ω ..... 115 W
- Maximale Ausgangsleistung [Modelle für Großbritannien, Europa, Russland und Asien]  
1 kHz, 0,7 % THD, 4 Ω ..... 105 W
- Dynamische Aussteuerungsreserve [Modelle für USA und Kanada]  
8 Ω ..... 0,23 dB
- Ausgangsleistung nach IEC  
[Modelle für Großbritannien, Europa, Russland und Asien]  
Vordere Lautsprecher: 1 kHz, 0,9 % THD, 8 Ω ..... 90 W
- Eingangsempfindlichkeit/Eingangsimpedanz  
AV5 usw. .... 200 mV/47 kΩ
- Maximale Eingangsspannung  
AV5 usw. (1 kHz, 0,5 % THD) ..... 2,0 V oder mehr
- Nenn-Ausgangsspannung/Ausgangsimpedanz  
AUDIO OUT ..... 200 mV / 1,2 kΩ  
SUBWOOFER (2-Kanal-Stereo & FRONT: Small)  
..... 1,0 V / 1,2 kΩ
- Nenn-Ausgangsspannung/Impedanz der Kopfhörerbuchse  
AV5 usw. (1 kHz, 50 mV, 8 Ω) ..... 100 mV / 470 Ω
- Frequenzgang  
AV5 zu FRONT ..... 10 Hz bis 100 kHz, 0/-3 dB
- Total Harmonic Distortion  
AV5 usw. zu FRONT, Pure Direct  
[Modelle für USA und Kanada]  
(1 kHz, 50 W, 8 Ω) ..... 0,06 % oder weniger  
[andere Modelle]  
(1 kHz, 50 W, 6 Ω) ..... 0,06 % oder weniger
- Signal-Rauschabstand (IHF-A-Netzwerk)  
AV5 usw. Eingang kurzgeschlossen (250 mV zu den vorderen Lautsprechern)  
..... 100 dB oder mehr
- Eigenrauschen (IHF-A-Netz)  
Vordere Lautsprecher ..... 150 µV oder weniger
- Kanaltrennung (1 kHz / 10 kHz)  
AV5 usw. (5,1 kΩ, kurzgeschlossen) ..... 60 dB / 45 dB oder mehr
- Lautstärkeregelung ..... MUTE / -80 dB bis +16,5 dB
- Klangregelung (vordere Lautsprecher)  
BASS-Steigerung/Senkung ..... ±10 dB bei 50 Hz  
BASS-Übernahmefrequenz ..... 350 Hz  
TREBLE-Steigerung/Senkung ..... ±10 dB bei 20 kHz  
TREBLE-Übernahmefrequenz ..... 3,5 kHz
- Filtercharakteristik (fc=40/60/80/90/100/110/120/160/200 Hz)  
H.P.F. (vorne, Center, Surround, Surround hinten: Small)  
..... 12 dB/Okt.  
L.P.F. (Subwoofer) ..... 24 dB/Okt.

## VIDEO

- Videosignaltyp (grauer Hintergrund)  
[Modelle für USA, Kanada, Korea und Universalmodell] ..... NTSC  
[Andere Modelle] ..... PAL
- Videosignaltyp (Videoumwandlung) ..... NTSC/PAL
- Signalpegel  
Composite ..... 1 Vp-p / 75 Ω  
S-video [Modelle für Großbritannien, Europa und Russland]  
..... 1 Vp-p / 75 Ω (Y), 0,286 Vp-p / 75 Ω (C)  
Component ..... 1 Vp-p / 75 Ω (Y), 0,7V p-p / 75 Ω (CB/CR)
- Maximaler Eingangspegel ..... 1,5 Vp-p oder mehr
- Signal-Rauschabstand ..... 50 dB oder mehr
- Frequenzgang [MONITOR OUT]  
Component ..... 5 Hz bis 60 MHz, -3 dB

## UKW

- Empfangsbereich  
[Modelle für USA und Kanada] ..... 87,5 bis 107,9 MHz  
[Modelle für Asien und Universalmodell]  
..... 87,5/87,50 bis 108,0/108,00 MHz  
[Andere Modelle] ..... 87,50 bis 108,00 MHz
- 50-dB-Empfindlichkeitsschwelle (IHF)  
Mono ..... 3,0 µV (20,8 dBf)
- Signal-Rauschabstand (IHF)  
Mono/Stereo ..... 74 dB / 69 dB
- Harmonic Distortion (1 kHz)  
Mono/Stereo ..... 0,3/0,3 %
- Antenneneingang (asymmetrisch) ..... 75 Ω

## MW

- Empfangsbereich  
[Modelle für USA und Kanada] ..... 530 bis 1710 kHz  
[Modelle für Asien und Universalmodell]  
..... 530/531 bis 1710/1611 kHz  
[Andere Modelle] ..... 531 bis 1611 kHz

## ALLGEMEINES

- Netzspannung/-frequenz  
[Modelle für USA und Kanada]  
..... 120 V Wechselspannung, 60 Hz  
[Universalmodell]  
..... 110/120/220/230-240 V Wechselspannung, 50/60 Hz  
[Modell für China] ..... 220 V Wechselspannung, 50 Hz  
[Modell für Korea] ..... 220 V Wechselspannung, 60 Hz  
[Modell für Australien] ..... 240 V Wechselspannung, 50 Hz  
[Modelle für Großbritannien, Europa und Russland]  
..... 230 V Wechselspannung, 50 Hz  
[Modelle für Asien]  
..... 220/230-240 V Wechselspannung, 50/60 Hz
- Leistungsaufnahme  
[Modelle für USA und Kanada] ..... 270 W / 320 VA  
[Andere Modelle] ..... 280 W
- Leistungsaufnahme im Bereitschaftsmodus  
Standby through-Funktion deaktiviert ..... 0,2 W oder weniger  
Standby through-Funktion aktiviert ..... 3 W oder weniger
- Maximale Leistungsaufnahme  
[Modelle für Asien oder Universalmodell] ..... 490 W
- Abmessungen (B x H x T) ..... 435 x 151 x 364 mm
- Gewicht ..... 8,5 kg

\* Änderungen der technischen Daten jederzeit ohne Vorankündigung vorbehalten

# Index

## ■ Zifferntasten

1 Dynamic Range, sound setup .....	43
1 HDMI, function setup .....	44
2 Display, function setup .....	44
2 Lipsync, sound setup .....	43
2ch Stereo (Soundfeldprogramm) .....	25
3 Volume, function setup .....	45
4 Input Rename, function setup .....	45
5.1-Kanal-Lautsprecheranordnung .....	10
6.1-Kanal-Lautsprecheranordnung .....	10
7.1-Kanal-Lautsprecheranordnung .....	10
7ch Enhancer (Soundfeldprogramm) .....	26
7ch Stereo (Soundfeldprogramm) .....	26

## ■ A

A)Config, speaker setup .....	41
Abstimmung (MW) .....	28
Abstimmung (UKW) .....	28
Action Game (Soundfeldprogramm) .....	25
Adaptive DRC, 3 Volume, function setup .....	45
Adventure (Soundfeldprogramm) .....	24
AFFAIRS (Radio-Daten-System- Programmtyp) .....	30
AM (Frontblende) .....	4
Anschließen der Lautsprecher .....	11
Anschließen der Lautsprecherkabel .....	12
Anschließen der MW-Antenne .....	17
Anschließen der UKW-Antenne .....	17
Anschließen des Netzkabels .....	17
Anschließen einer Set-Top-Box .....	15
Anschließen eines Audio-Wiedergabegerätes .....	16
Anschließen eines drahtlosen Bluetooth- Audioempfängers .....	16
Anschließen eines Projektors .....	14
Anschließen eines TV-Monitors .....	14
Anschließen eines Yamaha iPod- Universaldocks .....	16
Anschluss von Audio- und Video-Wiedergabegerätes .....	15
Anschlüsse .....	10
ANTENNA-Buchse (Rückseite) .....	5
Anzeigen der Eingangssignalinformationen .....	23
Aspect, 1 HDMI, function setup .....	44
AUDIO 1/2 (Rückseite) .....	5
AUDIO L/R-Buchse (Frontblende) .....	4
AUDIO OUT (Rückseite) .....	5
Audio Output, 1 HDMI, function setup .....	44
Audio- und Video-Wiedergabegerät anschließen .....	15
AUDIO-Buchsen .....	13
Audiobuchsen .....	13
Audio-Wiedergabegerät anschließen .....	16
Aufstellen der Lautsprecher .....	10
Ausschalten .....	17
Auswahl von SCENE .....	21
Auto Delay, 2 Lipsync, sound setup .....	44
Auto Preset, OPTION-Menü .....	37
Auto Setup (YPAO), Problembehebung .....	53
Automatisches Setup .....	18
AV 1-6 (Rückseite) .....	5
AV OUT (Rückseite) .....	5

## ■ B

B)Level, speaker setup .....	43
Bearbeiten von Soundfeldprogrammen .....	38
Bearbeiten von Surround-Decodern .....	38
Bedienungstasten für externe Komponenten (Fernbedienung) .....	7
BI-AMP connection switch, advanced setup .....	47
BI-AMP, advanced setup .....	47
Bluetooth (Problembehebung) .....	53
Bluetooth-Audioempfänger (drahtlos) anschließen .....	16

Bluetooth-Gerät wiedergeben .....	34
-----------------------------------	----

## ■ C

C)Distance, speaker setup .....	43
C.Image (Decoderparameter) .....	39
Cellar Club (Soundfeldprogramm) .....	25
Center SP, A)Config, speaker setup .....	42
Center width (Decoderparameter) .....	39
Center, C)Distance, speaker setup .....	43
Center-Lautsprecher .....	10
Chamber (Soundfeldprogramm) .....	25
CINEMA DSP-Anzeige (Frontblende-Display) .....	6
CINEMA DSP-Parameter .....	38
CLASSICS (Radio-Daten-System- Programmtyp) .....	30
Clear Preset, OPTION-Menü .....	37
Clock Time (Uhrzeit, Radio-Daten-System- Information) .....	30
COAXIAL-Buchsen .....	13
CODE SET (Fernbedienung) .....	7
COMPONENT VIDEO-Buchsen .....	13
Connect, OPTION-Menü .....	37
Crossover Freq., A)Config, speaker setup .....	42
CT Level, soundfeldparameter .....	39
CULTURE (Radio-Daten-System- Programmtyp) .....	30
Cursor $\Delta$ / $\nabla$ / $\leftarrow$ / $\rightarrow$ (Fernbedienung) .....	7
Cursor-Anzeige (Frontblende-Display) .....	6

## ■ D

D)Equalizer, speaker setup .....	43
Decoder Mode, OPTION-Menü .....	36
Decoderparameter .....	39
Dimension (Decoderparameter) .....	39
Dimmer, 2 Display, function setup .....	44
DIRECT (Frontblende) .....	4
Direct (Soundfeldparameter) .....	39
Disconnect, OPTION-Menü .....	37
DISPLAY (Fernbedienung) .....	7
DOCK-Anschluss (Rückseite) .....	5
Doppelverstärkeranschluss, advanced setup .....	47
DRAMA (Radio-Daten-System- Programmtyp) .....	30
Drama (Soundfeldprogramm) .....	25
DSP Level (Soundfeldparameter) .....	38
DSP Parameter, Setup Menu .....	45

## ■ E

E)Test Tone, speaker setup .....	43
EDUCATE (Radio-Daten-System- Programmtyp) .....	30
Effect Level, soundfeldparameter .....	39
Eingangsauswahlstasten (Fernbedienung) .....	7
Eingangsquelle speichern .....	21
Eingangssignalinformationen anzeigen .....	23
Einschalten .....	17
Einschlaf-Timer .....	22
Einsetzen der Batterien (Fernbedienung) .....	9
Einstellen der Fernbedienungscodes .....	46
Einstellen der hohen Frequenzen .....	22
Einstellen der niedrigen Frequenzen .....	22
ENTER (Fernbedienung) .....	7
EON, OPTION-Menü .....	37
EON-Datendienst (Radio-Daten-System- Abstimmung) .....	31
EQ Type Select, D)Equalizer, speaker setup .....	43
Extended Surround, OPTION-Menü .....	36

## ■ F

Fernbedienung .....	7
Fernbedienung (Problembehebung) .....	52
Fernbedienung, Steuerung anderer Komponenten .....	46

Fernbedienung, Vorbereitung .....	9
Fernbedienungscodes einstellen .....	46
Fernbedienungscodes neu einstellen .....	46
Fernbedienungssignal-Sender, fernbedienung .....	7
Festsenderabstimmung .....	28
FL Scroll, 2 Display, function setup .....	44
FM (Frontblende) .....	4
Frequenzabstimmung .....	28
Front L, C)Distance, speaker setup .....	43
Front R, C)Distance, speaker setup .....	43
Front SP, A)Config, speaker setup .....	42
Frontblende .....	4
Frontblende-Display .....	6
Frontblende-Display (Frontblende) .....	4
Function setup (Setup Menu) .....	44

## ■ G

Grundlegende Bedienung (Setup Menu) .....	41
---	----

## ■ H

Hall in Munich (Soundfeldprogramm) .....	25
Hall in Vienna (Soundfeldprogramm) .....	25
HDMI (Problembehebung) .....	51
HDMI Auto, 2 Lipsync, sound setup .....	43
HDMI OUT/HDMI 1-4, rückseite .....	5
HDMI THROUGH (Frontblende) .....	4
HDMI-Anzeige (Frontblende-Display) .....	6
HDMI-Buchse .....	13
HDMI-Informationen .....	57
HiFi-Wiedergabe .....	22
Hinterer Surround-Lautsprecher .....	10
Hinterer Surround-Lautsprecher links .....	10
Hinterer Surround-Lautsprecher rechts .....	10
Hohe Frequenzen einstellen .....	22

## ■ I

INFO (Fernbedienung) .....	7
INFO (Frontblende) .....	4
INFO (Radio-Daten-System- Programmtyp) .....	30
INIT, advanced setup .....	47
Init. Volume, 3 Volume, function setup .....	45
Initialisierung der Einstellungen, advanced setup .....	47
INPUT $\leftarrow$ / $\rightarrow$ (Frontblende) .....	4
iPod (Problembehebung) .....	52
iPod-Universaldock anschließen .....	16
iPod-Wiedergabe .....	32

## ■ K

Klangregelung .....	22
Klangwahlstasten (Fernbedienung) .....	7
Kopfhörer verwenden .....	22

## ■ L

Lautsprecher anschließen .....	11
Lautsprecher aufstellen .....	10
Lautsprecheranordnung .....	10
Lautsprecheranzeige (Frontblende-Display) .....	6
Lautsprecherkabel anschließen .....	12
LFE/Bass Out, A)Config, speaker setup .....	41
LIGHT M (Radio-Daten-System- Programmtyp) .....	30

## ■ M

M.O.R. M (Radio-Daten-System- Programmtyp) .....	30
Manual Delay, 2 Lipsync, sound setup .....	44
Max Volume, 3 Volume, function setup .....	45
MEMORY (Frontblende) .....	4
Memory Guard (Setup Menu) .....	45
MON.CHK, advanced setup .....	47
MONITOR OUT (Rückseite) .....	5
Mono Movie (Soundfeldprogramm) .....	25



- Multi-Informationsdisplay  
(Frontblende-Display) .....6
- Music Video, Soundfeldprogramm .....25
- MUTE (Fernbedienung) .....7
- MUTE-Anzeige (Frontblende-Display) .....6
- MW-Abstimmung .....28
- MW-Antenne anschließen .....17
- **N**
- Netzkabel (Rückseite) .....5
- Netzkabel anschließen .....17
- Neueinstellung der  
Fernbedienungscodes .....46
- News (Radio-Daten-System-  
Programmtyp) .....30
- Niedrige Frequenzen einstellen .....22
- **O**
- OPTICAL-Buchsen .....13
- OPTIMIZER MIC-Buchse (Frontblende) .....4
- OPTION (Fernbedienung) .....7
- OPTION-Menü .....35
- OSD Shift, 2 Display, function setup .....45
- OTHER M (Radio-Daten-System-  
Programmtyp) .....30
- **P**
- Pairing (Bluetooth-Geräte) .....34
- Pairing, OPTION-Menü .....37
- Panorama (Decoderparameter) .....39
- PHONES-Buchse (Frontblende) .....4
- POP M (Radio-Daten-System-  
Programmtyp) .....30
- PORTABLE-Buchse (Frontblende) .....4
- POWER (Fernbedienung) .....7
- PRE OUT (Rückseite) .....5
- PRESET <1/> (Frontblende) .....4
- Problembehebung .....48
- PROGRAM <1/> (Frontblende) .....4
- Program Service (Sendername, Radio-Daten-  
System-Information) .....30
- Program Type (Programmtyp, Radio-Daten-  
System-Information) .....30
- Projektor anschließen .....14
- PTY Seek mode, (Radio-Daten-System-  
Abstimmung) .....30
- PTY Seek, OPTION-Menü .....37
- **R**
- Radio Text (Radiotext, Radio-Daten-System-  
Information) .....30
- Radio-Daten-System-Abstimmung .....30
- Remote control ID, advanced setup .....47
- REMOTE ID, advanced setup .....47
- Repeat, OPTION-Menü .....37
- Resolution, 1 HDMI, function setup .....44
- RETURN (Fernbedienung) .....7
- ROCK M (Radio-Daten-System-  
Programmtyp) .....30
- Roleplaying Game  
(Soundfeldprogramm) .....25
- **S**
- S VIDEO-Buchse .....13
- SB Level, soundfeldparameter .....39
- SCENE (Fernbedienung) .....7
- SCENE (Frontblende) .....4
- SCENE-Funktion .....21
- SCIENCE (Radio-Daten-System-  
Programmtyp) .....30
- Sci-Fi (Soundfeldprogramm) .....24
- Set-Top-Box anschließen .....15
- SETUP (Fernbedienung) .....7
- Setup Menu .....40
- Setup Menu, grundlegende Bedienung .....41
- Shuffle, OPTION-Menü .....37
- Signal Info, OPTION-Menü .....36
- Signal Info-Parameter .....36
- SILENT CINEMA .....27
- SL Level, soundfeldparameter .....39
- SLEEP (Fernbedienung) .....7
- SLEEP-Anzeige (Frontblende-Display) .....6
- Sound setup (Setup Menu) .....43
- Soundfeldparameter .....38
- Soundfeldprogramm bearbeiten .....38
- Soundfeldprogramm speichern .....21
- SOURCE POWER (Fernbedienung) .....7
- Speaker setup .....41
- SPEAKERS-Anschlüsse (Rückseite) .....5
- Spectacle (Soundfeldprogramm) .....24
- Speichern einer Eingangquelle .....21
- Speichern eines Soundfeldprogramms .....21
- SPORT (Radio-Daten-System-  
Programmtyp) .....30
- Sports (Soundfeldprogramm) .....25
- SR Level, soundfeldparameter .....39
- Standard (Soundfeldprogramm) .....24
- Standby Through, 1 HDMI,  
function setup .....44
- STANDBY/ON (Frontblende) .....4
- Steuerung anderer Komponenten  
(Fernbedienung) .....46
- STRAIGHT (Frontblende) .....4
- Straight Enhancer  
(Soundfeldprogramm) .....26
- Straight-Decoder-Modus .....27
- Subwoofer .....10
- Subwoofer Phase, A)Config,  
speaker setup .....42
- Sur. L, C)Distance, speaker setup .....43
- Sur. L/R SP, A)Config, speaker setup .....42
- Sur. R, C)Distance, speaker setup .....43
- Sur.B L, C)Distance, speaker setup .....43
- Sur.B L/R SP, A)Config, speaker setup .....42
- Sur.B R, C)Distance, speaker setup .....43
- Surround-Decoder bearbeiten .....38
- Surround-Lautsprecher links .....10
- Surround-Lautsprecher rechts .....10
- SWFR, C)Distance, speaker setup .....43
- **T**
- Technische Daten .....59
- The Bottom Line  
(Soundfeldprogramm) .....25
- The Roxy Theatre  
(Soundfeldprogramm) .....25
- Titelwiederholung (iPod) .....33
- TONE CONTROL (Frontblende) .....4
- TRANSMIT, fernbedienung .....7
- Tuner (Problembehebung) .....51
- Tuneranzeige (Frontblende-Display) .....6
- Tuner-Tasten (Fernbedienung) .....7
- TUNING <1/> (Frontblende) .....4
- TV-Monitor anschließen .....14
- TV-Steuertasten (Fernbedienung) .....7
- **U**
- UKW Mode, OPTION-Menü .....36
- UKW-Abstimmung .....28
- UKW-Antenne anschließen .....17
- **V**
- VARIED (Radio-Daten-System-  
Programmtyp) .....30
- Verwendung der Fernbedienung .....9
- Verwendung des EON-Datendienstes  
(erweiterter Senderverbund) .....31
- Video/Audio-Buchsen .....13
- VIDEO-Buchse (Frontblende) .....4
- VIDEO-Buchsen .....13
- Virtual CINEMA DSP .....27
- VOLUME +/- (Fernbedienung) .....7
- Volume Trim, OPTION-Menü .....35
- VOLUME-Anzeige  
(Frontblende-Display) .....6
- VOLUME-Regler (Frontblende) .....4
- Vorderer Lautsprecher links .....10
- Vorderer Lautsprecher rechts .....10
- **W**
- Weiterführendes Setup .....47
- **Y**
- YPAO .....18
- YPAO (Problembehebung) .....53
- **Z**
- Zifferntasten (Fernbedienung) .....7
- Zufallswiedergabe (iPod) .....33

„**A**STANDBY/ON“ oder  
„**6**POWER“ (Beispiel) stehen  
für die Namen von  
Bedienungselementen an der  
Frontblende oder der  
Fernbedienung. Siehe  
„Teilebezeichnungen und  
-funktionen“ auf der Seite 4.



# Observera: Läs detta innan receptorn tas i bruk.

- 1 Läs denna bruksanvisning noga för att försäkra bästa prestanda. Förvara den nära till hands för framtida referens.
- 2 Installera denna ljudanläggning på ett väl ventilerat, svalt, torrt, rent ställe, och utsätt den inte för solsken, värmekällor, vibrationer, damm, fukt och/eller kyla. Lämna ett ventilationsutrymme på minst 30 cm ovanför receptorn, minst 20 cm på höger och vänster sida, och minst 20 cm på baksidan.
- 3 Placera receptorn på behörigt avstånd från andra elapparater, motorer eller transformatorer för att undvika brummande ljud.
- 4 Utsätt inte receptorn för hastiga temperaturväxlingar och placera den inte på ställen där luftfuktigheten är hög (tex. nära en luftfuktare) då fuktbildning i receptorn skapar risk för brand, elstötar, skador på receptorn eller personskador.
- 5 Placera inte receptorn på ett ställe där främmande föremål kan tränga in i den eller där den kan utsättas för droppar eller vattenstänk. Placera aldrig följande ovanpå receptorn:
  - Övriga apparater då sådana kan orsaka skador och/eller missfärgning på receptorns hölje.
  - Brännbara föremål (tex. stearinljus) då sådana skapar risk för brand, skador på receptorn och/eller personskador.
  - Vätskebehållare som kan falla och spilla vätska över receptorn, vilket skapar risk för elstötar och/eller skador på receptorn.
- 6 Täck ej över receptorn med en tidning, duk, gardin el.dyl. för att inte blockera värmestrålningen. En alltför hög temperatur inuti receptorn kan leda till brand, skador på receptorn och/eller personskador.
- 7 Anslut inte receptorn till ett vägguttag förrän samtliga övriga anslutningar slutförts.
- 8 Använd ej receptorn vänd upp och ned. Detta kan leda till överhettning och eventuellt orsaka skador.
- 9 Hantera inte strömbrytare, reglage och kablar onödigt hårdhänt.
- 10 Fatta tag i själva kontakten när nätkabeln kopplas bort från vägguttaget; dra aldrig i kabeln.
- 11 Använd aldrig några kemiska lösningar för rengöring då dessa kan skada ytbehandlingen. Använd en ren, torr trasa.
- 12 Använd endast den spänning som står angiven på receptorn. Anslutning till en strömkälla med högre spänning än den angivna är farligt och kan orsaka brand, skador på receptorn och/eller personskador. Yamaha åtar sig inget ansvar för skador beroende på att receptorn används med en spänning utöver den angivna.
- 13 Koppla bort nätkabel och utomhusantennerna från vägguttag och från receptorn för att undvika skador pga blixtnedslag om ett åskväder uppstår.
- 14 Försök ej att utföra egna reparationer på receptorn. Kontakta en kvalificerad tekniker från Yamaha om servicebehov föreligger. Höljet får under inga omständigheter tas bort.
- 15 Koppla bort nätkabeln från vägguttaget om receptorn inte ska användas under en längre tid (tex under semestern).
- 16 Installera receptorn nära ett vägguttag och där stickkontakten lätt kan komma åt.
- 17 Läs avsnittet "Felsökning" om vanligt förekommande driftsproblem innan du förutsätter att enheten är sönder.
- 18 Innan du flyttar receptorn tryck på **(A) STANDBY/ON** för att försätta receptorn i beredskapsläge och koppla sedan ur nätkabeln från vägguttaget.

- 19 **VOLTAGE SELECTOR** (spänningsomkopplare) (Endast Asienmodell och allmän modell)  
**VOLTAGE SELECTOR** (spänningsomkopplare) på enhetens bakpanel måste ställas in på den lokala nätspänningen FÖRE anslutning till vägguttaget. Nätspänningar kan vara:
  - ..... 110/120/220/230-240 V växelström, 50/60 Hz (Allmän modell)
  - ..... 220/230-240 V växelström, 50/60 Hz (Asienmodell)
- 20 Utsätt ej batterierna för kraftig värme från exempelvis solljus, eld eller liknande.
- 21 Alltför högt ljudtryck från öronsnäckor eller hörlurar kan orsaka hörselörlust.
- 22 När batterierna byts ut bör samma typ av batterier användas. Det finns risk för explosion om batterierna är felaktigt placerade.

## VARNING

UTSÄTT INTE RECEPTORN FÖR REGN ELLER FUKT DÅ DETTA SKAPAR RISK FÖR BRAND ELLER ELSTÖTAR.

Så länge den här receptorn är ansluten till vägguttaget, är den inte bortkopplad från nätströmmen, även om receptorn stängs av med **(A) STANDBY/ON**. Receptorn är utformad för att förbruka en mycket liten mängd ström i detta tillstånd.

## OBSERVERA

Apparaten kopplas inte bort från växelströmskällan (nätet) så länge som den är ansluten till vägguttaget, även om själva apparaten har stängts av.

## ADVARSEL

Netspændingen til dette apparat er IKKE afbrudt, så længe netledningen sidder i en stikkontakt, som er t endt – også selvom der or slukket på apparatets afbryder.

## VAROITUS

Laitteen toisiopiiriin kytketty käyttökytkin ei irroita koko laitetta verkosta.



### Användarinformation, beträffande insamling och dumpning av gammal utrustning och använda batterier

De symboler, som finns på produkterna, emballaget och/eller bifogade dokument talar om att de använda elektriska och elektroniska produkterna, samt batterierna, inte ska blandas med allmänt hushållsavfall.

För rätt handhavande, återställande och återvinning av gamla produkter och gamla batterier, vänligen medtag dessa till lämpliga samlingsplatser, i enlighet med din nationella lagstiftning och direktiven 2002/96/EC samt 2006/66/EC.

Genom att slänga dessa produkter och batterier på rätt sätt, kommer du att hjälpa till att rädda värdefulla resurser och förhindra möjliga negativa effekter på mänsklig hälsa och miljö, vilka i annat fall skulle kunna uppstå, p.g.a. felaktig sophantering.

För mer information om insamling och återvinning av gamla produkter och batterier, vänligen kontakta din lokala kommun, ditt sophanteringsföretag eller inköpsstället för dina varor.

#### [Information om sophantering i andra länder utanför EU]

Dessa symboler gäller endast inom EU. Om du vill slänga dessa föremål, vänligen kontakta dina lokala myndigheter eller försäljare och fråga efter det korrekta sättet att slänga dem.

#### Kommentar ang. batterisymbolen (de två nedersta symbolexemplen):

Denna symbol kan komma att användas i kombination med en kemisk symbol. I detta fall överensstämmer den med de krav, som har ställts genom direktiven för den aktuella kemikalien.



**Pb**

## Begränsad garanti inom EES-området och Schweiz

Tack för att du har valt en produkt från Yamaha. Var god kontakta återförsäljaren av produkten, om din Yamaha-produkt av någon oförutsedd anledning kräver garantiservice. Var god kontakta Yamahas representantkontor i ditt land, om något problem uppstår. Fullständig information återfinns på vår webbplats (<http://www.yamaha-hifi.com/> eller <http://www.yamaha-uk.com/> för boende i Storbritannien).

Produkten garanteras vara felfri vad gäller utförande och material under en period på två år från ursprungligt inköpsdatum. Yamaha åtar sig att, i enlighet med nedanstående villkor, reparera, eller efter eget gottfinnande byta ut, en felaktig produkt eller någon av dess delar, utan att debitera för delar eller arbete. Yamaha förbehåller sig rätten att byta ut en produkt mot en av liknande typ och/eller värde och skick, då en viss modell har upphört eller anses oekonomisk att reparera.

### Villkor

- Ursprunglig faktura eller ursprungligt försäljningskvitto (där inköpsdatum, produktkod och återförsäljarens namn står angivet) MÅSTE följa med den felaktiga produkten, tillsammans med uppgifter om aktuellt fel. I avsaknad av ett tydligt bevis på inköp förbehåller sig Yamaha rätten att vägra erbjuda avgiftsfri service och produkten kan då komma att återsändas på kundens bekostnad.
- Produkten MÅSTE vara köpt av en AUKTORISERAD Yamaha-återförsäljare i ett EES-land eller Schweiz.
- Produkten får inte ha blivit utsatt för någon modifiering eller förändring, såvida inte skriftligt tillstånd för detta erhållits av Yamaha.
- Denna garanti inkluderar ej följande:
  - Periodiskt underhåll och reparation eller utbyte av delar på grund av normal förslitning.
  - Skada orsakad av:
    - Reparation utförd av kunden själv eller av en icke-auktoriserad tredje part.
    - Bristfällig emballering eller ovarsam hantering under transporten av produkten från kunden. Observera att det är kundens ansvar att se till att produkten är ordentligt emballerad, när produkten sänds in för reparation.
    - Felaktig användning, inklusive men ej begränsat till (a) underlåtenhet att använda produkten för dess normala syfte eller i enlighet med Yamahas anvisningar för korrekt användning, underhåll och förvaring och (b) installation eller användning av produkten på ett sätt som är oförenligt med de tekniska eller säkerhetsmässiga normer som gäller i det land där produkten används.
    - Olycka, åska, vatten, brand, dålig ventilation, batteriläckage eller någonting annat utanför Yamahas kontroll.
    - Fel på det system som denna produkt införlivas i och/eller inkompatibilitet med tredje parts produkter.
    - Användning av en produkt importerad till ett EES-land och/eller Schweiz, ej av Yamaha, där den produkten inte är i överensstämmelse med de tekniska eller säkerhetsmässiga normer som gäller i användarlandet och/eller med standardspecifikationen för en produkt såld av Yamaha i EESområdet och/eller Schweiz.
    - Produkter utan audiovisuell anknypning.  
(Produkter föremål för "Yamaha AV Guarantee Statement" definieras på vår webbplats: <http://www.yamaha-hifi.com/> eller <http://www.yamaha-uk.com/> för boende i Storbritannien.)
- Om garantin skiljer sig åt mellan inköpslandet och användarlandet för produkten, så ska den garanti som gäller i användarlandet tillämpas.
- Yamaha kan ej hållas ansvarigt för några förluster eller skador, vare sig direkta, indirekta eller av annat slag, utom reparationen eller utbytet av produkten.
- Se till att säkerhetskopiera eventuella egna inställningar eller data, eftersom Yamaha inte kan hållas ansvarigt för några ändringar eller förluster av sådana inställningar eller data.
- Denna garanti påverkar ej konsumentens lagstadgade rättigheter enligt gällande nationella lagar eller konsumentens rättigheter gentemot återförsäljaren, vilka uppkommit genom gällande försäljnings/köpekontrakt.

# Innehållsförteckning

## INLEDNING

Egenskaper .....	2
Angående denna bruksanvisning .....	3
Medföljande tillbehör .....	3
Delarnas namn och funktioner .....	4
Frontpanel .....	4
Bakpanel .....	5
Frontpanelens display .....	6
Fjärrkontroll .....	7
<b>Snabbguide .....</b>	<b>8</b>

## FÖRBEREDELSE

<b>Förberedelse av fjärrkontroll .....</b>	<b>9</b>
Isättning av batterier i fjärrkontrollen .....	9
Användning av fjärrkontrollen .....	9
<b>Anslutningar .....</b>	<b>10</b>
Placering av högtalarna .....	10
Anslutning av högtalare .....	11
Information om jack och kabelkontakter .....	13
Anslutning av en TV-monitor eller en projektor .....	14
Anslutning av andra komponenter .....	15
Anslutning av en universell Yamaha iPod-dockningsstation eller Bluetooth™ trådlös ljudmottagare .....	16
Användning av VIDEO AUX-jack på framsidan .....	16
Anslutning av FM- och AM-antennor .....	17
Anslutning av nätkabeln .....	17
På- och avslagning av receivern .....	17
<b>Optimering av högtalarinställningar enligt lyssningsrummet (YPAO) .....</b>	<b>18</b>
Använd Auto Setup .....	18
Om ett felmeddelande visas under mätning .....	20
Om ett varningsmeddelande visas efter mätning .....	20

## GRUNDLÄGGANDE MANÖVRERING

<b>Uppspelning .....</b>	<b>21</b>
Grundläggande tillvägagångssätt .....	21
Användning av SCENE-funktionen .....	21
Tillfällig snabbdämpning av ljudet (MUTE) .....	22
Justering av hög-/lågfrekvent ljud (tonkontroll) .....	22
Återgivning av rent hi-fi-ljud .....	22
Användning av insomningstimern .....	22
Ljudåtergivning via hörlurar .....	22
Visning av information för insignal .....	23
Ändra information på frontpanelens display .....	23
<b>Ljudfältsprogram .....</b>	<b>24</b>
Val av ljudfältsprogram .....	24
Obehandlad återgivning av ingångskällor (läge för rak avkodning) .....	27
Lyssning till ljudfältsprogram utan surroundhögtalare (Virtual CINEMA DSP) .....	27
Lyssning till ljudfältsprogram via hörlurar (SILENT CINEMA™) .....	27
<b>FM/AM-inställning .....</b>	<b>28</b>
Inställning av önskad FM/AM-station (frekvensinställning) .....	28
Registrerar FM/AM-stationer och ställer in (Förvalinställning) .....	28

## Radiodatasystem-mottagning

(gäller endast Europa- och Rysslandmodell) .....	30
Visning av Radiodatasystem-information .....	30
Val av Radiodatasystem-programtyp (funktionen PTY Seek) .....	30
Användning av datatjänsten för information om andra kanaler (EON) .....	31
<b>Användning av iPod™ .....</b>	<b>32</b>
Manövrering av iPod™ .....	32
<b>Användning av Bluetooth™-komponenter .....</b>	<b>34</b>
Parning av Bluetooth™ trådlös ljudmottagare och din Bluetooth™ komponent .....	34
Uppspelning av Bluetooth™-komponenten .....	34

## AVANCERAD ANVÄNDNING

<b>Inställning av alternativmenyn för varje ingångskälla (OPTION-menyn) .....</b>	<b>35</b>
OPTION-menyposter .....	35
<b>Ändring av surroundkodrar/ ljudfältsprogram .....</b>	<b>38</b>
Val av dekodare för användning med ett ljudfältsprogram .....	38
Inställning av ljudfältsparmetrar .....	38
Ljudfältsparmetrar .....	38
<b>Olika inställningar av receivern (Setup menu) .....</b>	<b>40</b>
Grundläggande manövrering av setup menu .....	41
Speaker Setup .....	41
Sound Setup .....	43
Function Setup .....	44
DSP Parameter .....	45
Memory Guard .....	45
<b>Manövrering av andra komponenter med fjärrkontrollen .....</b>	<b>46</b>
Inställning av fjärrkontrollkoder .....	46
Återställning av alla fjärrkontrollkoder .....	46
<b>Avancerad inställning .....</b>	<b>47</b>

## TILLÄGG

<b>Felsökning .....</b>	<b>48</b>
Allmänt .....	48
HDMI™ .....	51
Mottagning (FM/AM) .....	51
Fjärrkontroll .....	52
iPod™ .....	52
Bluetooth™ .....	53
Auto Setup (YPAO) .....	53
<b>Ordlista .....</b>	<b>55</b>
<b>Information om ljudfältsprogram .....</b>	<b>57</b>
<b>Information om HDMI™ .....</b>	<b>57</b>
<b>Ytterligare information .....</b>	<b>58</b>
Angående HDMI™-kontrollfunktionen .....	58
Användning av HDMI™-kontrollfunktionen .....	58
<b>Tekniska data .....</b>	<b>59</b>
<b>Index .....</b>	<b>60</b>

## (i siliter av denna bruksanvisning)

Lista över fjärrstyrningskoder .....	i
--------------------------------------	---

## Egenskaper

### ■ Inbyggd 7-kanalig effektförstärkare

- Minimum uteffekt RMS (1 kHz, 0,9% THD, 6 Ω)
- FRONT L/R: 90 W + 90 W
- CENTER: 90 W
- SURROUND L/R: 90 W + 90 W
- SURROUND BACK L/R: 90 W + 90 W

### ■ Högtalare/Preout utgångar

- Högtalarutgångar (7-kanaler), preout utgångar (subwoofer)

### ■ Ingångar/utgångar

#### Ingångar

- HDMI-ingång x 4
- Ljud-/bildingångar
  - [Audio] Digital ingång (koaxial) x 2, digital ingång (optisk) x 2, analog ingång x 2
  - [Video] Component video x 2, S video x 1, kompositvideo x 4
- Ljudingång (analog) x 2
- Dockningsingång x 1
- V-AUX-ingång
  - [Audio] Analog x 1, stereo minijack x 1
  - [Video] Kompositvideo x 1

#### Utgångar

- Monitorutgång
  - [Audio/Video] HDMI x 1
  - [Video] Component video x 1, Kompositvideo x 1
- Ljud-/bildutgångar
  - [Audio] Analog x 1
  - [Video] Kompositvideo x 1
- Ljud utgång
  - Analog x 1

### ■ Patentskyddad Yamaha-teknik för att skapa ljudfält

- CINEMA DSP
- Compressed Music Enhancer-läge
- Virtual CINEMA DSP
- SILENT CINEMA

### ■ Digitala ljuddekodrar

- Dolby TrueHD- och Dolby Digital Plus
- DTS-HD Master Audio, DTS-HD High Resolution Audio, DTS Express
- Dolby Digital, Dolby Digital EX
- DTS, DTS 96/24, DTS-ES Matrix 6.1, DTS-ES Discrete 6.1
- Dolby Pro Logic, Dolby Pro Logic II, Dolby Pro Logic IIx
- DTS NEO:6
- DSD

### ■ Sofistikerad FM/AM-mottagning

- Förinställning och direktval av 40 valfria snabbvalsstationer
- Automatisk förinställning
- Radiodatasystem-mottagning

### ■ HDMI™

#### (High-Definition Multimedia Interface)

- HDMI-gränssnitt för standard-, utvidgad- eller högdefinitions-video samt flerkanalers digitalt ljud
  - Informationskapacitet för automatisk ljud- och videosynkronisering (läppsynk)
  - Överföringskapacitet för Deep Color-videosignaler (30/36 bitar)
  - Överföringskapacitet för “x.v.Color”-videosignaler
  - Kapacitet för videosignaler med hög repetitionsfrekvens och hög upplösning
  - Kapacitet för digitala ljudformatssignaler med hög upplösning
- Möjlighet till uppkonvertering av analog video till HDMI digital video (sammansatt video → HDMI, komponentvideo → HDMI) för monitorutgång
- Uppskalning av analog videoinmatning för HDMI digital videoutmatning 576i eller 576p → 720p, 1080i eller 1080p

### ■ DOCK-kontakt

- DOCK-kontakt för anslutning av en universell Yamaha iPod-dockningsstation (t.ex. YDS-11, som säljs separat) eller Bluetooth trådlös mottagare (t.ex. YBA-10, som säljs separat)





### ■ Automatiska högtalarinställningsfunktioner

- “YPAO” (Yamaha Parametric Room Acoustic Optimizer) för automatisk optimering av högtalarnas utmatning till rådande lyssningsmiljö.

### ■ Andra egenskaper

- 192-kHz/24-bitars D/A-omvandlare
- OSD-menyer (on-screen display) för optimal anpassning av receivern till hela ljud/videoanläggningen
- Direct-läge för ett rent hi-fi-ljud för samtliga källor
- Manövreringskapacitet för adaptivt dynamikomfång
- SCENE-funktion som tillåter att du ändrar ingångskälla och ljudfältsprogram med en knapp
- Insomningstimer

# Angående denna bruksanvisning

-  anger tips för användningen.
- Vissa funktioner kan utföras genom att använda antingen knapparna på frontpanelen eller på fjärrkontrollen. I de fall knapparnas namn på frontpanelen respektive fjärrkontrollen skiljer sig åt anges namnen på fjärrkontrollens knappar inom parentes.
- Denna bruksanvisning är tryckt före tillverkningen av produkten. Utförande och teknisk data kan delvis ändras på grund av förbättringar, etc. Om det skulle finnas några skillnader mellan bruksanvisningen och produkten, har produkten företräde.
- “ **STANDBY/ON**” eller “ **HDMI 1**” (exempel) anger namnet på delarna på frontpanelen eller fjärrkontrollen. Vi hänvisar till det bifogade bladet eller “Delarnas namn och funktioner” på sidan 4 för information angående placeringen av varje del.
-  indikerar sidan på vilken beskrivning av funktionen återfinns.



Tillverkad på Dolby Laboratories licens.

Dolby, Pro Logic, och dubbel-D-symbolen är varumärken som tillhör Dolby Laboratories.



Tillverkar på licens enligt USA-patentnummer:

5.451.942;5.956.674;5.974.380;5.978.762;6.226.616;6.487.535 och andra utfärdade och sökta USA- och världspatent. DTS är ett registrerat varumärke och logotyperna DTS, Symbolen, DTS-HD och DTS-HD Master Audio är varumärken som tillhör DTS, Inc. © 1996-2007 DTS, Inc. Alla rättigheter förbehållna.

## iPod™

“iPod” är ett varumärke som tillhör Apple Inc., registrerat i USA och andra länder.

## Bluetooth™

Bluetooth är ett registrerat varumärke som tillhör Bluetooth SIG och används på licens av Yamaha.



“HDMI”, logotypen “HDMI” och “High-Definition Multimedia Interface” är varumärken eller registrerade varumärken som tillhör HDMI Licensing LLC.

## x.v.Color™

“x.v.Color” är ett varumärke tillhörande Sony Corporation.



“SILENT CINEMA” är ett varumärke tillhörande Yamaha Corporation.

# Medföljande tillbehör

Kontrollera att följande delar finns med i förpackningen.

- Fjärrkontroll
- Batterier (2) (AAA, R03, UM-4)
- Optimeringsmikrofon
- AM-ramantenn
- FM-inomhusantenn

# Delarnas namn och funktioner

## Frontpanel

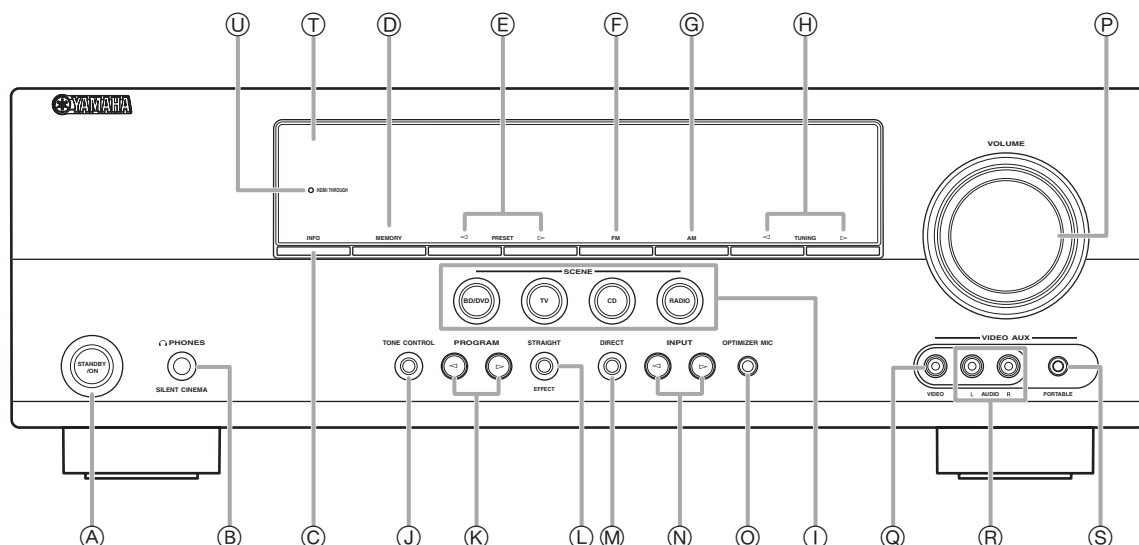

- A STANDBY/ON**  
Växlar receptorn mellan beredskapsläge och på (se sidan 17).
- B PHONES-jack**  
För isättning av hörlurar (se sidan 22).
- C INFO**  
Ändrar informationsvisningskärnorna på frontpanelens display (se sidan 23).
- D MEMORY**  
Registrerar förval av FM/AM-stationer (se sidan 29).
- E PRESET </>**  
Väljer en FM/AM-förvalsstation (se sidan 29).
- F FM**  
Sätter FM/AM-frekvensband till FM (se sidan 28).
- G AM**  
Sätter FM/AM-frekvensband till AM (se sidan 28).
- H TUNING </>**  
Ändrar FM/AM-frekvensinställningar (se sidan 28).
- I SCENE**  
Växlar mellan länkade uppsättningar av ingångskällor och ljudfältsprogram (se sidan 21).
- J TONE CONTROL**  
Justerar högfrekvens-/lågfrekvensutmatning från högtalare/hörlurar (se sidan 22).
- K PROGRAM </>**  
Ändrar ljudfältsprogram (se sidan 24).
- L STRAIGHT**  
Ändrar ett ljudfältsprogram till läge för rak avkodning (se sidan 27).
- M DIRECT**  
Ändrar ett ljudfältsprogram till direkt läge (se sidan 22).
- N INPUT </>**  
Väljer en ingångskälla (se sidan 21).
- O OPTIMIZER MIC-jack**  
För anslutning av medföljande optimeringsmikrofon och inställning av högtalarnas egenskaper för utmatning (se sidan 18).
- P VOLUME-kontroll**  
Kontrollera volymen på receptorn (se sidan 21).
- Q VIDEO (VIDEO AUX)-jack**  
För anslutning av en videokabel från en videokamera eller spelkonsol (se sidan 16).
- R AUDIO L/R (VIDEO AUX)-jack**  
För anslutning av en ljudkabel från en videokamera eller spelkonsol (se sidan 16).
- S PORTABLE (VIDEO AUX)-jack**  
För anslutning av en ljudkabel från en bärbar musikspelare (se sidan 16).
- T Frontpanelens display**  
Visar information om receptorn (se sidan 6).
- U HDMI THROUGH**  
Visas när en inmatad HDMI-signal passerar igenom receptorn medan receptorn är i beredskapsläge (se sidan 44).



## Bakpanel

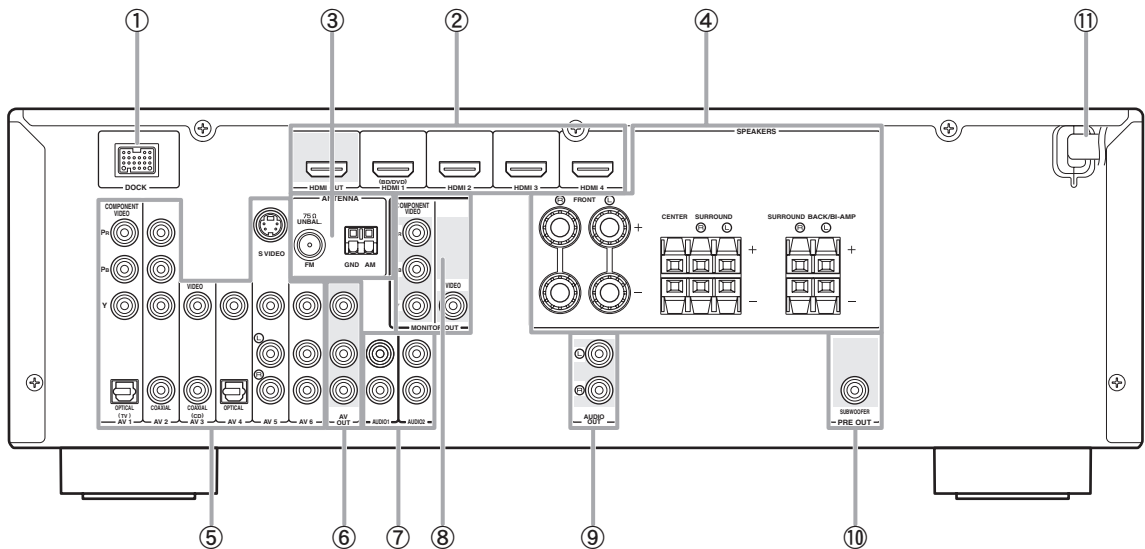

- ① **DOCK-kontakt**  
För anslutning av tillbehöret Yamaha iPod-dockningsstation (YDS-11) eller Bluetooth trådlösa ljudmottagare (YBA-10) (se sidan 16).
- ② **HDMI OUT/HDMI 1-4**  
För anslutning av en HDMI-kompatibel videoskärm eller externa komponenter för HDMI-ingångar 1-4 (se sidan 15).
- ③ **ANTENNA-jack**  
För anslutning av den medföljande FM- och AM-antennerna (se sidan 17).
- ④ **SPEAKERS-utgång**  
För anslutning av höger och vänster fram-, mitt-, surround- och bakre surroundhögtalare (se sidan 11).
- ⑤ **AV 1-6**  
För anslutning av externa komponenter för ljud-/bildgångar 1-6 (se sidan 15).
- ⑥ **AV OUT**  
Matar ut ljud-/bildsignaler från en vald analog ingångskälla till en extern komponent (se sidan 16).
- ⑦ **AUDIO 1/2**  
För anslutning av externa komponenter för ljudgångar 1-2 (se sidan 16).
- ⑧ **MONITOR OUT**  
Matar ut bildsignaler från receivern till en videoskärm, så som en TV (se sidan 14).
- ⑨ **AUDIO OUT**  
Matar ut ljudsignaler från en vald analog ingångskälla till en extern komponent (se sidan 16).
- ⑩ **PRE OUT**  
För anslutning av en subwoofer med inbyggd förstärkare (se sidan 11).
- ⑪ **Nätkabel**  
För anslutning av denna kabel till ett vägguttag (se sidan 17).

## Frontpanelens display

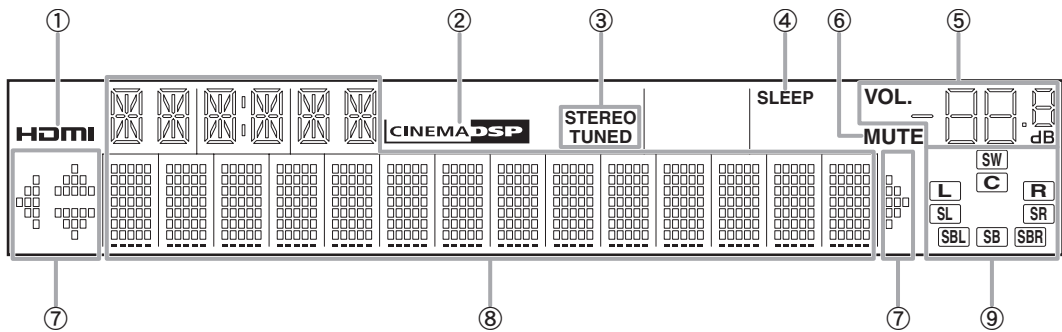

- ① **HDMI-indikator**  
Visas under normal kommunikation när HDMI är vald som ingångskälla.
- ② **CINEMA DSP-indikator**  
Visas när ett ljudfältprogram som använder CINEMA DSP är valt.
- ③ **Mottagningsindikator**  
Visas då radiosignal mottas från en FM/AM-station (se sidan 28).
- ④ **SLEEP-indikator**  
Visas medan insomningstimern är aktiverad (se sidan 22).
- ⑤ **VOLUME-indikator**  
Visar volymnivåerna.
- ⑥ **MUTE-indikator**  
Blinkar när ljudet är dämpat.
- ⑦ **Markörindikatorer**  
Visas när motsvarande markör på fjärrkontrollen kan användas.
- ⑧ **Visnings-skärm för diverse information**  
Visar menyposter och inställningar för aktuell drift.
- ⑨ **Indikator för högtalare**  
Indikerar de högtalarutgångar som signaler matas ut ifrån.

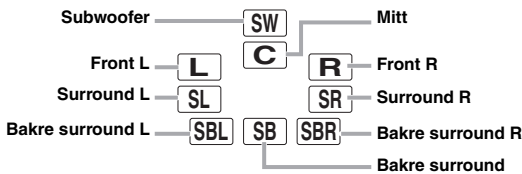

## Fjärrkontroll

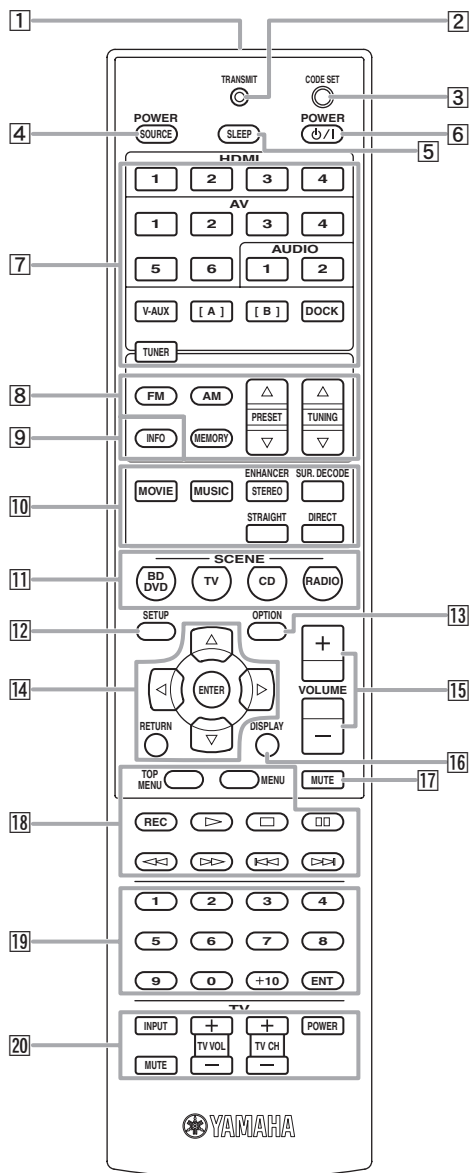

- 1 **Fjärrkontrollsignalsändare**  
Överför infraröda signaler.
- 2 **TRANSMIT**  
Visar när en signal sänds ut från fjärrkontrollen.
- 3 **CODE SET**  
Anger fjärrkontrollkoder för manövrering av externa komponenter (se sidan 46).
- 4 **SOURCE POWER**  
Sätter på och stänger av en extern komponent.
- 5 **SLEEP**  
Växlar läget för insomningstimern (se sidan 22).
- 6 **POWER**  
Växlar receivern mellan på och beredskapsläge.

- 7 **Knappar för val av ingång**  
**HDMI 1-4**  
Väljer HDMI-ingång 1 till 4.  
**AV 1-6**  
Väljer AV-ingång 1-6.  
**AUDIO 1/2**  
Väljer AUDIO-ingång 1 och 2.  
**V-AUX**  
Väljer V-AUX-jacket på frontpanelen på denna enhet.

[A]/[B]

För att kontrollera externa komponenter med **18** **Tangenter för manövrering av externa enheter**, separat från handhavande av receivern (se sidan 46).

**DOCK**

Väljer en Yamaha universell iPod-dockningsstation/Bluetooth trådlös ljudmottagare för anslutning till DOCK-kontakt.

Väljer FM/AM-mottagare.

**TUNER**

- 8 **Knappar för mottagare**

**FM**

Växlar mellan FM-och AM-band.

**AM****MEMORY**

Gör förval av radiostationer.

**PRESET**  $\Delta / \nabla$ 

Väljer en förvalstation.

**TUNING**  $\Delta / \nabla$ 

Ändrar frekvensinställningar.

- 9 **INFO**

Ändrar information som visas på frontpanelens display (se sidan 23).

- 10 **Knappar för val av ljud**

Väljer ljudfältprogram (se sidan 24).

- 11 **SCENE**

Växlar mellan länkade uppsättningar av ingångskällor och ljudfältprogram (se sidan 21).

- 12 **SETUP**

Visar setup menu (se sidan 41).

- 13 **OPTION**

Visar alternativmenyn (se sidan 35).

- 14 **Markörer**  $\Delta / \nabla / \triangleleft / \triangleright$  / **ENTER/RETURN**

**Markörer**  $\Delta / \nabla / \triangleleft / \triangleright$  Väljer menyposter på frontpanelens display eller en videomonitor eller ändrar inställning.

Bekräftar en vald post.

Återgår till tidigare skärm eller avslutar visningen av meny.

- 15 **VOLUME +/-**

Ställer in volymen på receivern (se sidan 21).

- 16 **DISPLAY**

Ändrar manövreringsläge för den iPod som är ansluten till Yamaha universell iPod-dockningsstation (se sidan 32).

- 17 **MUTE**

Sätter på och stänger av funktionen för dämpning av ljudutmatning (se sidan 22).

- 18 **Tangenter för manövrering av externa enheter**

Manövrerar inspelning, uppspelning etc. för externa komponenter (se sidan 46).

- 19 **Sifferknappar**

Matar in siffror.

- 20 **Manövreringsknappar för TV**

Manövrerar en monitor så som en TV eller en projektor.

# Snabbguide

När du använder denna produkt för första gången, utför inställning enligt nedan steg. Se relaterade sidor för detaljer om manövrering och inställningar.

## Steg 1: Förbered artiklar för inställning

Förbered högtalare, DVD-spelare, kablar och andra artiklar som krävs för inställning.

Till exempel, förbered följande artiklar för inställning av ett 5.1-kanals ljudsystem.

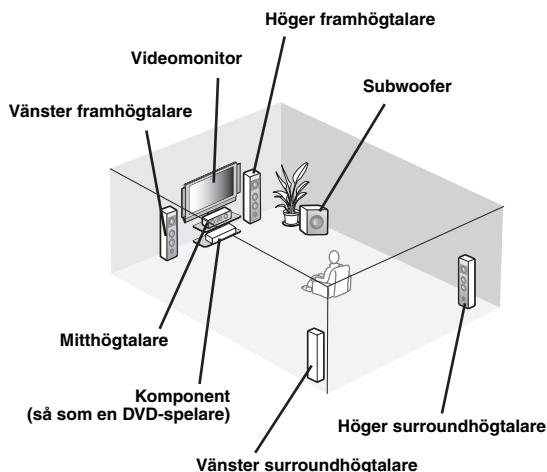

	Krav	Ant.
Högtalare	Framhögtalare	2
	Mitthögtalare	1
	Surroundhögtalare	2
Aktiv subwoofer		1
Högtalarkabel		5
Subwooferkabel		1
Komponent som ska återges så som en DVD-spelare		1
Videomonitor så som en TV		1
Videokabel eller HDMI-kabel		2
Ljudkabel		2



- Förbered två högtalare (för fram). Behovet av andra högtalare har följande prioritet:
  - 1 Två surroundhögtalare
  - 2 En mitthögtalare
  - 3 En (eller två) bakre surroundhögtalare
- Om din videomonitor är en CRT rekommenderar vi att du använder magnetiskt avskärmat högtalare.

## Steg 2: Installera högtalarna

Placera högtalarna i rummet och anslut dem till enheten.

- Placering av högtalarna [s. 10](#)
- Anslutning av högtalare [s. 11](#)



- Denna receiver har en YPAO (Yamaha Parametric Room Acoustic Optimizer) som automatiskt optimerar receivern baserat på rummets akustiska egenskaper (ljudegenskaper för högtalare, högtalarpacering, rummets akustik, etc.). Du kan njuta av bra balanserat ljud utan speciell kunskap genom att använda YPAO-tekniken (se sidan 18).

## Steg 3: Anslut delarna

Anslut din TV, DVD-spelare eller andra komponenter.

- Anslutning av en TV-monitor eller en projektor [s. 14](#)
- Anslutning av andra komponenter [s. 15](#)
- Anslutning av en universell Yamaha iPod-dockningsstation eller Bluetooth trådlös ljudmottagare [s. 16](#)
- Anslutning av FM- och AM-antennor [s. 17](#)

## Steg 4: Slå på strömmen

Anslut nätkabeln och slå på receivern.

- Anslutning av nätkabeln [s. 17](#)
- På- och avslagning av receivern [s. 17](#)

## Steg 5: Välj ingångskälla och starta uppspelning

Välj den komponent som anslöts i steg 3 som ingångskälla och starta uppspelning.

- Grundläggande tillvägagångssätt [s. 21](#)
- Val av ljudfältprogram [s. 24](#)



- Receivern stöder funktionen SCENE som ändrar ingångskälla och ljudfältprogram på en gång. Fyra scener är förinställda för olika syften för Blu-ray skivor, DVD och CD och du kan välja en scen av dessa endast genom att trycka på en knapp på fjärrkontrollen. För närmare information Se sidan 21.

## Förberedelse av fjärrkontroll

### Isättning av batterier i fjärrkontrollen

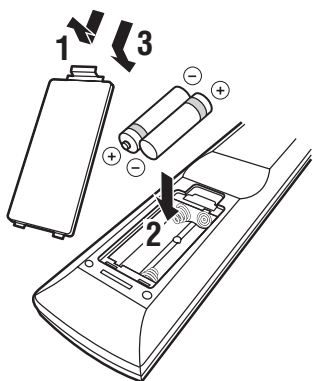

- 1 Ta bort locket till batterifacket.
- 2 Sätt i de två medföljande batterierna (AAA, R03, UM-4) i enlighet med polmarkeringarna (+ och -) inuti batterifacket.
- 3 Sätt på locket till batterifacket igen.

#### Anmärkningar

- Byt ut samtliga batterier, om något av följande tillstånd uppmärksammas:
  - fjärrkontrollens räckvidd minskar
  - sändningsindikatorn blinkar inte eller lyser svagt
- Använd inte gamla batterier tillsammans med nya. Detta kan förkorta livslängden på nya batterier eller göra så att de gamla batterierna läcker.
- Använd inte olika typer av batterier (t.ex. alkaliska batterier och manganbatterier) tillsammans. Specifikationerna för batterier kan variera även om de ser likadana ut.
- Om du upptäcker läckande batterier, ta omedelbart bort dem och se till att inte vidröra läckande material. Om det läckande materialet kommer i kontakt med din hud eller i dina ögon eller mun, skölj omedelbart bort det och kontakta en läkare. Rengör batterifacket noggrant innan nya batterier isätts.
- Gör dig av med gamla batterier i enlighet med lokala föreskrifter.
- Om det inte sitter några batterier i fjärrkontrollen i mer än 2 minuter, eller om förbrukade batterier får sitta kvar i fjärrkontrollen, kan det hända att innehållet i minnet försvinner. Om detta händer, installera nya batterier och ställ in fjärrkontrollkoden.

### Användning av fjärrkontrollen

Fjärrkontrollen sänder riktade infraröda strålar. Se till att rikta fjärrkontrollen direkt mot fjärrkontrollsensorn på receiveern vid manövrering.

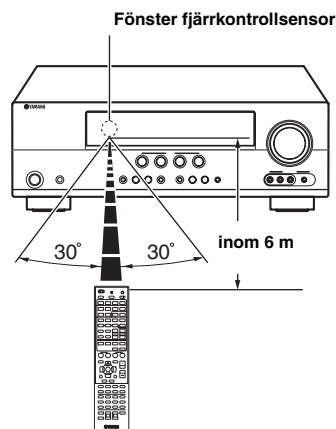

#### Anmärkningar

- Spill inte vatten eller andra vätskor på fjärrkontrollen.
- Tappa inte fjärrkontrollen.
- Fjärrkontrollen ska inte läggas eller förvaras på platser där följande förhållanden råder:
  - hög luftfuktighet, t.ex. nära ett bad
  - höga temperaturer, t.ex. nära ett värmeelement eller en kamin
  - platser där det är mycket kallt
  - platser där det finns mycket damm



- Du kan manövrera externa komponenter med denna fjärrkontroll genom att ställa in fjärrkontrollkoden. Se sidan 46 angående detaljer.

## Placering av högtalarna

Denna enhet stöder upp till 7.1-kanals surround. Vi rekommenderar följande högtalaruppställning för att erhålla optimal surroundeffekt.

### 7.1-kanals högtalaruppställning

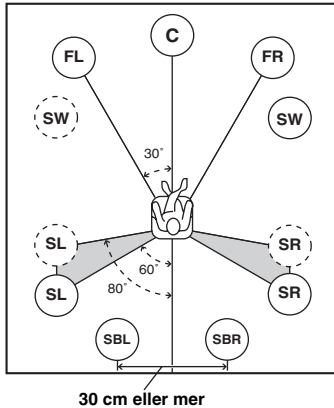

### 6.1-kanals högtalaruppställning

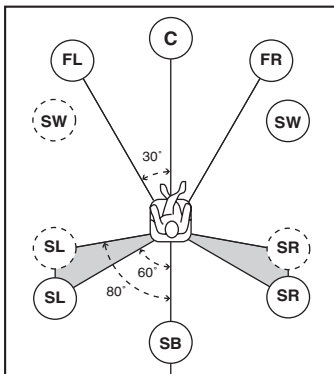

### 5.1-kanals högtalaruppställning

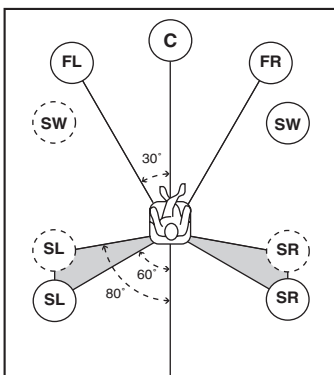

### Högtalarkanaler

#### ■ Vänster och höger framhögtalare (FL och FR)

Framhögtalarna används för framkanalens ljud (stereoljud) och effektljud. Placera dessa högtalare på samma avstånd från den ideala lyssningsplatsen. När du använder en skärm, är lämplig placering av högtalarna cirka 1/4 upp på skärmen mätt från botten.

#### ■ Mitthögtalare (C)

Mitthögtalaren är för mittkanalens ljud (dialog, sång, etc.). Placera den mitt emellan vänster och höger högtalare. När du använder en TV, placera högtalaren omedelbart ovan eller under mitten på TV:n med främre ytan på TV:n och högtalarna i linje. Vid användning av en skärm, placera den precis mitt under skärmen.

#### ■ Vänster och höger surroundhögtalare (SL och SR)

Surroundhögtalarna används för effekt- och surroundljud. Placera dem bakom till vänster och höger vända mot lyssningsplatsen.

För att erhålla ett naturligt ljudflöde med en 5.1-kanals högtalaruppställning, placera dem något längre bak än i högtalaruppställningen för 7.1-kanal.

#### ■ Surround bakre vänster och höger högtalare (SBL och SBR) / bakre surroundhögtalare (SB)

De bakre vänstra och högra surroundhögtalarna används för bakre effektljud. Placera dem längs bak i rummet vända mot lyssningsplatsen med minst 30 cm mellanrum, om möjligt på samma avstånd som det mellan vänster och höger framhögtalare.

Vid 6.1-kanalig högtalaruppställning, nermixas bakre vänster och höger surroundkanalsljud och matas ut via den ensamma bakre surroundhögtalaren.

Vid 5.1-kanalig högtalaruppställning, matas bakre vänster och höger surroundkanalsljud ut via vänster och höger surroundhögtalare.

#### ■ Subwoofer (SW)

Subwooferhögtalare används för basljud och lågfrekventa effekter (LFE)-ljud inkluderade i Dolby Digital och DTS-signaler. Använd en subwoofer med en inbyggd förstärkare så som Yamaha Active Servo Processing Subwoofer System. Placera den utanför vänster och höger framhögtalare och vänd den något inåt för att minska reflektion från vägg.

## Anslutning av högtalare

När du ansluter högtalare, anslut dem till respektive utgång enligt din högtalaruppsättning.

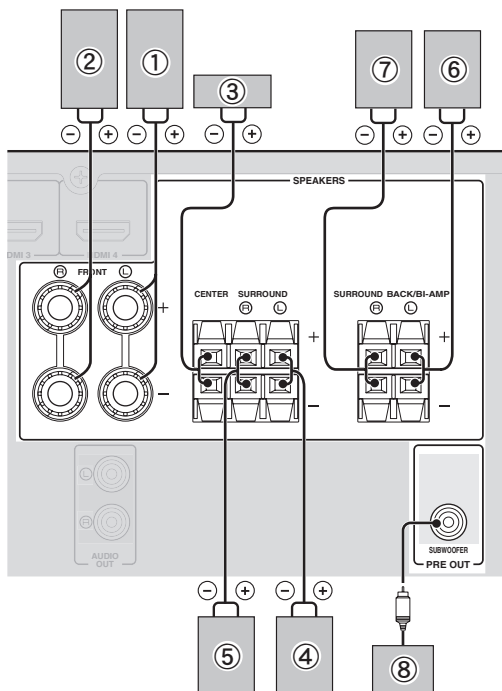

### 7.1-kanal

Högtalare	Jack på receivern
① Framhögtalare L	FRONT (L)
② Framhögtalare R	FRONT (R)
③ Mitthögtalare	CENTER
④ Surroundhögtalare L	SURROUND (L)
⑤ Surroundhögtalare R	SURROUND (R)
⑥ Bakre surroundhögtalare L	SURROUND BACK/BI-AMP (L)
⑦ Bakre surroundhögtalare R	SURROUND BACK/BI-AMP (R)
⑧ Subwoofer	SUBWOOFER

### 6.1-kanal

Högtalare	Jack på receivern
① Framhögtalare L	FRONT (L)
② Framhögtalare R	FRONT (R)
③ Mitthögtalare	CENTER
④ Surroundhögtalare L	SURROUND (L)
⑤ Surroundhögtalare R	SURROUND (R)
⑥ Bakre surroundhögtalare	SURROUND BACK/BI-AMP (L)
⑧ Subwoofer	SUBWOOFER

### 5.1-kanal

Högtalare	Jack på receivern
① Framhögtalare L	FRONT (L)
② Framhögtalare R	FRONT (R)
③ Mitthögtalare	CENTER
④ Surroundhögtalare L	SURROUND (L)
⑤ Surroundhögtalare R	SURROUND (R)
⑧ Subwoofer	SUBWOOFER

## Anslutning av högtalarkabeln

### Observera

- En högtalarkabel består av ett par isolerade kablar som normalt löper sida vid sida. En av kablarna är färgad med en annan färg eller randig för att indikera en polaritet. Anslut en ända på den färgade/randiga kabeln till “+” (röd) kontakten på receivern och den andra änden på kontakten på högtalaren och anslut den andra änden på den andra kabeln till “-” (svart) kontakten på receivern och den andra änden till din högtalare.
- Före anslutning av högtalare, se till att koppla loss nätkabeln.
- Låt inga blottade trådar i högtalarkablarna komma i kontakt med varandra eller med någon metall del på receivern. Detta kan skada receivern och/eller högtalarna. Om kortslutning uppstår visas “CHECK SP WIRES” på frontpanelens display när receivern slås på.
- Använd magnetiskt avskärmade högtalare. Om bilderna på monitorn förvrids även om du använder magnetiskt avskärmade högtalare, placera högtalarna längre bort från monitorn.
- Använd högtalare med en impedans på 6 ohm eller mer.

### ■ Anslutning till FRONT-kontakterna

- 1 Skala bort cirka 10 mm av isoleringen från änden av högtalarkabeln och tvinna sedan ihop de blottade trådarna så att de inte orsakar kortslutning.

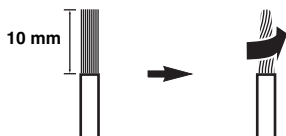

- 2 Lossa på knoppen, för in den frilagda tvinnade ledningstråden i hålet och dra sedan åt knoppen.

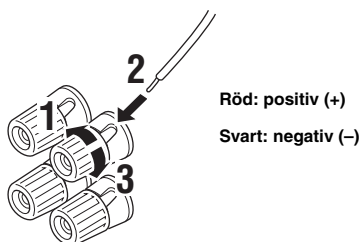

### Anslutning av banankontakter (Gäller ej modeller till Europa, inkl. Storbritannien, och Asien, inkl. Korea)

Dra åt knoppen och skjut sedan in banankontakten så långt det går i högtalartutgången.

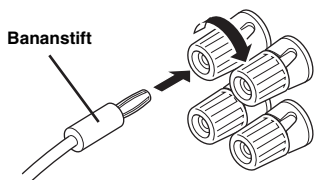

### ■ Anslutning till kontakterna CENTER, SURROUND, SURROUND BACK/BI-AMP

- 1 Tryck ner fliken och sätt i den blottade änden på högtalarledningen i hålet på kontakten.

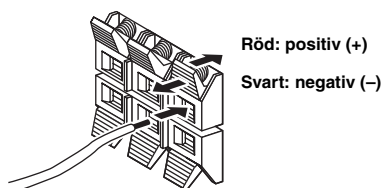

- 2 Släpp upp fliken för att fästa kabeln.

### Användning av anslutningar för tvådelad förstärkning

Du kan ansluta högtalare som stöder anslutning för tvådelad förstärkning till receivern. Före anslutning av högtalare, ställ in receivern så att den stöder anslutningar med tvådelad förstärkning under “ADVANCED SETUP” (se sidan 47) och anslut högtalarna till receivern som visas nedan.

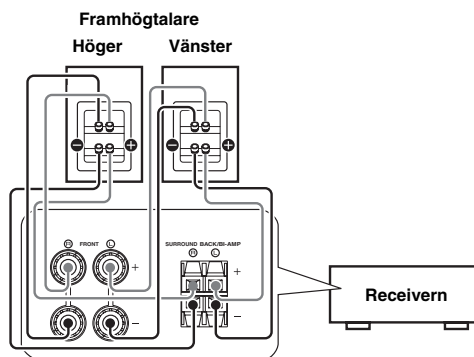

### Observera

Innan du utför anslutning för tvådelad förstärkning, ta bort eventuella kablar som ansluter baselementet till en diskanthögtalare. Vi hänvisar till högtalarbruksanvisningarna angående detaljer. När du inte gör anslutning med tvådelad förstärkning, se till att fästena eller kablar är anslutna innan anslutning av högtalarkablarna.



## Information om jack och kabelkontakter

Receivern har följande ingångs- och utgångsjack. Använd rätt jack och kablar för de komponenter du vill ansluta.

### Ljudjack

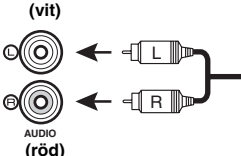
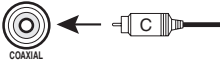
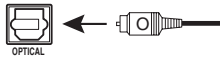
Jack och kablar	Beskrivning
<b>AUDIO-jack</b> (vit) 	För att överföra vanliga analoga vänster och höger ljudsignaler. Använd kablar med stereostift. Anslut röda kontakter till röda jack (R) och vita kontakter till vita jack (L).
<b>COAXIAL-jack</b> (orange) 	För att överföra koaxiala digitala ljudsignaler. Använd stiftkablar för digitala ljudsignaler.
<b>OPTICAL-jack</b> 	För att överföra optiska digitala ljudsignaler. Använd optiska fiberkablar för optiska digitala ljudsignaler.

### Videojack

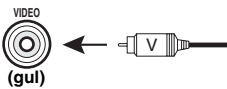
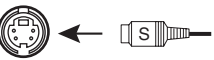
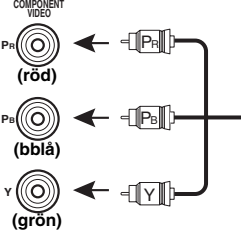
Jack och kablar	Beskrivning
<b>VIDEO-jack</b> 	För att överföra vanliga kompositvideosignaler. Använd videostiftkablar.
<b>S VIDEO-jack</b> 	För att överföra S-videosignaler som innehåller luminans- (Y) och krominans- (C) komponenter. Använd S-videokablar.
<b>COMPONENT VIDEO-jack</b> 	För att överföra komponentvideosignaler som innehåller luminans- (Y), blå krominans- (PB) och röd krominans- (PR) komponenter. Använd komponentvideokablar.

### Video-/ljudjack

Jack och kablar	Beskrivning
<b>HDMI-jack</b> 	För att överföra digitala video- och digitala ljudsignaler. Använd HDMI-kablar.



- Vi rekommenderar användning av en separat inköpt 19-stifts HDMI-kabel som är kortare än 5 meter och försedd med HDMI-logotypen.
- Eventuella problem gällande HDMI-anslutning kan kontrolleras (se sidan 23).
- Du kan kontrollera felinformation för HDMI-anslutningar (se sidan 23).

En videosignal som matas in i receivern matas ut från utgångarna för MONITOR OUT av samma sort som för insignalen.

Till exempel, om en VCR med en kompositsignal och en DVD-spelare med en COMPONENT VIDEO-signal är anslutna, anslut både VIDEO-jacket och COMPONENT VIDEO-jacket för MONITOR OUT till videomonitorn.

Om en HDMI-ingångskompatibel monitor ansluts, kommer receivern automatiskt att omvandla en analog signal som matas in från en videoingång till en digital videosignal och sedan mata ut den från HDMI OUT-jacket.

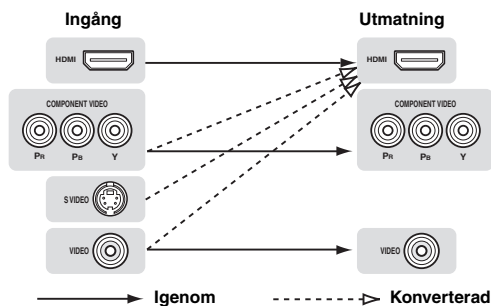

## Anslutning av en TV-monitor eller en projektor

Anslut en videomonitor, så som en TV eller projektor till en utgång på receivern. Du kan välja en av följande tre typer beroende på vilket format för insignal som videomonitorn stöder.

### Anmärkning

- När du ansluter receivern till videomonitorn, se till att receivern är i beredskapsläge.

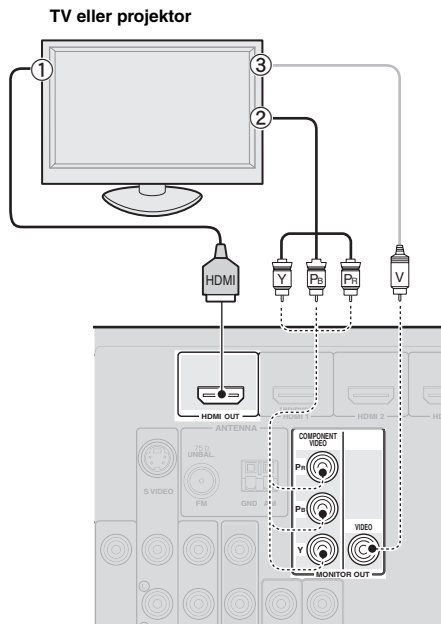

### ■ För att ansluta en HDMI-videomonitor

Jack på komponenter

Jack på receivern

① HDMI-ingång

HDMI OUT

### ■ För att ansluta komponentvideomonitor

#### Anmärkning

- Endast videosignaler som matas in från receivern via komponentingången matas ut från komponentutgången.

Jack på komponenter

Jack på receivern

② Komponentvideo utgång

MONITOR OUT  
(COMPONENT VIDEO)

### ■ För att ansluta kompositvideomonitor

#### Anmärkning

- Endast videosignaler som matas in från receivern via kompositvideoingången matas ut från kompositvideoutgången.

Jack på komponenter

Jack på receivern

③ Videoingång (komposit)

MONITOR OUT (VIDEO)

## Utmatning av ljud från en TV via receivern

För att mata ut ljud från en TV från receivern, se till att ansluta mellan AV ingång 1-6 och en audioutgång. Om TV:n stöder optisk digital utmatning, rekommenderar vi att du använder AV ingång 1. Genom att ansluta till AV ingång 1 kan du växla ingångskälla till AV ingång 1 med ett enkelt knapptryck genom att använda funktionen SCENE (se sidan 21).

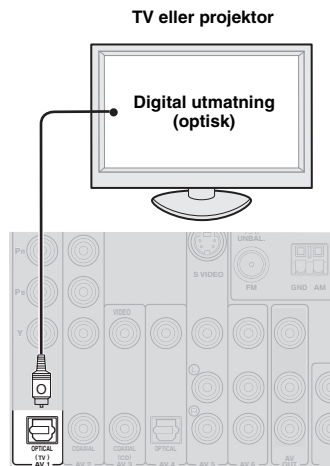

## Anslutning av andra komponenter

Receivern har ingångar och utgångar för respektive ingångs- och utgångskälla. Du kan återge ljud och bild ingångskällor som väljs via frontpanelens display eller fjärrkontrollen.

### Anmärkning

- När du ansluter receivern till externa komponenter, se till att receivern är i beredskapsläge.

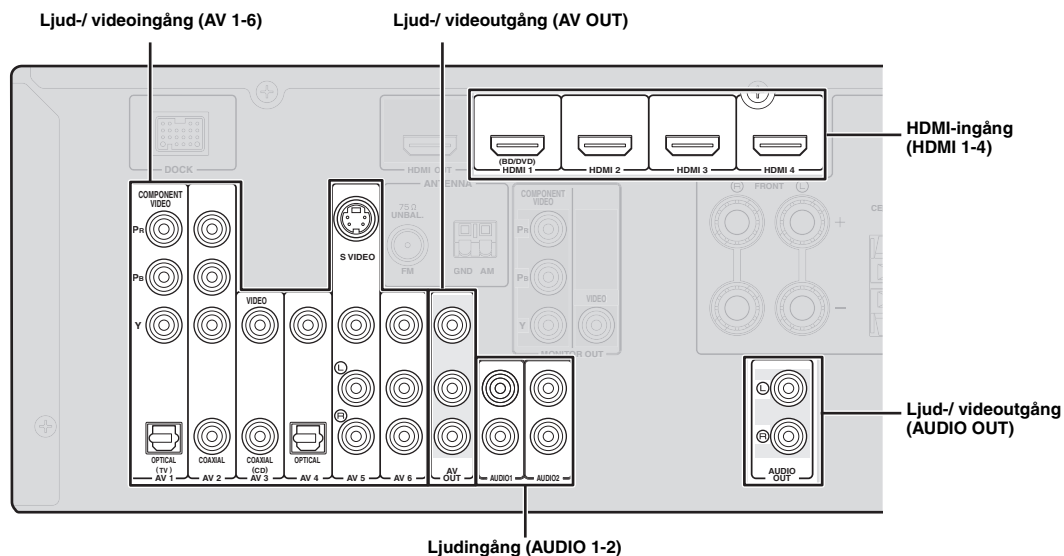

### ■ Ljud och videospelare / Digitalbox

Utgångar på ansluten extern komponent			Ingångskällor/jack på receivern	
Externa komponenter	Signaler	Utgångar		
Externa komponenter med HDMI-utgång	Ljud/Video	HDMI-utmatning	HDMI 1 (BD/DVD)	HDMI 1
			HDMI 2	HDMI 2
			HDMI 3	HDMI 3
			HDMI 4	HDMI 4
Extern komponent med komponentvideoutgång	Ljud Video	Optisk digital utgång	AV 1 (TV)	OPTICAL
		Komponentvideo utgång		COMPONENT VIDEO
Extern komponent med koaxial digital utgång	Ljud Video	Koaxial digital utgång	AV 2	COAXIAL
		Komponentvideo utgång		COMPONENT VIDEO
Extern komponent med S-videoutgång	Ljud Video	Analog ljudutgång	AV 5	AUDIO
		S-videoutgång		S VIDEO
Extern komponent med kompositvideoutgång	Ljud Video	Koaxial digital utgång	AV 3 (CD)	COAXIAL
		Kompositutgång		VIDEO
	Ljud Video	Optisk digital utgång	AV 4	OPTICAL
		Kompositutgång		VIDEO
	Ljud Video	Analog ljudutgång	AV 5	AUDIO
		Kompositutgång		VIDEO
	Ljud Video	Analog ljudutgång	AV 6	AUDIO
		Kompositutgång		VIDEO



- Ingångskällor inom parentes rekommenderas för respektive jack. Om din Yamaha komponent har en Remote in/ut-kontakt kan du växla ingångskälla till den komponenten med en enkel knapptryckning med hjälp av funktionen SCENE (se sidan 21).
- Du kan ändra namnet för ingångskällan som visas på frontpanelens display eller på OSD på videomonitorn som önskas (se sidan 45).

## ■ Ljudspelare

Utgångar på ansluten extern komponent		Ingångskällor/jack på receivern	
Externa komponenter	Utgångar		
Extern komponent med optisk digital utgång	Optisk digital utgång	AV 1 (TV)	OPTICAL
		AV 4	OPTICAL
Extern komponent med koaxial digital utgång	Koaxial digital utgång	AV 2	COAXIAL
		AV 3 (CD)	COAXIAL
Extern komponent med analog ljudutgång	Analog ljudutgång	AV 5	AUDIO
		AV 6	AUDIO
		AUDIO 1	AUDIO
		AUDIO 2	AUDIO



- Vi rekommenderar att du ansluter den koaxiala digitala utkontakten från en CD-spelare till AV3-jacket.

### Angående ljud-/videoutgångar

Bland de analoga ljud- och videosignaler som matas in till receivern via ingångarna, matas de ljud-/videosignaler för vald ingångskälla ut från AV OUT-jacket och AUDIO OUT-jacket. En HDMI ingångssignal, COMPONENT VIDEO ingångssignal eller digital ingångssignal kan inte matas ut.

När du använder AV OUT-jacket: anslut en extern komponent till komposit eller analog ljudkontakt.

När du använder AUDIO OUT-jacket: anslut en extern komponent till den analoga ljudkontakten.

### Anslutning av en universell Yamaha iPod-dockningsstation eller Bluetooth™ trådlös ljudmottagare

Receivern är utrustad med ett DOCK-kontakt till vilket du kan ansluta Yamaha:s universella iPod-dockningsstation (YDS-11 säljs separat) eller en Bluetooth trådlös ljudmottagare (YBA-10, säljs separat). Du kan spela upp en iPod- eller en Bluetooth-komponent med receivern genom att ansluta den till DOCK-kontakt. Använd avsedd kabel för anslutning mellan dockningsstationen/mottagaren och receivern.

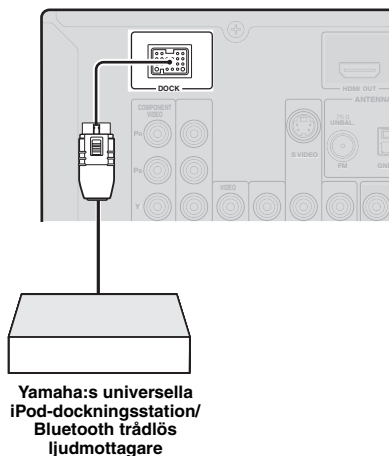

### Användning av VIDEO AUX-jack på framsidan

Använd ingångarna VIDEO AUX på frontpanelen för att ansluta en spelkonsol eller en videokamera till receivern. Se till att sänka volymen på receivern och övriga komponenter innan några anslutningar påbörjas.

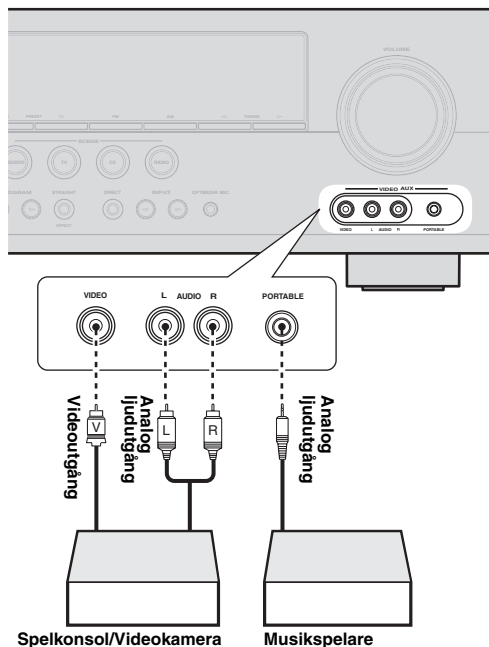

### Anmärkning

- När externa komponenter är anslutna till både PORTABLE-jacket och AUDIO-jacket kommer ljudet som matas in via PORTABLE-jacket att matas ut.

## Anslutning av FM- och AM-antenn

Både en FM-inomhusantenn och en AM-ramantenn följer med receivern. Anslut respektive antenn till de avsedda antenningångarna.

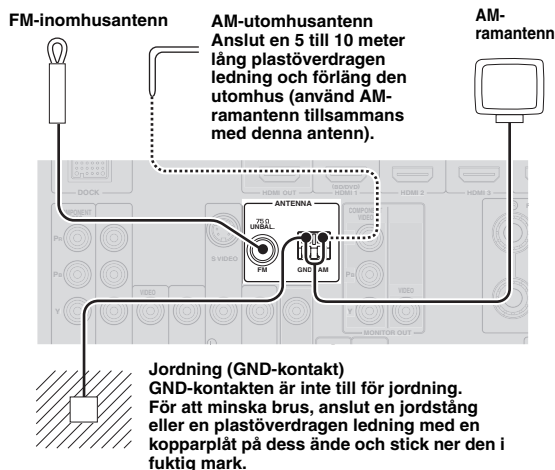

- De medföljande antennerna är normalt sett tillräckligt känsliga för att erhålla god mottagning.
- Placera AM-ramantennen bort från receivern.
- Om du inte kan erhålla god mottagning rekommenderar vi att du använder en utomhusantenn. För mer detaljer, rådgör med närmaste auktoriserade Yamaha-handlare eller servicecenter.
- Använd alltid AM-ramantennen även om en utomhusantenn är ansluten.

### Montering av AM-ramantenn

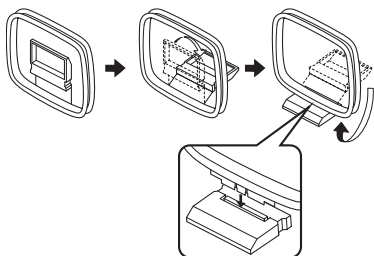

### Anslutning av AM-ramantenn

Kabeln till AM-ramantennen har ingen polaritet. Du kan ansluta vilken kabel som till AM-kontakten och den andra till GND-kontakten.

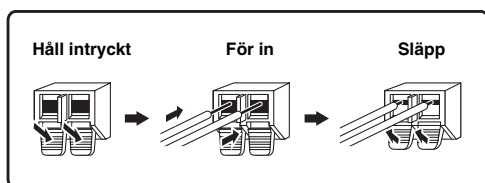

## Anslutning av nätkabeln

Efter det att alla anslutningar är gjorda, koppla in nätkabeln till receivern i ett vägguttag.

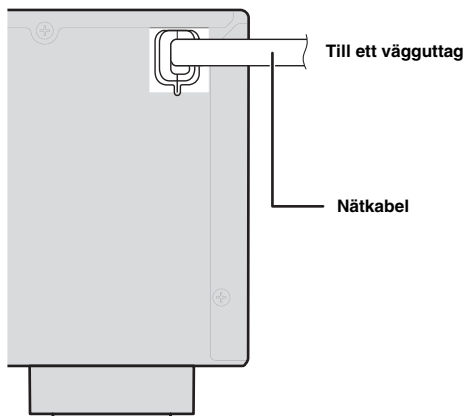

## På- och avslagning av receivern

- 1 Tryck på **Ⓐ STANDBY/ON** (eller **Ⓜ POWER**) för att slå på receivern.
- 2 Tryck på **Ⓐ STANDBY/ON** (eller på **Ⓜ POWER**) igen för att stänga av receivern (beredskapsläge).



- Det tar några sekunder innan receivern är klar för uppspelning.
- Du kan också sätta på receivern genom att trycka på **Ⓜ SCENE** (eller **Ⓜ SCENE**).
- Även i beredskapsläge drar receivern en liten mängd elektricitet. Vi rekommenderar att nätkabeln kopplas ut från vägguttaget.

### Observera

Koppla inte loss receivern när den är påslagen. Om du gör det kan det skada receivern eller orsaka att inställningarna på enheten sparas felaktigt.

# Optimering av högtalarinställningar enligt lyssningsrummet (YPAO)

Receivern använder en Yamaha Parametric Acoustic Optimizer (YPAO). Med YPAO ställer receivern automatiskt in egenskaperna för utmatningen på dina högtalare baserat på högtalarnas lägen, prestanda och de akustiska egenskaperna för rummet. Vi rekommenderar att du först ställer in egenskaperna för utmatning med YPAO när du använder receivern.

## Anmärkningar

- Observera att det är normalt att höga testtoner matas ut under pågående "Auto Setup". Se till att inga små barn kommer in i rummet under förfarandet.
- Se till att det är så tyst som möjligt i rummet medan "Auto Setup" pågår för att uppnå så bra resultat som möjligt. Om det förekommer för mycket omgivande störningar, kan det hända att slutresultatet inte blir lyckat.



- För förfarandet "Manual Setup" Se sidan 41.

## Använd Auto Setup

### 1 Kontrollera följande punkter.

Innan du startar den automatiska inställningen, kontrollera följande.

- Alla högtalare och subwoofer är anslutna ordentligt.
- Inga hörlurar är anslutna till receivern.
- Videomonitorn är ordentligt ansluten.
- Receivern och videomonitorn är påslagna.
- Receivern är vald om videoingångskälla på videomonitorn.
- En ansluten subwoofer är påslagen och volymen inställd på ungefär halv volymnivå (eller strax under).
- Reglagen för övergångsfrekvens på en ansluten subwoofer är inställda på maximal nivå.

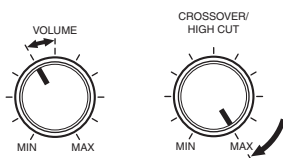

Subwoofer

### 2 Anslut den medföljande optimeringsmikrofonen till OPTIMIZER MIC-uttaget på frontpanelen.

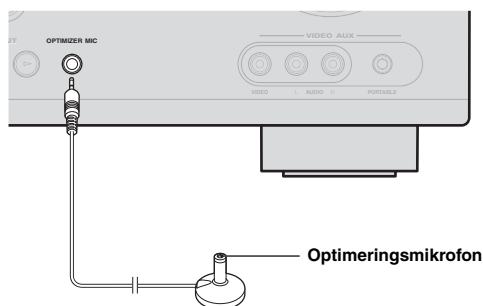

"MIC ON. View OSD MENU" visas på frontpanelens display.

Följande menyskärm visas på videomonitorn.



- Du kan öppna menyskärmen från setup menu (se sidan 41).

### 3 Placera optimeringsmikrofonen på en jämn och plan yta på den normala lyssningsplatsen, med det rundkännande mikrophuvudet vänt uppåt.

Optimeringsmikrofon

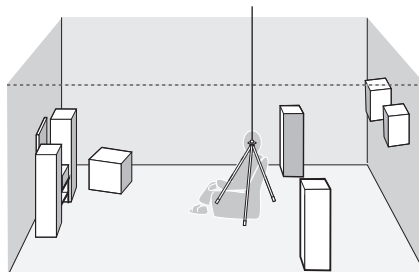

- Det rekommenderas att ett stativ eller någonting liknande används för att fästa optimeringsmikrofonen på samma höjd som öronen skulle vara när du sitter på lyssningsplatsen. Du kan fixera optimeringsmikrofonen på stativet med fästskruven på stativet.

### 4 För att välja en ljudkaraktär för inställning, tryck på [14]Markör ▲ för att välja "EQ Type" och tryck sedan på [14]Markör </>.

Om receivern inte fungerar när du trycker på [14]Markör, tryck en gång på [12]SETUP för att manövrera receivern.

Receivern är utrustad med en parametrisk equalizer som justerar utmatningsnivån för varje frekvensområde. Equalizern är inställd så att den skapar ett sammanhängande ljudfält som baseras på automatiskt uppmätta högtalaregenskaper. I "EQ Type", kan du välja följande egenskaper för den parametriska equalizern som passar för önskad ljudegenskap.

Natural

Detta ställer in så att alla högtalare ger naturligt ljud. Välj detta ljud i högfrekvensområdet verkar för starkt när "EQ Type" är satt till "Flat".

**Flat**

Detta ställer in så att varje högtalare får samma egenskaper. Välj detta om dina högtalare är av liknande kvalitet.

**Front**

Detta ställer in varje högtalare för att erhålla samma egenskaper som vänster och höger framhögtalare. Välj detta om vänster och höger framhögtalare är av mycket högre kvalitet än övriga högtalare.

## 5 Tryck på **[F4]Markör** ▾ för att välja "Start" och tryck sedan på **[F4]ENTER** för att starta inställningen.

En nedräkning startas och mätningen startar inom 10 sekunder. En hög testton matas ut under mätningen.

**Anmärkningar**

- Utför ingen manöver på receiveern under pågående automatisk inställning.
- Tryck på **[F4]Markör** ▲ för att avbryta den automatiska inställningen.

Mätningen tar cirka 3 minuter. För att erhålla ett så noggrant resultat som möjligt ställ dig så att du inte stör mätningen, så som vid sidan av eller bakom högtalarna eller utanför rummet.

När mätningarna har fullgjorts, visas "YPAO Complete" på frontpanelens display och resultatet visas på monitorn.

```
1 Auto Setup

RESULT
SP : 3/4/0.1
DIST: 2.50/ 3.00m
LVL : -3.5/ +4.5dB
+ >Set Cancel

[←]/[→]: Select
[ENTER]: Finish
```

**SP**

Visar antal högtalare anslutna till receiveern i följande ordning:

Totalt antal fram och mitt/totalt antal surround och bakre surround/subwoofer

**DIST**

Visar högtalaravståndet från lyssningsplatsen i följande ordning:

Avstånd till närmaste högtalare/Avstånd till bortersta högtalare

**LVL**

Visar högtalarnas utnivåer i följande ordning:

Lägst utnivå för högtalare/Högst utnivå för högtalare

**Anmärkningar**

- Om "ERROR" visas på videomonitorn medan "Auto Setup", pågår avbryts mätningen och typ av fel visas. För närmare information se "Om ett felmeddelande visas under mätning" (sidan 20).
- Om problem uppstår under pågående mätning, visas "WARNING (XX)" (xx indikerar numret för varningen) ovanför "RESULT" (se sidan 20).

## 6 Tryck på **[F4]ENTER** för att bekräfta inställningarna.

Högtalaregenskaperna justeras enligt uppmätta resultat.

För att avbryta processen tryck på **[F4]Markör** ◀/▶ för att välja "Cancel" och tryck på **[F4]ENTER**.

När följande skärm visas avlägsna optimeringsmikrofonen. "Auto Setup" är nu fullgjord.

```
1 Auto Setup

AUTO SETUP Complete
Disconnect Microphone

PRESS [ENTER]
[SETUP]:Exit
```

Optimeringsmikrofonen är känslig för värme. Förvara den på en sval plats och borta från direkt solljus efter mätning. Lämna den inte på en plats där den kommer att utsättas för höga temperaturer så som ovanpå en AV-komponent.

**☞**

- Om du inte vill tillämpa mätresultaten, välj "Cancel".
- Utför "Auto Setup" igen om du ändrar antal eller placering på högtalarna.
- Om du trycker ner **[F4]ENTER** innan du tagit bort optimeringsmikrofonen, kommer "1 Auto Setup" av "Speaker Setup" i setup menu (se sidan 41) att visas.

## Om ett felmeddelande visas under mätning

Tryck på **[F4]Markör** ▾ en gång och välj **“Retry”** eller **“Exit”** med hjälp av **[F4]Markör** </> och tryck sedan på **[F4]ENTER**.

```

ERROR
→ E-9:USER CANCEL
  Don't operate
  any function

>Retry  Exit
[F4]/[F4]:Select
[ENTER]:Return
  
```

### Retry

Utför “Auto Setup” igen.

### Exit

Avbryter mätningen och “Auto Setup”.



- Se sidan 53 för mer information om felmeddelanden.
- Om “E-5:NOISY” visas kan du fortsätta mätningen. För att fortsätta mätningen, välj “Proceed”. Vi rekommenderar emellertid att du löser problemen innan du utför en ny mätning.

## Om ett varningsmeddelande visas efter mätning

Om ett problem uppstår under mätningen visas “WARNING” på resultatskärmen. Kontrollera felet och lös problemen.

```

WARNING

W-1:OUT OF PHASE
Reverse channel
FL    ---
CENTER ---
SL    ---
SEL   ---

[ENTER]:Return
  
```



- Se sidan 54 för mer information om varningsmeddelanden.
- Optimering kommer inte att utföras när ett varningsmeddelande visas. Vi rekommenderar att du först löser problemet och utför “Auto Setup” igen.

### 1 Kontrollera om “→” visas till vänster om “WARNING” och tryck på **[F4]ENTER**.

Detaljer kring varningsmeddelande visas. Om det är flera felmeddelanden kan du visa nästa meddelande genom att använda **[F4]Markör** ▷.

### 2 Tryck på **[F4]ENTER** igen för att återgå till till början av resultatlistan.



# GRUNDLÄGGANDE MANÖVRERING

## Uppspelning

### Grundläggande tillvägagångssätt

- 1 Slå på de externa komponenterna (TV, DVD-spelare, etc.) som är anslutna till receivern.
- 2 Tryck på **INPUT** </> (eller **Knappar för val av ingång**) för att välja ingångskälla. Namnet på den valda ingångskällan visas i några sekunder.



- Du kan ändra namnet för ingångskällan som visas på frontpanelens display eller på OSD på videomonitorn som önskas (se sidan 45).

- 3 Starta uppspelning på vald extern komponent eller ställ in en radiostation på mottagaren.

För mer information om uppspelning, se bruksanvisningen för den externa komponenten. Se följande för information om val av radiostation eller uppspelning av en iPod- eller Bluetooth-komponent.

- FM/AM-radiostationsinställning (se sidan 28)
- Uppspelning av Bluetooth-komponent (se sidan 34)
- Uppspelning av iPod (se sidan 32)

- 4 Vrid på **VOLUME-kontroll** för att ställa in önskad volym (eller tryck på **VOLUME +/-**).



#### Anmärkning

När du spelar upp en DTS-CD, kan det förekomma att brus hörs, vilket kan leda till fel på högtalare. Se till att volymen är lågt satt innan du startar uppspelning. Om brus hörs, gör följande.

##### 1) När brus hörs

Om en DTS-bitströmsignal inte matas in ordentligt till receivern kommer endast brus att höras. Anslut uppspelningskomponenten till receivern med en digital anslutning och spela upp DTS-CD. Om ingenting förbättras kan felet vara i uppspelningskomponenten. Rådgör med tillverkaren av uppspelningskomponenten.

##### 2) När brus hörs under uppspelning eller överhopp

Innan uppspelning av DTS-CD, visa alternativmenyn efter att du har valt ingångskälla och ställ in "Decoder Mode" till "DTS" (se sidan 35).

### Användning av SCENE-funktionen

Receivern har en SCENE-funktion som tillåter att du ändrar ingångskälla och ljudfältprogram med en knapp. Fyra scener finns tillgängliga för olika användningsområden, så som uppspelning av film eller musik. Vid ursprunglig fabriksinställning är följande ingångskällor och ljudfältprogram tillgängliga.

	Ingångskälla	Ljudfältprogram
<b>BD/DVD</b>	HDMI 1	Straight
<b>TV</b>	AV 1	Straight
<b>CD</b>	AV 3	Straight
<b>RADIO</b>	TUNER	7ch Enhancer



- När receivern är i beredskapsläge kan du slå på den genom att trycka på knappen SCENE.

### Val av SCENE

Tryck på **SCENE** (eller **SCENE**).

### Registrerar ingångskälla/ljudfältprogram

Välj önskad ingångskälla/ljudfältprogram och tryck ner **SCENE** (eller **SCENE**) till dess att "SET Complete" visas på frontpanelens display.

När den visas på OPTION-menyn eller SETUP menu, visas "SCENE Setting Complete" på videomonitorn (OSD).

### Växlar fjärrkontrollerade externa komponenter som är länkade till val av scener

Du kan manövrera en extern komponent med fjärrkontrollen för receivern genom att ställa in en fjärrkontrollkod för den externa komponenten för varje ingångskälla. Genom att ställa in fjärrkontrollkoder för önskade ingångskällor gör så att du kan växla mellan externa komponenter länkade till val av scener.

- 1 Registrera fjärrkontrollkoden för en extern komponent till önskad ingångskälla (se sidan 46).

#### Anmärkning

- Fjärrkontrollkoder kan inte registreras till TUNER-ingång.

- 2 Tryck på **7** **Knappar för val av ingång** på fjärrkontrollen för ingångskällan vars fjärrkontrollkod var registrerad i steg 1 under cirka 3 sekunder medan du trycker ner **11** **SCENE**-knappen var tilldelning du vill ändra.

Den externa komponenten kan nu kontrolleras via fjärrkontrollen endast genom att välja en scen.

### Tillfällig snabbdämpning av ljudet (MUTE)

- 1 Tryck in **17** **MUTE** på fjärrkontrollen för att snabbdämpa ljudet.  
Indikatorn MUTE på frontpanelens display blinkar under det att ljudet är dämpat.
- 2 Tryck på **17** **MUTE** igen för att återgå till tidigare volymnivå.

### Justering av hög-/lågfrekvent ljud (tonkontroll)

Du kan justera balansen på högfrequensområdet (Treble) och lågfrequensområdet (Bass) för ljudutmatning via vänster och höger framhögtalare för att erhålla önskade ton.



- Tonkontrollen för högtalare eller hörlurar kan ställas in separat. Ställ in tonkontrollen för hörlurarna med hörlurarna anslutna.

- 1 Tryck upprepade gånger på **1** **TONE CONTROL** på frontpanelen för att välja "Treble" eller "Bass".  
Aktuell inställning visas på frontpanelens display.



- 2 För att justera frekvensområdet använd **10** **PROGRAM** **</>**.  
Justerbart område: -10,0dB till +10,0 dB  
Displayen återgår till tidigare skärm så snart du släpper knappen.

### Anmärkningar

- Tonkontrollinställningarna gäller inte vid uppspelning i direktläge.
- Om du har ställt in balansen väldigt mycket kan det hända att ljudet inte passa mot det för andra kanaler.

### Återgivning av rent hi-fi-ljud

Använd läget Direct för att njuta av ett naturtroget hi-fi-ljud från vald källa. Medan läget Direct är inkopplat återger receivern ljudet från vald källa via så få kretsar som möjligt.

- Tryck på **10** **DIRECT** (eller **10** **DIRECT**) för att slå på eller stänga av läget Direct.

Följande funktioner kan inte utföras i läge Direct.

- ljudfälsprogram, tonkontroll
- visning och manövrering av alternativmenyn och setup menu



- När direktläget är på är frontpanelens display nedtonad. När inställningen återställs till av, återgår ljusstyrkan på skärmen till tidigare inställning.

### Användning av insomningstimern

Insomningstimern är praktisk att använda om du vill gå och lägga dig medan uppspelning eller inspelning pågår.

- Tryck upprepade gånger på **5** **SLEEP** för att ställa in tidslängden.

Varje gång du trycker på **5** **SLEEP** ändras frontpanelens display på det sätt som visas nedan.

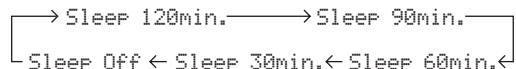

När insomningstimern har ställts in tänds SLEEP på frontpanelens display.

Tryck upprepade gånger på **5** **SLEEP** på fjärrkontrollen till dess att "Sleep Off" visas på frontpanelens display.

### Ljudåtergivning via hörlurar

- Anslut hörlurarna till **10** **PHONES**-jack på frontpanelen.

När du väljer ett ljudfälsprogram då du använder hörlurar, aktiveras läget SILENT CINEMA automatiskt.

### Anmärkningar

- Efter anslutning av hörlurar matas inga signaler ut via högtalarutgångarna.
- När flerkanalssignaler bearbetas kommer ljud i alla kanaler att delas till vänster och höger kanal.

## Visning av information för insignal

När HDMI1-4 eller AV1-4 är valt som ingångskälla kan du visa ljud-/videosignalinformation.



- Information om insignaler visas både på en videomonitor och frontpanelens display.
- Information om insignalen visas också på frontpanelens display. Du kan välja önskad post genom att använda **[F4]Markör**  $\Delta$  /  $\nabla$ .

### 1 Välj önskad ingångskälla och tryck på **[F3]OPTION.**

Alternativmenyn för vald ingångskälla visas (se sidan 35).

### 2 Tryck på **[F4]Markör** $\Delta$ / $\nabla$ för att välja "Signal Info" och tryck på **[F4]ENTER.**

Information om insignalerna visas. Se sidan 36 för meddelanden som visas på skärmen.

#### Anmärkningar

- När ett HDMI-relaterat fel uppstår, visas felinformation nederst på skärmen.
- Information om insignalen visas också på frontpanelens display. Du kan välja önskad post genom att använda **[F4]Markör**  $\Delta$  /  $\nabla$ .

### 3 För att avsluta visningen av informationen, tryck på **[F3]OPTION.**

## Ändra information på frontpanelens display

Information som visas på frontpanelens display kan ändras genom att trycka på **[C]INFO** (eller **[9]INFO**). Följande information kan visas med hänsyn till ingångskälla.

Till exempel, om du väljer HDMI1-ingång och visa "DSP Program" kommer följande skärm att visas på frontpanelens display.



HDMI1-4:	Input, DSP Program, Audio Decoder
AV1-6:	Input, DSP Program, Audio Decoder
AUDIO1-2:	Input, DSP Program, Audio Decoder
V-AUX:	Input, DSP Program, Audio Decoder
FM/AM:	Frequency, Program Service, Program Type, Radio Text, Clock Time, DSP Program, Audio Decoder
iPod (enkelt fjärrläge):	Input, DSP Program, Audio Decoder
iPod (menybläddringsläge):	(om PlayInfo visas) Artist, Album, Song, DSP Program, Audio Decoder (om Play-menyn visas) List
Bluetooth:	Input, DSP Program, Audio Decoder

# Ljudfältsprogram

Receivern är utrustad med ett av Yamaha utvecklat chip för digital ljudfältbehandling (DSP). Du kan åtnjuta flerkanaligt ljud för nästan alla ingångskällor genom att använda olika ljudfältprogram lagrade på chippet och en stor uppsättning av surround dekodrar.

## Val av ljudfältprogram

### ■ Val av ljudfältprogram från frontpanelen

Tryck upprepade gånger på **PROGRAM** </> för att välja önskat ljudfältprogram.

### ■ Val av ljudfältprogram från fjärrkontrollen

Utför följande manövrar beroende på kategori av ljudfältprogram.

Ljudfältprogram för film/TV-program ..... Tryck upprepade gånger på **MOVIE**.

Ljudfältprogram för musik ..... Tryck upprepade gånger på **MUSIC**.

Återgivning i stereo ..... Tryck upprepade gånger på **STEREO**.

Flerkanals stereoåtergivning ..... Tryck upprepade gånger på **STEREO**.

Compressed music enhancer ..... Tryck upprepade gånger på **STEREO**.

Surround dekodare ..... Tryck upprepade gånger på **SUR.DECODE**.

Till exempel, om du väljer "Sci-Fi" under "film/TV-program" kommer följande skärm att visas på frontpanelens display.

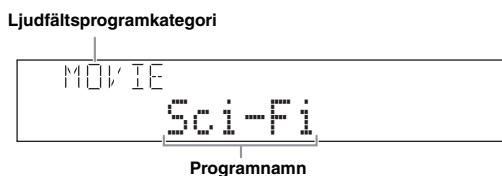

### Anmärkningar

- Ljudfältprogram lagras för varje ingångskälla. När du ändrar ingångskälla kommer det ljudfältprogram som tidigare var valt för den ingångskällan att tillämpas.
- Receivern aktiverar inte några andra ljudfältprogram än surround dekodare och spelas upp i läge för rak avkodning vid uppspelning av Dolby Digital Plus, Dolby TrueHD, DTS Express, DTS-HD Master Audio eller DTS-HD High Resolution Audio-källor.
- Receivern tillämpar inga ljudfältprogram, när samplingsfrekvensen för ingångskällorna är högre än 96 kHz.

## Beskrivning av ljudfältprogram

Receivern har ljudfältprogram för flera olika kategorier inklusive musik, film och återgivning i stereo. Välj ett ljudfältprogram på grundval av vad som ger en god lyssningsupplevelse, inte bara utifrån själva programbeteckningen etc.



- Du kan kontrollera vilka högtalare som används genom att titta på högtalarindikatorerna på frontpanelens display (se sidan 6).
- För varje program kan elementen ljudfältet justeras (parametrar för ljudfältprogram). För närmare information se sidan 38.
- **CINEMA DSP** i tabellen anger ljudfältprogram med CINEMA DSP.

### För film/TV-programkällor



Program	Beskrivning
<b>Standard</b>	Detta program skapar ett ljudfält som förstärker den omgivande känslan utan att störa den ursprungliga akustiska lokaliseringen av flerkanaligt ljud, såsom Dolby Digital- och DTS-ljud. Det har utformats enligt konceptet om "en idealisk biosalong", i vilken publiken omges av vackra efterklanger från vänster och höger och bakifrån.
<b>Spectacle</b>	Detta program återskapar den praktfulla känslan av storskaliga filmproduktioner. Det återger ett brett biografljudfält genom att matcha cinemaskope-formatet för film på bredare dukar med ett utmärkt dynamikomfång från mycket litet till extremt stort ljud.
<b>Sci-Fi</b>	Detta program återskapar tydligt den noggrant utarbetade ljudupbyggnaden i de senaste science fiction- och specialeffektfilmerna. En rad olika filmkonstnärligt skapade virtuella rymder kan återges, med tydlig separation mellan dialog, ljudeffekter och bakgrundsmusik.
<b>Adventure</b>	Detta program är idealiskt för exakt återgivning av ljudupbyggnaden i action- och äventyrsfilmer. Ljudfältet begränsar efterklanger och lägger istället tonvikt på att återskapa en kraftfull rymd, ordentligt utvidgad åt både vänster och höger. Det återgivna djupet begränsas också relativt för att tillförsäkra separationen mellan ljudkanaler och ljudets klarhet.

Program	Beskrivning
<b>Drama</b>	Detta ljudfält innehåller stabila efterklanger som passar för en mängd olika filmgenrer, från allvarliga dramatiseringar till musikalerna och komedier. Efterklangerna är måttliga men erbjuder en optimal 3D-känsla, där effekters tonklanger och bakgrundsmusik återges mildt men kubiskt runt tydliga tal och mittlokalisering på ett sätt som inte utmattar lyssnaren ens efter många timmars tittande.
<b>Mono Movie</b>	Detta program erbjuds för återgivning av enkanaliga videokällor, såsom en gammal film i en atmosfär som liknar den i en gammaldags biosalong. Programmet åstadkommer optimal utvidgning och efterklang till det ursprungliga ljudet för att skapa en behaglig rymd med ett visst ljuddjup.
<b>Sports</b>	Detta program ger lyssnare möjlighet att höra stereosända sportevenemang och underhållningsprogram med en förhöjd livekänsla. I sportsändningar placeras kommentatorernas röster tydligt i mitten samtidigt som atmosfären från sportarenan utvidgas till optimal rymd för att erbjuda lyssnaren en känsla av att vara närvarande på arenan.
<b>Action Game</b>	Detta ljudfält passar för sådana actionspel som biltävlingar och FPS-spel. Det använder sig av den reflexionsdata som begränsar effekternas räckvidd per kanal för att kunna erbjuda en mäktig spelmiljö med en känsla av deltagande genom att förstärka tonklangen i olika effekter samtidigt som en tydlig riktningkänsla upprätthålls.
<b>Roleplaying Game</b>	Detta ljudfält passar för rollspel och äventyrsspel. Det kombinerar ljudfältseffekterna för filmer med ljudfältuppbyggnaden för "Action Game" för att återge djup och 3D-känsla i ljudfältet vid uppspelning, samtidigt som filmliknande surroundeffekter erbjuds för filmscenerna i spelet.

### För ljudmusikkällor



Program	Beskrivning
<b>Hall in Munich</b>	Detta ljudfält simulerar en konserthall med omkring 2500 platser i München, där interiören liksom i många typiska konserthallar i Europa består av elegant trä. Skarpa, vackra efterklanger sprider sig rikligt och skapar en lugnande atmosfär. Åhörarens virtuella plats är till vänster om arenans mitt.
<b>Hall in Vienna</b>	Detta är en mellanstor, skokartongsförmad konserthall med cirka 1700 platser, som är traditionell i Wien. Pelare och sirliga sniderier skapar mycket komplexa reflektioner från hela omgivningen runt publiken, så att ett mycket fylligt, rikt ljud återges.
<b>Chamber</b>	Detta program återskapar en relativt bred rymd med högt i tak, likt ett auditorium i ett palats. Det erbjuder behagliga efterklanger som lämpar sig för hovmusik och kammarmusik.
<b>Cellar Club</b>	Detta program simulerar en liveklubb med lågt i tak och en hemtrevlig atmosfär. Ett realistiskt, levande ljudfält med kraftfullt ljud ger lyssnaren en känsla av att befinna sig på en främre rad framför en mindre scen.
<b>The Roxy Theatre</b>	Detta ljudfält simulerar akustiken i en känd rockklubb i Los Angeles med cirka 460 platser. Åhörarens virtuella plats är till vänster om lokalens mitt.
<b>The Bottom Line</b>	Detta är ljudfältet vid scenkanten i The Bottom Line, som var en berömd jazzklubb i New York. Rummet har 300 sittplatser till vänster och höger i ett ljudfält som erbjuder ett reellt och vibrerande ljud.
<b>Music Video</b>	Detta ljudfält erbjuder bilden av en konserthall för levande pop-, rock- och jazzmusik. Tack vare det ljudfält för närvarokänsla som betonar livligheten i sång och solospel liksom taktlagen i rytminstrument och det surroundljudfält som återskapar rymden i en stor konserthall kan lyssnaren åtnjuta den mustiga atmosfären vid ett levande uppträdande.

### För återgivning i stereo

Program	Beskrivning
<b>2ch Stereo</b>	Använd detta program för att nermixa flerkanaliga källor till två kanaler.



- Om flerkanalssignaler matas in, så nermixas signalerna till 2 kanaler och matas ut via vänster och höger framhögaltalare.

## För återgivning av flerkanalsstereo



Program	Beskrivning
<b>7ch Stereo</b>	Använd detta program för att återge ljud via samtliga högtalare. Vid uppspelning av flerkanaliga ljudkällor nermixar receivern källjudet till två kanaler och matar sedan ut ljudet till alla anslutna högtalare. Detta program skapar ett större ljudfält och är idealiskt för bakgrundsmusik vid fester osv.

## Den Compressed Music Enhancer

Program	Beskrivning
<b>Straight Enhancer</b>	Använd detta program för att förbättra ljudet så nära som möjligt för det ursprungliga djupet och bredden i de 2-kanaliga eller flerkanaliga komprimeringsartefakterna.
<b>7ch Enhancer</b>	Använd detta program för att återge komprimeringsartefakter som 7-kanaligt stereoljud.

## Surroundavkodningsläge

Välj detta program för att återge källljud med valda dekodrar. Ljudet från 2-kanaliga källor kan återges flerkanaligt.

Dekoder	Beskrivning
<b>Pro Logic</b>	Dolby Pro Logic dekodertyp lämplig för alla typer av källor.
<b>PLIIX Movie / PLII Movie</b>	Dolby Pro Logic IIX (eller Dolby Pro Logic II) dekodertyp lämplig för filmer. Om din omgivning för lyssning är som följer kan du inte välja dekodern Dolby Pro Logic IIX. <ul style="list-style-type: none"> <li>När bakre surroundhögtalare inte är anslutna</li> <li>När hörlurar är anslutna</li> </ul>
<b>PLIIX Music / PLII Music</b>	Dolby Pro Logic IIX (eller Dolby Pro Logic II) dekodertyp lämplig för musik. Om din omgivning för lyssning är som följer kan du inte välja dekodern Dolby Pro Logic IIX. <ul style="list-style-type: none"> <li>När bakre surroundhögtalare inte är anslutna</li> <li>När hörlurar är anslutna</li> </ul>
<b>PLIIX Game / PLII Game</b>	Dolby Pro Logic IIX (eller Dolby Pro Logic II) dekodertyp lämplig för spel. Om din omgivning för lyssning är som följer kan du inte välja dekodern Dolby Pro Logic IIX. <ul style="list-style-type: none"> <li>När bakre surroundhögtalare inte är anslutna</li> <li>När hörlurar är anslutna</li> </ul>
<b>Neo:6 Cinema</b>	DTS-dekodertyp är lämplig för filmer.
<b>Neo:6 Music</b>	DTS-dekodertyp är lämplig för musik.



- En ingångskälla spelas upp i läge för rak avkodning (se sidan 27) när flerkanaliga ljudkanaler matas in.

## Obehandlad återgivning av ingångskällor (läge för rak avkodning)

I läget för rak avkodning, återges ljudet utan någon effektbehandling. 2-kanaliga stereokällor matas enbart ut via vänster och höger framhögtalare. Flerkanaliga källor avkodas rakt in i lämpliga kanaler och flerkanaligt ljud återges utan någon effektbehandling.

### 1 För att aktivera läget för rak avkodning, tryck på **L** **STRAIGHT** (eller **10** **STRAIGHT**).

“Straight” visas på frontpanelens display.

### 2 För att avbryta läget för rak avkodning, tryck på **L** **STRAIGHT** (eller **10** **STRAIGHT**) igen.

Ett namn på ett ljudfältsprogram visas på frontpanelens display och ljudet återges med den ljudfältseffekten.

## Lyssning till ljudfältsprogram utan surroundhögtalare (Virtual CINEMA DSP)

Virtual CINEMA DSP gör att du kan erhålla DSP-ljudfältens surroundeffekter även utan några surroundhögtalare genom att virtuella surroundhögtalare används. Du kan även åtnjuta Virtual CINEMA DSP med ett minimalt system bestående av två högtalare utan någon mitthögtalare.

När “Sur. L/R SP” i setup menu är satt till “None” (se sidan 42), fungerar receivern i läget Virtual CINEMA DSP.

### Anmärkning

- Läget Virtual CINEMA DSP är inte tillgängligt under följande omständigheter även om du ställer “Sur. L/R SP” till “None” (se sidan 42).
  - hörlurskontakt är ansluten till hörlursutgången PHONES.
  - 7ch Stereo för ljudfältsprogram är valt.
  - direkt läge eller läge för rak avkodning används.

## Lyssning till ljudfältsprogram via hörlurar (SILENT CINEMA™)

SILENT CINEMA medger återgivning av flerkanaliga källor via hörlurar. SILENT CINEMA aktiveras automatiskt närhelst ett par hörlurar ansluts till hörlursutgången PHONES.

### Anmärkning

- Läget SILENT CINEMA är inte tillgängligt under följande omständigheter.
  - 2ch Stereo för ljudfältsprogram är valt.
  - direkt läge eller läge för rak avkodning är valt.

# FM/AM-inställning

Receiverns FM/AM-mottagaren erbjuder följande två inställningsmetoder.

## ■ Frekvensinställning (Auto tuning / manuell tuning)

Inställning av en önskad FM/AM-station kan göras via sökning eller genom att ange dess frekvens.

## ■ Förvalsinställning (Preset tuning)

Frekvenser för FM/AM-stationer kan ställas in i förväg genom att registrera dem till specifika siffror och sedan återkalla dem genom att ange dessa siffror för att ställa in kanalen.

### Anmärkning

- Rikta ansluten FM-/AM-antenn åt det håll där mottagningen är bäst

## Inställning av önskad FM/AM-station (frekvensinställning)

**1 Tryck upprepade gånger på **INPUT** </> (eller **TUNER**) och växla ingångskälla till "TUNER".**

**2 Tryck på **FM** (**FM**) eller **AM** (**AM**) för att välja frekvensband.**

"FM" eller "AM" visas på frontpanelens display beroende på det frekvensband du har valt.

**3 Tryck på **TUNING** </> (eller **TUNING**  $\Delta$  /  $\nabla$ ) för att ange frekvens.**

För att justera frekvenser till ett högre område, tryck på  $\Delta$  (eller  $\Delta$ ). För att justera till lägre område, tryck på  $\nabla$  (eller  $\nabla$ ). Indikatorn TUNED på frontpanelens display tänds när mottagaren är inställd på en station. Om programmet sänds i stereo visas indikatorn STEREO.

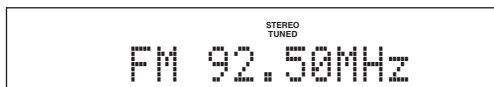

Beroende på hur du trycker på **TUNING** </> (eller **TUNING**  $\Delta$  /  $\nabla$ ) ändras frekvensen i följande ordning.

### När du trycker ner knappen mer än 1 sekund.

Mottagaren söker frekvensen för en station som kan hittas i närheten av aktuell frekvens. Detta är effektivt när mottagaren kan ta emot starka signaler utan störning. När sökningen väl börjar, släpp upp knappen.

Om du fortsätter att hålla ner tangenten kommer sökningen att fortsätta även om en station upptäcks. Detta är användbart om du vill ställa in en speciell station.

### När du trycker och släpper knappen

Mottagaren ökar eller minskar frekvensen i steg. Använd denna metod när mottagaren inte kan ta emot starka signaler och kanaler hoppas över under sökning. Du kan erhålla bättre ljudkvalitet även om mottagaren inte kan ta emot en stark signal.



- Du kan växla mellan stereo och mono för FM-sändningar i alternativmenyn (se sidan 36).

**4 För att ställa in frekvensen direkt, mata in frekvensen på önskad station med sifferknapparna på fjärrkontrollen.**

Mata endast in heltal. Till exempel, om du vill ställa in frekvensen till 88,90 MHz, mata in "8890" med **Sifferknappar**.

### Anmärkning

- När du trycker på **Sifferknappar** under förinställning kommer ett förvalnummer att väljas. Ställ inställningsläget till normalt inställningsläge med **TUNING** </> (eller **TUNING**  $\Delta$  /  $\nabla$ ) innan användning
- Om inmatad frekvens ligger utanför aktuellt mottagningsområde så visas meddelandet "Wrong Station!" på frontpanelens display. Se till att inmatad frekvens är korrekt.
- Du behöver inte mata in en nolla om den kommer i slutet på ett decimaltal. Till exempel, mata in "925" för "92.50 MHz" eller "940" för "94.00 MHz".

## Registrerar FM/AM-stationer och ställer in (Förvalsinställning)

Du kan registrera upp till 40 FM/AM-stationer (Förval) med hjälp av "Automatisk stationsförinställning" eller "Manuell stationsförinställning".

## Registrera stationer med automatisk stationsförinställning

Mottagaren känner automatiskt av FM-stationen med starka signaler och registrerar upp till 40 stationer. AM-stationer kan inte registreras automatiskt. Använd manuell stationsförinställning.

**1 Tryck upprepade gånger på **INPUT** </> (eller **TUNER**) och växla ingångskälla till "TUNER".**

**2 Tryck in **OPTION** på fjärrkontrollen.**

Skärmen för alternativmenyn med inställningsalternativ för mottagarinmatning visas på frontpanelens display.



- För detaljer angående alternativmenyn, se sidan 35.
- Alternativmenyn visas på monitorkomponenter.

**3 Välj "Auto Preset" och tryck på **ENTER**.**

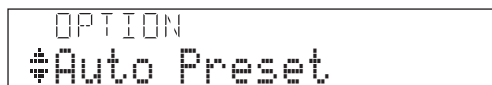

Automatisk stationsförinställning startar efter cirka 5 sekunder från den lägsta frekvensen uppåt.





- Du kan välja det förinställningsnummer från vilket förvalsinställningen startar genom att trycka på **[8]PRESET**  $\Delta / \nabla$  eller **[14]Markör**  $\Delta / \nabla$  då frontpanelens display är i det läge som visas på bilden nedan.
- För att avbryta registreringen tryck på **[14]RETURN** på fjärrkontrollen.



Det övre området ändras enligt följande under automatisk stationsförvalsinställning: READY → SEARCH → MEMORY varje gång en station registreras. När registreringen är fullgjord visas "FINISH" och skärmen för alternativmenyn visas automatiskt igen. När du trycker på **[13]OPTION** på fjärrkontrollen återgår skärmen till ursprungligt tillstånd.

### Anmärkning

- Endast Radiodatasystem-stationer lagras automatiskt med hjälp av automatisk förinställning (gäller endast modeller till Europa).

## Registrera stationer med manuell stationsförinställning

Du kan registrera AM-stationer eller FM-stationer manuellt för svaga signaler.

### 1 Ställ in en station enligt "Inställning av önskad FM/AM-station (frekvensinställning)" (se sidan 28).

### 2 Tryck på **[8]MEMORY** (eller **[8]MEMORY**). "Manual Preset" visas på frontpanelens display och följs direkt av det förvalsnummer till vilket stationen är registrerad.



- Genom att tryck ner **[8]MEMORY** (eller **[8]MEMORY**) i mer än 2 sekunder kan du hoppa till steg 3 och registrera det förvalsnummer som är ett tal högre än senast förinställda nummer.

### 3 Tryck **[E]PRESET** $\triangleleft / \triangleright$ (eller **[8]PRESET** $\Delta / \nabla$ ) på fjärrkontrollen för att välja det förvalsnummer som du vill registrera stationen till.

När du väljer ett förvalsnummer till vilket ingen station har registrerats visas "Empty" på displayen. När du väljer ett registrerat förvalsnummer kommer den registrerade frekvensen att visas till höger om förvalsnumret.

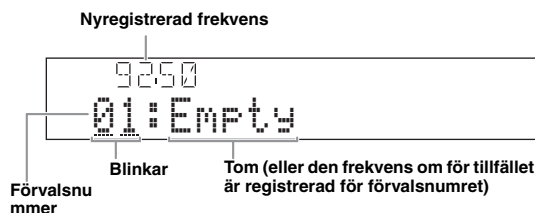

- Du kan välja förvalsnummer med **[9]Sifferknappar**.

### 4 Tryck på **[8]MEMORY** (eller **[8]MEMORY**) igen för att registrera.

När registrering är fullgjord återgår skärmen till ursprungligt tillstånd.

För att avsluta processen, tryck på **[13]OPTION**.



- För att avbryta registrering, tryck på **[14]RETURN** på fjärrkontrollen eller utför ingen manövrering på mottagaren under cirka 30 sekunder.

## Hämta en förvalsstation (Förvalsinställning)

Du kan anropa förinställda stationer som registrerats med automatisk stationsförvalsinställning eller manuell förvalsinställning.

### För att välja ett förvalsnummer, tryck på **[E]PRESET** $\triangleleft / \triangleright$ (eller **[8]PRESET** $\Delta / \nabla$ ).



- Förvalsnummer som inte har några stationer registrerade kommer att hoppas över.
- När "No Presets" eller "No Presets in Memory" visas betyder det att inga stationer har registrerats. Se sidan 28 och registrera stationer.
- Du kan direkt välja ett förvalsnummer genom att trycka på en **[9]Sifferknapp** när du anropar en förvalsstation. "Empty" visas på displayen när du matar in ett förvalsnummer till vilket ingen station har registrerats. "Wrong Num." visas om du matar in ett ogiltigt nummer.
- När du trycker på **[9]Sifferknapp** under normal inställning kommer ett förvalsnummer att väljas. Ställ inställningsläget till förvalsinställningsläge med **[E]PRESET**  $\triangleleft / \triangleright$  (eller **[8]PRESET**  $\Delta / \nabla$ ) innan användning.

## Radera förvalsstation

### 1 Tryck upprepade gånger på **[N]INPUT** $\triangleleft / \triangleright$ (eller tryck på **[7]TUNER**) för att växla ingångskälla till "TUNER".

### 2 Tryck in **[13]OPTION** på fjärrkontrollen. Skärmen för alternativmenyn med inställningsalternativ för mottagarinmatning visas på frontpanelens display.

### 3 Visa "Clear Preset" med hjälp av **[14]Markör** $\Delta / \nabla$ och tryck på **[14]ENTER**.

Följande skärm visas på displayen.

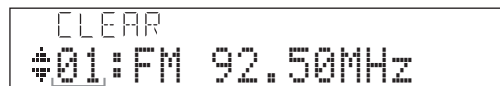

Förvalsnummer för den registrerade station du vill radera.



- Du kan avbryta förfarandet och återgå till skärmen för alternativmenyn genom att trycka på **[14]RETURN** på fjärrkontrollen.

### 4 Välj förvalsnummer för den registrerade station du vill radera med **[14]Markör** $\Delta / \nabla$ och tryck på **[14]ENTER**.

Den förvalsstation som är registrerad till förvalsnumret raderas. För att radera registreringen för flera nummer, upprepa ovan steg. För att avsluta processen, tryck på **[13]OPTION**.

# Radiodatasystem-mottagning (gäller endast Europa- och Rysslandmodell)

Radiodatasystem är ett system för dataöverföring som används av FM-stationer i många länder. Receivern kan ta emot diverse Radiodatasystem-information, såsom "Program Service", "Program Type", "Radio Text", "Clock Time" och "EON" (information om andra kanaler) vid mottagning av Radiodatasystem-sändande stationer.

## Visning av Radiodatasystem-information

Använd denna funktion för att visa 4 sorters Radiodatasystem-information: "Program Service", "Program Type", "Radio Text", "Clock Time".

### 1 Ställ in önskad Radiodatasystem sändande station.



- Vi rekommenderar användning av automatisk förinställning för att ställa in Radiodatasystem-stationer (se sidan 28).
- Funktionen PTY Seek kan också användas för att välja en önskad förinställd Radiodatasystem sändande stationer.

### 2 Tryck upprepade gånger på **INFO** på frontpanelen (eller **INFO** på fjärrkontrollen) till dess att önskad information visas.

Informationen på displayen ändras vart efter du trycker på en knapp. En typ av information visas under en stund och sedan visas informationen.

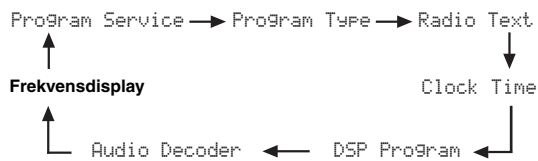

Innehållet på information är enligt följande.

Alternativ	Funktion
Program Service	Visar namnet på Radiodatasystem-programmet som för tillfället tas emot.
Program Type	Visar typ av Radiodatasystem-program som för tillfället tas emot.
Radio Text	Visar informationen på Radiodatasystem-programmet som för tillfället tas emot.
Clock Time	Visar aktuell tid.
DSP Program	Visar för tillfället valt ljudfältprogram.
Audio Decoder	Visar för tillfället vald surrounddeko.

## Val av Radiodatasystem-programtyp (funktionen PTY Seek)

Använd denna funktion för att välja önskat radioprogram enligt programtyp bland alla förinställda Radiodatasystem sändande stationer.



- Du måste förinställa stationen innan användning av PTY Seek. När "No Presets" eller "No Presets in Memory" visas betyder det att inga stationer har registrerats. Se sidan 29 och registrera stationer.
- Du kan manövrera PTY Seek medan du tittar på videomonitorn.

### 1 Tryck på **TUNER** på fjärrkontrollen för att välja "TUNER" som ingångskälla.

### 2 Tryck in **OPTION** på fjärrkontrollen. Mottagarens alternativmeny visas. För detaljer angående alternativmenyn, Se sidan 35.

### 3 Tryck på **Markör** $\Delta / \nabla$ på fjärrkontrollen för att välja "PTY Seek" och tryck på **ENTER**.



#### 4 Tryck på **14**Markör </> på fjärrkontrollen för att välja programtyp som ska sökas.

Du kan välja bland följande programtyper.

Programtyp	Beskrivning
NEWS	Nyheter
AFFAIRS	Aktualiteter
INFO	Allmän information
SPORT	Sport
EDUCATE	Utbildning
DRAMA	Teater
CULTURE	Kultur
SCIENCE	Vetenskap
VARIED	Lättare underhållning
POP M	Populärmusik
ROCK M	Rockmusik
M.O.R. M	Lättyssnad musik
LIGHT M	Lättare klassisk musik
CLASSICS	Seriös klassisk musik
OTHER M	Annan musik

#### 5 Tryck på **14**Markör $\Delta$ / $\nabla$ på fjärrkontrollen för att söka efter en station.

Om du trycker på **14**Markör  $\nabla$ , kommer receptorn att söka neråt från aktuell frekvens. Om du trycker på **14**Markör  $\Delta$ , kommer den att söka uppåt från aktuell förvalsstation.

När en station hittas avbryts sökningen. Tryck på samma knapp för att fortsätta sökningen om stationen inte är den du önskar.

För att avsluta sökningen, tryck på **13**OPTION.

##### Anmärkning

- Om "Not found" visas finns det ingen station för vald programtyp.

### Användning av datatjänsten för information om andra kanaler (EON)

Använd denna funktion för att ta emot datatjänsten EON (information om andra kanaler) från Radiodatasystem stationsnät. Efter att någon av de 4 Radiodatasystem-programtyperna (NEWS, AFFAIRS, INFO eller SPORT) har valts, söker receptorn under en viss tidslängd automatiskt efter alla tillgängliga förvalsstationer som är programmerade att sända EON-datatjänsten för vald programtyp. När den programenliga EON-datatjänsten startar, växlar receptorn automatiskt över till den lokala station som sänder den aktuella EON-datatjänsten och växlar sedan tillbaka till den nationella stationen när EON-datatjänstens sändning är slut.



- Du kan manövrera EON medan du tittar på videomonitor.

#### 1 Ställ in önskad Radiodatasystem sändande stationer.

#### 2 Tryck in **13**OPTION på fjärrkontrollen.

Mottagarens alternativmeny visas. För detaljer angående alternativmenyn, se sidan 35.

#### 3 Tryck på **14**Markör $\Delta$ / $\nabla$ på fjärrkontrollen för att välja "EON" och tryck på **14**ENTER.

"EON:OFF" visas på frontpanelens display.

Aktuell frekvens

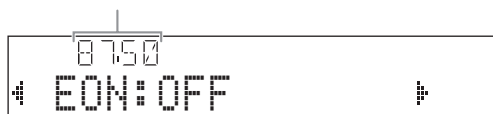

- När "No Presets" eller "No Presets in Memory" visas betyder det att inga stationer har registrerats. Se sidan 29 och registrera stationer.
- Om tilldelad station för vald förvalsstation eller EON-datatjänst inte är tillgänglig kommer "Not Available" att visas.

#### 4 Tryck på **14**Markör </> för att välja en programtyp.



#### 5 Efter att ha valt en programtyp, tryck på **13**OPTION för att avsluta alternativmenyn.

När en tilldelad station påbörjar sändningen av valt program kommer receptorn automatiskt att ställa in den stationen. När programmet avslutas kommer den automatiskt att återgå till tidigare station.

EON är avstängd i följande fall:

- när EON är aktiverad en gång
- när receptorn är satt i beredskapsläge innan EON aktiveras
- när en annan station är vald innan EON är aktiverad



- För att avbryta EON utför steg 1 till 5 igen och välj "EON:OFF".

# Användning av iPod™

Efter att en iPod-spelare har stationerats i en universell Yamaha iPod-dockningsstation (t.ex. YDS-11, säljs separat), ansluten till kopplingen DOCK på receivern (se sidan 16), kan uppspelning av iPod-spelaren manövreras med hjälp av den medföljande fjärrkontrollen. Dessutom kan läget Compressed Music Enhancer på receivern användas till att förbättra ljudkvaliteten för de komprimeringsartefakter (t.ex. med formatet MP3) som lagrats i iPod-spelaren (se sidan 24).

## Anmärkingar

- iPod touch, iPod (Click and Wheel inklusive iPod classic), iPod nano och iPod mini stöds.
- En del funktioner är kanske inte kompatibla beroende på modell eller version på programvaran för din iPod.
- En del funktioner är kanske inte tillgängliga beroende på modell på universella Yamaha iPod-dockningsstationen. Följande avsnitt beskriver förfarandet när YDS-11 används.



- När anslutningen mellan iPod-spelaren och receivern är klar visas meddelandet "iPod Connected" på frontpanelens display.
- För en komplett lista över statusmeddelanden som visas på frontpanelens display och på videomonitorn, se avsnittet "iPod" på sidan 52.

## Manövrering av iPod™

Du kan kontrollera din iPod när du har satt den i universella iPod-dockningsstation och ändrat ingångskällan till DOCK. Manövrering av din iPod kan göras med hjälp av bildskärmsmenyn på denna enhet (meny bläddringsläge) eller utan den (enkelt fjärrläge). När du ansluter din iPod till receivern kan du utföra följande manövrering med fjärrkontrollen.

Knapp	Funktion
<b>ENTER</b>	Efterföljande meny
$\Delta$	Meny upp
<b>[14]</b> $\nabla$	Meny ner
$\triangleleft$	Föregående meny
$\triangleright$	Efterföljande meny
$\triangleleft\triangleleft$	Sökning bakåt (håll intryckt)
$\triangleright\triangleright$	Sökning framåt (håll intryckt)
$\triangleright\triangleleft$	Hoppa framåt
$\triangleleft\triangleright$	Hoppa bakåt
<b>[18]</b> $\square$	Stopp
$\square\square$	Paus (menybläddringsläge) Uppspelning/paus (enkelt fjärrläge)
$\triangleright$	Uppspelning (menybläddringsläge) Uppspelning/paus (enkelt fjärrläge)
<b>[16]</b> <b>DISPLAY</b>	Växla mellan menybläddringsläge och enkelt fjärrläge

## Att kontrollera iPod i enkelt fjärrläge

Du kan utföra grundläggande manövrer för din iPod (spela, stanna, hoppa etc.) genom att använda den medföljande fjärrkontrollen utan att visa menyn på videomonitorn. Du kan även kontrollera din iPod direkt i detta läge.

## iPod-manövrering i menybläddringsläget

Du kan utföra avancerade manövrer för din iPod genom att använda den medföljande fjärrkontrollen medan du tittar på menyn som visas på videomonitorn. Låtar lagrade i iPod-spelaren kan bläddras igenom på monitorn. Vidare kan inställningar för iPod-spelaren ändras eller justeras enligt egna preferenser. Du kan inte kontrollera din iPod direkt i detta läge.



- “\_” (understrykning) visas för tecken som receivern inte kan visa.

**1 Ändra ingångskälla till “iPod (DOCK)” med hjälp av **[N]** INPUT  $\triangleleft$  /  $\triangleright$  (eller **[7]** DOCK).**

**2 Tryck in **[16]** DISPLAY på fjärrkontrollen.**  
Följande skärm visas på videomonitorn.



**3 Tryck på **[14]** Markör  $\Delta$  /  $\nabla$  för att välja “Music”, “Videos” eller “Settings” och tryck på **[14]** Markör  $\triangleright$ .**

- Välj “Music” för att bläddra musikfiler.
- Välj “Videos” för att bläddra videofiler.

### Anmärkning

- “Videos” kommer inte att visas när din iPod eller universella Yamaha iPod-dockningsstation inte stöder bläddringsfunktion för bläddring av videofiler.

- 4 Tryck på [14]Markör  $\Delta$  /  $\nabla$  /  $\triangleleft$  /  $\triangleright$  för att välja en menypost och sedan på [14]ENTER för att starta uppspelning.**

#### Menyposter för "Music"

Playlists, Artists, Albums, Songs, Genres, Composers

- Playlists > Songs
- Artists > Albums > Songs
- Albums > Songs
- Songs
- Genres > Artists > Albums > Songs
- Composers > Albums > Songs

#### Menyposter för "Videos"

Menyposterna varierar beroende på de filer som är lagrade i din iPod.

#### ■ Beskrivning över visning av spelinformation



- ① Spårnummer/totalt antal spår
- ② Artistnamn
- ③ Albumtitel
- ④ Låttitel
- ⑤ Förloppsmätare
- ⑥ Förfluten tid
- ⑦ Ikoner för slumpvis och repeterad uppspelning
- ⑧ ► (uppspelning), || (paus), ►► (sökning framåt) och ◀◀ (sökning bakåt)
- ⑨ Återstående tid



- Du kan ändra informationsskärmarna på frontpanelens display med **[C]INFO** (eller **[9]INFO**) (se sidan 23). De poster som visas på frontpanelens display varierar beroende på det läge som för tillfället är valt.

## Slumpvis/repeterad uppspelning

Du kan använda speciella uppspelningsfunktioner så som slumpvis uppspelning och repeterad uppspelning genom att ställa in alternativmenyn.

- 1 Tryck på [16]DISPLAY för att växla till menybläddringsläge medan "DOCK" är vald som ingångskälla.**

Alternativmenyn kan endast visas i menybläddringsläge. Tryck på [16]DISPLAY för att växla till menybläddringsläge innan du startar slumpvis eller repeterad uppspelning.

- 2 Tryck på [13]OPTION.**

Alternativmenyn visas.

- 3 Tryck på [14]Markör  $\Delta$  /  $\nabla$  för att välja önskad uppspelningsfunktion, Shuffle eller Repeat, och tryck sedan på [14]ENTER.**

Följande uppspelningsvarianter är tillgängliga beroende på vald uppspelningsfunktion.

**Shuffle:** Spelar upp sånger och album slumpvis ordning (Alternativ: Off, Songs, Albums).

- Välj "Off" om du inte vill spela upp i slumpvis ordning.
- Välj "Songs" för att spela upp låtar i slumpvis ordning.
- Välj "Albums" för att spela upp album i slumpvis ordning.

**Repeat:** Spelar upp sånger och album upprepade gånger (Alternativ: Off, One, All).

- Välj "Off" om du inte vill spela upp upprepade gånger.
- Välj "One" för att repetera en sång.
- Välj "All" för att repetera alla sånger.

- 4 Välj önskad stil med hjälp av [14]Markör  $\triangleleft$  /  $\triangleright$ .**

Stilen är vald. Uppspelning startar med funktionen som valdes i steg 3.

För att återgå till föregående skärm, tryck på [14]RETURN. För återgå till tidigare uppspelningsfunktion, utför ovan steg igen.



- När funktionen för slumpvis uppspelning är på visas "◀◀" på videomonitorn.
- När "Repeat" är inställd på "One" eller "All", visas "◀" eller "▶" på videomonitorn.

# Användning av Bluetooth™-komponenter

En Yamaha Bluetooth trådlös ljudmottagare (t.ex. YBA-10, som säljs separat) kan anslutas till receivers DOCK-kontakt och musik innehåll lagrat i Bluetooth-komponenten (t.ex. en bärbar musikspelare) spelas upp utan att kablar behöver kopplas mellan receivern och Bluetooth-komponenten. "Pairing" behöver utföras i förväg mellan den anslutna Bluetooth trådlös ljudmottagaren och Bluetooth-komponenten.

## Anmärkning

- Denna receiver stöder Bluetooth A2DP (Advanced Audio Distribution Profile)-profil.

## Parning av Bluetooth™ trådlös ljudmottagare och din Bluetooth™ komponent

"Pairing" innebär att registrera en Bluetooth-komponent för Bluetooth-kommunikation. Parning behöver utföras när en Bluetooth-komponent används för första gången tillsammans med Bluetooth trådlösa ljudmottagare ansluten till receivern eller om parningsinformationen har raderats.



- Parning behöver endast utföras första gången som Bluetooth-komponenten används med Bluetooth trådlös ljudmottagare.
- Parning kräver manövrering både på receivern och på den andra komponenten med vilken kommunikationen via Bluetooth kommer att upprättas. Om det blir nödvändigt, hänvisar vi till den andra komponentens bruksanvisningar.

### ■ Parning av Bluetooth trådlös ljudmottagare och din Bluetooth-komponent

Av säkerhetsskäl tidsbegränsas parningsmanövern till 8 minuter. Vi rekommenderar att alla anvisningarna läses och förstås helt innan inställningen påbörjas.

#### 1 Ändra ingångskälla till "DOCK" med hjälp av **[INPUT]** </> (eller **[DOCK]**).

#### 2 Slå på Bluetooth-komponenten du vill para och ställ in den i läge för parning.

Se bruksanvisningen för Bluetooth-komponenten för mer information om utförandet.

#### 3 Tryck på **[OPTION]**.

Alternativmenyn för DOCK-ingång visas på videomonitorn.

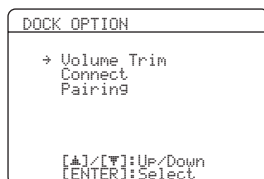

#### 4 Tryck på **[Markör]** ▾ för att välja "Pairing" och tryck på **[ENTER]**.

"Searching" visas på frontpanelens display och parningen påbörjas.



- För att avbryta parningen tryck på **[RETURN]**.
- DU kan även starta parningen genom att trycka ner och hålla **[MEMORY]** nertryckt på frontpanelen.

#### 5 Kontrollera att Bluetooth-komponenten identifierar Bluetooth trådlös ljudmottagare.

Om Bluetooth-komponenten identifierar Bluetooth trådlösa ljudmottagare, så visas till exempel "YBA-10 YAMAHA" på listan över Bluetooth-enheter.

#### 6 Välj Bluetooth trådlös ljudmottagare på listan över Bluetooth-enheter och mata sedan in lösenkoden "0000" på Bluetooth-komponenten.

När parningen är fullgjord, visas "Completed" på frontpanelens display.



- Yamaha Bluetooth trådlösa ljudmottagare kan paras ihop med upp till åtta Bluetooth-komponenter. När parning utförs korrekt med en nionde komponent och parningsinformationen registreras, raderas parningsinformationen för den komponent som använts minst nyligen.

## Uppspelning av Bluetooth™-komponenten

#### 1 Ändra ingångskälla till "DOCK" med hjälp av **[INPUT]** </> (eller **[DOCK]**).

#### 2 Tryck på **[OPTION]**.

#### 3 Tryck upprepade gånger på **[Markör]** ▾ för att välja "Connect" och tryck på **[ENTER]**.

Efter att du har utfört "Connect" kommer kommunikation med Bluetooth-komponenten att etableras. När den anslutna Bluetooth trådlösa ljudmottagaren identifierar Bluetooth-komponenten ifråga visas "BT Connected" på frontpanelens display.



- Vid tryckning på **[ENTER]** på fjärrkontrollen söker den anslutna Bluetooth trådlösa ljudmottagaren upp och ansluter till den senast anslutna Bluetooth-komponenten. Om Bluetooth trådlösa ljudmottagare inte hittar Bluetooth-komponenten, visas "Not found" på frontpanelens display.
- För att koppla bort Bluetooth trådlös ljudmottagare från Bluetooth-komponenten, ta fram alternativmenyn igen, välj "Disconnect" och tryck på **[ENTER]**.

#### 4 Starta uppspelning på Bluetooth-komponenten.

# AVANCERAD ANVÄNDNING

## Inställning av alternativmenyn för varje ingångskälla (OPTION-menyn)

Receivern är utrustad med en OPTION-meny för vanligen använda menyposter för ingångskällor kompatibla med receivern. Beskrivning av inställning av posterna i OPTION-menyn visas nedan.

**1 Välj en ingångskälla med hjälp av **[N]** INPUT **</>** (**[7]** Knappar för val av ingång).**

**2 Tryck in **[13]** OPTION på fjärrkontrollen.**  
OPTION-meny visas. Posterna som visas på OPTION-menyn varierar beroende på ingångskälla. Se följande avsnitt angående detaljer.

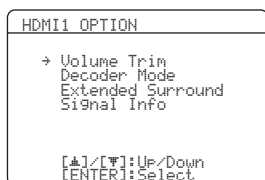

**3 Välj önskad menypost med hjälp av **[14]** Markör **△ / ▽**, och tryck på **[14]** ENTER.**  
Parametrarna för vald menypost visas.

**4 Ändra inställningen för vald menypost (eller aktivera en funktion) med hjälp av **[14]** Markör **△ / ▽ / </>** och **[14]** ENTER.**  
Detaljerna för vald menypost visas. De parametrar som du kan ändra varierar beroende på menypost.

**5 För att stänga OPTION-menyn, tryck på **[13]** OPTION.**  
Du kan även använda **[14]** RETURN för att återgå till föregående skärm eller stänga OPTION-menyn.



- När **[14]** Markör eller andra knappar inte fungerar efter det att inställningen är avslutad, välj ingångskälla igen med hjälp av **[7]** Knappar för val av ingång.

### OPTION-menyposter

Följande menyposter är tillgängliga för respektive ingångskälla.

Ingångskälla	Menypost			
	Volume Trim	Decoder Mode	Extended Surround	Signal Info
HDMI1-4	Volume Trim	Decoder Mode	Extended Surround	Signal Info
AV1-4	Volume Trim	Decoder Mode	Extended Surround	Signal Info
AV5-6	Volume Trim			
AUDIO1-2	Volume Trim			
V-AUX	Volume Trim			
TUNER	Volume Trim	FM Mode	Auto Preset	Clear Preset
	PTY Seek	EON		
iPod (DOCK)	Volume Trim	Shuffle	Repeat	
Bluetooth (DOCK)	Volume Trim	Connect/ Disconnect	Pairing	

Detaljerad information för menyposterna följer:



- Ursprungliga inställningar är markerade med “\*”.

#### ■ Volume Trim

**Ingångskälla:** Alla  
**Justerbart område:** -6.0 dB till 0.0 dB\* till +6.0 dB  
(i steg om 0,5 dB)

Minskar eventuell förändring av volymen när du byter ingångskälla genom att korrigera volymskillnaderna mellan ingångskällorna.

Du kan ange denna parameter för varje ingångskälla.

■ **Decoder Mode**

**Ingångskälla:** HDMI1-4, AV1-4

**Alternativ:** Auto\*/DTS

Väljer DTS digitala ljudsignaler för återgivning.

**Auto** Väljer automatiskt ljudsignaler som matas in.

**DTS** Endast DTS-signaler väljs. Andra ingångssignaler återges ej.

■ **Extended Surround**

**Ingångskälla:** HDMI1-4, AV1-4

**Alternativ:** Auto\*/PLIIXMovie/PLIIXMusic/EX/ES/Off

Väljer om flerkanaliga ingångssignaler ska återges som 6.1- eller 7.1-kanalsljud när bakre surroundhögtalare används.

**Auto** Den bästa dekodern väljs automatiskt beroende på om en flagga för återgivning av den bakre surroundkanalen identifieras och återger signalerna som 6.1- eller 7.1-kanalsljud.

**PLIIXMovie** Återger alltid signaler som 6.1- eller 7.1-kanalsljud med hjälp av dekodern PLIIXMovie oavsett om signaler för den bakre surroundkanalen återfinns eller ej. Du kan välja denna parameter när en eller två högtalare är anslutna.

**PLIIXMusic** Återger alltid signaler som 6.1- eller 7.1-kanalsljud med hjälp av dekodern PLIIXMusic oavsett om signaler för den bakre surroundkanalen återfinns eller ej. Du kan välja denna parameter när en eller två högtalare är anslutna.

**EX/ES** Den bästa dekodern för ingångssignaler väljs automatiskt beroende på om en flagga för återgivning av den bakre surroundkanalen återfinns och återger alltid signalerna som 6.1-kanalsljud.

**Off** Återger alltid signaler som 5.1-kanals ljud oavsett om en flagga för återgivning av bakre surroundkanal återfinns eller ej.

■ **Signal Info**

**Ingångskälla:** HDMI1-4, AV1-4

Visar information om ljud- och videosignaler på videomonitorn och på frontpanelens display. Du kan ändra information som ska visas på frontpanelens display med **[14]Markör**  $\Delta$  /  $\nabla$ .

**Signal Info-parametrar**

■ **Ljudinformation**

Information	Beskrivning
Format	Format för digitala ljudsignaler.
Channel	Antal insignalskanaler (fram/surround/LFE). Till exempel visas ett flerkanaligt ljudspår med 3 framkanaler, 2 surroundkanaler och LFE som "3/2/0.1". Om en kanal inte kan visas enligt ovan, kommer det totala antalet kanaler att visas så som "5.1ch".
Sampling	Samplingsfrekvensen för digital insignal.
Bitrate	Bithastigheten för insignaler per sekund.

**Anmärkningar**

- "No Signal" visas när inga signaler matas in och "---" visas när signaler som receivern inte kan tolka matas in.
- Bithastigheten kan variera under uppspelning.

■ **Videoinformation**

Information	Beskrivning
In	Format och upplösning på inmatad videosignal.
Out	Format och upplösning på utmatad videosignal.
Message	Felmeddelande angående HDMI-signaler och HDMI-komponenter. Se följande information om felmeddelanden.

**HDMI-felmeddelande (visas endast när ett fel uppstått)**

HDCP Error	HDCP-verifiering misslyckades.
Device Over	Antalet anslutna HDMI-komponenter överskrider maximalt antal.
Out of Res.	Ansluten monitor är inte kompatibel med inmatad videosignal.

■ **FM Mode**

**Ingångskälla:** TUNER

**Alternativ:** Stereo\*/Mono

Anger mottagningsläge för FM-sändning.

**Stereo** Mottar i stereoläge.

**Mono** Mottar i monoläge. Du kan erhålla bättre mottagning i Mono-läge.



## ■ Auto Preset

**Ingångskälla:** TUNER

Känner automatiskt av radiostationer i FM-bandet och registrerar dem som förvalda stationer (se sidan 28).

## ■ Clear Preset

**Ingångskälla:** TUNER

Raderar förvalda stationer (se sidan 29).

## ■ PTY Seek

**Ingångskälla:** TUNER

Söker en station som sänder program under önskad kategori ibland förinställda stationer med hjälp av Radiodatasystem (se sidan 30).

## ■ EON

**Ingångskälla:** TUNER

Använd denna när du vill ta emot datatjänsten EON (information om andra kanaler) från Radiodatasystem (se sidan 30).

## ■ Shuffle

**Ingångskälla:** iPod (DOCK)

**Alternativ:** Off\*/Songs/Albums

Ändrar typ av slumpvis uppspelning (se sidan 33).

## ■ Repeat

**Ingångskälla:** iPod (DOCK)

**Alternativ:** Off\*/One/All

Ändrar typ av repeterad uppspelning (se sidan 33).

## ■ Connect/Disconnect

**Ingångskälla:** Bluetooth (DOCK)

Stänger av och sätter på kommunikationen till en Bluetooth-komponent (se sidan 34).

## ■ Pairing

**Ingångskälla:** Bluetooth (DOCK)

Utför parning mellan receivern och en Bluetooth-komponent (se sidan 34).

# Ändring av surrounddekodrar/ljudfältsprogram

## Val av dekodrar för användning med ett ljudfältsprogram

När du använder ljudfältsprogram för film eller TV-program kan du välja en surrounddekodrar som ska användas med ljudfältsprogrammet efter inställning av parametrarna för följande dekodrar. För att ange parametrar för ljudfältsprogram se följande avsnitt.

### Dekodrar som kan användas med ett ljudfältsprogram

- PLIIx Movie (PLII Movie)
- Neo:6 Cinema

#### Anmärkning

- Följande MOVIE ljudfältsprogram kan inte användas med en surround dekodrar.
  - Mono Movie
  - Sports
  - Action Game
  - Roleplaying Game

## Inställning av ljudfältsparmetrar

Även om ljudfältsprogrammen duger bra som de är med de ursprungliga inställningarna, kan du ändra ljudeffekter eller dekodrar som passar de akustiska omständigheterna för källan eller rummet genom att ställa in vissa parametrar (ljudfältsparmetrar).



- Du kan skydda ljudfält från ändring av parametrar när "Memory Guard" på setup menu är satt till "On" (se sidan 45). För att ändra parametrar, ange den till "Off".

**1** Slå på videomonitorn som är ansluten till receptorn.

**2** Tryck in **[12]SETUP** på fjärrkontrollen. Setup menu visas på monitorn.

**3** Tryck på **[14]Markör**  $\Delta$  /  $\nabla$  för att välja "DSP Parameter" och tryck på **[14]ENTER**. Följande visar hur skärmen ändras.

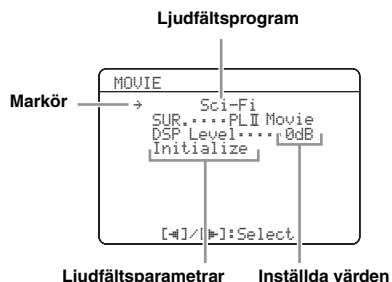

**4** Tryck på **[14]Markör**  $\Delta$  /  $\nabla$  för att flytta "→" till ljudfältsprogrammet och tryck på **[14]Markör**  $\triangleleft$  /  $\triangleright$  för att välja ljudfältsprogram.

**5** Tryck på **[14]Markör**  $\Delta$  /  $\nabla$  för att välja den parameter du vill ändra och tryck på **[14]Markör**  $\triangleleft$  /  $\triangleright$  för att ändra parametern.

En asterisk (\*) visas till vänster om namnet på ljudfältsparmetern som visas på monitorn när du ändra parametern från dess ursprungliga inställning. För mer information om funktioner och justerbara områden för ljudfältsparmetrar, se på denna "Ljudfältsparmetrar" sida.



- Upprepa steg 4 och 5 för att ändra andra ljudfältsparmetrar.

**6** För att avsluta redigeringen, tryck på **[12]SETUP**.

För att initiera parametrar för valt ljudfältsprogram, tryck upprepade gånger på **[14]Markör**  $\nabla$  för att välja "Initialize" och tryck sedan på **[14]Markör**  $\triangleright$ . När skärmen för bekräftning visas på monitorn tryck på **[14]Markör**  $\triangleright$  för att bekräfta initieringen eller **[14]Markör**  $\triangleleft$  för att avbryta den.

## Ljudfältsparmetrar



- Ursprungliga inställningar är markerade med "\*".

### CINEMA DSP-parametrar

#### DSP Level

Justerbart område: -6 dB till 0 dB\* till +3 dB

Finjusterar en effektnivå (nivå på ljudfältseffekten som ska läggas till). Du kan justera nivån på ljudfältseffekten medan du kontrollerar ljudnivåerna. Ställ in "DSP Level" enligt följande.

- Effektljudet är för mjukt.
- Det är ingen skillnad mellan effekterna på ljudfältsprogrammen.
  - Öka effektnivån.
- Ljudet är matt.
- För stor ljudfältseffekt har lagts till.
  - Minska effektnivån.

## Parametrar som endast kan användas med vissa ljudfältsprogram

### ■ Endast 2ch Stereo

#### Direct

**Alternativ:** Auto\*/Off

Kopplar automatiskt förbi DSP-kretsen och tonkontrollkretsen när en analog ljudkälla är vald som ingångskälla. Du kan njuta av högre ljudkvalitet.

**Auto** Matar ut ljud genom att förbigå DSP-kretsen och tonkontrollkretsen när både tonkontrollerna "Bass" och "Treble" är satta till 0 dB.

**Off** Koppla inte förbi DSP-kretsen och tonkontrollkretsen.

### ■ Gäller endast 7ch Stereo

#### CT Level/SL Level/SR Level/ SB Level

**Justerbart område:** 0 till 100%

Justerar volymen på mitt (CT), surround L (SL) surround R (SR) och bakre surround (SB) kanalerna i 7ch Stereo-programmet. Tillgängliga parametrar varierar beroende på högtalarnas inställningar.

### ■ Endast Straight Enhancer/7ch Enhancer

#### Effect Level

**Alternativ:** High\*/Low

Justerar effektnivån för Compressed Music Enhancer. Sätt effektnivån till "Low" när högfrekventa signaler från källan förstärks för mycket. Sätt denna parameter till "Low" för att minska effekten. För att öka effekten, sätt den till "High".

## Dekoderparametrar

Du kan ställa in dekodereffekter genom att ställa in följande parametrar. För olika typer av dekodereffekter, se sidan 26.

### ■ När PLIIx Music/PLII Music är valt

#### Panorama

**Alternativ:** Off\*/On

Justera ljudformen för främre ljudfält. Stereosignaler matas ut till både surroundhögtalarna och framhögtalarna för att skapa en omslutande effekt.

#### Dimension

**Justerbart område:** -3 till STD\* till +3

Justerar nivåskillnaden mellan främre ljudfältet och surroundljudfältet. Du kan justera nivåskillnaden som skapas med mjukvaran som spelas upp för att erhålla önskad ljudbalans. Surroundljudet blir starkare ju mer du ställer värdet negativt och det främre ljudet blir starkare ju mer positivt du ställer in värdet.

#### Center Width

**Justerbart område:** 0 till 3\* till 7

Du kan sprida mittenljudet åt vänster och höger som du önskar. Ställ denna parameter till 0 för att endast mata ut mittenljud via mittenhögtalaren, eller till 7 för att mata ut det via vänster/höger framhögtalare.

### ■ När Neo:6 Music är valt

#### C. Image

**Justerbart område:** 0.0 till 0.3 till 1.0

Vänster och höger framkanalljud justeras i förhållande till mittkanalen för att göra mittkanalen mer eller mindre dominant efter behov.

# Olika inställningar av receivern (Setup menu)

Du kan nå setup menu via fjärrkontrollen och ändra inställningarna på olika menyer.

Du kan ändra följande inställningar på setup menu. För mer information, läs först "Grundläggande manövrering av setup menu" och se sedan respektive sida.

Meny/undermeny	Funktion	Sida
Speaker Setup	Ställer in poster för högtalare.	41
1 Auto Setup (YPAO)	Justerar automatisk högtalarnas egenskaper för utmatning.	41
2 Manual Setup	Manuell justering av högtalarnas egenskaper för utmatning.	41
A)Config	Ställer in högtalarkonfigurationer så som anslutningsstatus för högtalare och storlek på ansluten högtalare (ljudåtergivningsförmåga) som passar för lyssningsmiljön.	41
B)Level	Justerar volymen för respektive högtalare var för sig.	43
C)Distance	Justerar tajmingen då respektive högtalare matar ut ljud baserat på avståndet mellan högtalarna och lyssningsplatsen.	43
D)Equalizer	Väljer en equalizer som justerar högtalarnas egenskaper för utmatning.	43
E)Test Tone	Skapar testtoner.	43
Sound Setup	Inställning av olika poster för ljudutmatning.	43
1 Dynamic Range	Justerar dynamikområdet för högtalare och hörlurar.	43
2 Lipsync	Justerar fördröjningen i utmatning mellan videosignaler och ljudsignaler.	43
HDMI Auto	Anger om automatisk justering för fördröjning mellan utmatningen av videosignaler som matas in via HDMI-jacket och ljudsignaler ska vara på eller av.	43
Auto Delay	Finjusterar fördröjningen för HDMI Auto.	44
Manual Delay	Finjusterar fördröjningen manuellt för utmatning av ljud och bild.	44
Function Setup	Ställer in olika poster för HDMI och display.	44
1 HDMI	Inställning av olika poster för ingångskällor.	44
Standby Through	Sätter på eller stänger av utmatning av HDMI-signaler som matas in via HDMI IN-jacket till HDMI OUT-jacket när receivern står i beredskapsläge.	44
Audio Output	Väljer receivern eller en komponent som är ansluten via HDMI OUT-jacket på receivern för återgivning av ljudsignaler som matas in via HDMI IN-jacket.	44
Resolution	Anger upplösningen på den HDMI-utmatning som omvandlats från analoga bildsignaler.	44
Aspect	Ställer in ett bildförhållande för bilder som ska återges via HDMI-signaler omvandlade från analoga videosignaler.	44
2 Display	Anger poster för en monitor eller frontpanelens display.	44
Dimmer	Anger ljusstyrka på frontpanelsskärmen.	44
FL Scroll	Väljer hur tecken ska visas på frontpanelens display.	44
OSD Shift	Justerar övre och nedre positionen för skärmdisplayen på videomonitorn.	45
3 Volume	Ställer in poster för volym.	45
Adaptive DRC	Justerar det dynamiska omfånget (skillnaden mellan maximal och minimal volym) i kombination med volymnivån.	45
Max Volume	Anger maximal volymnivå så att volymen inte ökar plötsligt.	45
Init. Volume	Anger den volym receivern ska ha när den slås på.	45
4 Input Rename	Ändrar namn på ingångskälla som ska visas på en videomonitor eller på frontpanelens display.	45
DSP Parameter	Anger parametrar för ljudfältprogram.	45
Memory Guard	Skydda vissa inställningar från oavsiktlig ändring.	45

## Grundläggande manövrering av setup menu

Setup menu-skärm visas både på videoskärmen (OSD) och på frontpanelens display.

### Videoskärm (OSD)

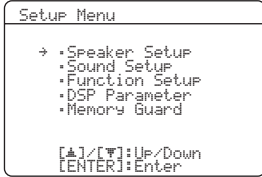

### Frontpanelens display



I detta avsnitt förklaras förfarande för inställning av menyer med hjälp av videomonitorn.

**1 Tryck in [12] SETUP på fjärrkontrollen.**  
Setup menu-skärm visas.

**2 Välj en meny med [14] Markör  $\Delta$  /  $\nabla$  och tryck på [14] ENTER.**

Posterna för vald meny visas. Till exempel visas följande skärm när du väljer "Function Setup".

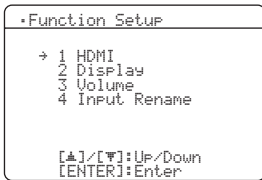

☀  
• Du kan återgå till föregående skärm genom att trycka på [14] RETURN.

**3 För att visa undermenyer, välj en meny som du vill ställa in med [14] Markör  $\Delta$  /  $\nabla$  och tryck på [14] ENTER.**

Till exempel visas följande skärm när du väljer "2 Display".

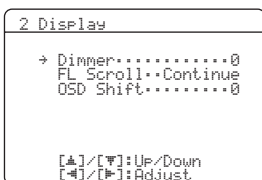

**4 Välj en post med [14] Markör  $\Delta$  /  $\nabla$  och ändra inställningen för posten med [14] Markör  $\triangleleft$  /  $\triangleright$ .**

En del poster i den "Manual Setup" för "Speaker Setup" tar upp hela skärmen. För att visa andra poster i den "Manual Setup", tryck på [14] Markör  $\Delta$  /  $\nabla$ .

### "A)Config"-visning (exempel)

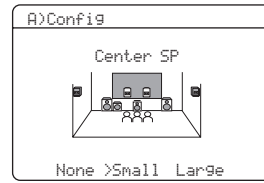

☀  
• Du kan ändra andra poster genom att upprepa steg 4.

**5 Tryck på [12] SETUP för att avsluta inställningen.**

☀  
• När [14] Markör eller andra knappar inte fungerar efter det att inställningen är avslutad, välj ingångskälla igen med hjälp av [7] Knappar för val av ingång.

## Speaker Setup

Du kan ange olika poster för högtalare. Två sorters inställningar är tillgängliga. En är "Auto Setup (YPAO)" för automatisk justering och den andra är "Manual Setup" för manuell justering.

☀  
• Ursprungliga inställningar är markerade med "\*".

### 1 Auto Setup

Justerar automatiskt högtalarnas egenskaper för utmatning för att erhålla optimal balans för utmatat ljud baserat på högtalarnas placering och prestanda samt akustiska egenskaper eller rummet, vilka mäts automatiskt. För mer information om manövrer se sidan 18.

### 2 Manual Setup

Justerar högtalarnas egenskaper för utmatning baserat på manuellt inställda parametrar. Efter att Auto Setup (YPAO) är utförd kan du kontrollera de automatiskt justerade parametrarna i menyn för Manual Setup. Finjustera parametrarna enligt egna önskemål vid behov.

### ■ A)Config

Ställer in högtalarkonfigurationer så som anslutningsstatus för högtalare och storlek på ansluten högtalare (ljudåtergivningsförmåga) som passar för lyssningsmiljön.

☀  
• Högtalarkonfigureringen inkluderar poster för bestämmande av högtalarstorlek: Stor eller liten. Stor eller liten refererar till högtalare med baselment som är 16 cm eller respektive större eller mindre än 16 cm.

### LFE/Bass Out

**Alternativ:** SWFR/Front/Both\*

Väljer högtalare för utmatning av lågfrekventa komponenter för LFE-kanaler (lågfrekvent effektljud) eller andra kanaler. Utmatningsstatus är som följer.

LFE-kanal signaler

Parametrar	Subwoofer	Framhögtalare	Andra högtalare
Both	Utmatning	Matas inte ut	Matas inte ut
SWFR	Utmatning	Matas inte ut	Matas inte ut
Front	Matas inte ut	Utmatning	Matas inte ut

Lågfrekventa komponenter för andra kanalsignaler

Parametrar	Subwoofer	Framhögtalare	Andra högtalare
Both	[1]	[2]	[3]
SWFR	[4]	[3]	[3]
Front	Matas inte ut	[1]	[3]

- [1] Matar ut lågfrekventa komponenter till vänster och höger framkanal och kanalen för högtalaren vars storlek är satt till "Small".
- [2] Matar ut lågfrekventa komponenter till vänster och höger framkanaler.
- [3] Matar ut lågfrekventa komponenter när storleken på högtalarna är satt till "Large".
- [4] Matar ut lågfrekventa komponenter för kanalen till högtalare vars storlek är satt till "Small".

Front SP

Alternativ: Small/Large\*

Anger storleken på vänster och höger framhögtalare.

- Small Välj denna när små högtalare är anslutna. Lågfrekventa komponenter för vänster och höger framkanal matas ut via subwoofern.
- Large Välj denna när stora högtalare är anslutna.

**Anmärkning**

- När "LFE/Bass Out" är satt till "Front", kan du endast välja "Large". Om "LFE/Bass Out" ändras till "Front", växlar "Front SP" automatiskt till "Large" även om den är satt till "Small".

Center SP

Alternativ: None/Small\*/Large

Anger storleken på mitthögtalaren.

- None Välj detta när ingen mitthögtalare är ansluten. Mittenkanalens signaler sprids till vänster och höger framhögtalare.
- Small Välj detta när en liten mitthögtalare är ansluten. Lågfrekventa komponenter för mittkanalen matas ut via subwoofern. Om ingen subwoofer är ansluten matas de ut via framhögtalarna.
- Large Välj detta när en stor mitthögtalare är ansluten.

Sur. L/R SP

Alternativ: None/Small\*/Large

Anger storleken på vänster och höger surroundhögtalare.

- None Välj denna när inga surroundhögtalare är anslutna. Surroundkanalens signaler sprids till vänster och höger framhögtalare. "Sur.B L/R SP" växlar automatiskt till "None" när detta är valt.
- Small Välj denna när små surroundhögtalare är anslutna. Lågfrekventa komponenter för surroundkanalerna matas ut via subwoofern. Om ingen subwoofer är ansluten matas de ut via framhögtalarna.
- Large Välj denna när stora surroundhögtalare är anslutna.



- När "None" är valt kommer ljudfältsprogrammet automatiskt att övergå till läget Virtual CINEMA DSP.

Sur. B L/R SP

Alternativ: None/SMLx1/SMLx2\*/LRGx1/LRGx2

Anger storleken på vänster och höger bakre surroundhögtalare.

- None Välj denna när ingen bakre surroundhögtalare är ansluten. Signaler för kanalerna till bakre surround matas ut från surround L/R-högtalare och subwoofer. Om subwoofern är avaktiverad matas de ut från surround L/R-högtalarna och framhögtalarna.
- SMLx1 Välj detta när en liten bakre surroundhögtalare är ansluten.
- SMLx2 Välj denna när två små bakre surroundhögtalare är anslutna.
- LRGx1 Välj detta när en stor bakre surroundhögtalare är ansluten.
- LRGx2 Välj denna när två stora bakre surroundhögtalare är anslutna.



- När "None" är valt, är inte "PLIIX Movie", "PLIIX Music" eller "PLIIX Game" valbara.

Crossover Freq.

Alternativ: 40Hz/60Hz/80Hz\*/90Hz/100Hz/110Hz/120Hz/160Hz/200Hz

Anger den nedre gränsen för utmatning av lågfrekventa komponenter via en högtalare vars storlek är satt till "Small (SMLx1/SMLx2)". Ljud med lägre frekvens än gränsen matas ut från en subwoofer eller framhögtalarna. Om volymen eller övergångsfrekvensen kan regleras på din subwoofer, ställ in volymen på cirka halv nivå och övergångsfrekvensen på maximal nivå.

Subwoofer Phase

Alternativ: Normal\*/Reverse

Anger fasen för subwoofern om basljudet är för svagt eller otydligt.

- Normal Välj detta för att inte ändra subwoofers fas.
- Reverse Välj detta för att kasta om subwoofers fas.

## ■ B)Level

**Justerbart område:** -10.0dB till +10.0dB (0,5 dB steg)

**Ursprunglig** "FR. L/FR. R/SWFR" 0dB

**inställning:** "CNTR/SUR. L/SUR. R/SBL/SBR" -1.0dB

Justerar volymen för varje högtalare var för sig så att ljudet från högtalarna är på samma volymnivå på lyssningsplatsen. Poster som visas beror på antalet anslutna högtalare.



- När endast en bakre surroundhögtalare är ansluten visas "SB" istället för "SBL" och "SBR".
- Du kan justera volymen genom att lyssna på testtoner när du anger "Test Tone" till "On" (se sidan 43).
- Om volymen eller övergångsfrekvensen kan regleras på din subwoofer, ställ in volymen på cirka halv nivå och övergångsfrekvensen på maximal nivå.

## ■ C)Distance

Justerar tajmingen som varje högtalare matar ut ljud så att ljudet från högtalarna når lyssningsplatsen samtidigt. Ange först enhet (Unit) och sedan avståndet för varje högtalare.

Unit

**Alternativ:** meters (m)\*/feet (ft)

meters (m) Visar avståndet till högtalaren i meter.

feet (ft) Visar avståndet till högtalaren i fot.

Front L/ Front R/ Center/ Sur. L/  
Sur. R/ Sur. B L/ Sur. B R/ SWFR

**Justerbart område:** 0.30m till 24.00m (1.0ft till 80.0ft)

**Ursprunglig** 3.00m (10.0ft) "Front L/ Front R/

**inställning:** SWFR"

2.60m (8.5ft) "Center"

2.40m (8.0ft) "Sur. L/ Sur. R/

Sur. B L/ Sur. B R"



- Olika poster visas beroende på inställningen för "A)Config" (se sidan 41).
- När endast en bakre surroundhögtalare är ansluten visas "Sur.B" istället för "Sur.B L" och "Sur.B R".

## ■ D)Equalizer

Justerar ljudkvalitet och tonen med hjälp av en grafisk parametrisk equalizer.

EQ Type Select

**Alternativ:** Auto PEQ/GEQ\*/Off

Väljer typ av equalizer.

**Auto PEQ** Använder den parametriska equalizern inställd i "1 Auto Setup". Egenskaper för den parametriska equalizer som används för tillfället (se sidan 18) visas under "Auto PEQ".

Om Auto Setup inte har utförts kommer inte denna parameter att visas.

**GEQ** Använder en grafisk equalizer. Tryck på **[4]ENTER** för att justera egenskaperna för den grafiska equalizern.

**Off** Kopplar ur den grafiska equalizern.

## GEQ

**Alternativ:** 63Hz/160Hz/400Hz/1kHz/2.5kHz/

6.3kHz/16kHz

**Justerbart område:** -6.0dB till 0dB\* till +6.0dB (0,5 dB steg)

Justerar ljudkvaliteten för varje högtalare med hjälp av en grafisk equalizer. Receiverns grafiska equalizer kan justera signalnivåerna i 7 frekvensband.

För att justera signalnivån i varje område, välj önskad högtalare med **[4]Markör** </> då "→" visas jämte "Channel", välj sedan önskat frekvensband med **[4]Markör** Δ / ▽, och justera signalnivån med **[4]Markör** </>.

## ■ E)Test Tone

**Alternativ:** Off\*/On

Slår på respektive av en oscillator som genererar testtoner. För att slå på oscillatoren, välj "On" med **[4]Markör** </>. När "On" är valt kan du justera inställningarna för "2 Manual Setup" medan du lyssnar på en testton.

Off Skapar inga testtoner.

On Skapar testtoner.

## Sound Setup

Du kan ange olika poster för ljudutmatning.

### ■ 1 Dynamic Range

**Alternativ:** Min/Auto/STD/Max\*

Väljer justeringsmetod för dynamiskt omfång för återgivning av bitströmssignaler.

**Min/Auto** (Min) Anger dynamikomfånget så att det passar för låga volymer eller en tyst miljö, som som på natten, för bitströmssignaler utom för Dolby TrueHD-signalerna. (Auto) Justerar dynamikomfånget för Dolby TrueHD-signalerna baserat på information om signalen.

**STD** Ställer in standard dynamiska omfånget som rekommenderas för användning hemma.

**Max** Matar ut ljud utan att justera det dynamiska omfånget för insignalerna.

### ■ 2 Lipsync

Justerar fördröjningen mellan utmatningen av video och ljud.

HDMI Auto

**Alternativ:** Off\*/On

Justerar automatiskt utmatningstajmingen för ljud- och videosignaler när en monitor som stöder funktionen för automatisk läppsynk är ansluten till receivern.

**Off** Välj detta lägen när den anslutna monitorn inte stöder funktionen för automatisk läppsynkning eller när du inte vill använda denna funktion.

Anger korrigeringstiden i "Manual Delay".

**On** Välj detta när ansluten monitor stöder funktionen för automatisk läppsynkning. Finjustera korrigeringstiden under "Auto Delay".

## Auto Delay

**Justerbart område:** 0 till 240ms (1 ms steg)

Finjusterar korrigeringsstiden när "HDMI Auto" är satt till "On". Korrigeringsstiden visas under fältet "Auto Delay" och fördröjningstiden som användare har ställt in i fältet "Offset".

## Manual Delay

**Justerbart område:** 0\* till 240ms (1 ms steg)

Finjusterar korrigeringsstiden manuellt. Välj detta när ansluten monitor inte stöder funktionen för automatisk läppsynkning eller när du anger "HDMI Auto" till "Off".

## Function Setup

Du kan ange olika poster för HDMI och display.

### 1 HDMI

Du kan ställa in poster för HDMI.

#### ■ Standby Through

**Alternativ:** On/Off\*

Sätter på eller stänger av utmatning av HDMI-signaler som matas in via HDMI IN-jacket till HDMI OUT-jacket när receivern står i beredskapsläge. När denna parameter är satt till "On" kan signaler som matas från HDMI 1-4-jacken matas ut till en monitor.

**On** Matar ut HDMI-signaler till HDMI OUT-jacket.

**Off** Matar inte ut HDMI-signaler till HDMI OUT-jacket.



- För att aktivera genomgående utmatning, måste någon av de ingångskällor som är anslutna till HDMI1-4 väljas före växling till beredskapsläge.
- När "Standby Through" slås på, kommer HDMI THROUGH-indikatorn på frontpanelens display att tändas. Medan indikatorn är tänd förbrukar receivern mellan 1 till 3 W beroende på tillståndet på HDMI-signalen som passerar igenom receivern.

#### ■ Audio Output

**Alternativ:** AMP\*/TV/AMP+TV

Väljer receivern eller en komponent som är ansluten via HDMI OUT-jacket på receivern för återgivning av ljudsignaler som matas in via HDMI IN-jacket.

**AMP** Matar ut HDMI-ljudsignaler från högtalarna anslutna till receivern.

**TV** Matar ut HDMI-ljudsignaler från högtalarna på en TV som är ansluten till receivern. Högtalarna anslutna till receivern är dämpade.

**AMP+TV** Matar ut HDMI-ljudsignaler via högtalarna anslutna till receivern och högtalarna på TV:n ansluten till receivern.

#### Anmärkning

- När "TV" eller "Amp+TV" är valt, kan det hända att signalformaten på ljud- och bildsignaler som matas ut från receivern till monitorn varierar beroende på monitorns specifikationer.

#### ■ Resolution

**Alternativ:** Through\*/576F/720F/1080i/1080F

Skalar upp upplösningen för HDMI-utmatning som omvandlats från analoga videosignaler och utmatning från HDMI OUT-jacket.

#### Anmärkningar

- Upplösningen på HDMI-utmatningen omvandlad från 720p eller 1080i analoga signaler kan inte skalas upp.
- När en videomonitor är ansluten till receivern via HDMI-jacket kommer receivern automatiskt att känna av den upplösning som monitorn stöder. En asterisk (\*) visas till vänster om avkänd upplösning.
- Om receivern inte kan känna av den upplösning som monitorn stöder, sätt "MON.CHK" i menyen för avancerade inställningar till "SKIP" (se sidan 47) och försök igen.

#### ■ Aspect

**Alternativ:** ThrgH\*/16:9/Smart

Ange förhållandet mellan horisontell och vertikal (bildförhållande) för bilder som återges med HDMI-signaler från HDMI OUT-jack när HDMI-signaler konverteras från analoga videosignaler via en videoomvandlingsfunktion.

**ThrgH** Matar ut videosignaler utan att ändra bildförhållandet.

**16:9** Matar ut videosignaler som visar bilder i formatet 4:3 på en 16:9-monitor med svarta ränder längs höger och vänster kant på skärmen.

**Smart** Matar ut videosignaler som visar bilder i formatet 4:3 på en 16:9-monitor genom att sträcka ut höger och vänster kant så att bilden passar på skärmen.

#### Anmärkningar

- Du kan inte ändra bildförhållandet på skärmen när "Resolution" är satt till "ThrgH".
- Inställningen gäller inte för insignaler med andra bildförhållande än 4:3.
- För signaler som matas in via HDMI IN-ingångar och videosignaler som matas in i med upplösningen 720p, 1080i eller 1080p har inställningen ingen påverkan på bildförhållandet.

### 2 Display

Du kan ange poster för en monitor eller frontpanelens display.

#### ■ Dimmer

**Justerbart område:** -4 till 0\*

Anger ljusstyrka på frontpanelsskärmen. När värdet minskas, minskas ljusstyrkan på frontpanelens display.

#### Anmärkning

- Ljusstyrkan på displayen blir inte ljusare i direktläge även om värdet ökas.

#### ■ FL Scroll

**Alternativ:** Continue\*/Once

Väljer hur man ska rulla skärmen när totalt antal tecken överstiger det för visningsområdet på frontpanelens display.

**Continue** Upprepar visningen av alla tecken genom att låta dem rulla.

**Once** Visa alla tecken en gång genom att rulla dem, stannar framrullningen och visas sedan de första 14 tecknen.



## ■ OSD Shift

**Justerbart område:** -5 till 0\* till +5

Justerar övre och nedre positionen för skärmdisplayen på videomonitorn. För att flytta upp skärmen, ange ett högre värde. För att flytta ner skärmen, ange ett lägre värde.

## 3 Volume

Du kan ställa in poster för volyminställningen.

### ■ Adaptive DRC

**Alternativ:** Auto/Off\*

Justera dynamikomfånget i kombination med volymnivån. Denna funktion är användbar för ljudåtergivning på lägre volymnivåer eller sent på kvällen. När denna funktion är aktiverad justeras dynamikomfånget enligt följande.

Om VOLUME-inställningen är låg:  
är dynamikomfånget smalt  
Om VOLUME-inställningen är hög:  
är dynamikomfånget brett

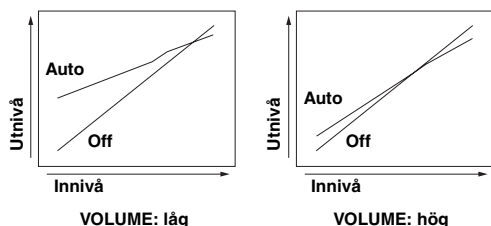

Auto      Dynamikomfånget ändras automatiskt.  
Off        Dynamikomfånget ändras inte automatiskt.



• Adaptive DRC-inställning är effektiv för hörlurar.

### ■ Max Volume

**Justerbart område:** -30.0dB till +15.0dB/+16.5dB\*  
(5,0 dB steg)

Anger maximal volymnivå så att volymen inte ökar plötsligt. Till exempel kan du justera volymen mellan -80,0 dB och -5,0 dB när du anger denna parameter till "-5,0 dB". Volymen ökas till maximal nivå när denna parameter är satt till +16,5 dB (ursprungligt värde).

### ■ Init. Volume

**Alternativ:** Off\*/Mute/-80.0dB till +16.5dB (0.5 dB steg)

Anger den volym receivern ska ha när den slås på. När denna parameter är satt till "Off" är volymen satt till samma nivå som då receivern senast övergick i beredskapsläge.

#### Anmärkning

• När inställningen för "Max Volume" är lägre än inställningen för "Init. Volume" kommer inställningen för "Max Volume" att gälla. Om du exempelvis anger "Max Volume" till "-30.0dB" och "Init. Volume" till "0.0dB", kommer volymen automatiskt att anges till "-30.0dB" nästa gång receivern slås på.

## 4 Input Rename

Ändrar namn på ingångskällor som visas på frontpanelens display.

Du kan välja den ingångskälla du vill ändra namnet för så att den visas med **[4]Markör**.

**Välj ett namn som ska visas från mallarna.**

Välj en ny ingångskälla som du vill ändra namnet på och välj ett namn från följande mallar med markören.

- Blu-ray
- DVD
- SetTopBox
- Game
- TV
- DVR
- CD
- CD-R
- Satellite
- VCR
- Tape
- MD
- PC
- iPod
- HD DVD
- "tom"



• Om du ändrar namnet på displayen för en ingångskälla till din ursprungliga och väljer ingångskälla kommer aktuellt namn för ingångskälla och namnet på mallen att visas. Detta kan vara bra om du vill avbryta ändringen av namn.

### Mata in ett eget namn

Välj en ingångskälla som du vill namnge och tryck på **[4]ENTER**. Du kan mata in upp till 9 tecken genom att välja ett tecken i taget med följande knappar enligt förfarandet nedan.

- [4]Markör** </> För att välja tecken du vill ändra
- [4]Markör** Δ / ∇ För att välja tecken att mata in
- [4]ENTER** För att mata in valda tecken

Följande tecken är tillgängliga för inmatning.

A till Z, 0 till 9, a till z, symboler (#, \*, -, +, etc.) och mellanrum

## DSP Parameter

Du kan ange parametrar för ljudfältprogram. För närmare information se sidan 38.

## Memory Guard

**Alternativ:** Off\*/On

Skyddar inställningar på setup menu från oavsiktliga ändringar.

- Off      Skyddar inte inställningar.
- On       Skyddar inställningar på setup menu (utom för inställning av Memory Guard).

#### Anmärkning

• När denna parameter är satt till På, visas "On", "G" samtidigt som setup menu visas på videomonitorn.

# Manövrering av andra komponenter med fjärrkontrollen

Du kan kontrollera externa komponenter för en vald ingångskälla med fjärrkontrollen. Följande knappar är tillgängliga för att kontrollera en extern komponent:

## 4 SOURCE POWER

Sätter på och stänger av en extern komponent.

## 14 Markör, ENTER, RETURN

Manövrerar menyerna för externa komponenter.

## 16 DISPLAY

Växlar mellan skärmarna för externa komponenter.

## 18 Tangenter för manövrering av externa enheter

Fungerar som en inspelnings- eller uppspelningsknapp för en extern komponent eller en knapp för att visa meny.

## 19 Sifferknappar

Fungerar som sifferknappar på en extern komponent.

## 20 Manövreringsknappar för TV

**INPUT** Växlar bildingång för TV

**MUTE** Dämpar ljudet på TV:n

**TV VOL +/-** Kontrollera volymen på TV:n

**TV CH +/-** Växlar kanaler på TV:n

**POWER** Sätter på och stänger av TV:n



- Fjärrkontrollkoden måste ställas in först innan du kan kontrollera externa komponenter.
- Fjärrkontrollknapparna för kontroll av externa komponenter är endast tillgängliga när de externa komponenterna har motsvarande kontrollknappar.

Följande fjärrkontrollkoder tilldelas ingångskällorna i fabriksinställningen. För en komplett lista över tillgängliga fjärrstyrningskoder hänvisas till "Lista över fjärrstyrningskoder" i slutet av denna bruksanvisning.

## ■ Förvalda inställningar för fjärrkontrollkoder

Ingångskälla	Kategori	Tillverkare	Förvald kod
[HDMI1]	Blu-ray Disc	Yamaha	2018
[HDMI2]	—	—	—
[HDMI3]	—	—	—
[HDMI4]	—	—	—
[AV1]	—	—	—
[AV2]	—	—	—
[AV3]	CD	Yamaha	5013
[AV4]	—	—	—
[AV5]	—	—	—
[AV6]	—	—	—
[AUDIO1]	—	—	—
[AUDIO2]	—	—	—
[V-AUX]	—	—	—
[TUNER]	Tuner	Yamaha	5007

Ingångskälla	Kategori	Tillverkare	Förvald kod
[DOCK]	DOCK	Yamaha	5011
[A]/[B]	—	—	—

“—” indikerar att ingen tilldelning finns



- En extern komponent som styrs med fjärrkontrollen kan väljas automatiskt beroende på val av scener (se sidan 21).

## Inställning av fjärrkontrollkoder

Du kan styra andra komponenter genom att ställa in den fjärrkontrollkod som behövs. För en komplett lista över tillgängliga fjärrstyrningskoder hänvisas till "Lista över fjärrstyrningskoder" i slutet av denna bruksanvisning.

- Tryck på **3 CODE SET** på fjärrkontrollen med ett spetsigt föremål så som spetsen på en kulspetspenna.  
**2 TRANSMIT** på fjärrkontrollen blickar två gånger.

- Tryck på **7 Knappar för val av ingång**.

- Mata in en fjärrkontrollkod med **19 Sifferknappar**.

När väl fjärrkontrollkoden är registrerad kommer **2 TRANSMIT** på fjärrkontrollen att blinka två gånger. Om det misslyckas blinkar **2 TRANSMIT** sex gånger. Upprepa igen från steg 1.

## Återställning av alla fjärrkontrollkoder

Du kan radera alla fjärrkontrollkoder som tidigare har angetts och återställa dem till de ursprungliga fabriksinställningarna.

- Tryck på **3 CODE SET** på fjärrkontrollen med ett spetsigt föremål så som spetsen på en kulspetspenna.  
**2 TRANSMIT** på fjärrkontrollen blickar två gånger.

- Tryck in **12 SETUP** på fjärrkontrollen.

- Mata in "9981" med **19 Sifferknappar**.

När initieringen är fullgjord kommer **2 TRANSMIT** på fjärrkontrollen att blinka två gånger. Om det misslyckas blinkar **2 TRANSMIT** sex gånger. Upprepa igen från steg 1.

# Avancerad inställning

I den avancerade inställningen kan du ställa in grundläggande funktioner på receivern så som på och avstängning av en biamp-anslutning eller initiera användarinställningar. Utför följande steg för att ändra inställningarna.

## 1 Sätt receivern i beredskapsläge.

## 2 Tryck in **(A)STANDBY/ON** medan du trycker in och håller **(L)STRAIGHT** på frontpanelen intryckt.

Menyn för avancerade inställningar visas på frontpanelens display.



ADVANCED SETUP

## 3 Tryck upprepade gånger på **(K)PROGRAM** </> /▷ för att välja önskad parameter du vill ändra.

Den ursprungliga inställningen är markerade med “\*”.



- Angivna värden placeras i XXX på följande parametrar på skärmen som visas.

REMOTE ID -XXX

**Alternativ:** ID1\*/ID2

Anger ett fjärrkontroll-ID. När du använder flera Yamaha AV-receivers kan du manövrera dem med en fjärrkontroll genom att ställa in receiverns ID till samma värde.

BI AMP - XXX

**Alternativ:** ON/OFF\*

Växlar mellan på och av för anslutning med tvådelad förstärkning för huvudhögtalarna. För anslutning med tvådelad förstärkning, se sidan 12.

MON. CHK - XXXX

**Alternativ:** YES\*/SKIP

Lägger till uppskalningsbegränsningar för utsignaler till en videomonitor som är ansluten till receivern via HDMI OUT-jacket.

INIT-XXXXXXXXXX

**Alternativ:** DSP PARAM/VIDEO/ALL/CANCEL

Initierar olika inställningar som är lagrade på receivern. Du kan välja en initieringsmetod bland följande.

DSP PARAM: Alla parametrar för ljudfältprogram

VIDEO: Videoomvandlingsinställningar (upplösning/bildförhållande) i setup menu och visningsläge för OSD

ALL: Återställ receivern till de ursprungliga fabriksinställningarna

CANCEL: Avbryter initieringen

## 4 Tryck på **(L)STRAIGHT** några gånger för att välja det värde du vill ändra.

Värdet du väljer kommer att tillämpas nästa gång receivern slås på. Du kan ändra flera inställningar genom att upprepa steg 3 och 4.

## 5 Tryck på **(A)STANDBY/ON**, stäng av systemet och tryck på **(A)STANDBY/ON** igen.

Värdet du angav i steg 3 tillämpas och receivern slås på. När du väljer initiering i steg 3, utförs initiering.

## Inställning av en ID-fjärrstyrning

Två ID är tilldelade för fjärrkontrollen för receivern. Om en annan Yamaha förstärkare är i samma rum, undviker du oavsiktlig manövrering av den andra förstärkaren genom att ställa in ett annat fjärrkontroll-ID på receivern.

ID1 är satt för både fjärrkontroll och förstärkare i ursprunglig inställning.

När du ändrar fjärrkontroll-ID, visa “Advance Setup” (se tidigare avsnitt) och ändra även ID för förstärkaren.

## 1 Tryck på **(3)CODE SET** på fjärrkontrollen med ett spetsigt föremål så som spetsen på en kulspepsenna.

**(2)TRANSMIT** TRANSMIT blinkar två gånger.

## 2 Tryck in **(12)SETUP** på fjärrkontrollen.

## 3 Mata in önskad fjärrkontroll-ID kod.

För att växla till ID1:

Mata in “5019” med **(19)Sifferknappar**.

För att växla till ID2:

Mata in “5020” med **(19)Sifferknappar**.

När väl fjärrkontrollkoden är registrerad, blinkar **(2)TRANSMIT** två gånger.

Om det misslyckas blinkar **(2)TRANSMIT** sex gånger. Upprepa igen från steg 1.



- Initiering av fjärrkontrollkoden (se sidan 46) återställer den till ID1.

## Felsökning

Gå igenom tabellen nedan, om receivern inte tycks fungera korrekt. Om aktuellt problem inte finns upptaget i tabellen nedan, eller om det inte kan lösas med hjälp av anvisningarna i felsökningstabellen, stäng av receivern, koppla loss nätkabeln och kontakta närmaste auktoriserade Yamaha-handlare eller servicecenter.

### Allmänt

Problem	Orsak	Åtgärd	Se sidan
<b>Receivern slås inte på eller ställs i beredskapsläget kort efter att strömmen har slagits på.</b>	Nätkabeln är inte ansluten eller stickkontakten är inte ordentligt isatt.	Anslut nätkabel till ett vägguttag.	—
	(När receivern slås på igen och "CHECK SP WIRES!" visas.) Skyddskretsen har aktiverats på grund av att receivern slogs på med en kortsluten högtalarkabel.	Se till att alla högtalarkablar mellan denna enhet och högtalarna är anslutna ordentligt.	12
<b>Receivern kan inte slås på.</b>	Den interna mikrodatorn har låsts av en yttre elektrisk stöt (som t.ex. ett blixtnedslag eller kraftig statisk elektricitet) eller på grund av att strömförsörjningen tappade spänning.	Koppla loss nätkabeln från vägguttaget, vänta i ungefär 30 sekunder och anslut den igen.	—
<b>Inget ljud.</b>	"Audio Output" i "1 HDMI" under "Function Setup" är satt till "TV".	Ange ett val för "Audio Output" (Function Setup→1 HDMI→Audio Output) förutom "TV".	44
	Ingen lämplig ljuddekoder hittades.	Visa OPTION-menyn och ställ "Decoder Mode" till "Auto".	35
	Felaktiga kabelanslutningar för insignaler eller utsignaler.	Anslut kablar ordentligt. Om problemet kvarstår, kan det bero på defekta kablar.	14-16
	Ingen lämplig ingångskälla har valts.	Välj en lämplig ingångskälla med hjälp av <b>INPUT</b> </> eller <b>Knappar för val av ingång</b> på fjärrkontrollen.	21
	Högtalaranslutningarna är inte ordentligt gjorda.	Rätta till anslutningarna.	11
	Volymen är nerskruvad eller snabbdämpad.	Vrid upp volymen.	—
	Signaler som inte kan återges av receivern matas in från en källkomponent, exempelvis från en cd-romskiva.	Visa signalinformation för alternativmenyn och kontrollera formatet på insignalen. Om "No Signal" visas, kontrollera att den uppspelade komponenten är ordentligt ansluten (eller rätt ingångskälla är vald). Om "___" visas kan inte receivern återge en ingångssignal i angivet format.	—
De HDMI-komponenter som är anslutna till receivern stöder inte den standard som gäller för HDCP-kopieringsskydd.	Anslut HDMI-komponenter som stöder den standard som gäller för HDCP-kopieringsskydd.	57	

Problem	Orsak	Åtgärd	Se sidan
<b>Ingen bild.</b>	En lämplig videoingång är ej vald på monitorn.	Välj en lämplig videoingång på monitorn.	—
	Kompositutgångarna som används för att mata ut en komponentvideosignal eller COMPONENT VIDEO-jacken används för att mata ut en kompositvideosigna.	Om din monitor inte stöder HDMI-anslutning, anslut den till COMPONENT OUT-jacken eller kompositutgångarna och välj en passende videoingång på monitorn.	14
	Receiver matar ut videosignaler som inte stöds av den videomonitor som är ansluten till utgången HDMI OUT.	Visar menyn för avancerad inställning och väljer "VIDEO" i "INIT" för att återställa videoparametrarna.	47
		Visar den avancerade inställningsmenyn och anger "MON.CHK" till "YES".	47
	Videosignaler matas in som inte är av standardformat.	Ansluter monitorn till denna enhet via COMPONENT OUT-jacken eller kompositutgångarna.	14
<b>Ljudet upphör plötsligt.</b>	Skyddskretsen har aktiverats på grund av kortslutning, etc.	Kontrollera att högtalarledningarna inte är i kontakt med varandra, och slå sedan på receivern igen.	—
	Insomningstimern har slagit av receivern.	Slå på receivern och spela sedan upp källan igen.	—
<b>Ljud återges endast via högtalaren på en sida.</b>	Komponenten för uppspelning eller högtalarna är inte ordentligt anslutna.	Anslut kablarna ordentligt. Om problemet kvarstår, kan det bero på defekta kablar.	11
	Inställda högtalarnivåer är felaktiga.	Justera "B)Level"-inställningarna.	43
<b>Endast mitthögtalaren matar ut påtagligt ljud.</b>	När ett ljudfältprogram för monokälla används, kommer ljud från alla kanaler att matas ut från mitthögtalaren för vissa surroundkodrar.	Försök med ett annat ljudfältprogram.	24
<b>Inget ljud matas ut från en viss högtalare.</b>	Utmatning från angiven högtalare är avaktiverat.	Kontrollera högtalarindikatorerna på frontpanelens display. Om motsvarande indikator är avstängd, pröva följande. 1) Ändra ingångskälla till en annan. 2) Med valt ljudfältprogram matas inte ljud ut från den högtalaren. Välj ett annat ljudfältprogram. 3) "None" kan ha valts för högtalaren på receivern. Visa Speaker Setup i Setup menu och aktivera utmatning från angiven högtalare.	6, 21, 24, 42
	Volymen för angiven högtalare är satt till minimum i Speaker Setup i Setup menu.	Visa Speaker Setup i Setup menu och justera volymen (2 Manual Setup→B)Level).	43
	Det är fel på receivern eller högtalarna.	Kontrollera högtalarindikatorerna på frontpanelens display. Om motsvarande indikator tänds, anslut en annan högtalare och kontrollera om ljud hörs. Om inget ljud hörs kan det hända att receivern är trasig.	6, 10
<b>Inget ljud hörs från surroundhögtalarna.</b>	Receivern står i läget "STRAIGHT" och en enkanalig källa spelas upp.	Tryck på <b>Ⓛ</b> STRAIGHT eller på <b>10</b> STRAIGHT på fjärrkontrollen för att stänga av läget "STRAIGHT".	27
	Det kan hända att ljudet inte matas ut från vissa kanaler beroende på ingångskälla eller ljudfältprogram.	Försök med ett annat ljudfältprogram.	24

Problem	Orsak	Åtgärd	Se sidan
<b>Inget ljud hörs från subwoofern.</b>	“LFE/Bass Out” under “A)Config” i “Speaker Setup” på setup menu (Speaker Setup→2 Manual Setup→A)Config) är satt till “Front” när en Dolby Digital-, DTS- eller AAC-signal spelas upp.	Ställ “LFE/Bass Out” till “SWFR” eller “Both”.	41
	“LFE/Bass Out” under “A)Config” i “Speaker Setup” på setup menu (Speaker Setup→2 Manual Setup→A)Config) är satt till “SWFR” eller “Front” när en 2-kanalig källa spelas upp.	Ställ “LFE/Bass Out” till “Both”.	41
	Källan innehåller inga lågfrekventa signaler.		
<b>Inget ljud hörs från de bakre surroundhögtalarna.</b>	“Extended Surround” under OPTION-menyn är satt till “Off” eller en insignal inte innehåller någon surround bakflagga med “Extended Surround” satt till “Auto”.	Ställ in “Extended Surround” till något annat än “Off” eller “Auto”.	42
<b>Ljudingångskällor kan inte återges i önskat digitalt ljudsignalfORMAT.</b>	Den anslutna komponenten är inte inställd för att mata ut önskade digitala ljudsignaler.	Ställ in komponenten för uppspelning ordentligt enligt bruksanvisningen.	—
<b>Brus/surrande brus hörs.</b>	Felaktig kabelanslutning.	Anslut ljudkablarna ordentligt. Om problemet kvarstår, kan det bero på defekta kablar.	—
	En DTS-CD spelas upp.	1) När endast brus hörs Om en DTS-bitströmsignal inte matas in ordentligt till receiveern kommer endast brus att höras. Anslut uppspelningskomponenten till receiveern med en digital anslutning och spela upp DTS-CD. Om ingenting förbättras kan felet vara i uppspelningskomponenten. Rådgör med tillverkaren av uppspelningskomponenten. 2) När brus hörs under uppspelning eller överhopp Innan uppspelning av DTS-CD, visa alternativmenyn efter att du har valt ingångskälla och ställ in “Decoder Mode” till “DTS”.	16, 36
<b>“Memory Guard!” visas och inställningen kan inte ändras.</b>	“Memory Guard” i “Setup Menu” är inställd på “On”.	Ställ in “Memory Guard” på “Off”.	45
<b>Receiveern fungerar inte som den ska.</b>	Den interna mikrodatorn har låsts av en yttre elektrisk stöt (som t.ex. ett blixtnedslag eller kraftig statisk elektricitet) eller på grund av att strömförsörjningen tappade spänning.	Koppla loss nätkabeln från vägguttaget, vänta i ungefär 30 sekunder och anslut den igen.	—
<b>Meddelandet “CHECK SP WIRES!” visas på frontpanelens display.</b>	Högtalarkablar har kortslutits.	Se till att alla högtalarkablar är korrekt anslutna.	12
<b>Det förekommer störningar från digital utrustning eller radiofrekvensutrustning.</b>	Receiveern står för nära annan digital utrustning eller radiofrekvensutrustning.	Flytta receiveern längre bort från sådan utrustning.	—

Problem	Orsak	Åtgärd	Se sidan
<b>Bilden har störningar.</b>	Videoprogrammet är kopieringsskyddat.		
<b>Receivern ställs plötsligt i strömbredskap.</b>	Temperaturen inuti receivern har blivit för hög och skyddskretsen mot överhettning har aktiverats.	Vänta cirka 1 timme på att receivern ska svalna och slå sedan på den igen.	—

## HDMI™

Problem	Orsak	Åtgärd	Se sidan
<b>Ingen bild eller ljud.</b>	Antalet anslutna HDMI-komponenter överskrider maximalt antal.	Koppla loss några av HDMI-komponenterna.	—
	Den anslutna HDMI-komponenten stöder inte HDCP (high-bandwidth digital copyright protection).	Anslut en HDMI-komponent som stöder HDCP.	15

## Mottagning (FM/AM)

Problem	Orsak	Åtgärd	Se sidan		
<b>FM</b>	<b>FM-mottagning i stereo är brusig.</b>	Du befinner dig för långt bort från sändaren eller så är insignalen från antennen för svag.	Kontrollera antennanslutningarna.	17	
			Byt ut utomhusantennen mot en mer känslig flerdelad antenn.	—	
			Växla till monoläge.	36	
<b>FM</b>	<b>Distorsion förekommer och det går inte att få en klar mottagning ens med en bra FM-antenn.</b>	Flervägs interferensstörningar förekommer.	Justera antennhöjden eller riktningen, eller placera den på en annan plats.	—	
		<b>Önskad station kan inte ställas in med metoden för automatisk stationsinställning.</b>	Du befinner dig för långt bort från sändaren eller så är insignalen från antennen för svag.	Byt ut utomhusantennen mot en mer känslig flerdelad antenn.	—
				Ställ in manuellt eller genom att ställa in frekvensen direkt.	28
<b>AM</b>	<b>Önskad station kan inte ställas in med metoden för automatisk stationsinställning.</b>	Signalen är svag, eller så är antennanslutningen dålig.	Justera riktningen för AM-ramantennen.	17	
			Använd metoden för manuell stationsinställning.	28	
		<b>Det förekommer hela tiden knastrande eller visslande ljud.</b>	Medföljande AM-ramantenn är inte ansluten.	Anslut AM-ramantennen korrekt, även om en utomhusantenn används.	17
Störningar kan uppstå på grund av åskväder, lysrörsbelysning, motorer, termostater och andra elektriska apparater.	Det är svårt att helt eliminera brus, men det kan minskas genom att installera och jorda en utomhus AM-antenn.		17		
<b>AM</b>	<b>Det förekommer surrande och vinande ljud.</b>	En TV-apparat används i närheten.	Flytta receivern längre bort från TV:n.	—	

## Fjärrkontroll

Problem	Orsak	Åtgärd	Se sidan
Fjärrkontrollen fungerar inte alls eller fungerar dåligt.	För långt avstånd eller fel vinkel.	Fjärrkontrollen fungerar inom ett längsta avstånd på 6 m och i högst 30 graders vinkel från frontpanelen.	9
	Fjärrkontrollsensorn på receiveern utsätts för direkt solljus eller stark belysning (från ett lysrör av invertertyp, stroboskop, etc.).	Justera ljusets vinkel eller placera receiveern på en annan plats.	—
	Batterierna är svaga.	Byt ut alla batterierna.	9
	Fjärrkontroll-ID:n för fjärrkontrollen och för denna enhet överensstämmer inte.	Matcha fjärrkontroll-ID:n för fjärrkontrollen och receiveern.	47
	Fjärrkontrollkoden är inte korrekt inställd.	Ställ in fjärrstyrningskoden korrekt med hjälp av "Lista över fjärrstyrningskoder" i slutet av denna bruksanvisning.	46
		Prova att ställa in en annan kod för samma tillverkare med hjälp av "Lista över fjärrstyrningskoder" i slutet av denna bruksanvisning.	46
		Om receiveern inte startar när du trycker på <b>[4]Markör</b> gör följande. När tangenten inte fungerar under DVD-skiv menymanövrering: tryck på <b>[7]Knappar för val av ingång</b> på fjärrkontrollen igen. När knapparna inte fungerar under OPTION-meny/ Setup menu manövrering. Tryck på knappen för aktuell menymanövrering igen.	—
	Även om fjärrstyrningskoden är korrekt inställd, så finns det vissa modeller som inte reagerar på fjärrkontrollen.		

## iPod™

## Anmärkning

- Om ett överföringsfel har inträffat utan att något statusmeddelande visas på frontpanelens display eller OSD-skärmen, kontrollera anslutningen till iPod-spelaren (se sidan 16).

Problem	Orsak	Åtgärd	Se sidan
Loading...	Receiveern håller just på att identifiera anslutningen till iPod-spelaren.		
	Receiveern håller just på att hämta låtlistor från iPod-spelaren.		
Connect error	Det förekommer problem med signalvägen från iPod-spelaren till receiveern.	Stäng av receiveern och anslut den universella Yamaha iPod-dockningsstationen till DOCK-kopplingen på receiveern på nytt.	16
		Ta bort iPod från den universella Yamaha iPod-dockningsstation och placera den sedan i dockningsstationen igen.	16
Unknown iPod	Den iPod-spelare som används stöds inte av receiveern.	Receiveern stöder iPod Touch, iPod (Click and Wheel), iPod nano och iPod mini.	—
iPod Connected	Din iPod är ordentligt placerad i den universella Yamaha iPod-dockningsstationen.		



Problem	Orsak	Åtgärd	Se sidan
Disconnected	Din iPod är borttagen från den universella Yamaha iPod-dockningsstationen.	Placera din iPod i den universella Yamaha iPod-dockningsstationen.	16
Unable to Play	Receivern kan inte spela upp de låtar som finns lagrade i iPod-spelaren.	Kontrollera att de låtar som finns lagrade i iPod-spelaren är spelbara. Lagra andra spelbara musikfiler i iPod-spelaren.	— —

## Bluetooth™

Problem	Orsak	Åtgärd	Se sidan
Searching...	Bluetooth trådlösa ljudmottagaren och Bluetooth-komponenten utför just parning. Den Bluetooth trådlösa ljudmottagaren och Bluetooth-komponenten håller på att utföra anslutning.	/	
Completed	Parningen är fullgjord.		
Canceled	Parningen är avbruten.		
BT Connected	Anslutningen mellan Yamaha Bluetooth trådlös ljudmottagare och Bluetooth-komponenten håller på att utföras.		
BT Disconnected	Bluetooth-komponenten är inte ansluten till Yamaha Bluetooth trådlösa ljudmottagare.		

## Auto Setup (YPAO)

### Anmärkingar

- Om "ERROR"- eller "WARNING"-skärmen visas, lös problemet och utför sedan "Auto Setup" igen.
- Varningsmeddelande "W-2" eller "W-3" indikerar att justerade inställningar inte är optimala.
- Beroende på högtalarna kan det hända att varningsmeddelandet "W-1" visas trots att högtalarna är korrekt anslutna.
- Om felet "E-10" visas upprepade gånger, kontakta ett kvalificerat Yamaha-servicecenter.

### Innan Auto Setup

Felmeddelande	Orsak	Åtgärd	Se sidan
Connect MIC!	Optimeringsmikrofonen är inte ansluten.	Anslut den medföljande optimeringsmikrofonen till OPTIMIZER MIC-uttaget på frontpanelen.	18
Unplug HP!	Ett par hörlurar är anslutna.	Koppla ur hörlurarna.	—
Memory Guard!	Parametrarna på receivern är skyddade.	Ställ in "Memory Guard" på "Off".	45

### Under Auto Setup

Felmeddelande	Orsak	Åtgärd	Se sidan
E-1:NO FRONT SP	Inga signaler för vänster/höger framkanal upptäckts.	Kontrollera anslutningarna av vänster/höger framhögtalare.	11
E-2:NO SUR. SP	Endast en signal från surroundkanalerna har upptäckts.	Kontrollera anslutningarna av vänster/höger surroundhögtalare.	11

Felmeddelande	Orsak	Åtgärd	Se sidan
E-4: SBR->SBL	Endast den högra bakre surroundkanalsignalen igenkänns.	Om du endast har anslutit en bakre surroundhögtalare, anslut den till L-sidan kontakten.	11
E-5: NOISY	Mätning kan inte utföras ordentligt på grund av högt omgivande ljud.	Försök att köra "Auto Setup" i en tyst miljö. Stäng av störande elapparater, såsom luftkonditionerare, eller flytta bort dem från optimeringsmikrofonen.	— —
E-6: CHECK SUR.	Bakre surroundhögtalare är anslutna, men vänster/höger surroundhögtalare är det inte.	Vid användning av en bakre surroundhögtalare behöver du ansluta vänster/höger surroundhögtalare.	11
E-7: NO MIC	Optimeringsmikrofonen kopplades loss under pågående "Auto Setup".	Vidrör inte optimeringsmikrofonen under "Auto Setup".	18
E-8: NO SIGNAL	Optimeringsmikrofonen igenkänner inga testtoner.	Kontrollera att mikrofonen är ordentligt placerad. Kontrollera att högtalarna är ordentligt placerade och anslutna. Optimeringsmikrofonen eller OPTIMIZER MIC-ingången kan vara felaktig. Kontakta närmaste Yamaha-återförsäljare eller -servicecenter. Om en monitor så som en TV är ansluten till receivern via HDMI-anslutningen kan det hända att ljud inte matas ut från receivern på grund av HDMI-kontrollfunktionen. Ändra i så fall inställningen på monitorn, till exempel, ändra inställningen för ljudutmatning till en förstärkare så att ljudet matas ut från receivern.	18 11 18 —
E-9: USER CANCEL	"Auto Setup" avbröts på grund av något fel under körningen.	Kör "Auto Setup" igen.	18
E-10: INTERNAL ERROR	Ett internt fel har uppstått.	Kör "Auto Setup" igen.	18

### Efter Auto Setup

Felmeddelande	Orsak	Åtgärd	Se sidan
W-1: OUT OF PHASE	Högtalarpolariteten är inkorrekt. Detta meddelande kan visas på grund av högtalarna även då högtalarna är korrekt anslutna.	Kontrollera polariteten (+, -) på visade högtalare. Om de är rätt fungerar högtalarna även om detta meddelande visas.	11
W-2: OVER 24m (80ft)	Avståndet mellan högtalaren och lyssningsplatsen är över 24 m (80 ft).	Flytta högtalarna till ett område mindre än 24 m (80 ft) från lyssningsplatsen.	—
W-3: LEVEL ERROR	För stor skillnad i volymnivån mellan olika högtalare.	Kontrollera högtalarnas placering igen och se till att alla högtalare är placerade i motsvarande miljö. Kontrollera polariteten (+, -) på högtalarna. Vi rekommenderar att du använder högtalare med samma eller liknande specifikationer. Justera den utgående volymen för subwoofern.	— 11 — —

## ■ Ljud- och videosynkronisering (läppsynk)

Läppsynk, en kortform för läppsynkronisering, är en teknisk term som inbegriper både ett problem och en möjlighet att bibehålla ljud- och videosignaler synkroniserade under efterproduktion och överföring. Medan ljud- och videosignalers latentia tillstånd kräver komplexa justeringar av slutanvändaren, inkluderar HDMI-version 1.3 en funktion för automatisk ljud- och videosynkronisering med vars hjälp enheter kan utföra denna synkronisering automatiskt och noggrant utan att användaren behöver göra någonting.

## ■ Anslutning för tvådelad förstärkning

Vid anslutning för tvådelad förstärkning används två förstärkare till en högtalare.

En förstärkare är ansluten till woofersektionen av en högtalare medan den andra är ansluten till den kombinerade mellanregister- och tweetersektionen. Med detta arrangemang arbetar varje förstärkare över ett begränsat frekvensområde. Just därför att frekvensområdet är begränsat behöver inte varje förstärkare arbeta lika hårt och det är mindre troligt att varje förstärkare påverkar ljudet på något sätt.

## ■ Komponentvideosignal

Med systemet för komponentvideosignaler separeras videosignalen i Y-signalen för luminans (ljusstäthet) och PB- och PR-signalerna för krominans (färgvärde). Färger kan återges mer naturtroget med detta system eftersom var och en av dessa signaler är oberoende av varandra. Komponentsignalen kallas även för "färgskillnadssignalen", eftersom luminanssignalen är borttagen från färgsignalen. En monitor med komponentgångar krävs för att kunna mata ut komponentsignaler.

## ■ Sammansatt videosignal

I systemet med komponentvideosignaler består videosignalen av tre grundelement för videobilden: färg, ljusstyrka och synkroniseringsdata. En kompositvideoutgång på en videokomponent sänder dessa tre element i kombination.

## ■ Deep Color

Deep Color hänvisar till användningen av olika färgdjup vid visning, upp från det 24-bitars färgdjup som förekommer i tidigare versioner av HDMI-specifikationen. Med det extra bitdjupet kan antalet färger i HDTV-bilder och andra visningar öka från miljontals till miljardtals färger, så att färgbandning på bildskärmen kan elimineras till fördel för mjuka tonövergångar och hårfina skillnader mellan färgnyanser. Den ökade kontrastgraden möjliggör mångfaldigt fler grånyanser mellan svart och vitt. Deep Color gör dessutom fler färger tillgängliga inom de gränser som definieras av RGB- eller YCbCr-färgrymden.

## ■ Dolby Digital

Dolby Digital är ett digitalt surroundljudsystem som ger dig fullständigt oberoende flerkanaligt ljud. Med 3 framkanaler (vänster/höger fram och mitt) och 2 surroundstereokanaler erbjuder Dolby Digital 5 fullbands ljudkanaler. Med en extra kanal speciellt för baseffekter, kallad LFE (lägfrekvenseffekt) har systemet totalt 5.1 kanaler (LFE räknas som 0.1 kanal). Genom att använda tvåkanaligt stereo för surroundhögtalarna går det att få mer exakta rörliga ljud effekter och surroundljudsmiljöer än med Dolby Surround. Det breda dynamikområdet från högsta till lägsta volym som återges av de 5 fullbandskanalerna, och den exakta ljudorientering som skapas genom digital ljudbehandling erbjuder lyssnaren spänning och realism som saknar motstycke.

Med receptorn kan alla ljudmiljöer från mono och upp till en 5.1-kanalig konfiguration väljas fritt för att du ska få ut mesta möjliga av produkten.

## ■ Dolby Digital Surround EX

Dolby Digital EX skapar 6 fullbands utkanaler från 5.1-kanalskällor. För bästa resultat bör Dolby Digital EX användas med film ljudspår inspelade med Dolby Digital Surround EX. Med denna extra kanal kan du uppleva ett mer dynamiskt och realistiskt rörligt ljud, särskilt i scener med "överflygnings"- eller "omkringflygnings"-effekter.

## ■ Dolby Digital Plus

Dolby Digital Plus är en avancerad ljudteknik utvecklad för högupplöst programmering och media, däribland HD-utsändningar och Blu-ray Disc-skivor. Valt som en obligatorisk ljudstandard för Blu-ray-skivor och som en valfri ljudstandard för Blu-ray Disc-skivor erbjuder denna teknik ett flerkanaligt ljud via separat kanalutmatning. Med stöd för bithastigheter på upp till 6,0 Mbps kan Dolby Digital Plus samtidigt bära separata ljudkanaler för upp till 7.1-kanaligt ljud. Dolby Digital Plus stöds av HDMI-version 1.3 och är utformat för framtidens optiska skivspelare och AV-receivrar/förstärkare, men är ändå fullt kompatibelt med existerande flerkanaliga ljudsystem som inkluderar Dolby Digital.

## ■ Dolby Pro Logic II

Dolby Pro Logic II är en förbättrad teknik för att avkoda det stora antalet existerande Dolby Surround-källor. Denna nya teknik möjliggör separat 5-kanals uppspelning med 2 vänster och höger framkanaler, 1 mittkanal och 2 vänster och höger surroundkanaler, i stället för endast 1 surroundkanal för konventionell Pro Logic-teknik. Tre olika lägen finns tillgängliga: "Music mode" för musikkällor, "Movie mode" för filmkällor och "Game mode" för spelkällor.

## ■ Dolby Pro Logic IIx

Dolby Pro Logic IIx är en ny teknik som möjliggör separat flerkanalig uppspelning från 2-kanalskällor eller flerkanaliga källor. Tre olika lägen finns tillgängliga: "Music mode" för musikkällor, "Movie mode" för filmkällor (endast för 2-kanaliga källor) och "Game mode" för spelkällor.

## ■ Dolby Surround

Dolby Surround används i stor omfattning för nästan alla videoband och laserskivor och även i många TV- och kabelsändningar. Dolby Surround använder ett 4-kanaligt analogt inspelningssystem för att återge realistiska och dynamiska ljud effekter: 2 vänster och höger framkanaler (stereo), en mittkanal för dialog (mono) och en surroundkanal för speciella ljud effekter (mono). Surroundkanalen återger ljud inom ett smalt frekvensområde. Den Dolby Pro Logic-dekoder som är inbyggd i receptorn använder ett digitalt signalbehandlingssystem som automatiskt stabiliserar volymen på var och en av kanalerna för att förstärka rörliga ljud effekter och ljudriktning.

## ■ Dolby TrueHD

Dolby TrueHD är en avancerad förlustfri ljudteknik utvecklad för högupplöst skivbaserad media inklusive Blu-ray Disc-skivor. Valt som en alternativ ljudstandard för Blu-ray-skivor sörjer denna teknik för ett ljud som bit för bit är identiskt med varje studiomaster och erbjuder en högupplöst hembiooplevelse.

Med stöd för bithastigheter på upp till 18,0 Mbps kan Dolby TrueHD samtidigt bära upp till 8 separata kanaler med 24-bits/96 kHz ljud. Dolby TrueHD är fullt kompatibelt med existerande flerkanaliga ljudsystem och bibehåller metadatakapaciteten hos Dolby Digital, vilket möjliggör styrning av dialognormalisering och dynamikfång.

## ■ DSD

Tekniken Direct Stream Digital (DSD) är till för lagring av ljudsignaler på digitala lagringsmedier, såsom Super Audio CD-skivor. Vid användning av DSD, lagras signaler som enbitsvärden med en högfrekvent samplingsfrekvens på 2,8224 MHz, medan brusformning och översampling används till att reducera den distorsion som ofta uppstår vid väldigt hög kvantisering av ljudsignaler. Tack vare den höga samplingsfrekvensen är det möjligt att uppnå en bättre ljudkvalitet än den som erbjuds av PCM-formatet på vanliga ljud-CD-skivor. Frekvensen är samma eller högre än 100kHz och dynamikomfånget är 120 dB. Receivern kan sända eller motta DSD-signaler via HDMI-jacket.

## ■ DTS 96/24

DTS 96/24 erbjuder en kvalitetsnivå för ljudet utan motstycke för flerkanaligt ljud på DVD-videoskivor och är helt bakåtkompatibelt med alla DTS-dekodrar. "96" hänvisar till samplingsfrekvensen 96 kHz, att jämföras med den typiskt förekommande samplingsfrekvensen 48 kHz. "24" hänvisar till 24-bitars ordlängd. DTS 96/24 erbjuder en ljudkvalitet som motsvarar den ursprungliga 96/24-mastern utan några färgningar och 96/24 5.1-kanalsljud med full-motion-video av högsta kvalitet för ljudspår i musikprogram och spelfilmer på DVD-video.

## ■ DTS Digital Surround

DTS digital surround utvecklades för att ersätta de analoga ljudspåren i filmer med ett 5.1-kanaligt digitalt ljudspår, och blir allt vanligare i biografer över hela världen. Det hemmabiosystem som DTS, Inc. har utvecklat gör att du hemma kan kunna njuta av det djupa i ljudet och den naturliga rumsliga framställning som DTS digital surround ger. Detta system erbjuder ett nästan helt distorsionsfritt 6-kanalsljud (tekniskt uttryckt via totalt 5.1 kanaler: vänster och höger framkanal, mittkanalen, vänster och höger surroundkanal samt LFE 0.1-kanalen för subwoofern). Receivern inkluderar en DTS-ES-dekodare som möjliggör 6.1-kanals återgivning genom tillägg av en bakre surroundkanal till det befintliga 5.1-kanalsformatet.

## ■ DTS Express

Detta är ett ljudformat för nästa generations optiska skivor så som Blu-ray-skivor. Det använder optimerade låg bithastighetssignaler för nätverksströmning. Vad gäller Blu-ray-skivor så är detta format använt med sekundärt ljud, vilket möjliggör att du kan lyssna på kommentarer från filmproducenten via Internet medan du spelar upp huvudprogrammet.

## ■ DTS-HD High Resolution Audio

DTS-HD High Resolution Audio är en ljudteknik för hög upplösning utvecklad för högupplöst skivbaserad media, inklusive Blu-ray-skivor. Valt som en valfri ljudstandard för Blu-ray-skivor erbjuder denna teknik ett ljud som är så gott som helt omöjligt att urskilja från originalet för skapande av en högupplöst hembioupplevelse. Med stöd för bithastigheter på upp till 6,0 Mbps för Blu-ray-skivor kan DTS-HD High Resolution Audio samtidigt bära separata ljudkanaler för upp till 7.1-kanaligt 24-bits/96 kHz ljud. DTS-HD High Resolution Audio är fullt kompatibel med existerande flerkanaliga ljudsystem spå som DTS Digital Surround.

## ■ DTS-HD Master Audio

DTS-HD Master Audio är en avancerad förlustfri ljudteknik utvecklad för högupplöst skivbaserad media inklusive Blu-ray-skivor. Valt som en alternativ ljudstandard för Blu-ray-skivor sörjer denna teknik för ett ljud som bit för bit är identiskt med varje studiomaster och erbjuder en högupplöst hembioupplevelse. Med stöd för bithastigheter på upp till 24,5 Mbps för Blu-ray-skivor kan DTS-HD Master Audio samtidigt bära separata ljudkanaler för upp till 7.1-kanaligt 24-bits/96 kHz ljud. DTS-HD Master Audio stöds av HDMI-version 1.3 och är utformat för framtidens optiska skivspelare och AV-receivrar/förstärkare, men är ändå fullt kompatibelt med existerande flerkanaliga ljudsystem som inkluderar DTS Digital Surround.

## ■ HDMI

HDMI (High-Definition Multimedia Interface) är det första okomprimerade, helt digitala ljud/videogränssnittet med industristöd. Genom att erbjuda ett gränssnitt mellan vilken källa som helst (t.ex. en digitalbox eller en AV-receiver) och en ljud/videomonitor (t.ex. en digital-TV) stöder HDMI överföring av standard, utvidgad eller högdefinitions video samt flerkanaligt digitalt ljud via en enda kabel. HDMI kan överföra alla ATSC HDTV-standarder, stöder 8-kanaligt digitalt ljud och har en bandbredd med extra utrymme för framtida förbättringar och krav.

Vid användning i kombination med HDCP (High-bandwidth Digital Content Protection) erbjuder HDMI ett säkert ljud/videogränssnitt som motsvarar säkerhetskraven för innehållsleverantörer och systemoperatörer. För ytterligare information om HDMI, besök HDMI:s webbplats på "<http://www.hdmi.org/>".

## ■ LFE 0.1-kanal

Denna kanal återger lågfrekventa signaler. Frekvensområdet för denna kanal är från 20 Hz till 120 Hz. Denna kanal räknas som 0.1 eftersom den bara driver igenom ett lågfrekvensområde, jämfört med det fulla frekvensområdet som återges av de andra 5/6 kanalerna i Dolby Digital eller DTS 5.1/6.1-kanalsystem.

## ■ Neo:6

Neo:6 avkodar konventionella 2-kanaliga källor för 6-kanalig återgivning med den specifika dekodern. Det möjliggör uppspelning med fullbandskanaler med högre separation precis som digital avspeling med separata signaler. Två olika lägen finns tillgängliga: "Music mode" för musikkällor och "Cinema mode" för filmkällor.

## ■ PCM (Linjär PCM)

Linjär PCM är ett signalförmat i vilket en analog ljudsignal digitaliseras, spelas in och överförs utan att använda någon kompression. Detta används som en metod för inspelning av CD-skivor och DVD-ljudskivor. PCM-systemet använder en teknik för att sampla analoga signaler i mycket korta tidsenheter. Begreppet står för "Pulse Code Modulation" (pulsodmodulering), där den analoga signalen kodas som pulser och moduleras sedan för inspelning.

## ■ S-videosignal

Med systemet för S-videosignaler delas de videosignaler som normalt sänds via en stiftkabel upp och sänds som Y-signalerna för luminans (ljusstäthet) och C-signalerna för krominans (färgvärde) genom en S-videokabel. Genom att använda S VIDEO-jack eliminerar försluter i överföringen av videosignaler, och vid inspelning och uppspelning fås en bättre bild.

## ■ Samplingsfrekvens och antal kvantiserade bitar

Vid digitalisering av en analog ljudsignal kallas det antal gånger per sekund som signalen samplas (läses in) för samplingsfrekvens, medan graden av finhet vid omvandlingen av ljudnivån till ett numeriskt värde kallas för antal kvantiserade bitar. De frekvensområden som kan spelas upp bestäms utifrån samplingsvärdet, medan dynamikområdet som motsvarar ljudnivåskillnaden bestäms av antalet kvantiserade bitar. I princip gäller att ju högre samplingsfrekvensen är, desto bredare frekvensområden kan spelas upp, och ju högre antalet kvantiserade bitar är, desto finare kan ljudnivån återges.

## ■ "x.v.Color"

En färgrymdstandard som stöds av HDMI-version 1.3. Det är en mer omfattande färgrymd än sRGB, och tillåter uttryck av färger som förr inte kunde uttryckas. Samtidigt som "x.v.Color" förblir kompatibelt med färgområdet för sRGB-standard, så utvidgar den färgrymden och kan därför återge mer levande och naturtrogna bilder. Den är speciellt effektiv för stillbilder och datorgrafik.

# Information om ljudfältprogram

## ■ CINEMA DSP

Eftersom systemen Dolby Surround och DTS ursprungligen utformades för att användas i biografier kommer deras effekt bäst till sin rätt i en biografialong med många högtalare, utformad för akustiska effekter. Eftersom förhållandena i ett hem vad gäller rumsstorlek, väggmaterial, antal högtalare och så vidare kan var mycket varierande är det oundvikligt att det finns skillnader i det ljud som kan höras.

Baserad på en stor mängd faktiskt uppmätta data kan Yamaha CINEMA DSP erbjuda samma audiovisuella upplevelse som i en biosalong hemma i det egna lyssningsrummet genom att använda en ljudfältsteknik utvecklad av Yamaha i kombination med olika digitala ljudsystem.

## ■ SILENT CINEMA

Yamaha har utvecklat en DSP-algoritm för naturliga, realistiska ljudeffekter i hörlurar. Parametrar för hörlurar har ställts in för varje ljudfält, så att en precis framställning av alla ljudfältprogram ska kunna avnjutas med hörlurar.

## ■ Virtual CINEMA DSP

Yamaha har utvecklat en algoritm för Virtual CINEMA DSP som gör att du kan erhålla DSP-ljudfältens surroundeffekter även utan några surroundhögtalare genom att virtuella surroundhögtalare används. Det är till och med möjligt att lyssna med Virtual CINEMA DSP med ett minimalt system bestående av två högtalare utan någon mitthögtalare.

## ■ Compressed Music Enhancer

Receiverns funktion Compressed Music Enhancer förhöjer lyssningsupplevelsen genom att återskapa den saknade harmoniken i en komprimeringsartefakt. Resultatet blir att utjämnad komplexitet till följd av förlorad högfrekvent fidelitet liksom för svagt basljud till följd av förlorad lågfrekvent bas kompenseras, så att prestandan för hela ljudanläggningen förbättras.

# Information om HDMI™

## ■ HDMI-signal kompatibilitet

### Ljudsignaler

Ljudsignaltyper	Ljudsignaformat	Kompatibla medier
2-kanaliga linjära PCM-signaler	2-kanalig, 32-192 kHz, 16/20/24 bitar	CD, DVD-Video, DVD-ljud, etc.
Flerkanaliga linjära PCM-signaler	8-kanalig, 32-192 kHz, 16/20/24 bitar	DVD-ljud, Blu-ray-skivor, HD DVD, etc.
DSD	2/5.1-kanalig, 2,8224 MHz, 1 bit	SA-CD, etc.
Bitströmssignaler	Dolby Digital, DTS	DVD-Video, etc.
Bitström (högupplöst ljud)	Dolby TrueHD, Dolby Digital Plus, DTS-HD Master Audio, DTS-HD High Resolution Audio, DTS Express	Blu-ray-skivor, HD DVD, etc.



- Om en källkomponent kan avkoda signaler för ljudkommentarer i ljudbitsströmmar, så kan ljudkällor återges med ljudkommentarer nermixade genom att använda DIGITAL INPUT OPTICAL (eller COAXIAL) anslutningar.
- Vi hänvisar till medföljande bruksanvisningar för källkomponenten ifråga angående korrekta inställningar på denna.

### Anmärkningar

- Vid uppspelning av CPPM-kopieringsskyddat DVD-ljud kan det hända, beroende på typen av DVD-spelare, att video- och ljudsignaler inte matas ut.
- Receivern är inte kompatibel med HDCP-inkompatibla HDMI- eller DVI-komponenter.
- Om ljudbitsströmssignaler ska avkodas på receivern, ställ in källkomponenten på korrekt sätt för direkt utmatning av bitströmssignaler (utan att bitströmssignaler först avkodas av källkomponenten). Vi hänvisar till medföljande bruksanvisningar angående detaljer.
- Receivern är inte kompatibel med ljudkommentarfunktioner (t.ex. speciellt ljudinnehåll nedladdat via internet) för Blu-ray Disc-skivor eller HD DVD-skivor. Receivern återger inte ljudkommentarer som förekommer på Blu-ray Disc- eller HD DVD-skivor.

### Videosignaler

Receivern är kompatibel med videosignaler i följande upplösningar:

- 480i/60 Hz
- 576i/50 Hz
- 480p/60 Hz
- 576p/50 Hz
- 720p/60 Hz, 50 Hz
- 1080i/60 Hz, 50 Hz
- 1080p/60 Hz, 50 Hz, 24 Hz

# Ytterligare information

## Angående HDMI™-kontrollfunktionen

Receivern stöder HDMI-kontrollfunktionen.

När en TV som stöder HDMI-kontrollfunktionen är ansluten till receivern via HDMI-anslutningen kommer följande manövreringar av receivern kunna utföras via TV:ns fjärrkontroll (utom för vissa TV-apparater).

- Växla mellan på och beredskapsläge (länkad till en TV)
- Volume-kontroll (upp/ner, dämpad)
- Växla ljudutmatningen mellan en TV och receivern.



- Om du ansluter receivern till en DVD-spelare eller Blu-ray Disc-spelare som är kompatibel med HDMI-kontroll via HDMI kan du även kontrollera ansluten komponent synkront med receivern (utom vissa modeller).

Du kan sätta på eller stänga av HDMI kontrollfunktionen från följande post på setup menu.

Setup menu  
Function Setup → 1 HDMI → Control

### Control

**Alternativ:** On/Off\*

Väljer på eller av för HDMI-kontrollfunktionen när en komponent som stöder HDMI-kontrollfunktionen är ansluten till receivern.

On            Aktiverar HDMI-kontrollfunktionen.  
Off           Deaktiverar HDMI-kontrollfunktionen.



- När HDMI-kontrollfunktionen är aktiverad visas inte följande poster under "1 HDMI" på setup menu.
  - Standby Through
  - Audio Output
- I beredskapsläget kommer indikatorn HDMI THROUGH på frontpanelens display lysa under följande villkor:
  - HDMI-kontrollfunktionen är aktiverad
  - En HDMI-signal matas in i receivern, passerar genom receiver och matar ut den. Se "Standby Through" eller "Standby" (Setup menu → Function setup → 1 HDMI) i bruksanvisningen för detaljer om genomgående utmatning av en HDMI-signal.
- När enheten är i beredskapsläge då HDMI-kontrollen är påslagen förbrukar den 1 till 3 W ström beroende på hur HDMI-signalen passerar igenom receivern.

## Användning av HDMI™-kontrollfunktionen

När du använder HDMI-kontrollfunktionen, gör följande i enlighet med bruksanvisningen för TV:n.

- Slå på HDMI-kontrollfunktionen på TV:n.
- Anslut TV:n till receivern enligt instruktionerna för anslutning av TV:n till en AV-förstärkare.



- Komponenter kompatibla med HDMI-kontroll inkluderar Panasonic VIERA Link-kompatibel TV, DVD-spelare eller -brännare och Blu-ray-spelare.
- När en DVD-spelare/Blu-ray-spelare/HD DVD-spelare som stöder HDMI-kontrollfunktion är ansluten via HDMI-anslutningen är dess manövrering länkad till de för receivern. För mer information se respektive bruksanvisning.
- Vi rekommenderar att du använder en TV, DVD-spelare, Blu-ray-spelare och HD DVD-spelare av samma tillverkare.

**1 Anslut en TV som stöder HDMI-kontrollfunktionen till receivern via HDMI-anslutningen.**

**2 Slå på alla komponenter anslutna till receivern via HDMI-anslutningen.**

För mer information om manövrering av externa komponenter se respektive bruksanvisning.

**3 Kontrollera inställningarna på dessa komponenter och aktivera HDMI-kontrollfunktionen.**

Ta fram setup menu och ställ in "Control" till "On". För mer information om inställning av externa komponenter se respektive bruksanvisning.



- Du behöver inte utföra steg 1 till 3 andra gången.

**4 Stäng av TV:n.**

**5 Kontrollera att alla komponenter som är anslutna via HDMI-anslutningen utom TV:n är på.**

Om de är avstängda, slå på dem.

**6 Slå på TV:n.**

**7 Välj ingång för TV:n med hänsyn till komponenten ansluten till receivern så som [HDMI].**

**8 Ange ingången på receivern till DVD-spelaren eller Blu-ray-spelaren och kontrollera att bilder från spelaren visas normal.**

**9 Utför manövrering med fjärrkontrollen till TV:n så som att växla mellan att sätta på receivern och försätta den i beredskap, justering av volymen och växling av ljudutmatade komponenter.**



- Om enheten inte fungerar, kontrollera följande. Det kan hända att den fungerar normalt igen efter att ha slagit av den och på den eller efter att ha kopplat ur den och sedan i den igen.
  - "Control" är satt till "On".
  - HDMI-kontrollfunktionen är aktiv i TV-inställningarna (se bruksanvisningen för TV:n).

### Anmärkning

- Om din monitor stöder HDMI-kontrollfunktionen kommer scenen på receivern automatiskt att ställas till "TV" i enlighet med växlingen av inmatningen på monitorn när HDMI-kontrollfunktionen på denna enhet och monitorn är påslagen. AV1 inmatning är tilldelad "TV" i ursprunglig inställning. Genom att ansluta en audioutgång på monitorn till en optisk digital utgång på AV1, kan du titta på en film eller ett TV-program direkt. När ljudutgången på monitorn är ansluten till AV2-6, AUDIO1-2 och V-AUX tilldelar ingångskällan för ingången till "TV" med SCENE-funktionen.

# Tekniska data

## LJUDELLEN

- Lägsta uteffekt RMS för fram, mitt, surround, bakre surround  
[USA- och Kanadamodeller]  
1 kHz, 0,9% THD, 8 Ω ..... 90 W  
[Andra modeller]  
1 kHz, 0,9% THD, 6 Ω ..... 90 W
- Dynamisk effekt (IHF)  
[USA- och Kanadamodeller]  
Framhögtalare 8/6/4/2 Ω ..... 95/110/130/150 W  
[Andra modeller]  
Framhögtalare 6/4/2 Ω ..... 100/110/125 W
- Högsta användbara uteffekt (JEITA)  
[Kina-, Korea-, allmän och Asienmodeller]  
1 kHz, 10% THD, 6 Ω ..... 115 W
- Högsta uteffekt  
[Storbritannien, Europa, Ryssland- och asienmodeller]  
1 kHz, 0,7% THD, 4 Ω ..... 105 W
- Dynamisk utsignalnivå [USA- och Kanadamodeller]  
8 Ω ..... 0,23 dB
- Uteffekt enligt IEC  
[Storbritannien, Europa, Ryssland- och asienmodeller]  
Framhögtalare 1 kHz, 0,9% THD, 8 Ω ..... 90 W
- Ingångskänslighet/Ingångsimpedans  
AV5, etc. .... 200 mV/47 kΩ
- Högsta inmatade spänning  
AV5 etc. (1 kHz, 0,5 % THD) ..... 2,0 V eller högre
- Uppskattad utspänning/utgångsimpedans  
AUDIO OUT ..... 200 mV/1,2 kΩ  
SUBWOOFER (2-kanals stereo & FRONT: Small)  
..... 1,0 V/1,2 kΩ
- Märkeffekt/Impedans för hörlursutgång  
AV5, etc. (1 kHz, 50 mV, 8 Ω) ..... 100 mV/470 Ω
- Frekvensåtergivning  
AV5 till FRONT ..... 10 Hz till 100 kHz, +0/-3 dB
- Övertonsdistorsion  
AV5, etc. till FRONT, Pure Direct  
[USA- och Kanadamodeller]  
(1 kHz, 50 W, 8 Ω) ..... 0,06% eller mindre  
[Andra modeller]  
(1 kHz, 50 W, 6 Ω) ..... 0,06% eller mindre
- Signalbrusförhållande (IHF-A nätverk)  
AV5 etc. ingång kortsluten (250 mV till framhögtalare)  
..... 100 dB eller högre
- Restbrus (IHF-A nätverk)  
Framhögtalare ..... 150 µV eller mindre
- Kanalseparation (1 kHz/10 kHz)  
AV5, etc. (5,1 kΩ kortsluten) ..... 60 dB/45 dB eller högre
- Volymkontroll ..... MUTE / -80 dB till +16,5 dB
- Tonkontroll (framhögtalare)  
BASS förstärkt/avskuren ..... ±10 dB vid 50 Hz  
BASS övergångsfrekvens ..... 350 Hz  
TREBLE förstärkt/avskuren ..... ±10 dB vid 20 kHz  
TREBLE övergångsfrekvens ..... 3,5 kHz
- Filterkurva (fc = 40/60/80/90/100/110/120/160/200 Hz)  
H.P.F. (Fram, Mitt, Surround, Surround bak: Small)  
..... 12 dB/oktav.  
L.P.F. (Subwoofer) ..... 24 dB/oktav.

## VIDEODELEN

- Videosignaltyp (Grå bak)  
[USA-, Kanada- och Koreamodeler samt allmän modeller] ..... NTSC  
[Andra modeller] ..... PAL
- Videosignaltyp (Videoomvandling) ..... NTSC/PAL
- Signalnivå  
Komposit ..... 1 Vp-p/75 Ω  
S-video [Storbritannien, Europa- och Rysslandmodeller]  
..... 1 Vp-p/75 Ω (Y), 0,286 Vp-p/75 Ω (C)  
Komponent ..... 1 Vp-p/75 Ω (Y), 0,7 Vp-p/75 Ω (CB/CR)
- Högsta innivå ..... 1,5 Vp-p eller högre
- Signalbrusförhållande ..... 50 dB eller högre
- Frekvensåtergivning [MONITOR OUT]  
Komponent ..... 5 Hz till 60 MHz, -3 dB

## FM-DELEN

- Mottagningsområde  
[USA- och Kanadamodeller] ..... 87,5 till 107,9 MHz  
[Asienmodell och allmän modell]  
..... 87,5/87,50 till 108,0/108,00 MHz  
[Andra modeller] ..... 87,50 till 108,00 MHz
- 50 dB ljuddämpningskänslighet (IHF)  
Mono ..... 3,0 µV (20,8 dBf)
- Signalbrusförhållande (IHF)  
Mono/stereo ..... 74 dB/69 dB
- Övertonsdistorsion (1 kHz)  
Mono/stereo ..... 0,3/0,3 %
- Antenningång (obalanserad) ..... 75Ω

## AM-DELEN

- Mottagningsområde  
[USA- och Kanadamodeller] ..... 530 till 1710 kHz  
[Asienmodell och allmän modeller] ..... 530/531 till 1710/1611 kHz  
[Andra modeller] ..... 531 till 1611 kHz

## ALLMÄNT

- Strömförsörjning  
[USA- och Kanadamodeller] ..... 120 V växelström, 60 Hz  
[Andra modeller] ..... 110/120/220/230-240 V växelström, 50/60 Hz  
[Kinamodell] ..... 220 V växelström, 50 Hz  
[Koreamodel] ..... 220 V växelström, 60 Hz  
[Australienmodell] ..... 240 V växelström, 50 Hz  
[Storbritannien, Europa- och Rysslandmodell]  
..... 230 V växelström, 50 Hz  
[Asienmodell] ..... 220/230-240 V växelström, 50/60 Hz
- Effektförbrukning  
[USA- och Kanadamodeller] ..... 270 W/320 VA  
[Andra modeller] ..... 280 W
- Effektförbrukning i beredskapsläge  
Beredskap genom på ..... 0,2 W eller mindre  
Beredskap genom av ..... 3 W eller mindre
- Högsta effektförbrukning  
[Asienmodell och allmän modell] ..... 490 W
- Yttermått (b x h x d) ..... 435 x 151 x 364 mm
- Vikt ..... 8,5 kg

\* Tekniska data är föremål för ändringar utan föregående avisering.

# Index

## ■ Numerisk

1 Dynamic Range, sound setup .....	43
1 HDMI, function setup .....	44
2 Display, function setup .....	44
2 Lipsync, sound setup .....	43
2ch Stereo, ljudfältsprogram .....	25
3 Volume, function setup .....	45
4 Input Rename, function setup .....	45
5.1-kanals högtalaruppställning .....	10
6.1-kanals högtalaruppställning .....	10
7.1-kanals högtalaruppställning .....	10
7ch Enhancer, ljudfältsprogram .....	26
7ch Stereo, ljudfältsprogram .....	26

## ■ A

A)Config, speaker setup .....	41
Action Game, ljudfältsprogram .....	25
Adaptive DRC, 3 Volume, function setup .....	45
Adventure, ljudfältsprogram .....	24
AFFAIRS, Radiodatasystem programtyp .....	30
AM, frontpanelen .....	4
AM-antennanslutning .....	17
AM-inställning .....	28
Anslut Bluetooth trådlös ljud- mottagare .....	16
Anslut universell iPod-dockningsstation .....	16
Anslutning .....	10
Anslutning AM-antenn .....	17
Anslutning av högtalare .....	11
Anslutning av högtalarkabel .....	12
Anslutning av ljud- och videospelare .....	15
Anslutning digitalbox .....	15
Anslutning FM-antenn .....	17
Anslutning ljudspelare .....	16
Anslutning nätkabel .....	17
Anslutning projektor .....	14
Anslutning TV-monitor .....	14
ANTENNA-jack, bakpanelen .....	5
Användning av datatjänsten för information om andra kanaler .....	31
Användning av fjärrkontrollen .....	9
Användning av hörlurar .....	22
Aspect, 1 HDMI, function setup .....	44
Återställning av fjärrkontrollkod .....	46
AUDIO 1/2, bakpanelen .....	5
AUDIO L/R-jack, frontpanelen .....	4
AUDIO OUT, bakpanelen .....	5
Audio Output, 1 HDMI, function setup .....	44
AUDIO-jack .....	13
Auto Delay, 2 Lipsync, sound setup .....	44
Auto Preset, OPTION-menyn .....	37
Auto Setup (YPAO), felsökning .....	53
Automatisk inställning .....	18
AV 1-6, bakpanelen .....	5
AV OUT, bakpanelen .....	5
Avancerad inställning .....	47
Avslagning .....	17

## ■ B

B)Level, speaker setup .....	43
Bakre surroundhögtalare .....	10
BI-AMP anslutningsbrytare, advanced setup .....	47
BI-AMP, advanced setup .....	47
Bluetooth trådlös ljudmottagare anslutning .....	16
Bluetooth, Felsökning .....	53

## ■ C

C)Distance, speaker setup .....	43
C.Image, dekodeparameter .....	39
Cellar Club, ljudfältsprogram .....	25
Center SP, A)Config, speaker setup .....	42

Center width, dekodeparameter .....	39
Center, C)Distance, speaker setup .....	43
Chamber, ljudfältsprogram .....	25
CINEMA DSP-indikator, frontpanelens display .....	6
CINEMA DSP-parametrar .....	38
CLASSICS, Radiodatasystem- programtyp .....	30
Clear Preset, OPTION-menyn .....	37
Clock Time, Radiodatasystem- information .....	30
COAXIAL-jack .....	13
CODE SET, fjärrkontrollen .....	7
COMPONENT VIDEO-jack .....	13
Connect, OPTION-menyn .....	37
Crossover Freq., A)Config, speaker setup .....	42
CT Level, ljudfältsprogram .....	39
CULTURE, Radiodatasystem- programtyp .....	30

## ■ D

D)Equalizer, speaker setup .....	43
Decoder Mode, OPTION-menyn .....	36
Dekodeparameter .....	39
Digitalboxanslutning .....	15
Dimension, dekodeparameter .....	39
Dimmer, 2 Display, function setup .....	44
DIRECT, frontpanelen .....	4
Direct, ljudfältsprogram .....	39
Disconnect, OPTION-menyn .....	37
DISPLAY, fjärrkontrollen .....	7
DOCK-kontakt, bakpanelen .....	5
Drama, ljudfältsprogram .....	25
DRAMA, Radiodatasystem- programtyp .....	30
DSP Level, ljudfältsprogram .....	38
DSP Parameter, inställningsläget .....	45

## ■ E

E)Test Tone, speaker setup .....	43
EDUCATE, Radiodatasystem- programtyp .....	30
Effect Level, ljudfältsprogram .....	39
ENTER, fjärrkontrollen .....	7
EON, OPTION-menyn .....	37
EON-datatjänst, Radiodatasystem- mottagning .....	31
EQ Type Select, D)Equalizer, speaker setup .....	43
Extended Surround, OPTION-menyn .....	36

## ■ F

Felsökning .....	48
Fjärrkontroll .....	7
Fjärrkontroll, felsökning .....	52
Fjärrkontroll, manövrering av annan komponent .....	46
Fjärrkontrollen, förberedelse .....	9
Fjärrkontrollkodåterställning .....	46
Fjärrkontrollkodinställning .....	46
Fjärrkontrollsignalsändare, fjärrkontroll .....	7
FL Scroll, 2 Display, function setup .....	44
FM Mode, OPTION-menyn .....	36
FM, frontpanelen .....	4
FM-antennanslutning .....	17
FM-inställning .....	28
Förvaldsinställning .....	28
Frekvensinställning .....	28
Front L, C)Distance, speaker setup .....	43
Front R, C)Distance, speaker setup .....	43
Front SP, A)Config, speaker setup .....	42
Frontpanel .....	4
Frontpanelens display .....	6
Frontpanelens display, frontpanelen .....	4
Function setup, setup menu .....	44

## ■ G

Grundläggande inställningar, setup menu .....	41
---	----

## ■ H

Hall in Munich, ljudfältsprogram .....	25
Hall in Vienna, ljudfältsprogram .....	25
HDMI Auto, 2 Lipsync, sound setup .....	43
HDMI information .....	57
HDMI OUT/HDMI 1-4, bakpanelen .....	5
HDMI THROUGH, frontpanelen .....	4
HDMI, felsökning .....	51
HDMI-indikator, frontpanelens display .....	6
HDMI-jack .....	13
Höger bakre surroundhögtalare .....	10
Höger framhögtalare .....	10
Höger surroundhögtalare .....	10
Högtalaranslutning .....	11
Högtalarkabelanslutning .....	12
Högtalarplacering .....	10
Högtalaruppställning .....	10

## ■ I

Indikator för högtalare, frontpanelens display .....	6
INFO, fjärrkontrollen .....	7
INFO, frontpanelen .....	4
INFO, Radiodatasystem-programtyp .....	30
Ingångskällsregistrering .....	21
INIT, advanced setup .....	47
Init. Volume, 3 Volume, function setup .....	45
Initiera inställning, advanced setup .....	47
INPUT $\triangleleft$ / $\triangleright$ , frontpanelen .....	4
Insiginformation visning .....	23
Insomningstimer .....	22
Inställning av fjärrkontrollkod .....	46
Inställning, AM .....	28
Inställning, FM .....	28
iPod, Felsökning .....	52
Isättning av batterier, fjärrkontrollen .....	9

## ■ J

Justerar högfrekvent ljud .....	22
Justerar lågfrekvent ljud .....	22
Justering av högfrekvent ljud .....	22
Justering av lågfrekvent ljud .....	22

## ■ K

Knapp för val av ingång, fjärrkontroll .....	7
Knapp för val av ljud, fjärrkontrollen .....	7
Knappar för mottagare, fjärrkontrollen .....	7

## ■ L

Läge för rak avkodning .....	27
LFE/Bass Out, A)Config, speaker setup .....	41
LIGHT M, Radiodatasystem-programtyp .....	30
Ljud- och videospelarslutning .....	15
Ljudfältsprogram .....	38
Ljudfältsprogramredigering .....	38
Ljudfältsprogramregistrering .....	21
Ljudjack .....	13
Ljudspelarslutning .....	16

## ■ M

M.O.R. M Radiodatasystem-programtyp .....	30
Manövrering av annan komponent, fjärrkontroll .....	46
Manövreringsknappar för TV, fjärrkontrollen .....	7
Manual Delay, 2 Lipsync, sound setup .....	44
Markörer $\Delta$ / $\nabla$ / $\triangleleft$ / $\triangleright$ , fjärrkontrollen .....	7
Markörindikator, frontpanelens display .....	6
Max Volume, 3 Volume, function setup .....	45
Memory guard, setup menu .....	45
MEMORY, frontpanelen .....	4
Mitthögtalare .....	10



MON.CHK, advanced setup .....	47
MONITOR OUT, bakpanelen .....	5
Mono Movie, ljudfältsprogram .....	25
Mottagare, felsökning .....	51
Mottagningsindikator, frontpanelens display .....	6
Music Video, Ljudfältsprogram .....	25
MUTE, fjärrkontrollen .....	7
MUTE-indikator, frontpanelens display .....	6
<b>■ N</b>	
Nätkabel, bakpanelen .....	5
Nätkabelanslutning .....	17
News, Radiodatasystem-programtyp .....	30
<b>■ O</b>	
OPTICAL-jack .....	13
OPTIMIZER MIC-jack, frontpanelen .....	4
OPTION, fjärrkontrollen .....	7
OPTION-meny .....	35
OSD Shift, 2 Display, function setup .....	45
OTHER M, Radiodatasystem-programtyp .....	30
<b>■ P</b>	
Pairing, OPTION-meny .....	37
Panorama, dekoderparameter .....	39
Parning av Bluetooth-komponenter .....	34
Påslagning .....	17
PHONES-jack, frontpanelen .....	4
Placering av högtalare .....	10
POP M, Radiodatasystem-programtyp .....	30
PORTABLE-jack, frontpanelen .....	4
POWER, fjärrkontrollen .....	7
PRE OUT, bakpanelen .....	5
PRESET <I/>, frontpanelen .....	4
PROGRAM <I/>, frontpanelen .....	4
Program Service, Radiodatasystem- information .....	30
Program Type, Radiodatasystem- information .....	30
Projektoranslutning .....	14
PTY Seek mode, Radiodatasystem- mottagning .....	30
PTY Seek, OPTION-meny .....	37
<b>■ R</b>	
Radio Text, Radiodatasystem-information .....	30
Radiodatasystem-mottagning .....	30
Redigerar surrounddekoder .....	38
Redigering av ljudfältsprogram .....	38
Registrera ingångskälla .....	21
Registrera ljudfältsprogram .....	21
REMOTE ID, advanced setup .....	47
Repeat, OPTION-meny .....	37
Repeterad uppspelning, iPod .....	33
Resolution, 1 HDMI, function setup .....	44
RETURN, fjärrkontrollen .....	7
ROCK M, Radiodatasystem-programtyp .....	30
Roleplaying Game, ljudfältsprogram .....	25
<b>■ S</b>	
S VIDEO-jack .....	13
SB Level, ljudfältsparemeter .....	39
SCENE, fjärrkontrollen .....	7
SCENE, frontpanelen .....	4
SCENE-funktion .....	21
SCIENCE, Radiodatasystem-programtyp .....	30
Sci-Fi, ljudfältsprogram .....	24
Setup menu .....	40
Setup menu grundläggande inställningar .....	41
SETUP, fjärrkontrollen .....	7
Shuffle, OPTION-menyn .....	37
Sifferknapp, fjärrkontrollen .....	7
Signal Info, OPTION-meny .....	36
Signalinformationsparametrar .....	36
SILENT CINEMA .....	27
SL Level, ljudfältsparemeter .....	39
SLEEP, fjärrkontrollen .....	7
SLEEP-indikator, frontpanelens display .....	6
Slumpvis uppspelning, iPod .....	33
Sound setup, setup menu .....	43
SOURCE POWER, fjärrkontrollen .....	7
Speaker setup .....	41
SPEAKERS-kontakt, bakpanelen .....	5
Spectacle, ljudfältsprogram .....	24
SPORT, Radiodatasystem-programtyp .....	30
Sports, ljudfältsprogram .....	25
SR Level, ljudfältsparemeter .....	39
Standard, Ljudfältsprogram .....	24
Standby Through, 1 HDMI, function setup .....	44
STANDBY/ON, frontpanelen .....	4
Straight Enhancer, ljudfältsprogram .....	26
STRAIGHT, frontpanelen .....	4
Subwoofer .....	10
Subwoofer Phase, A)Config, speaker setup .....	42
Sur. L, C)Distance, speaker setup .....	43
Sur. L/R SP, A)Config, speaker setup .....	42
Sur. R, C)Distance, speaker setup .....	43
Sur.B L, C)Distance, speaker setup .....	43
Sur.B L/R SP, A)Config, speaker setup .....	42
Sur.B R, C)Distance, speaker setup .....	43
Surroundavkodningsredigering .....	38
SWFR, C)Distance, speaker setup .....	43
<b>■ T</b>	
Tangenter för manövrering av externa enheter, fjärrkontrollen .....	7
Tekniska data .....	59
The Bottom Line, ljudfältsprogram .....	25
The Roxy Theatre, ljudfältsprogram .....	25
TONE CONTROL, frontpanelen .....	4
Tonekontroll .....	22
TRANSMIT, fjärrkontroll .....	7
TUNING <I/>, frontpanelen .....	4
TV-monitoranslutning .....	14
<b>■ U</b>	
Universell iPod-dockningsstation .....	16
Uppspelning av Bluetooth-komponent .....	34
Uppspelning av hi-fi-ljud .....	22
Uppspelning av iPod .....	32
<b>■ V</b>	
Val av SCENE .....	21
Vänster bakre surroundhögtalare .....	10
Vänster framhögtalare .....	10
Vänster surroundhögtalare .....	10
VARIED, Radiodatasystem-programtyp .....	30
Video-/ljudjack .....	13
VIDEO-jack .....	13
Videojack .....	13
VIDEO-jack, frontpanelen .....	4
Virtual CINEMA DSP .....	27
Visning av information för insignal .....	23
Visningsskärm för diverse information, frontpanelens display .....	6
VOLUME +/-, fjärrkontrollen .....	7
Volume Trim, OPTION-meny .....	35
VOLUME-indikator, frontpanelens display .....	6
VOLUME-kontroll, frontpanelen .....	4
<b>■ Y</b>	
YPAO .....	18
YPAO, felsökning .....	53

ⓐ **STANDBY/ON**” eller  
ⓑ **POWER**” (exempel) anger  
namnet på delarna på frontpanelen  
eller fjärrkontrollen. Se “Angående  
denna bruksanvisning” på sidan 3.



# Let op: Lees het volgende voor u dit toestel in gebruik neemt.

- 1 Om er zeker van te kunnen zijn dat u de optimale prestaties uit uw toestel haalt, dient u deze handleiding zorgvuldig door te lezen. Bewaar de handleiding op een veilige plek zodat u er later nog eens iets in kunt opzoeken.
- 2 Installeer deze geluidsinstallatie op een goed geventileerde, koele, droge, schone plek – uit direct zonlicht, uit de buurt van warmtebronnen, trillingen, stof, vocht en/of kou. Zorg voor een ventilatieruimte van tenminste 30 cm ruimte aan de bovenkant, 20 cm aan de rechter- en linkerkant en 20 cm aan de achterkant van dit toestel.
- 3 Plaats dit toestel uit de buurt van andere elektrische apparatuur, motoren of transformatoren om storend gebrom te voorkomen.
- 4 Stel dit toestel niet bloot aan plotselinge temperatuurswisselingen van koud naar warm en plaats het toestel niet in een omgeving met een hoge vochtigheidsgraad (bijv. in een ruimte met een luchtbevochtiger) om te voorkomen dat zich binnenin het toestel condens vormt, wat zou kunnen leiden tot elektrische schokken, brand, schade aan dit toestel en/of persoonlijk letsel.
- 5 Vermijd plekken waar andere voorwerpen op het toestel kunnen vallen, of waar het toestel bloot staat aan druppelende of spatende vloeistoffen. Plaats de volgende dingen niet bovenop dit toestel:
  - Andere componenten, daar deze schade kunnen veroorzaken en/of de afwerking van dit toestel kunnen doen verkleuren.
  - Brandende voorwerpen (bijv. kaarsen), daar deze brand, schade aan dit toestel en/of persoonlijk letsel kunnen veroorzaken.
  - Voorwerpen met vloeistoffen, daar deze elektrische schokken voor de gebruiker en/of schade aan dit toestel kunnen veroorzaken wanneer de vloeistof daaruit in het toestel terecht komt.
- 6 Dek het toestel niet af met een krant, tafellaken, gordijn enz. zodat de koeling niet belemmerd wordt. Als de temperatuur binnenin het toestel te hoog wordt, kan dit leiden tot brand, schade aan het toestel en/of persoonlijk letsel.
- 7 Steek de stekker van dit toestel pas in het stopcontact als alle aansluitingen gemaakt zijn.
- 8 Gebruik het toestel niet wanneer het ondersteboven is geplaatst. Het kan hierdoor oververhit raken wat kan leiden tot schade.
- 9 Gebruik geen overdreven kracht op de schakelaars, knoppen en/of snoeren.
- 10 Wanneer u de stekker uit het stopcontact haalt, moet u aan de stekker zelf trekken, niet aan het snoer.
- 11 Maak dit toestel niet schoon met chemische oplosmiddelen; dit kan de afwerking beschadigen. Gebruik alleen een schone, droge doek.
- 12 Gebruik alleen het op dit toestel aangegeven voltage. Gebruik van dit toestel bij een hoger voltage dan aangegeven is gevaarlijk en kan leiden tot brand, schade aan het toestel en/of persoonlijk letsel. Yamaha aanvaardt geen aansprakelijkheid voor enige schade veroorzaakt door gebruik van dit toestel met een ander voltage dan hetgeen aangegeven staat.
- 13 Om schade door blikseminslag te voorkomen dient u de stekker uit het stopcontact te halen wanneer het onweert.
- 14 Probeer niet zelf wijzigingen in dit toestel aan te brengen of het te repareren. Neem contact op met erkend Yamaha servicepersoneel wanneer u vermoedt dat het toestel reparatie behoeft. Probeer in geen geval de behuizing open te maken.
- 15 Wanneer u dit toestel voor langere tijd niet zult gebruiken (bijv. vakantie), dient u de stekker uit het stopcontact te halen.
- 16 Installeer dit toestel in de buurt van een stopcontact op een plek waar u de stekker en het stopcontact gemakkelijk kunt bereiken.
- 17 Lees het hoofdstuk “Oplossen van problemen” over veel voorkomende vergissingen bij de bediening voor u de conclusie trekt dat het toestel een storing of defect vertoont.
- 18 Voordat u dit toestel verplaatst, dient u te drukken op **(A)STANDBY/ON** om dit toestel in de stand-bystand te zetten en dient u de stekker uit het stopcontact te halen.
- 19 **VOLTAGE SELECTOR** (Alleen modellen voor Azië en algemene modellen)  
De **VOLTAGE SELECTOR** op het achterpaneel van dit toestel moet worden ingesteld op de ter plekke gebruikte netspanning VOOR u de stekker in het stopcontact steekt. De voltages zijn:
  - ..... 110/120/220/230-240 V, 50/60 Hz wisselstroom (algemeen model)
  - ..... 220/230-240 V, 50/60 Hz wisselstroom (Aziatisch model)
- 20 De batterijen mogen niet worden blootgesteld aan hitte, zoals door direct zonlicht, vuur of iets dergelijks.
- 21 Een te hoge geluidsdruk (volume) van een oortelefoon of hoofdtelefoon kan leiden tot gehoorschade.
- 22 Vergewis u bij het vervangen van de batterijen ervan dat u batterijen van hetzelfde type gebruikt. Er kan gevaar op explosie bestaan als de batterijen onjuist vervangen worden.

## WAARSCHUWING

OM HET RISICO OP BRAND OF ELEKTRISCHE SCHOKKEN TE VERMINDEREN, MAG U DIT TOESTEL IN GEEN GEVAL BLOOTSTELLEN AAN REGEN OF VOCHT.

Zolang dit toestel is aangesloten op het stopcontact, is de stroomvoorziening niet afgesloten, ook niet wanneer u het toestel uitschakelt met **(A)STANDBY/ON**. In deze staat is dit toestel ontworpen om slechts een zeer kleine hoeveelheid stroom te gebruiken.



**Pb**

### **Informatie voor gebruikers van inzameling en verwijdering van oude apparaten en gebruikte batterijen**

Deze tekens op de producten, verpakkingen en/of bijgaande documenten betekent dat gebruikte elektrische en elektronische producten en batterijen niet mogen worden gemengd met algemeen huishoudelijk afval.

Breng alstublieft voor de juiste behandeling, herwinning en hergebruik van oude producten en gebruikte batterijen deze naar daarvoor bestemde verzamelpunten, in overeenstemming met uw nationale wetgeving en de instructies 2002/96/EC en 2006/66/EC.

Door deze producten en batterijen juist te rangschikken, helpt u het redden van waardevolle rijkdommen en voorkomt u mogelijke negatieve effecten op de menselijke gezondheid en de omgeving, welke zich zou kunnen voordoen door onpaste afvalverwerking.

Voor meer informatie over het inzamelen en hergebruik van oude producten en batterijen kunt u contact opnemen met uw plaatselijke gemeente, uw afvalverwerkingsbedrijf of het verkooppunt waar u de artikelen heeft gekocht.

#### **[Informatie over verwijdering in ander landen buiten de Europese Unie]**

Deze symbolen zijn alleen geldig in de Europese Unie. Mocht u artikelen weg willen gooien, neem dan alstublieft contact op met uw plaatselijke overheidsinstantie of dealer en vraag naar de juiste manier van verwijderen.

#### **Opmerking bij het batterij teken (onderkant twee tekens voorbeelden):**

Dit teken wordt mogelijk gebruikt in combinatie met een chemisch teken. In dat geval voldoet het aan de eis en de richtlijn, welke is opgesteld voor het betreffende chemisch product.

## **Beperkte garantie voor de Europese Economische Ruimte en Zwitserland**

Hartelijk dank dat u een Yamaha-product hebt gekozen. In het onwaarschijnlijke geval dat uw Yamaha-product tijdens de garantie dient te worden gerepareerd, dient u contact op te nemen met de dealer bij wie u het hebt gekocht. Indien u moeilijkheden ervaart, gelieve dan contact op te nemen met de vertegenwoordiging van Yamaha in uw land. U vindt de gegevens op onze website (<http://www.yamaha-hifi.com/> of <http://www.yamaha-uk.com/> voor inwoners van het V.K.).

Er wordt gegarandeerd dat het product vrij is van gebreken in fabricage en materialen voor een periode van twee jaren te rekenen vanaf de originele aankoop. Yamaha zorgt ervoor, met inachtneming van onderstaande voorwaarden, dat een product dat gebreken vertoont wordt gerepareerd of dat om het even welke onderdelen worden gerepareerd of vervangen (naar goedgevonden van Yamaha) zonder kosten voor de onderdelen of werkuren. Yamaha behoudt zich het recht voor om een product te vervangen door een gelijkwaardig met dezelfde eigenschappen en waarde, indien een model niet meer leverbaar is of het onrendabel is dit te repareren.

### **Voorwaarden**

1. De originele factuur of de kassabon (met vermelding van de aankoopdatum, de productcode en de naam van de dealer) MOET worden gevoegd bij het product dat gebreken vertoont, samen met een verklaring waaruit het gebrek blijkt. Ingeval van afwezigheid van dit duidelijk aankoopbewijs, behoudt Yamaha zich het recht voor om gratis service te weigeren en kan het product op kosten van de klant worden teruggezonden.
2. Het product MOET zijn gekocht bij een ERKENDE Yamaha dealer binnen de Europese Economische Ruimte (EER) of Zwitserland.
3. Het product mag geen wijzigingen of veranderingen hebben ondergaan, tenzij deze schriftelijk door Yamaha werden toegestaan.
4. Het volgende is van garantie uitgesloten:
  - a. Regelmatig onderhoud of reparaties of vervanging van onderdelen vanwege normale slijtage.
  - b. Schade die voortkomt uit:
    - (1) Reparaties uitgevoerd door de klant zelf of een ongemachtigde derde.
    - (2) Een onjuiste verpakking of oneigenlijk gebruik wanneer het product door de klant wordt verstuurd. Het is belangrijk te weten dat het de verantwoordelijkheid is van diegene die het product terugstuurt dat het product adequaat is ingepakt wanneer hij of zij het product terugstuurt met het oog op reparatie.
    - (3) Oneigenlijk gebruik, met inbegrip van maar niet beperkt tot (a) verzuim om het product voor normale doeleinden te gebruiken of te gebruiken overeenkomstig de instructies van Yamaha met betrekking tot eigenlijk gebruik, onderhoud en opslag, en (b) installatie of gebruik van het product op een manier die niet overeenkomt met de van toepassing zijnde technische of veiligheidsnormen in de landen van gebruik.
    - (4) Ongevallen, blikseminslag, waterschade, brandschade, een onjuiste ventilatie, lekkende batterijen of een oorzaak die buiten de controle van Yamaha ligt.
    - (5) Gebreken aan het systeem waarin het product wordt ingebouwd en/of onverenigbaarheid met derde producten.
    - (6) Gebruik van een product dat in de Europese Economische Ruimte en/of Zwitserland werd ingevoerd, maar niet door Yamaha, en dat niet voldoet aan de technische of veiligheidsnormen van het land van gebruik en/of de standaardspecificaties van producten die door Yamaha in de Europese Economische Ruimte en/of Zwitserland worden verkocht.
    - (7) Producten die niet AV (audiovisueel) gerelateerd zijn.  
(De producten die onderworpen zijn aan de "Yamaha AV garantievoorwaarden" worden gedefinieerd op onze website: <http://www.yamaha-hifi.com/>, of <http://www.yamaha-uk.com/> voor inwoners van het V.K.)
5. Indien de garantie verschilt tussen het land van aankoop en het land van gebruik, zal de garantie van het land van gebruik van toepassing zijn.
6. Yamaha kan niet aansprakelijk worden gesteld voor verlies of beschadiging, hetzij rechtstreeks of onrechtstreeks of anders, behalve voor de reparatie of vervanging van het product.
7. Maak kopieën van douaneformulieren of gegevens omdat Yamaha niet aansprakelijk kan worden gesteld voor om het even welke wijzigingen aan of verlies van dergelijke formulieren en gegevens.
8. Deze garantie heeft noch invloed op de statutaire rechten van klanten die van toepassing zijn binnen het kader van de nationale wetgevingen, noch op de rechten van klanten ten opzichte van de dealer die voortkomen uit hun overeenkomst tot verkoop/aankoop.

# Inhoud

## INLEIDING

<b>Kenmerken</b> .....	2
<b>Over deze handleiding</b> .....	3
<b>Meegeleverde accessoires</b> .....	3
<b>Onderdelenamen en functies</b> .....	4
Voorpaneel .....	4
Achterpaneel .....	5
Display voorpaneel .....	6
Afstandsbediening .....	7
<b>Snelstartgids</b> .....	8

## VOORBEREIDINGEN

<b>Afstandsbediening voorbereiden</b> .....	9
Inzetten van batterijen in de afstandsbediening .....	9
Gebruiken van de afstandsbediening .....	9
<b>Verbindingen</b> .....	10
Luidsprekers opstellen .....	10
Aansluiten van luidsprekers .....	11
Informatie over aansluitingen en stekkers .....	13
Aansluiten van een beeldscherm of projector .....	14
Aansluiten van andere componenten .....	15
Aansluiten van een Yamaha iPod universeel dock of een Bluetooth™ draadloze audio-ontvanger .....	16
Gebruiken van de VIDEO AUX aansluitingen op het voorpaneel .....	16
Aansluiten van de FM en AM antennes .....	17
Aansluiten van het netsnoer .....	17
Aan en uit zetten van dit toestel .....	17
<b>Optimaliseren van de luidsprekerinstellingen voor uw kamer (YPAO)</b> .....	18
Gebruikmaken van Auto Setup .....	18
Wanneer een foutmelding wordt weergegeven tijdens meting .....	20
Wanneer een waarschuwingmelding wordt weergegeven na meting .....	20

## BASISBEDIENING

<b>Weergave</b> .....	21
Basisprocedure .....	21
Gebruikmaken van de SCENE functie .....	21
Tijdelijk dempen van audioweergave (MUTE) .....	22
Het afstemmen van hoge lage tonenweergave (toonregeling) .....	22
Genieten van pure hi-fi weergave .....	22
Gebruiken van de slaaptimer .....	22
Gebruiken van een hoofdtelefoon .....	22
Weergeven van ingangsignaalinformatie .....	23
Informatie wijzigen op de display van het voorpaneel .....	23
<b>Genieten van de geluidveldprogramma's</b> .....	24
Selecteren van geluidveldprogramma's .....	24
Genieten van onverwerkte signaalbronnen (rechte decodeerstand) .....	27
Gebruik van geluidveldprogramma's zonder surround-luidsprekers (Virtual CINEMA DSP) .....	27
Genieten van geluidveldprogramma's met hoofdtelefoons (SILENT CINEMA™) .....	27
<b>FM/AM afstemmen</b> .....	28
Afstemmen op de gewenste FM/AM zender (Frequentieafstemming) .....	28
Registreert FM/AM zenders en stemt af (automatisch afstemmen) .....	28

<b>Radio Data Systeem ontvangst (alleen voor modellen uit Europa en Rusland)</b> .....	30
Tonen van Radio Data Systeem informatie .....	30
Selectieren van het Radio Data Systeem programmatype (PTY Seek mode) .....	30
Gebruiken van de dataservice voor verbetering van het gebruik van andere netwerken (EON) ....	31
<b>Gebruikmaken van iPod™</b> .....	32
Bedienen van iPod™ .....	32
<b>Gebruikmaken van Bluetooth™ componenten</b> .....	34
Het paren van de Bluetooth™ draadloze audio-ontvanger en uw Bluetooth™ component .....	34
Weergave van de Bluetooth™ component .....	34

## GEAVANCEERDE BEDIENING

<b>Het optionele menu instellen voor elke signaalbron (OPTION menu)</b> .....	35
OPTION menu-items .....	35
<b>Bewerken van surround decoders/ geluidsveldprogramma's</b> .....	38
Selecteer een decoder die gebruikt wordt met een geluidsveldprogramma .....	38
Instellen van geluidsveldparameters .....	38
Geluidsveldparameters .....	38
<b>Het bedienen van diverse instellingen voor dit toestel (Setup menu)</b> .....	40
Basisbediening van het setup menu .....	41
Speaker Setup .....	41
Sound Setup .....	43
Function Setup .....	44
DSP Parameter .....	45
Memory Guard .....	45
<b>Het besturen van andere componenten met de afstandsbediening</b> .....	46
Instellen van afstandsbedieningscodes .....	46
De afstandsbedieningscodes resetten .....	46
<b>Geavanceerde setup</b> .....	47

## AANHANGSEL

<b>Oplossen van problemen</b> .....	48
Algemeen .....	48
HDMI™ .....	51
Tuner (FM/AM) .....	51
Afstandsbediening .....	52
iPod™ .....	52
Bluetooth™ .....	53
Auto Setup (YPAO) .....	53
<b>Woordenlijst</b> .....	55
<b>Geluidsveldprogramma informatie</b> .....	57
<b>Informatie over HDMI™</b> .....	57
<b>Aanvullende informatie</b> .....	58
Over de HDMI™ regelfunctie .....	58
Gebruikmaken van de HDMI™ regelfunctie .....	58
<b>Technische gegevens</b> .....	59
<b>Index</b> .....	60

(aan het eind van deze handleiding)

Lijst met afstandsbedieningscodes .....	i
---	---

## Kenmerken

### ■ Ingebouwde 7-kanaals eindversterker

- Minimum RMS uitgangsvermogen (1 kHz, 0,9% THD, 6 Ω)
- FRONT L/R: 90 W + 90 W
- CENTER: 90 W
- SURROUND L/R: 90 W + 90 W
- SURROUND BACK L/R: 90 W + 90 W

### ■ Luidspreker/preout uitgangen

- Luidsprekeraansluitingen (7-kanaals), preout uitgang-aansluitingen (subwoofer)

### ■ In-/Uitgangsaansluitingen

#### Ingangaansluitingen

- HDMI ingang x 4
- Audio/visuele ingang
  - [Audio] Digitale ingang (coaxiaal) x 2, digitale ingang (optisch) x 2, analoge ingang x 2
  - [Video] Component video x 2, S video x 1, composiet video x 4
- Audio ingang (analoog) x 2
- Dock ingang x 1
- V-AUX ingang
  - [Audio] Analoog x 1, stereo mini-aansluiting x 1
  - [Video] Composiet video x 1

#### Uitgangsaansluitingen

- Beeldschermuitgang
  - [Audio/Video] HDMI x 1
  - [Video] Component video x 1, stereo mini-aansluiting x 1
- Audio/Visuele uitgang
  - [Audio] Analoog x 1
  - [Video] Composiet video x 1
- Audio uitgang
  - Analoog x 1

### ■ Zelf ontwikkelde Yamaha technologie voor de creatie van geluidsvelden

- CINEMA DSP
- De Compressed Music Enhancer stand
- Virtual CINEMA DSP
- SILENT CINEMA

### ■ Digitale audiodecoders

- Dolby TrueHD, Dolby Digital Plus
- DTS-HD Master Audio, DTS-HD High Resolution Audio, DTS Express
- Dolby Digital, Dolby Digital EX
- DTS, DTS 96/24, DTS-ES Matrix 6.1, DTS-ES Discrete 6.1
- Dolby Pro Logic, Dolby Pro Logic II, Dolby Pro Logic IIx
- DTS NEO:6
- DSD

### ■ Verfijnde FM/AM ontvanger

- 40 willekeurige en gemakkelijk toegankelijke voorkeuzezenders
- Automatisch voorprogrammeren
- Radio Data Systeem afstembewerking

### ■ HDMI™ (High-Definition Multimedia Interface)

- HDMI interface voor standaard, verbeterde of high-definition video en multikanaals digitale audio
  - Automatische audio- en videosynchronisatie (lip sync) informatiemogelijkheid
  - Overdrachtsvermogen van Deep Color videosignalen (30/36 bits)
  - Overdrachtsvermogen van “x.v.Color” videosignalen
  - Hoge verversingsfrequentie en geschikt voor de verwerking van videosignalen met hoge resolutie
  - Geschikt voor de verwerking van digitale audiosignalen met een hoge definitie
- Mogelijkheid tot opwaarderen van analoge video naar HDMI digitale video (composiet video → HDMI, component video → HDMI) voor de monitoruitgang
- Analoge video opwaardering voor HDMI digitale videosignalen 576i of 576p → 720p, 1080i of 1080p

### ■ DOCK aansluiting

- DOCK aansluiting om een Yamaha iPod universeel dock (zoals YDS-11, afzonderlijk verkocht) of een Bluetooth draadloze audio-ontvanger (zoals YBA-10, afzonderlijk verkocht) aan te sluiten





### ■ Automatische luidsprekerinstellingsfuncties

- “YPAO” (Yamaha Parametric Room Acoustic Optimizer) voor automatische optimalisatie van luidsprekersignalen die geschikt zijn voor luisteromgevingen

### ■ Overige kenmerken

- 192-kHz/24-bits D/A converter
- OSD (in-beeld display) menu's waarmee u dit toestel optimaal kunt aanpassen aan uw persoonlijk audio-/videosysteem
- Direct voor onversneden hi-fi weergave van alle bronnen
- Adaptieve regeling van het dynamisch bereik
- Scene functie waarmee u de signaalbronnen en de geluidsveldprogramma's kan veranderen met één toets
- Slaaptimer

## Over deze handleiding

-  geeft een bedieningstip aan.
- Sommige handelingen kunnen zowel worden uitgevoerd met de toetsen op het voorpaneel als met de afstandsbediening. Als de naam van een toets op de afstandsbediening verschilt van die op het voorpaneel, zal de naam van de betreffende toets op de afstandsbediening tussen haakjes vermeld worden.
- Deze handleiding is gedrukt voor uw toestel geproduceerd werd. Daarom kunnen ontwerp en specificaties gewijzigd zijn als gevolg van verbeteringen, enz. Als de handleiding en het product van elkaar verschillen, heeft het product de prioriteit.
- “ **STANDBY/ON**” of “ **HDMI 1**” (voorbeeld) geeft de naam aan van een onderdeel op het voorpaneel of de afstandsbediening. Raadpleeg het bijgevoegde vel of de “Onderdelenamen en functies” op pagina 4 voor informatie over de locatie van de verschillende onderdelen.
-  geeft de bladzijde aan waar de betreffende informatie staat beschreven.



Vervaardigd in licentie van Dolby Laboratories.

Dolby, Pro Logic en het dubbele-D symbool zijn handelsmerken van Dolby Laboratories.



Gefabriceerd onder licentie onder VS octrooinummers:

5,451,942;5,956,674;5,974,380;5,978,762;6,226,616;6,487,535 & andere V.S. en wereldwijde octrooien, reeds uitgegeven & aangevraagd. DTS is een geregistreerd handelsmerk en de DTS logo's, Symbool, DTS-HD en DTS-HD Master Audio zijn handelsmerken van DTS, Inc. © 1996-2007 DTS, Inc. Alle rechten voorbehouden.

### iPod™

“iPod” is een handelsmerk van Apple Inc., geregistreerd in de V.S. en andere landen.

### Bluetooth™

Bluetooth is een geregistreerd handelsmerk van Bluetooth SIG en wordt door Yamaha gebruikt volgens een licentieovereenkomst.



“HDMI”, het “HDMI”-logo en “High-Definition Multimedia Interface” zijn handelsmerken of gedeponeerde handelsmerken van HDMI Licensing LLC.

### x.v.Color™

“x.v.Color” is een handelsmerk van Sony Corporation.



“SILENT CINEMA” is een handelsmerk van Yamaha Corporation.

## Meegeleverde accessoires

Controleer of u alle volgende onderdelen inderdaad ontvangen hebt.

- Afstandsbediening
- Batterijen (2) (AAA, R03, UM-4)
- Optimalisatie-microfoon
- AM ringantenne
- FM binnenantenne

# Onderdelenamen en functies

## Voorpaneel

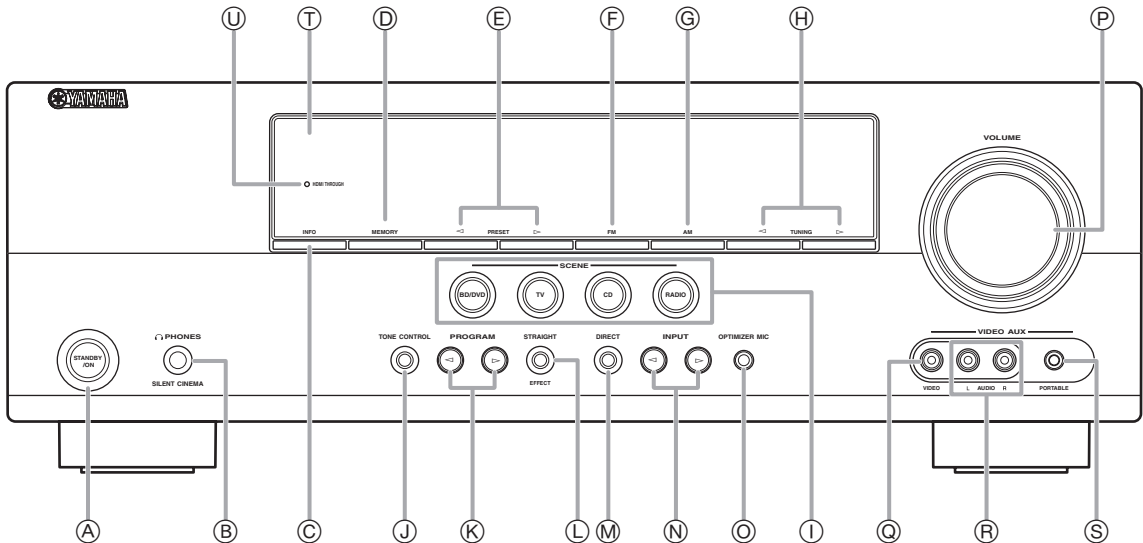

- A STANDBY/ON**  
Schakelt het toestel tussen stand-by en aan (zie bladzijde 17).
- B PHONES-aansluiting**  
Voor het insteken van de hoofdtelefoon (zie bladzijde 22).
- C INFO**  
Wijzigt informatie weergaveschermen op het voorpaneel van de display (zie bladzijde 23).
- D MEMORY**  
Registreert FM/AM zenders als voorkeuzezenders (zie bladzijde 29).
- E PRESET </>**  
Selecteert een FM/AM voorkeuzezender (zie bladzijde 29).
- F FM**  
Stelt de FM/AM zender in op FM (zie bladzijde 28).
- G AM**  
Stelt de FM/AM zender in op AM (zie bladzijde 28).
- H TUNING </>**  
Wijzigt FM/AM zenderfrequenties (zie bladzijde 28).
- I SCENE**  
Schakelt tussen aangesloten sets signaalbronnen en geluidsveldprogramma's (zie bladzijde 21).
- J TONE CONTROL**  
Past de lage tonen/hoge tonen weergave van de luidsprekers/h hoofdtelefoon aan (zie bladzijde 22).
- K PROGRAM </>**  
Wijzigt geluidsveldprogramma's (zie bladzijde 24).
- L STRAIGHT**  
Wijzigt een geluidsveldprogramma naar een rechte decoderstand (zie bladzijde 27).
- M DIRECT**  
Wijzigt een geluidsveldprogramma naar een directe weergavefunctie (zie bladzijde 22).
- N INPUT </>**  
Selecteert een signaalbron (zie bladzijde 21).
- O OPTIMIZER MIC-aansluiting**  
Voor het aansluiten van de meegeleverde optimalisatiemicrofoon en voor het instellen van signaalkenmerken van luidsprekers (zie bladzijde 18).
- P VOLUME besturing**  
Bestuurt het volume van dit toestel (zie bladzijde 21).
- Q VIDEO (VIDEO AUX)-aansluiting**  
Voor het aansluiten van een video uitgangskabel van een camcorder of een game console (zie bladzijde 16).
- R AUDIO L/R (VIDEO AUX)-aansluiting**  
Voor het aansluiten van een audio uitgangskabel van een camcorder of een game console (zie bladzijde 16).
- S PORTABLE (VIDEO AUX)-aansluiting**  
Voor het aansluiten van een audio uitgangskabel van een draagbare muzikspeler (zie bladzijde 16).
- T Display voorpaneel**  
Geeft informatie weer op dit toestel (zie bladzijde 6).
- U HDMI THROUGH**  
Licht op tijdens het doorleiden van het weergeven van een HDMI-signaaluitgang naar dit toestel als dit toestel in stand-bystand staat (zie bladzijde 44).



## Achterpaneel

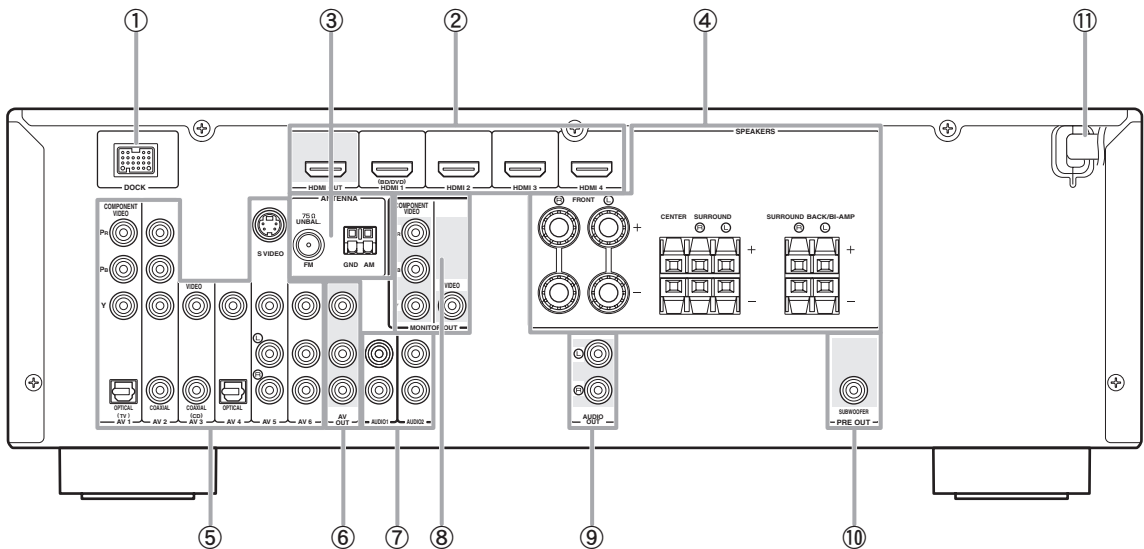

- ① **DOCK aansluiting**  
Voor het aansluiten van een optionele Yamaha iPod universal dock (YDS-11) of Bluetooth draadloze audio-ontvanger (YBA-10) (zie bladzijde 16).
- ② **HDMI OUT/HDMI 1-4**  
Voor het aansluiten van een HDMI geschikte videomonitor of externe componenten voor HDMI signalen 1-4 (zie bladzijde 15).
- ③ **ANTENNA-aansluiting**  
Voor het aansluiten van meegeleverde FM/AM antennes (zie bladzijde 17).
- ④ **SPEAKERS-aansluiting**  
Voor het aansluiten voor, rechts, links, midden, surround en surround achter luidsprekers (zie bladzijde 11).
- ⑤ **AV 1-6**  
Voor het aansluiten van externe componenten voor audio/visuele signalen 1-6 (zie bladzijde 15).
- ⑥ **AV OUT**  
Stuurt audio/visuele signalen van een geselecteerde analoge signaalbron naar een externe component (zie bladzijde 16).
- ⑦ **AUDIO 1/2**  
Voor het aansluiten van externe componenten voor audiosignalen 1-2 (zie bladzijde 16).
- ⑧ **MONITOR OUT**  
Voor het sturen van visuele signalen van dit apparaat naar een videomonitor, zoals een TV (zie bladzijde 14).
- ⑨ **AUDIO OUT**  
Stuurt audiosignalen van een geselecteerde analoge signaalbron naar een externe component (zie bladzijde 16).
- ⑩ **PRE OUT**  
Sluit een subwoofer met een ingebouwde versterker aan (zie bladzijde 11).
- ⑪ **Netsnoer**  
Voor het aansluiten van deze kabel op een stopcontact (zie bladzijde 17).

## Display voorpaneel

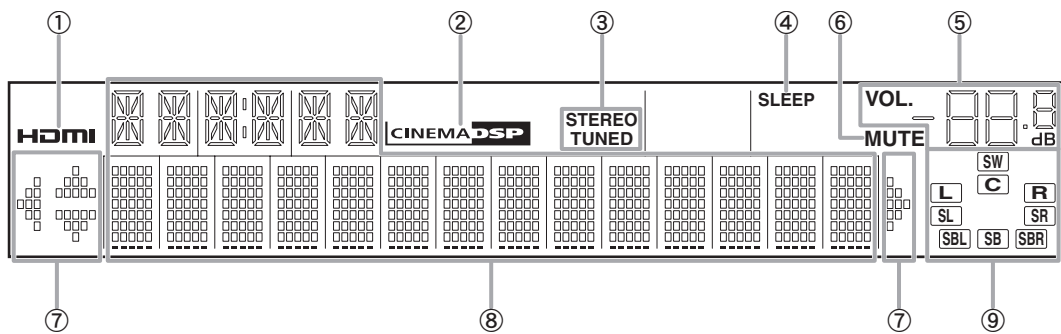

- ① **HDMI indicator**  
Licht op tijdens normale communicatie als HDMI is geselecteerd als een signaalbron.
- ② **CINEMA DSP indicator**  
Licht op als een geluidsveldprogramma dat CINEMA DSP gebruikt, is geselecteerd.
- ③ **Tuner indicator**  
Licht op tijdens het ontvangen van uitgezonden radiosignaal van een FM/AM zender (zie bladzijde 28).
- ④ **SLEEP indicator**  
Licht op wanneer de slaaptimer is ingeschakeld (zie bladzijde 22).
- ⑤ **VOLUME indicator**  
Geeft volumeniveaus weer.
- ⑥ **MUTE indicator**  
Knippert als de audio is gedempt.
- ⑦ **Cursor indicators**  
Licht op als de bijbehorende cursors op de afstandsbediening beschikbaar zijn voor handelingen.
- ⑧ **Multi-informatie display**  
Geeft menu-items en instellingen weer voor de huidige operatie.
- ⑨ **Luidsprekerindicatoren**  
Geeft luidsprekersaansluitingen weer van waar de signalen momenteel worden uitgezonden.

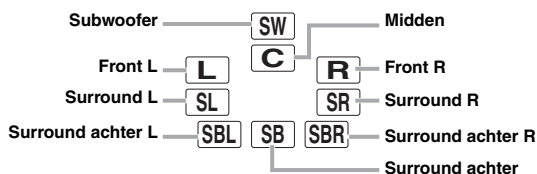

## Afstandsbediening

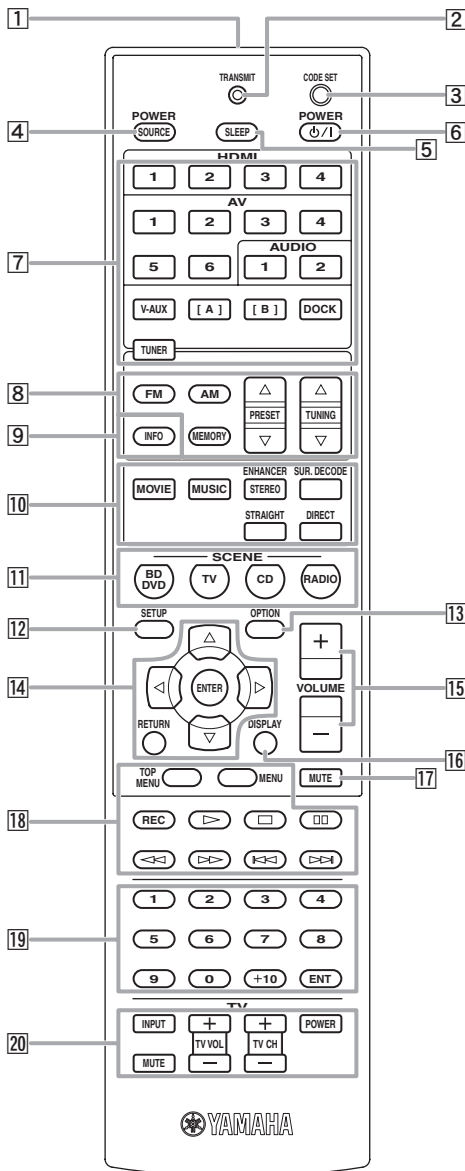

- 1 Afstandsbediening signaalzender**  
Zendt infraroodsignalen.
- 2 TRANSMIT**  
Licht op als een signaal wordt verzonden vanaf de afstandsbediening.
- 3 CODE SET**  
Stelt de afstandsbedieningscodes in voor externe componenthandelingen (zie bladzijde 46).
- 4 SOURCE POWER**  
Schakelt een externe component aan en uit.
- 5 SLEEP**  
Schakelt de slaaptimerhandelingen (zie bladzijde 22).
- 6 POWER**  
Zet dit toestel aan en in stand-by.

- 7 Ingang keuzetoetsen**  
**HDMI 1-4**  
Selecteert HDMI signalen 1 tot 4.  
**AV 1-6**  
Selecteert AV-signalen 1 tot 6.  
**AUDIO 1/2**  
Selecteert AUDIO signalen 1 en 2.  
**V-AUX**  
Selecteert de V-AUX-aansluiting op het voorpaneel van dit toestel.  
**[A]/[B]**  
Voor de besturing van externe componenten met gebruik van de **18 Externe component bedieningstoetsen** gescheiden van handelingen van dit toestel (zie bladzijde 46).  
**DOCK**  
Selecteert een Yamaha iPod dock/Bluetooth draadloze audio-ontvanger aangesloten op de DOCK-aansluiting.  
**TUNER**  
Selecteert de FM/AM tuner.
- 8 Tunertoetsen**  
**FM**  
Schakelt een band tussen FM en AM.  
**AM**  
**MEMORY**  
Stelt radiozenders vooraf in.  
**PRESET**  $\Delta / \nabla$   
Selecteert een voorkeuzezender.  
**TUNING**  $\Delta / \nabla$   
Wijzigt afstemfrequenties.
- 9 INFO**  
Wijzigt de weergegeven informatie op het voorpaneel van de display (zie bladzijde 23).
- 10 Geluidkeuzetoetsen**  
Selecteren van geluidsveldprogramma's (zie bladzijde 24).
- 11 SCENE**  
Schakelt tussen aangesloten sets signaalbronnen en geluidsveldprogramma's (zie bladzijde 21).
- 12 SETUP**  
Geeft het setup menu weer (zie bladzijde 41).
- 13 OPTION**  
Geeft het optiemenu weer (zie bladzijde 35).
- 14 Cursors**  $\Delta / \nabla / \triangleleft / \triangleright$  / **ENTER/RETURN**  
**Cursors**  $\Delta / \nabla / \triangleleft / \triangleright$  Selecteer menu-items die op het voorpaneel van de display zijn weergegeven of op een videomonitor, of wijzig de instellingen.  
**ENTER**  
Bevestigt een geselecteerd item.  
**RETURN**  
Keert terug naar het vorige scherm of eindigt de menuweergave.
- 15 VOLUME +/-**  
Past het volume aan van dit toestel (zie bladzijde 21).
- 16 DISPLAY**  
Wijzigt de bedieningstand van de iPod die is aangesloten op de Yamaha iPod dock (zie bladzijde 32).
- 17 MUTE**  
Zet de dempingsfunctie van het geluidssignaal aan en uit (zie bladzijde 22).
- 18 Externe component bedieningstoetsen**  
Bedient het opnemen, weergeven, etc. van externe componenten (zie bladzijde 46).
- 19 Numerieke toetsen**  
Voer nummers in.
- 20 TV-bedieningstoetsen**  
Bedien een monitor zoals een TV of een projector.

# Snelstartgids

Als u dit product voor de eerste keer gebruikt, voert u een setup uit volgens onderstaande stappen. Zie de betreffende bladzijde's voor details over de bediening en instellingen.

## Stap 1: Bereid items voor op setup

Bereid luidsprekers, DVD-speler, kabels en andere items voor die nodig zijn voor de setup.

Bereid de volgende items bijvoorbeeld voor, voor de instelling van een 5.1-kanaals geluidssysteem.

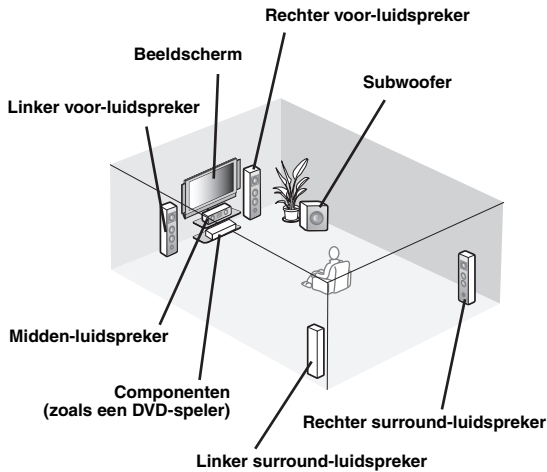

	Vereisten	hoeveelheid
Luidsprekers	Voor-luidspreker	2
	Midden-luidspreker	1
	Surround-luidspreker	2
Actieve subwoofer		1
Luidsprekerkabel		5
Subwooferkabel		1
Reproductiecomponent zoals een DVD-speler		1
Videomonitor zoals een TV		1
Videokabel of HDMI kabel		2
Audiokabel		2



- Bereid twee luidsprekers voor (voor voorkant). Hieronder staan de andere luidsprekers gerangschikt op volgorde van belangrijkheid:
  - Twee surround-luidsprekers
  - Eén midden-luidspreker
  - Eén (of twee) surround achter-luidspreker(s)
- Indien uw videomonitor een CRT is, raden wij u aan om magnetisch afgeschermd luidsprekers te gebruiken.

## Stap 2: Instellen van uw luidsprekers

Stel uw luidsprekers op in uw kamer en sluit ze aan op dit toestel.

- Luidsprekers opstellen ☞ b. 10
- Aansluiten van luidsprekers ☞ b. 11



- Dit toestel heeft een YPAO (Yamaha Parametric Room Acoustic Optimizer) die automatisch dit toestel optimaliseert op basis van de akoestische kenmerken van de kamer (geluidskarakteristieken van de luidsprekers, luidsprekerposities, kamerakoestiek, etc.). U kunt genieten van goed gebalanceerd geluid zonder speciale kennis door gebruik te maken van de YPAO technologie (zie bladzijde 18).

## Stap 3: Sluit uw componenten aan

Sluit uw TV, DVD-speler of andere componenten aan.

- Aansluiten van een beeldscherm of projector ☞ b. 14
- Aansluiten van andere componenten ☞ b. 15
- Aansluiten van een Yamaha iPod universeel audio-ontvanger ☞ b. 16
- Aansluiten van de FM en AM antennes ☞ b. 17

## Stap 4: Het toestel inschakelen

Sluit de stroomkabel aan en zet het toestel aan.

- Aansluiten van het netsnoer ☞ b. 17
- Aan en uit zetten van dit toestel ☞ b. 17

## Stap 5: Selecteer de signaalbron en start de weergave

Selecteer het component dat is aangesloten in stap 3 als een signaalbron en start de weergave.

- Basisprocedure ☞ b. 21
- Selecteren van geluidsveldprogramma's ☞ b. 24



- Dit toestel ondersteunt de SCENE functie die de signaalbron en het geluidsveldprogramma op een bepaald moment wijzigt. Er zijn vier vooraf ingestelde scènes voor verschillende doelen voor Blu-ray disc, DVD en CD en u kunt een scène selecteren uit de sjablonen door te drukken op een toets van de afstandsbediening. Zie bladzijde 21 voor meer informatie.

## Afstandsbediening voorbereiden

### Inzetten van batterijen in de afstandsbediening

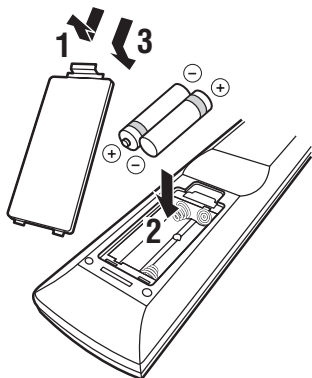

- 1** Verwijder de klep van het batterijvak.
- 2** Doe de twee meegeleverde batterijen (AAA, R03, UM-4) in het vak met de polen de goede kant op (+ en -), zoals aangegeven in het batterijvak.
- 3** Klik de klep van het batterijvak weer terug op zijn plaats.

#### Opmerkingen

- Verwissel alle batterijen wanneer u het volgende merkt:
  - het bereik van de afstandsbediening wordt minder
  - de zendindicator knippert niet of wordt zwakker
- Gebruik geen oude en nieuwe batterijen door elkaar. Dit kan de levensduur van de nieuwe batterijen verkorten of ervoor zorgen dat oude batterijen lekken.
- Gebruik geen verschillende soorten batterijen door elkaar (alkali en gewone batterijen bijvoorbeeld). De specificaties van batterijen kunnen anders zijn, ook al lijken ze hetzelfde.
- Indien u lekkende batterijen aantreft dient u deze direct weg te gooien zonder het lekkende materiaal aan te raken. Als uw huid, ogen of mond in contact komen met het lekkende materiaal, dient u het onmiddellijk te spoelen en een dokter te consulteren. Reinig het batterijvak grondig voordat u nieuwe batterijen plaatst.
- Gooi oude batterijen op de juiste wijze weg volgens de lokale regelgeving.
- Als de afstandsbediening langer dan 2 minuten zonder batterijen zit, of als er lege batterijen in zitten, zal het geheugen gewist worden. In zo'n geval plaatst u de nieuwe batterijen stelt u de code van de afstandsbediening in.

### Gebruiken van de afstandsbediening

De afstandsbediening zendt een gerichte infraroodstraal uit. U moet de afstandsbediening goed op de afstandsbedieningssensor op dit toestel richten.

Sensorvenster voor de afstandsbediening

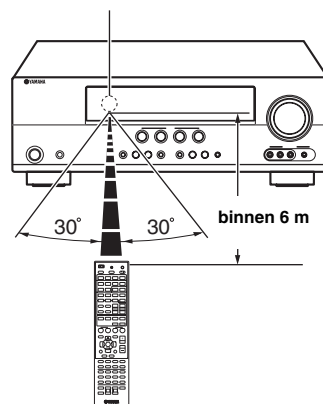

#### Opmerkingen

- Mors geen water of andere vloeistoffen op de afstandsbediening.
  - Laat de afstandsbediening niet vallen.
  - Laat de afstandsbediening niet liggen en bewaar hem niet op de volgende plekken:
    - zeer vochtige plekken, bijvoorbeeld bij een bad
    - plekken waar de temperatuur hoog kan worden, zoals bij de verwarming of kachel
    - zeer koude plekken
    - stoffige plekken
- ☀
- U kunt externe componenten bedienen met deze afstandsbediening door de code van de afstandsbediening in te stellen. Zie bladzijde 46 voor meer informatie.

## Luidsprekers opstellen

Dit toestel ondersteunt tot 7.1-kanaals surround. We raden de volgende luidsprekeropstelling aan om het beste te halen uit het surroundeffect.

### 7.1-kanaals luidsprekeropstelling

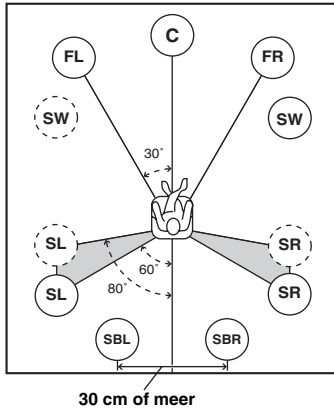

### 6.1-kanaals luidsprekeropstelling

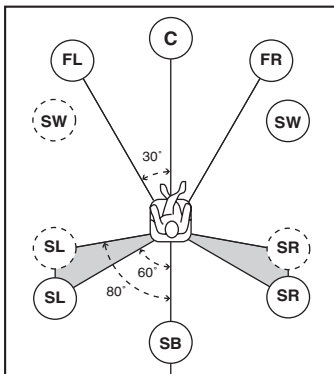

### 5.1-kanaals luidsprekeropstelling

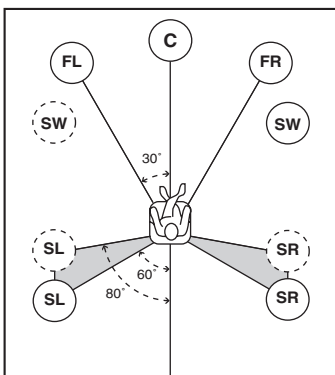

### Luidsprekerkanalen

#### ■ Linker en rechter voor-luidsprekers (FL en FR)

De voor-luidsprekers worden gebruikt voor weergave van het voorkanaalgeluid (stereogeluid) plus effectgeluid. Plaats deze luidsprekers op gelijke afstand van de ideale luisterplek. Bij het gebruik van een scherm zijn de juiste bovenposities van de luidsprekers ongeveer 1/4 vanaf de onderkant van het scherm.

#### ■ Midden-luidspreker (C)

De midden-luidspreker is voor weergave van het middenkanaal (dialog, vocalen enz.). Plaats deze halverwege de linker en rechterluidsprekers. Bij gebruik van een TV, plaatst u de luidspreker juist boven of onder het midden van de TV met de voorkant van de TV en de luidspreker op één lijn. Bij gebruik van een scherm plaatst het onder het midden van het scherm.

#### ■ Linker en rechter surround-luidsprekers (SL en SR)

De surround-luidsprekers worden gebruikt voor omhullende surroundweergave en effecten. Plaats deze links en rechts achter in de richting van de luisterpositie.

Voor een natuurlijke geluidsstroom in de 5.1-kanaals luidsprekeropstelling, plaatst u ze iets meer naar achteren dan in de 7.1-kanaals luidsprekeropstelling.

#### ■ Linker en rechter surround achter-luidsprekers (SBL en SBR) / Surround achter-luidspreker (SB)

De linker en rechter surround-luidsprekers worden gebruikt voor achtereffecten. Plaats ze aan de achterkant van de kamer in de richting van de luisterpositie en ten minste 30 cm uit elkaar, idealiter op dezelfde afstand als de afstand tussen de linker en rechter voor-luidsprekers. Voor 6.1-kanaals luidsprekeropstelling worden de linker en rechter surround achterkanalen gemengd en weergegeven via de enkele surround achter-luidspreker. Voor 5.1-kanaals luidsprekeropstelling worden de linker en rechter surround achterkanalen weergegeven via de linker en rechter surround-luidspreker.

#### ■ Subwoofer (SW)

De subwoofer luidspreker wordt gebruikt voor lage tonen en lage frequentie effect (LFE) geluid opgenomen in Dolby Digital en DTS signalen. Gebruik een subwoofer met een ingebouwde versterker, zoals de Yamaha Active Servo Processing Subwoofer System. Plaats het aan de buitenkant van de linker en rechter voor-luidsprekers iets naar binnen gericht om reflecties tegen een wand te verminderen.

## Aansluiten van luidsprekers

Wanneer u luidsprekers aansluit, verbind de luidsprekers dan als volgt met de betreffende aansluitingen volgen de opstelling van uw luidspreker.

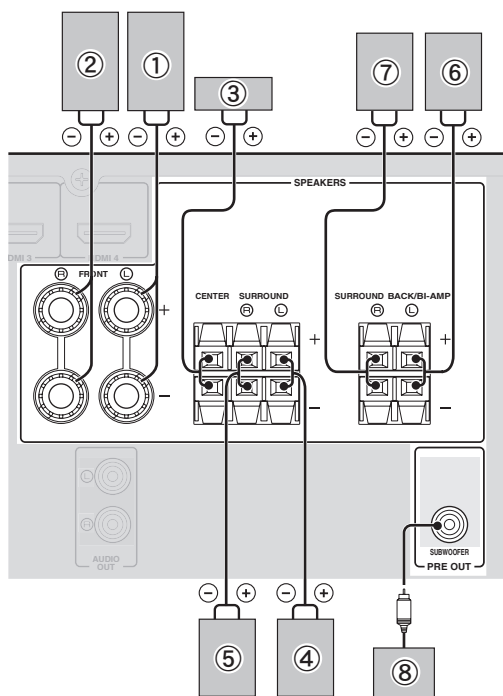

### 7.1-kanaals

Luidsprekers	Aansluitingen op dit toestel
① Voor-luidspreker L	FRONT (L)
② Voor-luidspreker R	FRONT (R)
③ Midden-luidspreker	CENTER
④ Surround-luidspreker L	SURROUND (L)
⑤ Surround-luidspreker R	SURROUND (R)
⑥ Surround achter-luidspreker L	SURROUND BACK/BI-AMP (L)
⑦ Surround achter-luidspreker R	SURROUND BACK/BI-AMP (R)
⑧ Subwoofer	SUBWOOFER

### 6.1-kanaals

Luidsprekers	Aansluitingen op dit toestel
① Voor-luidspreker L	FRONT (L)
② Voor-luidspreker R	FRONT (R)
③ Midden-luidspreker	CENTER
④ Surround-luidspreker L	SURROUND (L)
⑤ Surround-luidspreker R	SURROUND (R)
⑥ Surround achter-luidspreker	SURROUND BACK/BI-AMP (L)
⑧ Subwoofer	SUBWOOFER

### 5.1-kanaals

Luidsprekers	Aansluitingen op dit toestel
① Voor-luidspreker L	FRONT (L)
② Voor-luidspreker R	FRONT (R)
③ Midden-luidspreker	CENTER
④ Surround-luidspreker L	SURROUND (L)
⑤ Surround-luidspreker R	SURROUND (R)
⑧ Subwoofer	SUBWOOFER

## Aansluiten van de luidsprekerkabel

### Let op

- Een luidsprekersnoer bestaat over het algemeen uit twee geïsoleerde draden naast elkaar. Een van de snoeren heeft een andere kleur of streep om de polariteit aan te geven. Sluit het ene uiteinde van de gekleurde/gestreepte kabel aan op de “+” (rode) aansluiting van dit toestel en het andere einde aan dat van de luidspreker, en sluit het ene eind van de andere kabel aan op de “-” (zwarte) aansluiting van dit toestel en het andere einde aan dat van uw luidspreker.
- Voordat u de luidsprekers aansluit, moet u het stroomsnoer afkoppelen.
- Zorg ervoor dat de blootliggende luidsprekerdraden nergens contact kunnen maken met elkaar of metalen onderdelen van dit toestel. Hierdoor kunnen het toestel en/of de luidsprekers beschadigd raken. Als er kortsluiting optreedt, verschijnt “CHECK SP WIRES!” op het voorpaneel van de display als dit toestel wordt aangezet.
- Gebruik magnetisch afgeschermd luidsprekers. Als beelden op de monitor nog steeds vervormd zijn zelfs als u gebruikmaakt van magnetisch afgeschermd luidsprekers, plaats de luidsprekers dan weg van de monitor.
- Gebruik luidsprekers met een impedantie van 6-ohm of meer.

### ■ Aansluiten op de FRONT aansluitingen

- 1 Verwijder ongeveer 10 mm van de isolatie van het uiteinde van elk van de luidsprekerdraden en draai vervolgens de blootliggende draadjes netjes in elkaar zodat deze geen kortsluiting veroorzaken.

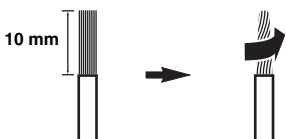

- 2 Open het knopje, voer de ontblote draden in en doe het knopje vervolgens weer dicht.

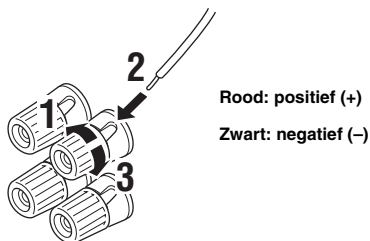

Rood: positief (+)  
Zwart: negatief (-)

### Aansluiten met bananenstekker (Uitgezonderd modellen voor het V.K., Europa, Azië en Korea)

Draai het knopje aan en voer vervolgens de bananenstekker in in het uiteinde van de klem.

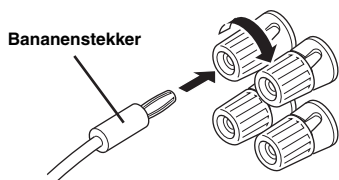

### ■ Aansluiting op de CENTER, SURROUND, SURROUND BACK/BI-AMP aansluitingen

- 1 Duw het lipje naar beneden en plaats het ontblote draad van de luidspreker in het gat van de aansluiting.

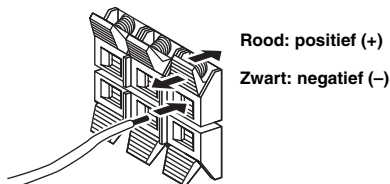

Rood: positief (+)  
Zwart: negatief (-)

- 2 Laat het lipje weer los om de draad vast te zetten.

### Gebruiken van bi-amp aansluitingen

U kunt luidsprekers aansluiten die dubbele versterkeraansluitingen op dit toestel ondersteunen. Voordat u de luidsprekers aansluit, dient u de dubbele versterkeraansluitingen in te stellen op dit toestel in “ADVANCED SETUP” (zie bladzijde 47), en de luidsprekers zoals hieronder aangegeven aan te sluiten op dit toestel.

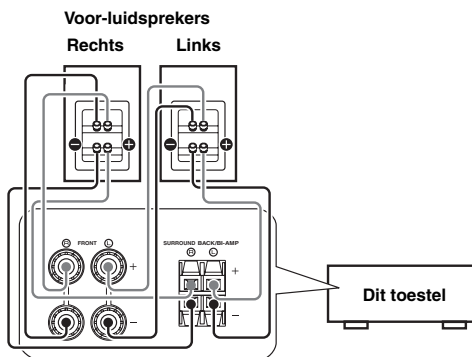

### Let op

Voordat u dubbele versterkeraansluitingen maakt, dient u alle kabels die een woofer met een combinatiedeel verbinden, te verwijderen. Raadpleeg de handleiding van de luidsprekers in kwestie voor details. Als u dubbele versterkeraansluitingen maakt, dient u ervoor te zorgen dat de beugels of kabels zijn aangesloten voordat u de luidsprekerkabels aansluit.



## Informatie over aansluitingen en stekkers

Dit toestel heeft de volgende ingang en uitgangaansluitingen. Gebruik aansluitingen en kabels die geschikt zijn voor de componenten die u aansluit.

### ■ Audio-aansluitingen

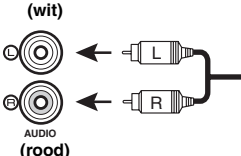
Aansluiting en kabels	Beschrijving
<b>AUDIO aansluitingen</b> (wit) 	Voor het doorzenden van conventionele analoge linker en rechter audiosignalen. Gebruik stereo-kabels. Verbind de rode stekkers met de rode (R) en de witte stekkers met de witte (L) aansluitingen.

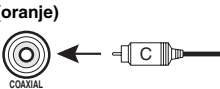
Aansluiting en kabels	Beschrijving
<b>COAXIAL aansluitingen</b> (oranje) 	Voor het doorzenden van coaxiale digitale audiosignalen. Gebruik penkabels voor digitale audiosignalen.

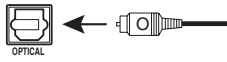
Aansluiting en kabels	Beschrijving
<b>OPTICAL aansluitingen</b> 	Voor het doorzenden van optische digitale audiosignalen. Gebruik optische vezelkabels voor optische digitale audiosignalen.

### ■ Video-aansluitingen

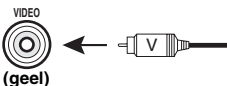
Aansluiting en kabels	Beschrijving
<b>VIDEO aansluitingen</b> VIDEO (geel) 	Voor het doorzenden van conventionele composiet videosignalen. Gebruik video-penkabels.

Aansluiting en kabels	Beschrijving
<b>S VIDEO-aansluiting</b> S VIDEO 	Voor het doorzenden van S-videosignalen die luminantie (Y) en chrominantie (C) componenten bevatten. Gebruik S-videokabels.

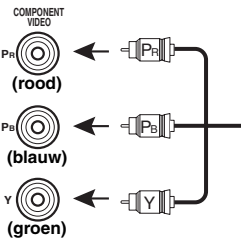
Aansluiting en kabels	Beschrijving
<b>COMPONENT VIDEO aansluitingen</b> COMPONENT VIDEO Pr (rood) Pb (blauw) Y (groen) 	Voor het doorzenden van component videosignalen die luminantie (Y) en chrominantie blauw (PB) en chrominantie rood (PR) componenten bevatten. Gebruik component-videokabels.

### ■ Video/audio-aansluitingen

Aansluiting en kabels	Beschrijving
<b>HDMI aansluitingen</b> 	Voor het doorzenden van digitale video en digitale audiosignalen. Gebruik HDMI kabels.



- We raden u aan een in de handel verkrijgbare 19-pens HDMI kabel te gebruiken die korter is dan 5 meter en die duidelijk voorzien is van het HDMI logo.
- U kunt potentiële problemen met de HDMI aansluiting controleren (zie bladzijde 23).
- U kunt foutinformatie met de HDMI aansluiting controleren (zie bladzijde 23).

Een videosignaal dat binnenkomt op dit toestel wordt uitgezonden via de uitgangaansluitingen in MONITOR OUT voor het zelfde soort signaal als het ingangsignaal.

Als bijvoorbeeld een VCR met een composiet uitgangsignaal en een DVD-speler met een COMPONENT VIDEO uitgangsignaal worden verbonden, dan dient u zowel de VIDEO-aansluiting als de COMPONENT VIDEO-aansluiting in MONITOR OUT aan te sluiten op de videomonitor. Als een HDMI-ingang geschikte monitor is aangesloten, dan converteert dit toestel automatisch een analoog signaal dat wordt geproduceerd door een videoingangaansluiting naar een digitaal videosignaal en dan weergegeven via de HDMI OUT aansluiting.

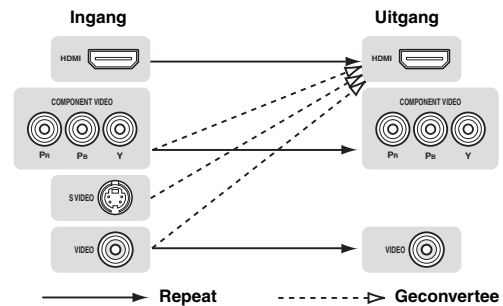

## Aansluiten van een beeldscherm of projector

Sluit een videomonitor zoals een TV of projector aan op een uitgangsaansluiting van dit toestel. U kunt een van de volgende drie typen selecteren volgens het ingangsignaalformaat dat wordt ondersteund door de videomonitor.

### Opmerking

- Als u dit toestel aansluit op de videomonitor, zorg dan dat het apparaat op stand-bystand staat.

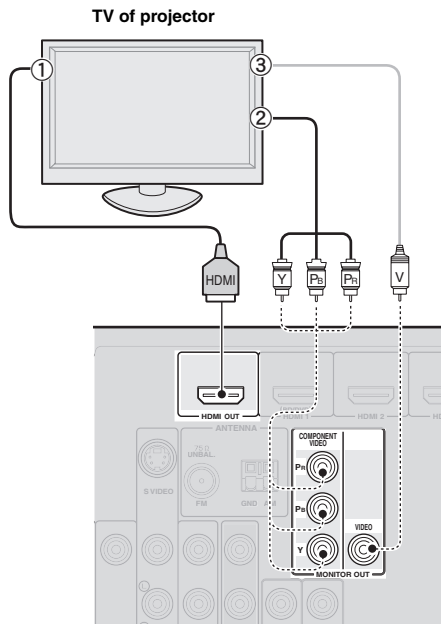

### ■ Het aansluiten van een HDMI videomonitor

Aansluitingen op componenten	Aansluitingen op dit toestel
① HDMI ingang	HDMI OUT

### ■ Het aansluiten van een component videomonitor

#### Opmerking

- Alleen videosignalen die binnenkomen op dit toestel via de componentingangaansluiting worden weergegeven via de componentuitgangsaansluiting.

Aansluitingen op componenten	Aansluitingen op dit toestel
② Component video uitgang	MONITOR OUT (COMPONENT VIDEO)

### ■ Het aansluiten van een composiet videomonitor

#### Opmerking

- Alleen videosignalen die binnenkomen op dit toestel via de composietingangaansluiting worden weergegeven via de composietuitgangsaansluiting.

Aansluitingen op componenten	Aansluitingen op dit toestel
③ Video ingang (tulppsteker)	MONITOR OUT (VIDEO)

### Het geluid van een TV weergegeven via dit toestel

Om geluid van een TV via dit toestel weer te geven, maakt u een verbinding tussen de AV-ingang 1-6 en een audio uitgangsaansluiting.

Indien de TV een optische digitale uitgang ondersteunt, raden we aan om de AV ingang 1 te gebruiken. Met een aansluiting op de AV ingang 1 kunt u schakelen tussen een ingangbron naar de AV ingang 1 met een enkele toetsbediening met gebruik van de SCENE functie (zie bladzijde 21).

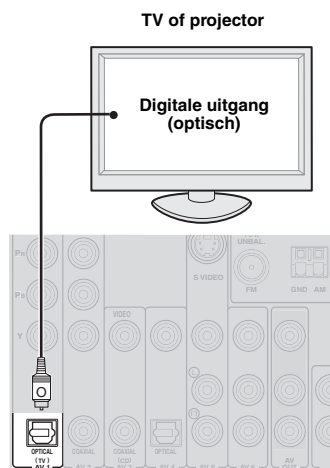

## Aansluiten van andere componenten

Dit toestel heeft ingang- en uitgangsaansluitingen voor betreffende ingang- en uitgangbronnen. U kunt geluiden en films produceren van de signaalbronnen die zijn geselecteerd met gebruik van de display van het voorpaneel of de afstandsbediening.

### Opmerking

- Als u dit toestel aansluit op de externe componenten, zorg dan dat het apparaat op stand-bystand staat.

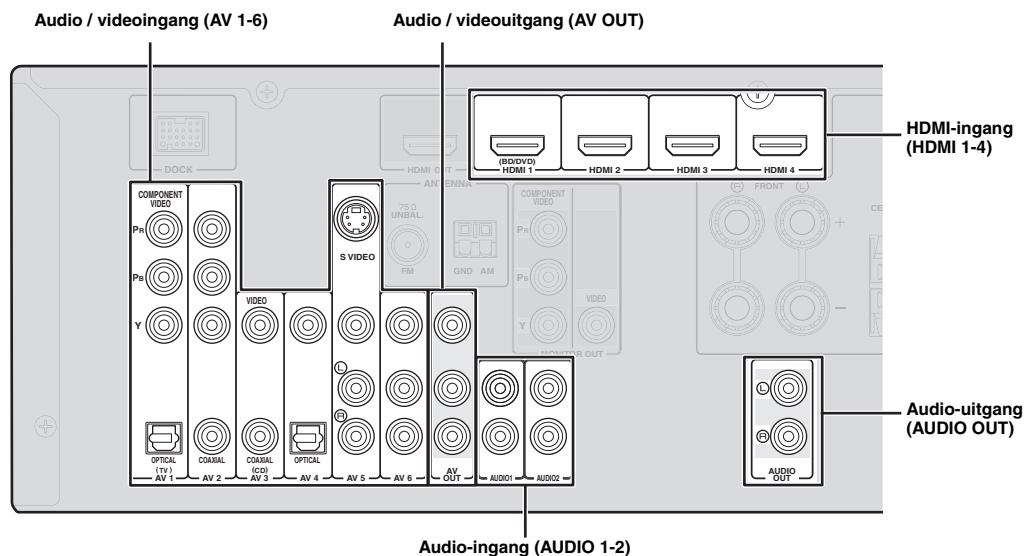

### ■ Audio en videospeler / Kastje met convertor en en decoder

Uitgangsaansluitingen op de aangesloten externe component			Signaalbronnen/aansluitingen van dit toestel	
Externe componenten	Signalen	Uitgangsaansluitingen		
Externe component met HDMI uitgang	Audio/video	HDMI uitgang	HDMI 1 (BD/DVD)	HDMI 1
			HDMI 2	HDMI 2
			HDMI 3	HDMI 3
			HDMI 4	HDMI 4
Externe component met component videouitgang	Audio Video	Optische digitale uitgang	AV 1 (TV)	OPTICAL
		Component video uitgang		COMPONENT VIDEO
Externe component met S videouitgang	Audio Video	Coaxiale digitale uitgang	AV 2	COAXIAL
		Component video uitgang		COMPONENT VIDEO
Externe component met composiet videouitgang	Audio Video	Analoog audiosignaal	AV 5	AUDIO
		S-video uitgang		S VIDEO
Externe component met composiet videouitgang	Audio Video	Coaxiale digitale uitgang	AV 3 (CD)	COAXIAL
		Composiet uitgang		VIDEO
	Audio Video	Optische digitale uitgang	AV 4	OPTICAL
		Composiet uitgang		VIDEO
Audio Video	Analoog audiosignaal	AV 5	AUDIO	
	Composiet uitgang		VIDEO	
Audio Video	Analoog audiosignaal	AV 6	AUDIO	
	Composiet uitgang		VIDEO	



- Signaalbronnen tussen haakjes worden aanbevolen om te worden aangesloten op de betreffende aansluitingen. Als uw Yamahacomponent een Remote in/out aansluiting heeft, dan kunt u de signaalbron zo wisselen dat het component met een enkele toetsbediening gebruikmaakt van de SCENE functie (zie bladzijde 21).
- U kunt de naam van de signaalbron die wordt weergegeven op de display van het voorpaneel of de OSD op de videomonitor zo nodig veranderen (zie bladzijde 45).

■ Audiospeler

Uitgangsaansluitingen op de aangesloten externe component		Signaalbronnen/aansluitingen van dit toestel	
Externe componenten	Uitgangsaansluitingen		
Externe component met optische digitale uitgang	Optische digitale uitgang	AV 1 (TV)	OPTICAL
		AV 4	OPTICAL
Externe component met coaxiale digitale uitgang	Coaxiale digitale uitgang	AV 2	COAXIAL
		AV 3 (CD)	COAXIAL
Externe component met analoge audio uitgang	Analoog audiosignaal	AV 5	AUDIO
		AV 6	AUDIO
		AUDIO 1	AUDIO
		AUDIO 2	AUDIO



- We raden aan om de coaxiale digitale uitgangsaansluiting van een CD-speler aan te sluiten op de AV3-aansluiting.

**Over audio/video uitgangsaansluitingen**

Tussen de analoge audiosignalen en analoge videosignalen die worden geproduceerd door dit toestel via ingangsaansluitingen, worden de audio/videosignalen van de geselecteerde signaalbronnen weergegeven vanaf de AV OUT-aansluiting en de AUDIO OUT-aansluiting. Een HDMI ingangssignaal, COMPONENT VIDEO ingangssignaal of digitale audioingangssignaal kunnen niet worden weergegeven. Bij gebruik van de AV OUT-aansluiting: sluit een externe component aan op de composiet of analoge audioaansluiting. Bij gebruik van de AUDIO OUT-aansluiting: sluit een externe component aan op de analoge audioaansluiting.

**Aansluiten van een Yamaha iPod universeel dock of een Bluetooth™ draadloze audio-ontvanger**

Dit toestel heeft een DOCK aansluiting om een Yamaha iPod universeel dock (zoals YDS-11, afzonderlijk verkocht) of een Bluetooth draadloze audio-ontvanger (zoals YBA-10, afzonderlijk verkocht) aan te sluiten. U kunt een iPod of een Bluetooth component afspelen met dit toestel door het aan te sluiten op de DOCK-aansluiting. Gebruik een vaste kabel voor de verbinding tussen de dock/ontvanger van dit toestel.

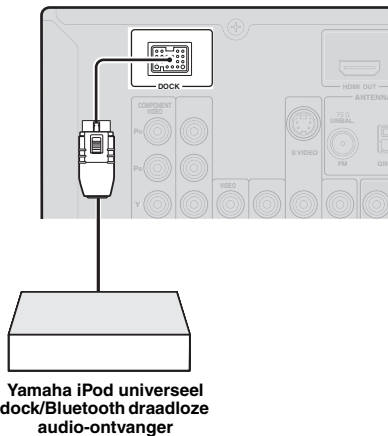

**Gebruiken van de VIDEO AUX aansluitingen op het voorpaneel**

Gebruik de VIDEO AUX aansluitingen op het voorpaneel als u een spelcomputer of een videocamera wilt aansluiten op dit toestel. U moet het volume van dit toestel en de andere componenten laag zetten voor u de aansluitingen gaat maken.

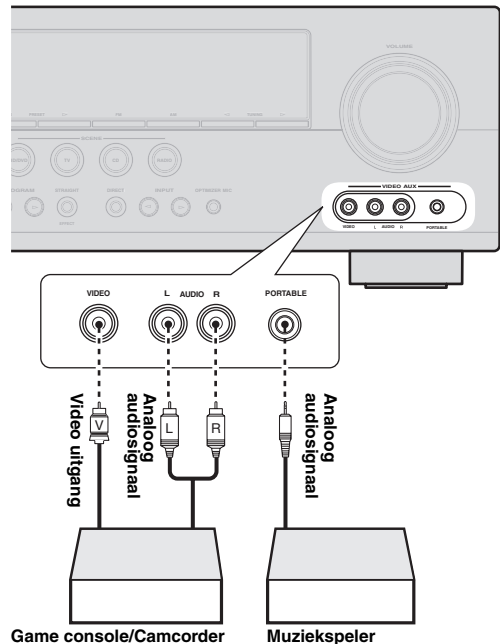

**Opmerking**

- Als externe componenten zijn aangesloten op zowel de PORTABLE-aansluiting als de AUDIO-aansluiting, wordt het geluid dat wordt ontvangen van de PORTABLE-aansluiting weergegeven.

## Aansluiten van de FM en AM antennes

Een binnen FM antenne en een AM ringantenne worden bij dit toestel geleverd. Sluit deze antennes op de juiste wijze aan op de betreffende aansluitingen.

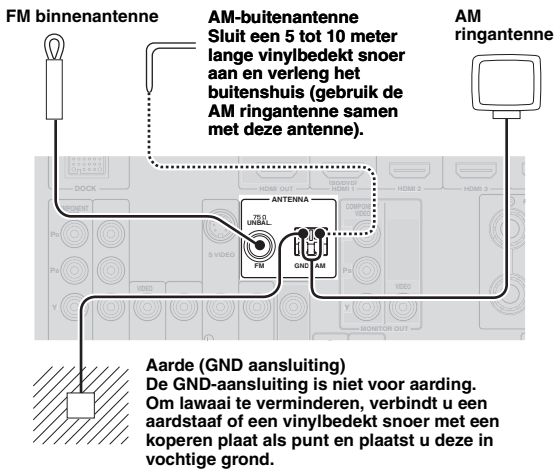

- De meegeleverde antennes zijn normaal gevoelig genoeg om een goede ontvangst te krijgen.
- Plaats de AM ringantenne weg van dit toestel.
- Als u geen goede ontvangst kunt krijgen, raden we het gebruik van een buitenantenne aan. Neem contact op met de dichtstbijzijnde Yamaha dealer of het servicecentrum voor meer informatie.
- Gebruik altijd de AM ringantenne zelfs als de buitenantenne is aangesloten.

### In elkaar zetten van de meegeleverde AM ringantenne

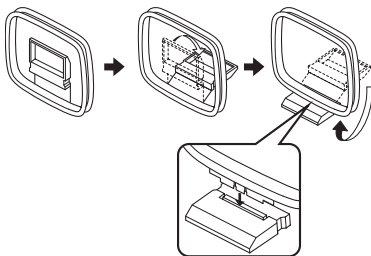

### Aansluiten van de meegeleverde AM ringantenne

De draden van de AM ringantenne hebben geen polariteit. U kunt beide draden aanraken van de AM-aansluiting en de andere naar de GND-aansluiting.

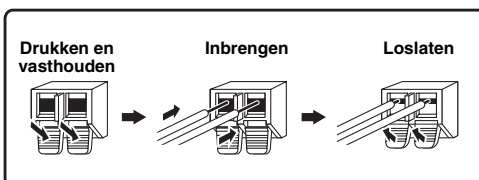

## Aansluiten van het netsnoer

Als alle verbindingen zijn gemaakt, steekt u het netsnoer van dit toestel in een stopcontact.

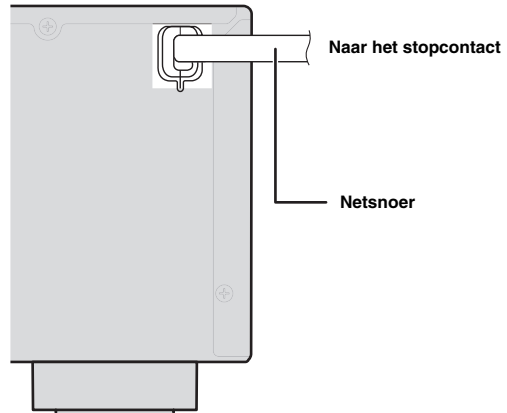

## Aan en uit zetten van dit toestel

- 1 Druk op **(A)STANDBY/ON** (of **(6)POWER**) om dit apparaat aan te zetten.
- 2 Druk opnieuw op **(A)STANDBY/ON** (of **(6)POWER**) om dit toestel uit te zetten (standbystand).



- Het toestel heeft een paar seconden nodig voordat hij klaar is voor weergave.
- U kunt dit apparaat ook aanzetten door te drukken op **(1)SCENE** (of **(11)SCENE**).
- Dit toestel gebruikt een klein beetje elektriciteit, zelfs in de standbystand. We raden u aan om het stroomsnoer uit het stopcontact te halen.

### Let op

Haal de stekker niet uit het stopcontact als het aan is. Als u dit doet kan het toestel beschadigen of kunnen de instellingen van het toestel onjuist worden opgeslagen.

# Optimaliseren van de luidsprekerinstellingen voor uw kamer (YPAO)

Dit toestel heeft een Yamaha Parametric Acoustic Optimizer (YPAO). Met de YPAO, past dit toestel automatisch de uitgangkenmerken van uw luidsprekers aan op basis van de luidsprekerpositie, de prestatie van de luidspreker en de akoestische kenmerken van de kamer. We raden u aan dat u eerst de uitgangkenmerken met de YPAO afstelt als u dit toestel gebruikt.

## Opmerkingen

- Wij wijzen u erop dat het normaal is dat tijdens de “Auto Setup” procedure luide testtonen worden geproduceerd. Laat kleine kinderen niet de kamer binnengaan tijdens de procedure.
- Om de beste resultaten te bereiken moet u ervoor zorgen dat de ruimte zo stil mogelijk is tijdens de “Auto Setup” procedure. Als er teveel andere geluiden zijn, is het mogelijk dat de resultaten tegenvallen.



- Zie bladzijde 41 voor de “Manual Setup” procedure.

## Gebruikmaken van Auto Setup

### 1 Controleer de volgende punten.

Voordat de automatische instellingen gestart worden, controleert u het volgende.

- Alle luidsprekers en de subwoofer zijn op de juiste wijze aangesloten.
- Er mag geen hoofdtelefoon zijn aangesloten op dit toestel.
- De videomonitor is op de juiste wijze aangesloten.
- Dit toestel en het beeldscherm moeten worden ingeschakeld.
- Dit toestel is geselecteerd als de videosignaalbron van de videomonitor.
- Een eventueel aangesloten subwoofer moet worden ingeschakeld en het volume moet ongeveer halverwege (of iets lager) worden ingesteld.
- De crossoverfrequentiebediening voor de aangesloten subwoofer zijn op de maximum stand ingesteld.

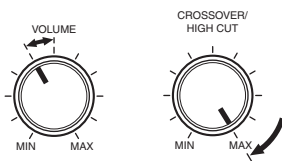

Subwoofer

### 2 Verbind de meegeleverde optimalisatie-microfoon met de OPTIMIZER MIC aansluiting op het voorpaneel.

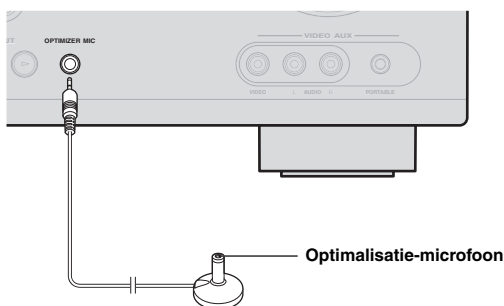

“MIC ON. View OSD MENU” verschijnt op de display van het voorpaneel.

Het volgende menuscherm zal nu verschijnen op het beeldscherm.

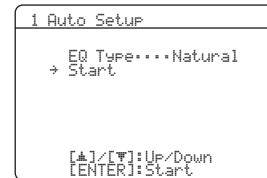

- U kunt het bovenstaande menuscherm van het setup menu weergeven (zie bladzijde 41).

### 3 Plaats de optimalisatie-microfoon op uw normale luisterplek op een vlak en horizontaal oppervlak met de omnidirectionele microfoonkop naar boven.

Optimalisatie-microfoon

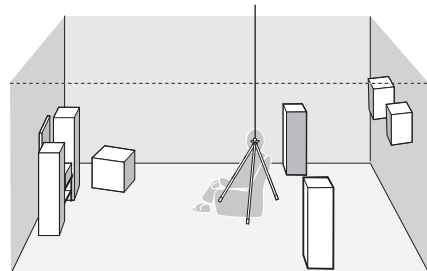

- Het verdient aanbeveling een statief of iets vergelijkbaars te gebruiken om de optimalisatie-microfoon vast te zetten op dezelfde hoogte als waar uw oren zich zouden bevinden wanneer u op uw luisterplek zit. U kunt de optimalisatiemicrofoon vastmaken aan het statief met de bevestigingsschroef van het statief.

### 4 Om een geluidskarakter te selecteren voor afstelling, drukt u op **[14]Cursor ▲** om “EQ Type” te selecteren en drukt u dan op **[14]Cursor </>**.

Als dit toestel niet werkt als u drukt op **[14]Cursor**, druk dan één keer op **[12]SETUP** en bedien dit toestel. Dit toestel heeft een parametrische equalizer die de signaalniveaus voor elk frequentiebereik aanpast. De equalizer is afgesteld om een samenhangend geluidsveld te produceren op basis van automatisch gemeten luidsprekerkenmerken.

In “EQ Type”, kunt u de volgende parametrische equalizerkenmerken selecteren die geschikt zijn voor de gewenste geluidskarakteristieken.

#### Natural

Dit stelt alle luidsprekers af op het bereiken van natuurlijk geluid. Selecteer dit als geluiden in het hoge tonen bereik te sterk lijken als “EQ Type” is ingesteld op “Flat”.

**Flat**

Dit stelt elke luidspreker af op het verkrijgen van dezelfde kenmerken. Selecteer dit als uw luidspreker vergelijkbare kwaliteiten heeft.

**Front**

Dit stel elke luidspreker af op het verkrijgen van dezelfde kenmerken als de linker en rechter voor-luidsprekers. Selecteer dit als uw linker en rechter voor-luidsprekers aanzienlijk betere kwaliteit hebben dan andere luidsprekers.

## 5 Druk op **[4]Cursor** ▾ om “Start” te selecteren en druk op **[4]ENTER** om de setup procedure te starten.

Er begint een aftelling en een meting in 10 seconden. Er is een luide testtoon te horen tijdens het meten.

**Opmerkingen**

- Voer geen handelingen uit met dit toestel terwijl de automatische setup bezig is.
- Druk op **[4]Cursor** Δ om de automatische setup procedure te annuleren.

Het meten duurt ongeveer 3 minuten. Om precieze resultaten te bereiken, dient u te verblijven op een plek waar u de meting niet verstoort, zoals aan de zijkant of achter de luidsprekers of buiten de ruimte.

Als de meting succesvol is voltooid, verschijnt “YPAO Complete” op de display van het voorpaneel en verschijnen de resultaten op de monitor.

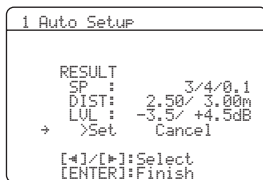
**SP**

Geeft het aantal op dit toestel aangesloten luidsprekers aan in de volgende volgorde:

Totaal van Voor en Midden/Totaal van Surround en Surround achter/Subwoofer

**DIST**

Geeft de luidsprekerafstand weer vanaf de luisterpositie in de volgende volgorde:

Afstand dichtstbijstaande luidspreker/Afstand verafst staande luidspreker

**LVL**

Geeft het luidsprekeruitgangsniveaus weer in de volgende volgorde: Laagste luidsprekeruitgangsniveau/Hoogste luidsprekeruitgangsniveau

**Opmerkingen**

- Indien “ERROR” op de videomonitor verschijnt tijdens “Auto Setup”, dan wordt de meting geannuleerd en het type fout weergegeven. Voor informatie, zie “Wanneer een foutmelding wordt weergegeven tijdens meting” (zie bladzijde 20).
- Indien er problemen optreden tijdens de meting, verschijnt “WARNING (XX)” (xx geeft het nummer van de waarschuwing aan) boven “RESULT” (zie bladzijde 20).

## 6 Druk op **[4]ENTER** om uw instellingen te bevestigen.

De kenmerken van de luidspreker worden aangepast volgens de meetresultaten.

Om de handeling te annuleren, drukt u op **[4]Cursor** </> om “Cancel” te selecteren en drukt u op **[4]ENTER**.

Als het volgende scherm verschijnt, verwijdert u de optimalisatiemicrofoon. “Auto Setup” is nu voltooid.



De optimalisatie-microfoon is niet goed bestand tegen warmte. Sla na meting op in een koele plaats uit direct zonlicht. Laat het niet op een plek waar het onderhevig zal zijn aan hoge temperaturen zoals op een AV-component.



- Indien u de metingsresultaten niet wilt toepassen, selecteert u “Cancel”.
- Voer opnieuw “Auto Setup” uit als u het aantal posities van de luidsprekers wijzigt.
- Indien u drukt op **[4]ENTER** voordat u de optimalisatiemicrofoon verwijdert, wordt “1 Auto Setup” van “Speaker Setup” in het setup menu (zie bladzijde 41) weergegeven.

## Wanneer een foutmelding wordt weergegeven tijdens meting

Druk eenmaal op **[F4]Cursor**  $\nabla$  en selecteer “Retry” of “Exit” met **[F4]Cursor**  $\leftarrow/\rightarrow$  en druk dan op **[F4]ENTER**.

```
ERROR
→ E-9:USER CANCEL
  Don't operate
  any function

>Retry  Exit
[←]/[→]:Select
[ENTER]:Return
```

### Retry

Voert “Auto Setup” opnieuw uit.

### Exit

Dit beëindigt de meting en “Auto Setup”.



- Zie bladzijde 53 voor meer informatie over foutberichten.
- Als “E-5:NOISY” verschijnt kunt u doorgaan met meten. Om door te gaan met meten, selecteert u “Proceed”. Wij raden u echter aan eerst het probleem op te lossen voordat u wederom met de meting begint.

## Wanneer een waarschuwing melding wordt weergegeven na meting

Indien er een probleem optreedt tijdens de meting, wordt, “WARNING” weergegeven op het scherm van het resultaat-display. Controleer de fout en los de problemen op.

```
WARNING

W-1:OUT OF PHASE
Reverse channel
FL  ---
CENTER ---
SL  ---
SEL ---

[ENTER]:Return
```



- Zie bladzijde 54 voor meer informatie over waarschuwingsberichten.
- Optimalisatie wordt niet uitgevoerd als een waarschuwingsbericht wordt weergegeven. Wij raden u echter aan eerst het probleem op te lossen en opnieuw “Auto Setup” uit te voeren.

### 1 Controleer of “→” wordt weergegeven links van “WARNING” en druk op **[F4]ENTER**.

Er worden details van het waarschuwingsbericht weergegeven. Indien er meerdere waarschuwingsberichten zijn, kunt u het volgende bericht weergegeven met **[F4]Cursor**  $\triangleright$

### 2 Om terug te keren naar de bovenste resultaat-display, druk opnieuw op **[F4]ENTER**.



## Weergave

### Basisprocedure

- Zet de externe componenten (TV, DVD-speler, etc.) die zijn aangesloten op dit toestel, aan.**
- Druk op **INPUT**  $\triangleleft/\triangleright$  (of **Ingang keuzetoetsen**) om een signaalbron te selecteren.** De naam van de geselecteerde ingangsbron verschijnt een paar seconden.

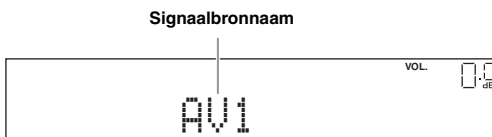

- U kunt de naam van de signaalbron die wordt weergegeven op de display van het voorpaneel of de OSD op de videomonitor zo nodig veranderen (zie bladzijde 45).

- Geef het externe component dat u hebt geselecteerd als signaalbron, of selecteer een radiozender op de tuner.**

Raadpleeg de handleiding van de betreffende component voor gegevens over weergave. Voor het selecteren van radiozenders of afspelen van een iPod of Bluetooth component met gebruik van dit toestel, kijk u bij het volgende.

- FM/AM radio-afstemming (zie bladzijde 28)
- Afspelen van Bluetooth component (zie bladzijde 34)
- iPod weergave (zie bladzijde 32)

- Draai aan de **VOLUME** besturing om het volume af te stellen (of druk op **VOLUME +/-**).**



### Opmerking

Wanneer u DTS-CD weergeeft, kan er in bepaalde omstandigheden ruis worden uitgezonden waardoor een luidspreker niet goed functioneert. Zorg dat het volume op laag is ingesteld voordat u de weergave start. Doe het volgende als ruis wordt weergegeven.

- 1) Wanneer alleen ruis wordt weergegeven  
Indien een DTS bitstreams signaal niet goed wordt verzonden naar dit toestel, wordt alleen ruis weergegeven. Sluit een weergavecomponent aan op dit toestel met een digitale verbinding en geef de DTS-CD weer. Als de toestand niet verbeterd kan het probleem voortkomen uit de weergavecomponent. Neem contact op met de producent van de weergavecomponent.
- 2) Als er ruis wordt uitgezonden tijdens weergave of overslaan  
Voordat u de DTS-CD weergeeft, geeft u het optiemenu weer na het selecteren van de signaalbron en stelt u "Decoder Mode" in op "DTS" (zie bladzijde 35).

### Gebruikmaken van de SCENE functie

Dit toestel heeft een SCENE functie waarmee u de signaalbronnen en de geluidsveldprogramma's kan veranderen met één toets. Er zijn vier scènes beschikbaar voor verschillend gebruik, zoals het afspelen van films of muziek. De volgende signaalbronnen en geluidsveldprogramma's worden als oorspronkelijke fabrieksinstellingen geleverd.

	Signaalbron	Geluidsveldprogramma
<b>BD/DVD</b>	HDMI 1	Straight
<b>TV</b>	AV 1	Straight
<b>CD</b>	AV 3	Straight
<b>RADIO</b>	TUNER	7ch Enhancer



- Als dit toestel in stand-bystand staat, kunt u dit toestel aanzetten door te drukken op de toets SCENE.

### Selecteren van een SCENE

Druk op **SCENE** (of **SCENE**).

### Signaalbronnen/geluidsveldprogramma's registreren

Selecteer de gewenste signaalbron/ geluidsveldprogramma en druk op **SCENE** (of **SCENE**) tot "SET Complete" op de display van het voorpaneel verschijnt.

Bij weergave in het OPTION menu of SETUP menu, verschijnt "SCENE Setting Complete" op de videomonitor (OSD).

### Het wisselen van afstandbestuurbare externe componenten die zijn verbonden met scèneselecties

U kunt een extern component met de afstandsbediening van dit toestel bedienen door een afstandsbedieningscode voor het externe component in te stellen voor elke signaalbron. Door de afstandsbedieningscodes in te stellen voor de gewenste signaalbronnen kunt u schakelen tussen de externe componenten die zijn verbonden met scèneselecties.

- Registreer de afstandsbedieningscode van een extern component naar de gewenste signaalbron (zie bladzijde 46).**

### Opmerking

- Afstandsbedieningscodes kunnen niet worden geregistreerd naar TUNER-invoer.

- 2 Druk gedurende 3 seconden op [7]Ingang keuzetoetsen op de afstandsbediening voor de signaalbron waarvan de afstandsbedieningscode is geregistreerd in stap 1 terwijl u de [11]SCENE-toets waar u de toewijzing naar wilt veranderen, ingedrukt houdt.**

De externe component kan nu op afstand worden bestuurd door slechts een scène te kiezen.

### Tijdelijk dempen van audioweergave (MUTE)

- 1 Druk op [17]MUTE op de afstandsbediening om de geluidswaergave tijdelijk uit te schakelen.**

De MUTE indicator knippert op het display op het voorpaneel als het audiosignaal wordt gedempt.

- 2 Druk nog eens op [17]MUTE om de geluidswaergave te hervatten.**

### Het afstemmen van hoge lage tonenwaergave (toonregeling)

U kunt niet de balans van het hoge tonen bereik (Treble) en het lage tonen bereik (Bass) afstemmen van geluidswaergaven die worden weergegeven vanaf de linker en rechter voor-luidsprekers om de gewenste toon te krijgen.



- De toonregeling van de luidsprekers of hoofdtelefoon kan apart worden ingesteld. Stel de toonregeling van de hoofdtelefoon in terwijl de hoofdtelefoon is aangesloten.

- 1 Druk herhaaldelijk op [J]TONE CONTROL op het voorpaneel voor een selectie van "Treble" of "Bass".**

De huidige instelling wordt ook weergegeven ook op het display op het voorpaneel.



- 2 Stel het frequentiebereik af met [K]PROGRAM </>.**

Instelbereik: -10,0 dB tot +10,0 dB

De display geeft het vorige scherm vlak nadat u de toets loslaat.

#### Opmerkingen

- De toonregelaarinstellingen zijn niet effectief tijdens afspele in de directe weergavefunctie.
- Indien u de balans instelt op extreem uit, kunnen geluiden niet overeenkomen met die van andere kanalen.

### Genieten van pure hi-fi weergave

Gebruik de Direct functie om te luisteren naar de high fidelity weergave van de geselecteerde bron. Wanneer de Directfunctie is ingeschakeld, geeft dit toestel de geselecteerde signaalbron weer met zo min mogelijk tussenliggende schakelingen.

#### Druk op [M]DIRECT (of [10]DIRECT) om de Direct functie in of uit te schakelen.

De volgende functies zijn uitgeschakeld in de Direct functie.

- geluidsveldprogramma, toonregeling
- weergave en werking van het optiemenu en het setup menu



- Als de directfunctie aan staat, wordt de display op het voorpaneelscherm gedempt. Als de instelling weer uit is, keert de helderheid van het scherm terug naar de vorige instelling.

### Gebruiken van de slaaptimer

Deze slaaptimer is bijvoorbeeld handig wanneer u gaat slapen terwijl uw installatie nog aan het spelen of opnemen is.

#### Druk herhaaldelijk op [5]SLEEP om de tijdsperiode in te stellen.

Met elke druk op [5]SLEEP, zal het display op het voorpaneel als volgt veranderen.

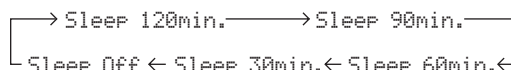

Als de slaaptimer is ingesteld, begint de SLEEP indicator op de display van het voorpaneel op te lichten.

Druk herhaaldelijk op [5]SLEEP op de afstandsbediening tot "Sleep Off" verschijnt op het display op het voorpaneel.

### Gebruiken van een hoofdtelefoon

#### Steek uw hoofdtelefoon in de [B]PHONES-aansluiting op het voorpaneel.

Als u een geluidsveldprogramma selecteert tijdens het gebruik van de hoofdtelefoon, wordt de stand automatisch ingesteld op SILENT CINEMA-stand.

#### Opmerkingen

- Wanneer u een hoofdtelefoon aansluit, zullen er geen signalen worden gereproduceerd via de luidspreker-aansluitingen.
- Als multi-kanaal signalen worden verwerkt, worden geluiden in alle kanalen gescheiden in linker en rechterkanalen.

## Weergeven van ingangsignaalinformatie

Wanneer HDMI-4 of AV1-4 is geselecteerd als signaalbron kunt u audio/videosignaalinformatie weergeven.



- Ingangsignaalinformatie wordt weergegeven op een videomonitor en de display van het voorpaneel.
- Informatie over het ingangsignaal wordt ook weergegeven op de display van het voorpaneel. U kunt het gewenste item selecteren door gebruik te maken van **[4]Cursor**  $\Delta$  /  $\nabla$ .

### 1 Selecteer de gewenste signaalbron en druk op **[3]OPTION**.

Het optiemenu voor de geselecteerde signaalbron wordt weergegeven (zie bladzijde 35).

### 2 Druk op **[4]Cursor** $\Delta$ / $\nabla$ om “Signal Info”, te selecteren en druk dan op **[4]ENTER**.

De informatie over ingangsignalen wordt weergegeven. Zie bladzijde 36 over berichten die worden weergegeven op het scherm.

#### Opmerkingen

- Als een fout die verband houdt met HDMI optreedt, wordt foutinformatie weergegeven onderaan dit scherm.
- Informatie over het ingangsignaal wordt ook weergegeven op de display van het voorpaneel. U kunt het gewenste item selecteren door gebruik te maken van **[4]Cursor**  $\Delta$  /  $\nabla$ .

### 3 Om de weergave van deze informatie te beëindigen, druk op **[3]OPTION**.

## Informatie wijzigen op de display van het voorpaneel

U kunt de informatie die wordt weergegeven op de display van het voorpaneel wijzigen door te drukken op **[9]INFO** (of **[9]INFO**).

De volgende informatie kan worden weergegeven volgens de signaalbron.

Als u bijvoorbeeld HDMI1-signaal selecteert en “DSP Program”, weergeeft, verschijnt het volgende scherm op de display van het voorpaneel.



HDMI-4:	Input, DSP Program, Audio Decoder
AV1-6:	Input, DSP Program, Audio Decoder
AUDIO1-2:	Input, DSP Program, Audio Decoder
V-AUX:	Input, DSP Program, Audio Decoder
FM/AM:	Frequency, Program Service, Program Type, Radio Text, Clock Time, DSP Program, Audio Decoder
iPod (eenvoudige afstandsbedieningsmodus):	Input, DSP Program, Audio Decoder
iPod (Menu bedieningsfunctie):	(in PlayInfo weergegeven) Artist, Album, Song, DSP Program, Audio Decoder
	(in afspeelmenu weergegeven) List
Bluetooth:	Input, DSP Program, Audio Decoder

# Genieten van de geluidsveldprogramma's

Dit toestel is uitgerust met een Yamaha digitale geluidsveldverwerking (DSP) chip. U kunt genieten van multi-kanaalsgeluiden van bijna alle signaalbronnen met gebruik van diverse geluidsveldprogramma's die zijn opgeslagen op een chip en een diversiteit aan surround recorders.

## Selecteren van geluidsveldprogramma's

### ■ Het selecteren van een geluidsveldprogramma op het voorpaneel

Druk herhaaldelijk op **PROGRAM** </> om een gewenst geluidsveldprogramma te selecteren.

### ■ Het selecteren van een geluidsveldprogramma met de afstandsbediening

Voer de volgende handelingen uit afhankelijk van de categorie van de geluidsveldprogramma's.

- Geluidsveldprogramma's voor films/TV programma's .....Druk herhaaldelijk op **MOVIE**.
- Geluidsveldprogramma's voor muziek.....Druk herhaaldelijk op **MUSIC**.
- Stereoreproductie .....Druk herhaaldelijk op **STEREO**.
- Multi-kanaals reproductie .....Druk herhaaldelijk op **STEREO**.
- Compressed music enhancer.....Druk herhaaldelijk op **STEREO**.
- Surround decoder .....Druk herhaaldelijk op **SUR.DECODE**.

Als u bijvoorbeeld "Sci-Fi" selecteert in "film/TV-programma", verschijnt het volgende scherm op de display van het voorpaneel.

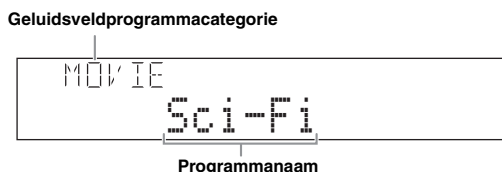

### Opmerkingen

- Geluidsveldprogramma's worden voor elke signaalbron opgeslagen. Als u de signaalbron verandert, dan wordt het geluidsveldprogramma dat eerder voor die signaalbron is geselecteerd, opnieuw toegepast.
- Als u de Dolby Digital Plus, Dolby TrueHD, DTS Express, DTS-HD Master Audio, of DTS-HD High Resolution Audio bronnen afspeelt, past dit toestel geen ander geluidsveldprogramma toe dan de surround decoder en deze worden in rechte decodeerstand afgespeeld.
- Als de bemonsteringsfrequentie van een signaalbron hoger is dan 96 kHz, dan past dit toestel geen geluidsveldprogramma's toe.

## Beschrijvingen geluidsveldprogramma

Dit toestel levert geluidsveldprogramma's voor meerdere categorieën, inclusief muziek, films en stereoreproductie. Kies een geluidsveldprogramma op basis van uw eigen smaak, niet alleen op basis van de naam van het programma oid.



- U kunt controleren welke luidsprekers momenteel signalen uitzenden met de luidsprekerindicators op de display van het voorpaneel (zie bladzijde 6).
- Elk programma kan geluidsveldelementen afstellen (geluidsveldparameters). Voor informatie, zie bladzijde 38.
- **CINEMA DSP** in de tabel geeft de geluidsveldprogramma met CINEMA DSP aan.

### Voor film/TV-programmabronnen



Programma	Beschrijving
<b>Standard</b>	Dit programma creëert een geluidsveld dat de nadruk legt op het omhullende surroundgevoel zonder de oorspronkelijke akoestische positionering van multikanaals audio zoals Dolby Digital en DTS aan te tasten. Het ontwerp gaat uit van het concept van een "ideale bioscoop" waarin het publiek wordt omhuld door de mooie natrillingen van links, rechts en van achteren.
<b>Spectacle</b>	Dit programma reproduceert de overweldigende ervaring van groots opgezette spektakelfilms. Het voorziet in een breed geluidsveld dat past bij Cinemascope en andere breedbeeld films, met een uitstekend dynamisch bereik, van zeer zachte tot verschrikkelijk harde geluiden.
<b>Sci-Fi</b>	Dit programma geeft een heldere reproductie van de verfijnde geluidseffecten van de nieuwste science-fiction en special-effects films. U kunt hierdoor genieten van een cinematografisch gelaagde virtuele ruimte, waarin de dialogen, de geluidseffecten en achtergrondmuziek duidelijk gescheiden zijn.
<b>Adventure</b>	Dit programma is ideaal voor een precieze reproductie van het geluid bij actie- en avonturenfilms. Het geluidsveld beperkt natrillingen en geeft de nadruk aan het reproduceren van een zich ver naar links en naar rechts uitstreckende geluidsruimte. De gereproduceerde diepte wordt ook relatief beperkt om de scheiding tussen de audiokanalen en de helderheid van de weergave te kunnen waarborgen.

Programma	Beschrijving
<b>Drama</b>	Dit geluidsveld biedt stabiele natrillingen die geschikt zijn voor een breed scala aan filmgenres, van serieus drama tot musicals en komedies. De natrillingen zijn gematigd maar bieden een optimale 3D gewaarwording, effecttonen en achtergrondmuziek worden zachtjes weergegeven, maar gesproken tekst wordt helder weergegeven en in het midden gepositioneerd op een manier die de luisteraar niet vermoeit, ook niet na vele uren kijken.
<b>Mono Movie</b>	Dit programma is speciaal bedoeld voor de reproductie van mono videomateriaal, zoals klassieke films, en geeft u het gevoel alsof u in een oude, gezellige bioscoop zit. Dit programma produceert de optimale expansie en natrillingen voor de originele geluidswaardering en creëert een comfortabele ruimte met een duidelijk bepaalde diepte.
<b>Sports</b>	Dit programma stelt de luisteraar in staat met een rijkere beleving te luisteren naar stereo sportuitzendingen en amusementsprogramma's uit de studio. Bij sportuitzendingen worden de stemmen van de commentatoren duidelijk in het midden geplaatst, terwijl de atmosfeer van het stadion zich rondom uitspannt zodat de luisteraar het gevoel krijgt alsof hij of zij zich middenin het stadion bevindt.
<b>Action Game</b>	Dit geluidsveld was geschikt voor actiespellen zoals racespelletjes en FPS games. Er wordt gebruik gemaakt van werkaantsingsgegevens die het effectbereik per kanaal beperken voor een krachtige spelomgeving waarin de speler helemaal op kan gaan zonder een duidelijk gevoel voor richting te verliezen.
<b>Roleplaying Game</b>	Dit geluidsveld was geoptimaliseerd voor rollenspellen en avonturen. Het combineert de effecten voor films en het geluidsveldontwerp voor actiespellen "Action Game" om de diepte en het driedimensionale gevoel van de spelwereld tijdens het spelen weer te geven, terwijl er ook zoveel mogelijk recht wordt gedaan aan de filmische surroundeffecten in het spel.

### Voor audiomuziekbronnen



Programma	Beschrijving
<b>Hall in Munich</b>	Dit geluidsveld simuleert een concertzaal met ongeveer 2500 zitplaatsen in Muenchen, met een stijlvol houten interieur, zoals normaal is in Europese concertzalen. Verfijnde, mooie natrillingen verspreiden zich door de ruimte en creëren een kalme sfeer. U bevindt zich virtueel in het midden links van de zaal.
<b>Hall in Vienna</b>	Dit is een traditionele middelgrote, doosvormige concertzaal met ongeveer 1700 zitplaatsen in Wenen. De zuilen en ingewikkelde versieringen zorgen voor zeer complexe reflecties die voor het publiek van alle kanten lijken te komen en voor een volle en rijke geluidswaardering.
<b>Chamber</b>	Dit programma recreëert een relatief brede ruimte met een hoog plafond, zoals een audiëntiezaal in een paleis. Dit levert plezierige natrillingen op die hof- en kamermuziek ten goede komen.
<b>Cellar Club</b>	Dit programma simuleert een 'live house' met een laag plafond en een huiselijke atmosfeer. Een realistisch en levendig geluidsveld met een krachtige waardering alsof de luisteraar zich op de eerste rij voor een klein podium bevindt.
<b>The Roxy Theatre</b>	Dit is het geluidsveld van een rock live house in Los Angeles, met ongeveer 460 plaatsen. De luisteraar bevindt zich virtueel links in het midden van de zaal.
<b>The Bottom Line</b>	Dit is het geluidsveld vlak voor het podium in The Bottom Line, ooit een befaamde New Yorkse jazzclub. Er is plaats voor 300 mensen links en rechts en het geluidsveld biedt een realistische en levendige waardering.
<b>Music Video</b>	Dit geluidsveld geeft een beeld van een concertzaal voor live optredens van pop-, rock- en jazzmuziek. De luisteraar kan zich in een hippe livetent wanen dankzij het aanwezigheidsgeluidsveld dat de nadruk legt op de levendigheid van de vocalen en de solo's en de beat van de ritmesecties, en dankzij het surroundgeluidsveld dat zorgt voor de ruimtelijkheid van een grote live zaal.

### Voor stereoreproductie

Programma	Beschrijving
<b>2ch Stereo</b>	Gebruik dit programma om multikanaals materiaal terug te brengen naar 2 kanalen.



- Wanneer er multi-kanaals signalen binnenkomen, zullen deze worden teruggemengd naar 2 kanalen en worden weergegeven via de linker en rechter luidsprekers.

## Voor multi-kanaals stereoreproductie



Programma	Beschrijving
<b>7ch Stereo</b>	Gebruik dit programma om geluid weer te laten geven door alle luidsprekers. Wanneer u multikanaals materiaal weergeeft, zal dit toestel het bronsignaal terugbrengen tot 2 kanalen en het geluid vervolgens weergeven via alle luidsprekers. Dit programma geeft een groter geluidsveld en is ideaal voor achtergrondmuziek bij feesten en partijen enz.

## De Compressed Music Enhancer

Programma	Beschrijving
<b>Straight Enhancer</b>	Gebruik dit programma om het geluid te verbeteren tot het zo goed mogelijk de originele diepte en breedte van het 2-kanaals of multikanaals signaal voor compressie benadert.
<b>7ch Enhancer</b>	Gebruik dit programma voor weergave met compensatie voor compressie-artefacten in 7-kanaals stereo.

## Surround decodeerstand

Selecteer dit programma om bronnen met geselecteerde decoders af te spelen. U kunt 2-kanaals materiaal via meer kanalen laten weergeven.

Decoder	Beschrijving
<b>Pro Logic</b>	Dolby Pro Logic decoder geschikt voor alle soorten bronnen.
<b>PLIIx Movie / PLII Movie</b>	Dolby Pro Logic IIx (of Dolby Pro Logic II) decoder geschikt voor films. Indien uw luisteromgeving als volgt is, kunt u geen Dolby Pro Logic IIx decoder selecteren. <ul style="list-style-type: none"> <li>• Als de surround achter luidsprekers niet zijn aangesloten</li> <li>• Als er een hoofdtelefoon is aangesloten</li> </ul>
<b>PLIIx Music / PLII Music</b>	Dolby Pro Logic IIx (of Dolby Pro Logic II) decoder geschikt voor muziek. Indien uw luisteromgeving als volgt is, kunt u geen Dolby Pro Logic IIx decoder selecteren. <ul style="list-style-type: none"> <li>• Als de surround achter luidsprekers niet zijn aangesloten</li> <li>• Als er een hoofdtelefoon is aangesloten</li> </ul>
<b>PLIIx Game / PLII Game</b>	Dolby Pro Logic IIx (of Dolby Pro Logic II) decoder geschikt voor gamers. Indien uw luisteromgeving als volgt is, kunt u geen Dolby Pro Logic IIx decoder selecteren. <ul style="list-style-type: none"> <li>• Als de surround achter luidsprekers niet zijn aangesloten</li> <li>• Als er een hoofdtelefoon is aangesloten</li> </ul>
<b>Neo:6 Cinema</b>	DTS decoder geschikt voor films.
<b>Neo:6 Music</b>	DTS decoder geschikt voor muziek.



• Een signaalbron wordt in rechte decodeerstand afgespeeld (zie bladzijde 27) als multi-kanaals audiosignalen worden geproduceerd.

## Genieten van onverwerkte signaalbronnen (rechte decodeerstand)

In rechte decodeerstand worden geluiden geproduceerd zonder geluidsveldeffect. 2-kanaals stereobronnen worden weergegeven van slechts de linker en rechter voorluidsprekers. Multi-kanaals signaalbronnen worden recht gedecodeerd in de juiste kanalen en multi-kanaals geluiden worden gereproduceerd zonder een geluidsveldeffect.

**1 Om rechte decodeerstand mogelijk te maken, drukt u op  STRAIGHT (of  STRAIGHT).**  
“Straight” verschijnt op de display van het voorpaneel.

**2 Om rechte decodeerstand te annuleren, drukt u opnieuw op  STRAIGHT (of  STRAIGHT).**  
Een geluidsveldprogrammaam verschijnt op de display van het voorpaneel en het geluid wordt gereproduceerd met dat geluidsveldeffect.

## Gebruik van geluidsveldprogramma's zonder surround-luidsprekers (Virtual CINEMA DSP)

Virtual CINEMA DSP stelt u ook zonder daadwerkelijke surround-luidsprekers in staat om te profiteren van DSP surroundeffecten door middel van virtuele surround-luidsprekers. U kunt Virtual CINEMA DSP zelfs gebruiken op een minimaal systeem met slechts twee luidsprekers zonder midden-luidspreker. Als “Sur. L/R SP” in het setup menu is ingesteld op “None” (zie bladzijde 42), dit toestel werkt in de Virtual CINEMA DSP modus.

### Opmerking

- Virtual CINEMA DSP-stand is onder de volgende omstandigheden niet beschikbaar, zelfs als u “Sur. L/R SP” heeft ingesteld op “None” (zie bladzijde 42).
  - een hoofdtelefoonstekker is aangesloten op de PHONES aansluiting.
  - 7ch Stereo van het geluidsveldprogramma is geselecteerd.
  - directe weergavefunctie of rechte decodeerstand wordt gebruikt.

## Genieten van geluidsveldprogramma's met hoofdtelefoons (SILENT CINEMA™)

SILENT CINEMA stelt u in staat naar multikanaals bronnen te luisteren met uw hoofdtelefoon. SILENT CINEMA stand wordt automatisch geselecteerd als u de hoofdtelefoonstekker insteekt in de PHONES-aansluiting.

### Opmerking

- SILENT CINEMA-stand is onder de volgende omstandigheden niet beschikbaar.
  - 2ch Stereo van het geluidsveldprogramma is geselecteerd.
  - directe weergavefunctie of rechte decodeerstand wordt geselecteerd.

# FM/AM afstemmen

De FM/AM tuner van dit toestel levert de volgende twee standen voor afstemmen.

## ■ Frequentieafstemmingsmodus (Auto tuning / Manual tuning)

U kunt afstemmen op een gewenste FM/AM zender door te zoeken naar of het specificeren van een frequentie.

## ■ Automatische afstemfunctie (Preset tuning)

U kunt de frequenties van FM/AM zenders vooraf instellen door ze te registreren met specifieke nummers en later eenvoudigweg die nummers te selecteren om op af te stemmen.

### Opmerking

- Stel de FM/AM antennes die op dit toestel zijn aangesloten af, voor de beste ontvangst.

## Afstemmen op de gewenste FM/AM zender (Frequentieafstemming)

**1 Druk herhaaldelijk op **INPUT**  $\triangleleft/\triangleright$  (of **TUNER**) en schakel de signaalbron naar “TUNER”.**

**2 Druk op **FM** (**FM**) of **AM** (**AM**) om een band te selecteren.**

“FM” of “AM” verschijnt op de display van het voorpaneel volgens de band die u heeft geselecteerd.

**3 Druk op **TUNING**  $\triangleleft/\triangleright$  (of **TUNING**  $\triangle/\nabla$ ) om de frequentie te specificeren.**

Om op een hogere frequentie af te stemmen, druk op  $\triangleright$  (of  $\triangle$ ). Om het af te stemmen op een lager bereik, druk op  $\triangleleft$  (of  $\nabla$ ). De TUNED indicator op de display op het voorpaneel licht op als de tuner afstemt op een zender. De STEREO indicator licht ook op als het programma wordt uitgezonden in stereo.

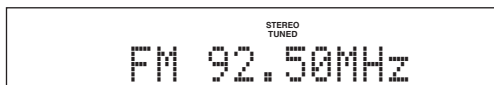

De frequentie wijzigt op de volgende wijze naar aanleiding hoe u drukt **TUNING**  $\triangleleft/\triangleright$  (of **TUNING**  $\triangle/\nabla$ ).

### Als u de toets langer dan 1 seconde indrukt

De tuner zoekt de frequentie van een zender die detecteerbaar is rond de huidige frequentie. Dit is effectief als de tuner sterke signalen kan ontvangen zonder storing.

Als de zoekopdracht start, laat u de toets los.

Als u de toets ingedrukt houdt, blijft het zoeken voortduren zelfs als een zender is gedetecteerd. Dit is handig als u wilt afstemmen op een bepaald station.

### Als u drukt en de toets weer loslaat

De tuner verhoogt of verlaagt de frequentie in stapjes. Gebruik deze methode als de tuner geen sterke signalen kan ontvangen en zenders tijdens het zoeken worden overgeslagen. U kunt naar betere geluidskwaliteit luisteren zelfs als de tuner geen sterk signaal kan ontvangen.



- U kunt wisselen tussen stereo of mono voor FM uitzending in het optiemenu (zie bladzijde 36).

**4 Om af te stemmen volgens directe frequentieafstemming, gaat u naar de frequentie van de gewenste zender met gebruik van de numerieke toetsen van de afstandsbediening.**

Vul alleen hele cijfers in. Als u bijvoorbeeld zoekt naar frequentie 88,90 MHz, dan voert u “8890” in met gebruik van **Numerieke toetsen**.

### Opmerkingen

- Als u op de **Numerieke toetsen** drukt tijdens voorprogrammeren, dan wordt een voorkeuzennummer geselecteerd. Stel de afstemmingsmodus op de normale afstemmingsmodus met **TUNING**  $\triangleleft/\triangleright$  (of **TUNING**  $\triangle/\nabla$ ) voor aanvang van de handeling.
- “Wrong Station!” verschijnt op de display van het voorpaneel als u een frequentie invoert die niet in een bereikbaar bereik ligt. Zorg dat de ingevoerde frequentie correct is.
- U hoeft geen nul in te voeren als u aan het eind van een decimaal getal komt. Voer bijvoorbeeld “925” voor “92.50 MHz” in of “94” voor “94.00 MHz”.

## Registreert FM/AM zenders en stemt af (automatisch afstemmen)

U kunt tot 40 FM/AM zenders registreren (Voorkeuze) met gebruik van “Automatische instelling van voorkeuzezenders” of “Manuele instelling van voorkeuzezenders”.

### Zenders registreren via automatische zenderafstemming

De tuner detecteert automatisch FM zenders met verkeerde signalen en registreert tot 40 zenders. AM zenders kunnen niet automatisch worden geregistreerd. Gebruik de handmatige stationafstemming.

**1 Druk herhaaldelijk op **INPUT**  $\triangleleft/\triangleright$  (of druk op **TUNER**) om de signaalbron om te schakelen naar “TUNER”.**

**2 Druk op **OPTION** op de afstandsbediening.**

Het optiemenu scherm voor instellopties van de tunerinvoer verschijnt op de display van het voorpaneel.



- Voor meer informatie over het optiemenu, zie bladzijde 35.
- Het optiemenu wordt weergegeven op monitorcomponenten.

**3 Selecteer “Auto Preset”, en druk op **ENTER**.**

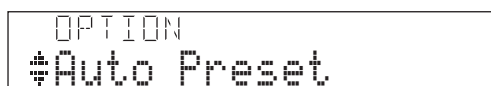

Automatische zenderafstemming start ongeveer 5 seconden later vanaf de laagste frequentie omhoog.





- U kunt het voorkeuzenummer kiezen waar u wilt dat de voorkeuze start, door te drukken op **[8]PRESET**  $\Delta$  /  $\nabla$  of **[14]Cursor**  $\Delta$  /  $\nabla$  terwijl de display van het voorpaneel in de staat is als wordt weergegeven in het onderstaande figuur.
- Om de registratie te annuleren, drukt u op **[14]RETURN** op de afstandsbediening.

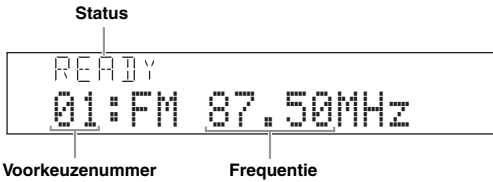

Tijdens de automatische zenderafstemming, verandert het bovenste gedeelte van het scherm als volgt: READY → SEARCH → MEMORY elke keer als een zender wordt geregistreerd.

Als de registratie is voltooid, verschijnt "FINISH" en verschijnt het optiemenuscherm automatisch opnieuw. Als u drukt op **[13]OPTION** op de afstandsbediening, dan keert het scherm terug naar de originele staat.

### Opmerking

- Alleen Radio Data Systeem zenders worden automatisch opgeslagen bij het automatisch voorprogrammeren (Alleen Europese modellen).

## Zenders registreren via handmatige zenderafstemming

U kunt handmatig AM zenders registreren of FM zenders met zwakke signalen.

**1 Stem af op een zender en raadpleeg daarbij "Afstemmen op de gewenste FM/AM zender (Frequentieafstemming)" (zie bladzijde 28).**

**2 Druk op **[MEMORY]** (of **[MEMORY]**).** "Manual Preset" verschijnt op de display van het voorpaneel gevolgd door het voorkeuzenummer waarop de zender wordt geregistreerd.



- Door **[MEMORY]** (of **[MEMORY]**) langer dan twee seconden in te drukken, kunt u overslaan naar stap 3 en het voorkeuzenummer één hoger registreren dan het voorgaande voorkeuzenummer.

**3 Druk op **[PRESET]**  $\Delta$  /  $\nabla$  (of **[PRESET]**  $\Delta$  /  $\nabla$ ) op de afstandsbediening om het voorkeuzenummer te selecteren waarop u de zender wilt registreren.**

Wanneer u een voorkeuzenummer selecteert waarop nog geen zender is geregistreerd, verschijnt "Empty" op de display. Als u een geregistreerd voorkeuzenummer selecteert, wordt een geregistreerde frequentie weergegeven aan de rechterkant van het voorkeuzenummer.

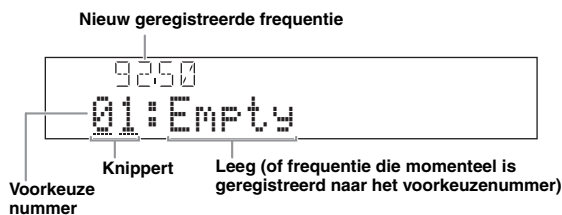

- U kunt een voorkeuzenummer selecteren met gebruik van de **[9]Numerieke toetsen**.

**4 Druk opnieuw op **[MEMORY]** (of **[MEMORY]**) om te registreren.**

Als de registratie is voltooid, keert het scherm terug naar de originele staat.

Om de handeling te beëindigen, drukt u op **[13]OPTION**.



- Om de registratie te annuleren drukt u op **[14]RETURN** op de afstandsbediening of laat u de tuner zonder handelingen 30 seconden met rust.

## Een voorkeuzezender oproepen (Automatische afstemming)

U kunt voorkeuzezenders oproepen die zijn geregistreerd door automatische zenderafstemming of handmatige zenderafstemming.

**Druk op **[PRESET]**  $\Delta$  /  $\nabla$  (of **[PRESET]**  $\Delta$  /  $\nabla$ ) om het voorkeuzenummer te selecteren.**



- Voorkeuzenummers waarop geen zenders zijn geregistreerd, worden overgeslagen.
- Indien "No Presets" of "No Presets in Memory" wordt weergegeven, betekent het dat er geen zenders zijn geregistreerd. Zie bladzijde 28 en registreer zenders.
- U kunt direct een voorkeuzenummer selecteren door te drukken op **[9]Numerieke toetsen** tijdens het oproepen van een voorkeuzezender. "Wanneer u een voorkeuzenummer invoert waarop nog geen zender is geregistreerd, verschijnt "Empty" op de display. "Wrong Num." verschijnt als u een ongeldig nummer invoert.
- Als u op de **[9]Numerieke toetsen** drukt tijdens normaal afstemmen, dan wordt een voorkeuzenummer geselecteerd. Stel de afstemmingsmodus in op voorprogrammeren met **[PRESET]**  $\Delta$  /  $\nabla$  (of **[PRESET]**  $\Delta$  /  $\nabla$ ) voor aanvang van de handeling.

## Wissen van voorkeuzezender

**1 Druk herhaaldelijk op **[INPUT]**  $\Delta$  /  $\nabla$  (of druk op **[TUNER]**) om de signaalbron om te schakelen naar "TUNER".**

**2 Druk op **[OPTION]** op de afstandsbediening.** Het optiemenuscherm voor instellopties van de tunerinvoer verschijnt op de display van het voorpaneel.

**3 Geef "Clear Preset" weer met gebruik van **[Cursor]**  $\Delta$  /  $\nabla$  en druk op **[ENTER]**.** Het volgende scherm verschijnt op de display.



Het voorkeuzenummer van de geregisteerde zender die u wilt wissen.



- U kunt de operatie annuleren en terugkeren naar het optiemenuscherm door te drukken op **[14]RETURN** op de afstandsbediening.

**4 Selecteer het voorkeuzenummer van de geregisteerde zender die u wilt wissen met gebruik van de **[Cursor]**  $\Delta$  /  $\nabla$  en druk op **[ENTER]**.**

De voorkeuzezender dat is geregistreerd bij het geselecteerde voorkeuzenummer wordt gewist. Om de registratie van meerdere voorkeuzenummers te wissen, herhaalt u de bovenstaande stappen.

Om de handeling te beëindigen, drukt u op **[13]OPTION**.

# Radio Data Systeem ontvangst (alleen voor modellen uit Europa en Rusland)

Radio Data Systeem is een systeem voor gegevensoverdracht dat door FM zenders in een groot aantal landen worden gebruikt. Dit toestel kan verschillende Radio Data Systeem gegevens ontvangen zoals "Program Service", "Program Type", "Radio Text", "Clock Time", en "EON" (verbeterde andere netwerken) bij het ontvangen van Radio Data Systeem zendstations.

## Tonen van Radio Data Systeem informatie

Gebruik deze functie om de 4 types Radio Data Systeem informatie weer te laten geven: "Program Service", "Program Type", "Radio Text", "Clock Time".

### 1 Stem af op de gewenste Radio Data Systeem zender.



- Wij raden u aan om af te stemmen op Radio Data Systeem zenders met behulp van de automatische voorprogrammeerfunctie (zie bladzijde 28).
- U kunt ook met de PTY Seek functie afstemmen op de gewenste voorgeprogrammeerde Radio Data Systeem zender.

### 2 Druk herhaaldelijk op **INFO** op het voorpaneel (of **INFO** op de afstandsbediening) tot de gewenste informatie wordt weergegeven.

Informatie over de display verandert als u op de toets drukt. Het soort informatie wordt even weergegeven en dan wordt de informatie weergegeven.

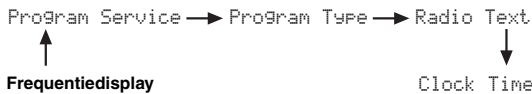

De inhoud van de informatie is als volgt.

Keuze	Functie
Program Service	Geeft de naam weer van het Radio Data Systeem programma dat momenteel wordt ontvangen.
Program Type	Geeft het type weer van het Radio Data Systeem programma dat momenteel wordt ontvangen.
Radio Text	Geeft de informatie weer van het Radio Data Systeem programma dat momenteel wordt ontvangen.
Clock Time	Geeft de huidige tijd weer.
DSP Program	Geeft het huidig geselecteerde geluidsveldprogramma weer.
Audio Decoder	Geeft de huidig geselecteerde surround decoder weer.

## Selectieren van het Radio Data Systeem programmatype (PTY Seek mode)

Gebruik deze functie om het gewenste radioprogramma te selecteren uit alle voorgeprogrammeerde Radio Data Systeem zenders door middel van het programmatype.



- U moet zenders vooraf instellen voor u gebruikmaakt van PTY Seek. Indien "No Presets" of "No Presets in Memory" wordt weergegeven, betekent het dat er geen zenders zijn geregistreerd. Zie bladzijde 29 en registreer zenders.
- U kunt PTY Seek bedienen terwijl u kijkt op het videomonitorscherm.

### 1 Druk op **TUNER** op de afstandsbediening om "TUNER" te selecteren als signaalbron.

### 2 Druk op **OPTION** op de afstandsbediening.

Het afstemoptiemenu verschijnt. Zie bladzijde 35 voor meer informatie over het optiemenu.

### 3 Druk op **Cursor** $\Delta / \nabla$ op de afstandsbediening voor de selectie van "PTY Seek", en druk op **ENTER**.



- 4 Druk op **[14]Cursor** </> op de afstandsbediening om een programmatype voor zoeken te selecteren.**  
U kunt een programmatype selecteren uit het volgende.

Programmatype	Beschrijving
NEWS	Nieuws
AFFAIRS	Actualiteiten
INFO	Algemene informatie
SPORT	Sports
EDUCATE	Educatief
DRAMA	Drama
CULTURE	Cultuur
SCIENCE	Wetenschap
VARIED	Licht amusement
POP M	Populaire muziek
ROCK M	Rock muziek
M.O.R. M	Middle-of-the-road muziek (easy listening)
LIGHT M	Licht klassiek
CLASSICS	Klassiek
OTHER M	Overige muziek

- 5 Om een zender te zoeken drukt u op **[14]Cursor**  $\Delta$  /  $\nabla$  op de afstandsbediening.**

Indien u drukt op **[14]Cursor**  $\nabla$ , zoekt dit toestel lager dan de huidige frequentie. Indien u drukt op **[14]Cursor**  $\Delta$ , zoekt dit toestel hoger dan de huidige voorkeuzezender.

Als een zender is gedetecteerd, stopt het zoeken. Indien de zender niet de gewenste is, drukt u op dezelfde toets om door te gaan met zoeken.

Om het zoeken te beëindigen, drukt u op **[13]OPTION**.

#### Opmerking

- Indien “Not found” wordt weergegeven, is er geen zender beschikbaar voor het geselecteerde programmatype dat is gedetecteerd.

### Gebruiken van de dataservice voor verbetering van het gebruik van andere netwerken (EON)

Deze functie stelt u in staat te profiteren van de EON (Enhanced Other Networks) gegevensservice van het Radio Data Systeem netwerk. Wanneer u één van de 4 Radio Data Systeem programmatypes (NEWS, AFFAIRS, INFO, of SPORT) heeft geselecteerd, zal dit toestel automatisch een bepaalde tijd lang alle beschikbare voorkeuzezenders afzoeken die EON gegevens uitzenden naar een programma van het geselecteerde type. Wanneer de geplande EON service begint, zal dit toestel automatisch overschakelen naar de lokale zender die de EON gegevens uitzendt en vervolgens terugschakelen naar de nationale zender wanneer de EON gegevens ophouden.



- U kunt EON bedienen terwijl u kijkt op het videomonitorscherm.

- 1 Stem af op de gewenste Radio Data Systeem zender.**

- 2 Druk op **[13]OPTION** op de afstandsbediening.**

Het tuneroptiemenu verschijnt. Voor meer informatie over het optiemenu, zie bladzijde 35.

- 3 Druk op **[14]Cursor**  $\Delta$  /  $\nabla$  op de afstandsbediening om “EON”, te selecteren en druk op **[14]ENTER**.**

“EON:OFF” verschijnt op de display van het voorpaneel.

Huidige frequentie

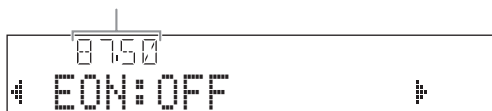

- Indien “No Presets” of “No Presets in Memory” wordt weergegeven, betekent het dat er geen zenders zijn geregistreerd. Zie bladzijde 29 en registreer zenders.
- Indien het aanverwante station van de geselecteerde voorkeuzezender of de EON dataservice niet beschikbaar is, verschijnt “Not Available”.

- 4 Druk op **[14]Cursor** </> om een programmatype te selecteren.**



- 5 Na het selecteren van een programmatype, drukt u op **[13]OPTION** om het optiemenu te beëindigen.**

Als een aanverwant station het geselecteerde programma begint uit te zenden, stemt dit toestel automatisch af op die zender. Als het programma eindigt, wordt er automatisch teruggeschakeld naar de vorige zender.

De EON wordt in de volgende gevallen uitgeschakeld:

- als de EON éénmaal is geactiveerd
- als dit toestel in standby is gezet voordat EON is geactiveerd
- als een andere zender is geselecteerd voordat EON is geactiveerd



- Om de EON te annuleren, voltooit u stap 1 tot 5 opnieuw en selecteert u “EON:OFF”.

# Gebruikmaken van iPod™

Als u eenmaal uw iPod in een Yamaha iPod universeel dock heeft geplaatst (zoals de YDS-11, die apart wordt verkocht) die is aangesloten op de DOCK aansluiting op het achterpaneel van dit toestel (zie bladzijde 16), kunt u genieten van het afspelen van uw iPod met de afstandsbediening of het menu dat op de videomonitor wordt weergegeven. U kunt de Compressed Music Enhancer functie van dit toestel gebruiken om de geluidskwaliteit van gecomprimeerde digitale audiobestanden (zoals het MP3-formaat) op uw iPod te verbeteren (zie bladzijde 24).

## Opmerkingen

- iPod touch, iPod (Click and Wheel inclusief iPod classic), iPod nano, en iPod mini worden ondersteund.
- Afhankelijk van het model of de softwareversie van uw iPod is het mogelijk dat sommige functies daarmee niet compatibel zijn.
- Sommige functies zijn mogelijk niet compatibel, afhankelijk van het model van uw Yamaha iPod universeel dock. De volgende hoofdstukken beschrijven de procedure bij het gebruik van de YDS-11.



- Zodra de verbinding tussen uw iPod en dit toestel gereed is, verschijnt er "iPod connected" op de display van het voorpaneel.
- Voor een complete lijst met statusmeldingen die op het display op het voorpaneel en op het beeldscherm kunnen verschijnen verwijzen we u naar het "iPod" hoofdstuk op bladzijde 52.

## Bedienen van iPod™

U kunt uw iPod bedienen als u deze in het iPod universeel dock zet en de signaalbron wisselt naar DOCK. U kunt uw iPod bedienen via de videoweergave (menu browsen-stand) of zonder dit hulpmiddel (eenvoudige afstandsbedieningsstand). Indien u uw iPod aansluit op dit toestel, dan kunt u de volgende handelingen uitvoeren met de afstandsbediening.

Toets	Functie
<b>ENTER</b>	Volgende menu
$\Delta$	Menu omhoog
<b>14</b> $\nabla$	Menu omlaag
$\triangleleft$	Vorige menu
$\triangleright$	Volgende menu
$\triangleleft\triangleleft$	Terug zoeken (ingedrukt houden)
$\triangleright\triangleright$	Vooruit zoeken (ingedrukt houden)
$\triangleright\triangleright$	Vooruit springen
$\triangleleft\triangleleft$	Terug springen
<b>18</b> $\square$	Stop
$\square$	Pauze (menu browsen-stand)
$\square$	Weergave/pauze (eenvoudige afstandsbedieningsfunctie)
$\triangleright$	Weergave (menu browsen-stand)
$\triangleright$	Weergave/pauze (eenvoudige afstandsbedieningsfunctie)
<b>16</b> <b>DISPLAY</b>	Schakel tussen de menu browsen-stand en de eenvoudige afstandsbedieningsfunctie

## Bedienen van een iPod in de eenvoudige afstandsbedieningsstand

U kunt de basisfuncties van uw iPod (weergave, stoppen, overslaan, enz.) uitvoeren met de meegeleverde afstandsbediening zonder het menu op de videomonitor weer te geven. U kunt uw iPod ook direct bedienen met deze functie.

## Bedienen van een iPod in de menu browsen-stand

U kunt de uitgebreide iPod handelingen uitvoeren met de afstandsbediening terwijl u op het weergegeven menu kijkt op de videomonitor. U kunt de liedjesbestanden of videobestanden van de iPod die worden weergegeven op de monitor browsen, en de instellingen van uw iPod wijzigen zodat deze passen bij uw persoonlijke voorkeuren. U kunt uw iPod niet direct bedienen met deze functie.



- "—" (streep) wordt weergegeven voor tekens die dit toestel niet kan weergeven.

**1** **Wijzig de signaalbron naar "iPod (DOCK)" met gebruik van **N** INPUT  $\triangleleft$  /  $\triangleright$  (of **7** DOCK).**

**2** **Druk op **16** DISPLAY op de afstandsbediening.** Het volgende scherm zal op de videomonitor verschijnen.

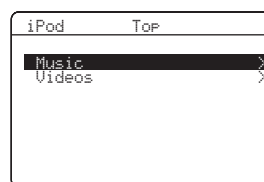

**3** **Druk op **14** Cursor  $\Delta$  /  $\nabla$  om "Music", "Videos" of "Settings" te selecteren en druk op **14** Cursor  $\triangleright$ .**

- Selecteer "Music" om te browsen in de muziekbestanden.
- Selecteer "Videos" om te browsen in de videobestanden.

### Opmerking

- "Videos" wordt niet weergegeven als uw iPod of Yamaha iPod universeel dock de browserfunctie voor het browsen van videobestanden niet ondersteunt.

- 4 Druk op [14]Cursor  $\Delta / \nabla / \triangleleft / \triangleright$  om een menu-item te selecteren en druk dan op [14]ENTER om de weergave te starten.**

#### Menu-items van “Music”

Playlists, Artists, Albums, Songs, Genres, Composers

- Playlists > Songs
- Artists > Albums > Songs
- Albums > Songs
- Songs
- Genres > Artists > Albums > Songs
- Composers > Albums > Songs

#### Menu-items van “Videos”

Menu-items variëren, afhankelijk van de bestanden op uw iPod.

- **Beschrijving van de weergaveinformatie display**



- ① Fragmentnummer/totaal aantal fragmenten
- ② Artiestnaam
- ③ Albumtitel
- ④ Songtitel
- ⑤ Voortgangsbalk
- ⑥ Verstreken tijd
- ⑦ Pictogrammen willekeurige en herhaalde weergave
- ⑧ ► (weergave), || (pauze), ►► (vooruit zoeken) en ◀◀ (achteruit zoeken)
- ⑨ Resterende tijd



- U kunt de informatieschermen op de display van het voorpaneel wijzigen met ©**INFO** (of [9]**INFO**) (zie bladzijde 23). Items die worden weergegeven op de display van het voorpaneel verschillen afhankelijk van de op dat moment geselecteerde stand.

### Willekeurige weergave/herhaalde weergave

U kunt een speciale weergavefunctie gebruiken zoals een willekeurige weergave en een herhaalde weergave bij het instellen van het optiemenu.

- 1 Druk op [16]DISPLAY om de menubrowsenstand te wisselen als “DOCK” als signaalbron is geselecteerd.**

Het optiemenu kan alleen worden weergegeven in de menu browsen-stand. Druk op [16]DISPLAY om de menu browsen-stand om te schakelen voordat u begint met willekeurige weergave of herhaalde weergave.

- 2 Druk op [13]OPTION.**

Het optiemenu wordt weergegeven.

- 3 Druk op [14]Cursor  $\Delta / \nabla$  om de gewenste weergavefunctie te selecteren, Shuffle of Repeat, en druk dan op [14]ENTER.**

De volgende weergavestijlen zijn beschikbaar afhankelijk van de geselecteerde weergavefunctie.

**Shuffle:** Speelt willekeurig songs of albums af (keuzes: Off, Songs, Albums).

- Selecteer “Off” indien u niet in willekeurige volgorde wilt afspelen.
- Selecteer “Songs” om songs in willekeurige volgorde af te spelen.
- Selecteer “Albums” om albums in willekeurige volgorde af te spelen.

**Repeat:** Speelt songs of albums hehaaldelijk af (keuzes: Off, One, All).

- Selecteer “Off” indien u niet herhaaldelijk wilt afspelen.
- Selecteer “One” om elke song te herhalen.
- Selecteer “All” om alle songs te herhalen.

- 4 Selecteer de gewenste stijl met gebruik van [14]Cursor  $\triangleleft / \triangleright$ .**

De stijl is geselecteerd. Weergave start met de functie die is geselecteerd in stap 3.

Om naar het vorige scherm terug te keren, druk op [14]RETURN. Om naar de vorige weergavefunctie terug te keren, moet u de bovenstaande stappen ongedaan maken.



- Als de willekeurige weergave bezig is, verschijnt “ $\text{D}$ ” op de videomonitor.
- Indien “Repeat” is ingesteld op “One” of “All”, verschijnt “ $\text{O}$ ” of “ $\text{A}$ ” op de videomonitor.

# Gebruikmaken van Bluetooth™ componenten

U kunt een Yamaha Bluetooth draadloze audio-ontvanger (zoals een apart verkrijgbare YBA-10) aansluiten op de DOCK van dit toestel en luisteren naar de op uw Bluetooth component (zoals een draagbare muzikspeler) opgeslagen muziekinhoud, zonder bedrading tussen dit toestel en de Bluetooth component. U dient alleen van tevoren het “Pairing” uit te voeren van de aangesloten Bluetooth draadloze audio-ontvanger met uw Bluetooth component.

## Opmerking

- Dit toestel ondersteunt A2DP (Advanced Audio Distribution Profile) Bluetooth profiel.

## Het paren van de Bluetooth™ draadloze audio-ontvanger en uw Bluetooth™ component

“Pairing” refereert naar de handeling van het registreren van een Bluetooth component ten behoeve van Bluetooth verbinding. Er dient een paring uitgevoerd te worden bij het gebruik van een Bluetooth component met de Bluetooth draadloze audio-ontvanger, als de laatste voor de eerste keer op dit toestel wordt aangesloten, of als de paringsgegevens verwijderd zijn.



- U hebt de paringshandeling alleen de eerste keer nodig wanneer u gebruik maakt van de Bluetooth component met de Bluetooth draadloze audio-ontvanger.
- Het paren vereist handelingen op dit toestel and op de andere component waarmee Bluetooth verbinding dient te worden gemaakt. Zie de bedieningsaanwijzingen van de andere component als dat nodig is.

### ■ Het paren van de Bluetooth draadloze audio-ontvanger en uw Bluetooth component

Er is een tijdslimiet van 8 minuten gesteld voor de paringsbewerking om de veiligheid te garanderen. Het wordt aanbevolen dat u alle instructies leest en volledig begrijpt voordat u begint.

### 1 Wijzig de signaalbron naar “DOCK” met gebruik van **ⓃINPUT** </> (of **7DOCK**).

### 2 Zet het Bluetooth component aan dat u wilt paren en zet het in de paringsstand.

Voor meer informatie over de werking van het Bluetooth component, raadpleegt u de bedieningsinstructies.

### 3 Druk op **13OPTION**.

Het optiemenu voor DOCK ingang verschijnt op de videomonitor.

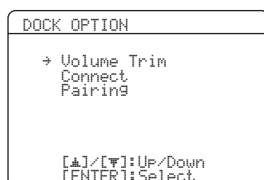

### 4 Druk op **14Cursor** ▽ om “Pairing” te selecteren en druk dan op **14ENTER**.

“Searching” verschijnt op de display van het voorpaneel en de paringsuitvoering start.



- Om de paring te annuleren, druk op **14RETURN**.
- U kunt de paringsuitvoering ook starten door **ⓂMEMORY** op het voorpaneel ingedrukt te houden.

### 5 Zorg dat de Bluetooth component de Bluetooth draadloze audio-ontvanger herkent.

Indien de Bluetooth de Bluetooth draadloze audio-ontvanger herkent, bijvoorbeeld “YBA-10 YAMAHA”, dan wordt Bluetooth weergegeven in de apparatenlijst.

### 6 Selecteer de Bluetooth draadloze audio-ontvanger in de Bluetooth apparatenlijst en voer het toetspad “0000” in de Bluetooth component.

Als de paring is voltooid, verschijnt “Completed” op de display van het voorpaneel.



- De Yamaha Bluetooth draadloze audio-ontvanger kan gepaard worden aan tot maximaal acht Bluetooth componenten. Als het paren met een negende component lukt en de paringsgegevens zijn geregistreerd, zijn de paringsgegevens voor de minst onlangs gebruikte component gewist.

## Weergave van de Bluetooth™ component

### 1 Wijzig de signaalbron naar “DOCK” met gebruik van **ⓃINPUT** </> (of **7DOCK**).

### 2 Druk op **13OPTION**.

### 3 Druk herhaaldelijk op **14Cursor** ▽ om “Connect” te selecteren en druk op **14ENTER**.

Na de uitvoering van “Connect”, start de communicatie met de Bluetooth component. Wanneer de aangesloten Bluetooth draadloze audio-ontvanger de Bluetooth component herkent, verschijnt er “BT connected” op de display van het voorpaneel.



- Wanneer u drukt op **14ENTER** op de afstandsbediening drukt, zoekt de aangesloten Bluetooth draadloze audio-ontvanger de laatst verbonden Bluetooth component en verbindt zich daarmee. Als de Bluetooth draadloze audio-ontvanger de Bluetooth component niet kan vinden, verschijnt er “Not found” op de display van het voorpaneel.
- Om de Bluetooth draadloze audio-ontvanger los te koppelen van de Bluetooth component, dient u opnieuw het optiemenu weer te geven, selecteert u “Disconnect”, en drukt u op **14ENTER**.

### 4 Begin met de weergave van uw Bluetooth component.

# GEAVANCEERDE BEDIENING

## Het optionele menu instellen voor elke signaalbron (OPTION menu)

Dit toestel heeft een OPTION menu met veel gebruikte menu-items voor signaalbronnen geschikt voor dit toestel. De procedure om de OPTION menu-items in te stellen wordt hieronder beschreven.

**1** Selecteer een signaalbron met **[N] INPUT** </> / > (**[7] Ingang keuzetoetsen**).

**2** Druk op **[13] OPTION** op de afstandsbediening. Het OPTION menu verschijnt. De weergegeven OPTION menu-items verschillen afhankelijk van de signaalbron. Zie voor details, kijkt u bij het volgende hoofdstuk.

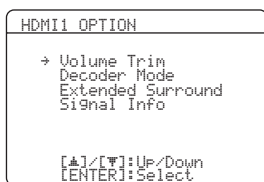

**3** Selecteer het gewenste menu met **[14] Cursor** ▲ / ▼, en druk op **[14] ENTER**.

Parameters van het geselecteerde menu-item worden weergegeven.

**4** Wijzig de instelling van het geselecteerde menu-item (of activeer de functie) met **[14] Cursor** ▲ / ▼ / </> / > en **[14] ENTER**.

Details van het geselecteerde menu-item worden weergegeven. De parameters die u kunt instellen verschillen per menu-item.

**5** Om het OPTION menu af te sluiten, drukt u op **[13] OPTION**.

U kunt ook met **[14] RETURN** terugkeren naar het vorige scherm of het OPTION menu sluiten.



- Wanneer **[14] Cursor** of andere toetsen niet werken nadat u het menu heeft voltooid, dan selecteert u signaalbron opnieuw met gebruik van **[7] Ingang keuzetoetsen**.

### OPTION menu-items

De volgende menu-items worden geleverd voor elke signaalbron.

Signaalbron	Menu-item			
HDMI1-4	Volume Trim	Decoder Mode	Extended Surround	Signal Info
AV1-4	Volume Trim	Decoder Mode	Extended Surround	Signal Info
AV5-6	Volume Trim			
AUDIO1-2	Volume Trim			
V-AUX	Volume Trim			
TUNER	Volume Trim	FM Mode	Auto Preset	Clear Preset
	PTY Seek	EON		
iPod (DOCK)	Volume Trim	Shuffle	Repeat	
Bluetooth (DOCK)	Volume Trim	Connect/ Disconnect	Pairing	

Details van de menu-items zijn als volgt:



- De standaard instelling is aangegeven met “\*”.

#### ■ Volume Trim

**Signaalbron:** All  
**Instelbaar bereik:** -6.0 dB tot 0.0 dB\* tot +6.0 dB  
(in 0,5 dB stappen)

Vermindert een wijziging in volume bij het wisselen van signaalbronnen door de verschillen in volume tussen de signaalbronnen te corrigeren.

U kunt voor deze parameter voor elke signaalbron instellen.



## ■ Decoder Mode

**Signaalbron:** HDMI1-4, AV1-4

**Keuzes:** Auto\*/DTS

Selecteert DTS of digitale audiosignalen voor reproductie.

**Auto** Selecteert automatisch audio signaalbronnen.

**DTS** Selecteert alleen DTS signalen. Andere signaalbronnen worden niet gereproduceerd.

## ■ Extended Surround

**Signaalbron:** HDMI1-4, AV1-4

**Keuzes:** Auto\*/PLIIXMovie/PLIIXMusic/EX/ES/Off

Selecteert het wel of niet reproduceren van multi-kanaals ingangsignalen in 6.1- of 7.1-kanalen als surround achter luidsprekers worden gebruikt.

**Auto** Selecteert automatisch de meest geschikte decoder naar aanleiding van een signaal voor het reproduceren van surround achter kanalen aanwezig is en reproduceert de signalen in 6.1- of 7.1 kanalen.

**PLIIXMovie** Reproduceert signalen altijd in 6.1- of 7.1-kanalen met PLIIXMovie decoder als het signaal voor reproduceren van surround achter kanalen wel of niet aanwezig zijn. U kunt deze parameter selecteren als een of twee luidsprekers zijn aangesloten.

**PLIIXMusic** Reproduceert signalen altijd in 6.1- of 7.1-kanalen met PLIIXMusic decoder als het signaal voor reproduceren van surround achter kanalen wel of niet aanwezig zijn. U kunt deze parameter selecteren als een of twee luidsprekers zijn aangesloten.

**EX/ES** Selecteert automatisch de meest geschikte decoder of er nu wel of niet een signaal voor het reproduceren van surround achter kanalen aanwezig is en reproduceert altijd de signalen in 6.1 kanalen.

**Off** Reproduceert signalen altijd in 5.1 kanalen of het signaal voor reproduceren van surround achter kanaal nu wel of niet aanwezig is.

## ■ Signal Info

**Signaalbron:** HDMI1-4, AV1-4

Geeft informatie over audio- en videosignalen op de videomonitor en de display van het voorpaneel. U kunt de informatie die wordt weergegeven op de display van het voorpaneel wijzigen met **[4]Cursor**  $\Delta$  /  $\nabla$ .

### Signal Info parameters

#### ■ Audio-informatie

Informatie	Beschrijving
Format	Formaat van digitale audiosignalen.
Channel	Aantal ingangsignaalkanalen (voor/surround/LFE). Bijvoorbeeld, als ingangsignaalkanalen voor 3 voorkanalen zijn, worden 2 surround en een LFE kanaal, "3/2/0.1" worden weergegeven. Als een kanaal niet kan worden uitgedrukt als hierboven, dan kan er een totaal aantal kanalen worden weergegeven zoals "5.1ch".
Sampling	De bemonsteringsfrequentie van digitaal ingangsignaal.
Bitrate	De bitsnelheid van het ingangsignaal per seconde.

#### Opmerkingen

- "No Signal" wordt weergegeven als er geen signalen worden weergegeven "---" wordt weergegeven als signalen worden weergegeven die dit toestel niet kan herkennen.
- De bitsnelheid kan tijdens het afspelen variëren.

#### ■ Videoinformatie

Informatie	Beschrijving
In	Formaat en resolutie van het videoingangsignaal.
Out	Formaat en resolutie van het videouitgangsignaal.
Message	Foutberichten overHDMI signalen en HDMI componenten. Zie het volgende voor details over foutmeldingen.

#### HDMI foutbericht

##### (verschijnt alleen als een fout optreedt)

HDCP Error	HDCP verificatie mislukt.
Device Over	Er zijn teveel HDMI componenten aangesloten.
Out of Res.	Het aangesloten beeldscherm is niet compatibel met het videoingangsignaal.

## ■ FM Mode

**Signaalbron:** TUNER

**Keuzes:** Stereo\*/Mono

Stelt de FM zendontvangststand in.

**Stereo** Ontvangt in stereostand.

**Mono** Ontvangt in monostand. U krijgt een betere ontvangst in Mono-stand.



## ■ Auto Preset

**Signaalbron:** TUNER

Detecteert automatisch radiozenders in de FM frequentieband en registreert deze als voorkeuzezenders (zie bladzijde 28).

## ■ Clear Preset

**Signaalbron:** TUNER

Wissen van voorkeuzezenders (zie bladzijde 29).

## ■ PTY Seek

**Signaalbron:** TUNER

Zoekt een zender dat een programma uitzendt volgens de gewenste categorie van de voorkeuzezenders tijdens het gebruiken van het Radio Data Systeem (zie bladzijde 30).

## ■ EON

**Signaalbron:** TUNER

Gebruik deze als u de EON (Enhanced Other Networks) gegevensservice van het Radio Data Systeem netwerk wilt ontvangen (zie bladzijde 30).

## ■ Shuffle

**Signaalbron:** iPod (DOCK)

**Keuzes:** Off\*/Songs/Albums

Wijzigt de willekeurige weergavestijlen (zie bladzijde 33).

## ■ Repeat

**Signaalbron:** iPod (DOCK)

**Keuzes:** Off\*/One/All

Wijzigt de herhaalde weergavestijlen (zie bladzijde 33).

## ■ Connect/Disconnect

**Signaalbron:** Bluetooth (DOCK)

Zet communicatie met een Bluetooth component aan en uit (zie bladzijde 34).

## ■ Pairing

**Signaalbron:** Bluetooth (DOCK)

Voert het paren van dit toestel en een Bluetooth component uit (zie bladzijde 34).

# Bewerken van surround decoders/geluidsveldprogramma's

## Selecteer een decoder die gebruikt wordt met een geluidsveldprogramma

Bij het gebruik van geluidsveldprogramma's voor films of TV-programma's, kunt u een surround decoder selecteren die wordt gebruikt bij het geluidsveldprogramma na het instellen van de parameters voor de volgende decoders. Zie het volgende hoofdstuk voor het instellen van de parameters voor de geluidsveldprogramma's.

### Decoders die kunnen worden gebruikt met een geluidsveldprogramma

- PLIIx Movie (PLII Movie)
- Neo:6 Cinema

#### Opmerking

- De volgende MOVIE geluidsveldprogramma's kunnen niet met een surround decoder worden gebruikt.
  - Mono Movie
  - Sports
  - Action Game
  - Roleplaying Game

## Instellen van geluidsveldparameters

Hoewel de geluidsveldprogramma's voldoen zoals ze zijn met de standaard parameters, kunt u geluidseffecten arrangeren of decoders die geschikt zijn voor akoestische condities van bronnen of kamers door het instellen van de parameters (geluidsveldelementen).



- U kunt het geluidsveld beschermen tegen wijzigingen van parameters van de geluidsveldparameters door "Memory Guard" van het setup menu in te stellen op "On" (zie bladzijde 45). Voor het wijzigen van de parameters, stelt u het in op "Off".

- 1 Zet het beeldscherm dat is aangesloten op dit toestel aan.**
- 2 Druk op **[12]SETUP** op de afstandsbediening.** Het setup menu verschijnt op de monitor.
- 3 Druk op **[14]Cursor**  $\Delta$  /  $\nabla$  om "DSP Parameter" te selecteren en druk op **[14]ENTER**.** Het scherm verandert als volgt.

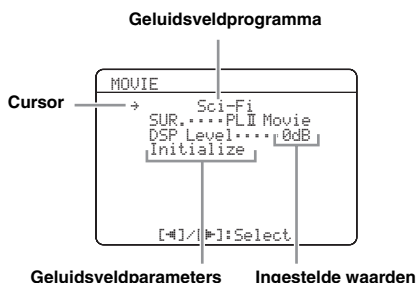

- 4 Druk op **[14]Cursor**  $\Delta$  /  $\nabla$  om "→" naar het geluidsveldprogramma te verplaatsen en druk op **[14]Cursor**  $\triangleleft$  /  $\triangleright$  om het geluidsveldprogramma te selecteren.**

- 5 Druk op **[14]Cursor**  $\Delta$  /  $\nabla$  om de parameters te selecteren die u wilt wijzigen en druk op **[14]Cursor**  $\triangleleft$  /  $\triangleright$  om de parameter te wijzigen.**

Er verschijnt een (\*) aan de linkerkant van de geluidsveldparameternaam die wordt weergegeven op de monitor als u de parameter wijzigt van de standaard instelling. Voor informatie over de functies en het instelbare bereik van de geluidsveldparameters, zie "Geluidsveldparameters" op deze bladzijde.



- Herhaal zo nodig stappen 4 en 5 om andere geluidsveldprogramma's te wijzigen.

- 6 Om het bewerken te beëindigen, drukt u op **[12]SETUP**.**

Om de parameters van het geselecteerde geluidsveldprogramma te initialiseren, druk herhaaldelijk op **[14]Cursor**  $\nabla$  om "Initialize" te selecteren en druk dan op **[14]Cursor**  $\triangleright$ . Als het bevestigingsscherm op de monitor verschijnt, drukt u op **[14]Cursor**  $\triangleright$  om de initialisatie te bevestigen of op **[14]Cursor**  $\triangleleft$  om het te annuleren.

## Geluidsveldparameters



- De standaard instelling is aangegeven met "\*".

### CINEMA DSP parameters

#### DSP Level

**Instelbaar bereik:** -6 dB tot 0 dB tot +3 dB

Stelt een effectniveau fijn af (mate van het geluidsvelddeffect dat kan worden toegevoegd). U kunt het niveau van het geluidsvelddeffect afstemmen als u de geluidsniveaus controleert. Stel "DSP Level" als volgt af.

- Het effectgeluid is te zacht.
- Er zijn geen verschillen tussen de effecten van de geluidsveldprogramma's.
  - Verhoog het effectniveau.

- De geluidswaardering is dof.
- Het geluidsvelddeffect dat is toegevoegd is te veel.
  - Verminder het effectniveau.

## Parameters zijn alleen bruikbaar bij bepaalde geluidsveldprogramma's

### ■ Alleen 2ch Stereo

#### Direct

**Keuzes:** Auto, Off

Leidt het DSP-circuit en de toonregelaar automatisch om als een analoge geluidsbron is geselecteerd als een signaalbron. U kunt genieten van een hogere kwaliteit geluid.

**Auto** Geeft audio weer door het DSP circuit en de toonregelaar om te leiden als "Bass" en "Treble" toonregelaars beiden zijn ingesteld op 0 dB.

**Off** Leid het DSP-circuit en het toonregeling-circuit niet om.

### ■ Uitsluitend 7ch Stereo

#### CT Level/SL Level/SR Level/ SB Level

**Instelbaar bereik:** 0 t/m 100%

Stelt het volume van het midden (CT), surround L (SL) surround R (SR) en surround achter (SB) in het 7ch Stereo programma. Welke parameters beschikbaar zijn hangt mede af van de luidsprekerinstellingen.

### ■ Alleen Straight Enhancer/7ch Enhancer

#### Effect Level

**Keuzes:** High\*/Low

Stelt het effectniveau van de Compressed Music Enhancer bij. Wanneer de hoog frequentiesignalen van de bron te veel worden benadrukt, dient u het effectniveau in te stellen op "Low". Om dit effect te verminderen, stelt u de parameter in op "Low". Om het effect te verhogen, stelt u het in op "High".

## Decoderparameters

U kunt de decodereffecten aanpassen door de volgende parameters in te stellen. Voor verschillende soorten decoders, zie bladzijde 26.

### ■ Wanneer PLIIX Music/PLII Music is geselecteerd

#### Panorama

**Keuzes:** Off\*/On

Stelt de soundscape van het voor-geluidsveld bij. Stuurt stereosignalen naar de surround-luidsprekers zowel als naar de voor-luidsprekers voor een omhullend effect.

#### Dimension

**Instelbaar bereik:** -3 tot STD\* tot +3

Stelt een verschil in niveau aan tussen het voor-geluidsveldniveau en het surround geluidsveldniveau. U kunt het verschil in niveau dat is gecreëerd door de software die is afgespeeld bijstellen om een geluidsbalans naar voorkeur te krijgen. De surroundgeluiden worden sterker als u de waarde instelt naar de negatieve kant en het voorgeluid sterker wordt als u de waarde stelt naar de positieve kant.

#### Center Width

**Instelbaar bereik:** 0 tot 3\* tot 7

U kunt het middengeluid spreiden naar links en rechts volgens uw voorkeur. Stel deze parameter in op 0 voor het weergeven van het middengeluid van alleen de middenluidsprekers, of naar 7 voor het weergeven ervan van de linker of rechter voor-luidspreker.

### ■ Als Neo:6 Music is geselecteerd

#### C. Image

**Instelbaar bereik:** 0.0 tot 0.3 tot 1.0

Regelt het volume van de linker en rechter voorkanalen in samenhang met het middenkanaal om het middenkanaal meer of minder overheersend te maken.

# Het bedienen van diverse instellingen voor dit toestel (Setup menu)

U kunt het setup menu oproepen met de afstandsbediening en de instellingen van de verschillende menu's wijzigen. U kunt de volgende instellingen in het setup menu wijzigen. Voor meer informatie, leest u eerst de "Basisbediening van het setup menu" en ziet u de betreffende bladzijde's.

Menu/Submenu	Functie	Bladzijde
Speaker Setup	Stelt items in voor de luidsprekers.	41
1 Auto Setup (YPAO)	Stelt automatisch de uitgangkenmerken in van de luidsprekers.	41
2 Manual Setup	Stelt handmatig de uitgangkenmerken in van de luidsprekers.	41
A)Config	Stelt de luidsprekerconfiguraties in, zoals de verbindingstatus van de luidspreker en een formaat van de aangesloten luidsprekers (geluidsreproductievermogen), dat geschikt is voor de luisteromgeving.	41
B)Level	Past het volume van elke luidspreker apart in.	43
C)Distance	Stelt de timing waarop bij elk van de luidsprekers geluid wordt weergegeven op basis van de afstand tussen de luidsprekers en de luisterpositie.	43
D)Equalizer	Selecteert een equalizer die de kenmerken van het luidsprekersignaal aanpast.	43
E)Test Tone	Genereert testtonen.	43
Sound Setup	Stelt verschillende items in voor geluidsweergaven.	43
1 Dynamic Range	Past het dynamisch bereik aan van luidsprekers en hoofdtelefoon.	43
2 Lipsync	Past de vertraging toe in weergavetiming tussen videoweergave en audioweergave.	43
HDMI Auto	Stelt automatische afstellingen aan of uit voor vertraging tussen weergegeven timing tussen videosignalen die afkomstig zijn van de HDMI-aansluiting en audiosignalen.	43
Auto Delay	Fijnafstelling van een vertragingstijd van HDMI Auto.	44
Manual Delay	Handmatige fijnafstelling van de vertraging van audio en visuele weergave.	44
Function Setup	Stelt diverse items in voor HDMI en weergave.	44
1 HDMI	Stelt verschillende items in voor signaalbronnen.	44
Standby Through	Selecteert aan of uit van de weergave van HDMI signalen die afkomstig zijn van de HDMI IN-aansluiting naar de HDMI OUT-aansluiting als dit toestel op stand-by staat.	44
Audio Output	Selecteert dit toestel of een component aangesloten op dit toestel via de HDMI OUT-aansluiting van dit toestel voor het reproduceren van geluidssignalen die afkomstig zijn van de HDMI IN-aansluiting.	44
Resolution	Stelt de resolutie in van de HDMI weergave die wordt geconverteerd van analoge visuele ingangsignalen.	44
Aspect	Stelt een beeldverhouding in van de beelden die zijn gereproduceerd door HDMI signalen geconverteerd van analoge video ingangsignalen.	44
2 Display	Stelt items in voor een monitor of van de display van het voorpaneel.	44
Dimmer	Stelt de helderheid in van de display van het voorpaneel.	44
FL Scroll	Selecteert de manier om tekens weer te geven op de display op het voorpaneel.	44
OSD Shift	Past boven- en onderkantposities aan van het scherm dat wordt weergegeven op de videomonitor.	45
3 Volume	Stelt items in voor de volumes.	45
Adaptive DRC	Past het dynamische bereik aan (verschil tussen het maximumvolume en het minimumvolume) in samenhang met het volumeniveau.	45
Max Volume	Stelt het maximumvolumeniveau in zodat het volume niet per ongeluk wordt verhoogd.	45
Init. Volume	Stelt het volume in op het moment dat het toestel aan staat.	45
4 Input Rename	Verandert de signaalbronnamen die worden weergegeven op een videomonitor of de display van het voorpaneel.	45
DSP Parameter	Stelt parameters in voor de geluidsveldprogramma's.	45
Memory Guard	Beschermt bepaalde instellingen tegen onverhoedse verandering.	45

## Basisbediening van het setup menu

Het setup menu scherm verschijnt op zowel de video display (OSD) en de display van het voorpaneel.

### Video display (OSD)



### Display voorpaneel

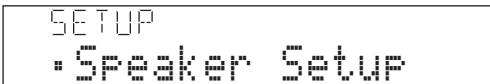

In dit hoofdstuk worden procedures voor instellingsmenu's die gebruikmaken van de videomonitor beschreven.

### 1 Druk op **[F2] SETUP** op de afstandsbediening.

Het setup menu scherm verschijnt.

### 2 Selecteer een menu met **[F4] Cursor** ▲ / ▼, en druk op **[F4] ENTER**.

Items van het geselecteerde menu worden weergegeven. Het volgende scherm verschijnt bijvoorbeeld als u "Function Setup" selecteert.

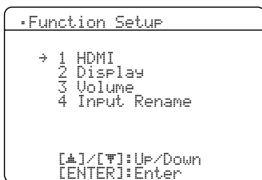

- U kunt terugkeren naar het vorige scherm, door te drukken op **[F4] RETURN**.

### 3 Om de submenu's weer te geven, selecteert u een menu dat u instellen met **[F4] Cursor** ▲ / ▼, en drukt u op **[F4] ENTER**.

Het volgende scherm verschijnt bijvoorbeeld als u "2 Display" selecteert.

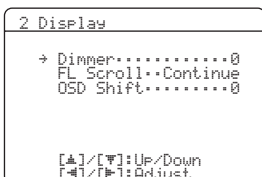

### 4 Selecteer een item met **[F4] Cursor** ▲ / ▼, en wijzig de instelling van het item met **[F4] Cursor** ◀ / ▶.

Sommige items van het "Manual Setup" van het "Speaker Setup" menu nemen een volledig scherm in beslag. Om andere items in het Manual Setup menu weer te geven, drukt u op **[F4] Cursor** ▲ / ▼.

### "A)Config" weergave (bijvoorbeeld)

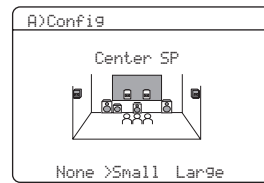

- U kunt andere items wijzigen door stap 4 te herhalen.

## 5 Om de instelling af te ronden, drukt u op **[F2] SETUP**.



- Wanneer **[F4] Cursor** of andere toetsen niet werken nadat u het menu heeft voltooid, dn selecteert u signaalbron opnieuw met gebruik van **[F7] Ingang keuzetoetsen**.

## Speaker Setup

U kunt verschillende items voor de luidsprekers instellen. Er zijn twee soorten afstellingen beschikbaar. Een is "Auto setup (YPAO)" voor automatische afstelling en de ander is "Manual Setup" voor handmatige instelling.



- De standaard instelling is aangegeven met "\*".

### 1 Auto Setup

Past automatisch de weergavekenmerken van de luidsprekers aan om de optimale balans voor het weergegeven geluid te verkrijgen op basis van posities en prestaties van de luidsprekers en akoestische kenmerken van de kamer, die automatisch worden gemeten. Voor informatie over bedieningen, zie bladzijde 18.

### 2 Manual Setup

Past weergavekenmerken van de luidsprekers aan op basis van handmatig ingestelde parameters. Nadat de Auto Setup (YPAO) is uitgevoerd, kunt u automatisch afgestelde parameters controleren onder het Manual Setup menu. Zorg voor een fijnafstelling van de parameters van uw keuze indien nodig.

### ■ A)Config

Stelt de luidsprekerconfiguraties in, zoals de verbingsstatus van de luidspreker en een formaat van de aangesloten luidsprekers (geluidsproductievermogen), dat geschikt is voor de luisteromgeving.



- De luidsprekerconfiguraties bevatten items voor het definiëren van de luidspreker grootte: Groot of Klein. Groot en Klein verwijzen naar luidsprekers met wooferdiameters van respectievelijk 16 cm of groter en kleiner dan 16 cm.

### LFE/Bass Out

**Keuzes:** SWFR/Front/Both\*

Selecteert luidspreker(s) voor het weergeven van de componenten met lage tonen van het LFE (lage frequentie effectgeluid)-kanaal of andere kanalen. De weergavestatus is als volgt.

LFE kanaalsignalen

Parameter	Subwoofer	Voor-luidsprekers	Overige luidsprekers
Both	Uitgang	Geen weergave	Geen weergave
SWFR	Uitgang	Geen weergave	Geen weergave
Front	Geen weergave	Uitgang	Geen weergave

Lage frequentie componenten of andere kanaalsignalen

Parameter	Subwoofer	Voor-luidsprekers	Overige luidsprekers
Both	[1]	[2]	[3]
SWFR	[4]	[3]	[3]
Front	Geen weergave	[1]	[3]

- [1] Geeft lage frequentie componenten weer van de linker en rechter voor-kanalen en het kanaal van de luidspreker, waarvan de grootte is ingesteld op "Small".
- [2] Geeft de lage frequentie componenten van de linker en rechter voor-kanalen weer.
- [3] Produceert lage frequentiesignalen als de groottes van de luidsprekers zijn ingesteld op "Large".
- [4] Geeft lage frequentie componenten weer van het kanaal van de luidspreker, waarvan de grootte is ingesteld op "Small".

Front SP

**Keuzes:** Small/Large\*

Stelt de groottes in van de linker en rechter voor-luidsprekers.

- Small** Selecteer dit als de kleine luidsprekers zijn aangesloten. De lage frequentie componenten van de linker en rechter voor-kanalen worden weergegeven door een subwoofer.
- Large** Selecteer dit als de grote luidsprekers zijn aangesloten.

**Opmerking**

- Wanneer "LFE/Bass Out" is ingesteld op "Front", kunt u alleen een selectie maken voor "Large". Indien "LFE/Bass Out" is veranderd naar "Front", schakelt "Front SP" automatisch naar "Large" zelfs als deze is ingesteld op "Small".

Center SP

**Keuzes:** None/Small\*/Large

Stelt de grootte in van de midden-luidspreker.

- None** Selecteer dit wanneer de midden-luidspreker is aangesloten. De signalen voor het middenkanaal zullen naar de linker en rechter voor-luidsprekers worden verspreid.
- Small** Selecteer dit wanneer een kleine midden-luidspreker is aangesloten. De lage frequentie componenten van het middenkanaal worden weergegeven door een subwoofer. Indien een subwoofer niet is aangesloten worden ze weergegeven via de voor-luidsprekers.
- Large** Selecteer dit wanneer een grote midden-luidspreker is aangesloten.

Sur. L/R SP

**Keuzes:** None/Small\*/Large

Stelt de groottes in van de linker en rechter surround-luidsprekers.

- None** Selecteer dit als er geen surround-luidsprekers zijn aangesloten. De signalen voor het surroundkanaal zullen naar de linker en rechter voor-luidsprekers worden verspreid. "Sur.B L/R SP" wisselt automatisch naar "None" wanneer dit is geselecteerd.
- Small** Selecteer dit als de kleine surround-luidsprekers zijn aangesloten. De lage frequentie componenten van de surround-kanalen worden weergegeven door een subwoofer. Indien een subwoofer niet is aangesloten worden ze weergegeven via de voor-luidsprekers.
- Large** Selecteer dit als de grote surround-luidsprekers zijn aangesloten.



- Als "None" is geselecteerd, gaan de geluidsveldprogramma's automatisch naar de Virtual CINEMA DSP-stand.

Sur. B L/R SP

**Keuzes:** None/SMLx1/SMLx2\*/LRGx1/LRGx2

Stelt de groottes in van de linker en rechter surround achter-luidsprekers.

- None** Selecteer dit als er geen surround achter-luidsprekers zijn aangesloten. Surround achterkanaalsignalen worden weergegeven via de surround L/R luidsprekers en subwoofer. Als de subwoofer is uitgeschakeld, worden deze weergegeven via de surround L/R voor-luidsprekers.
- SMLx1** Selecteer dit wanneer een kleine surround achter-luidspreker is aangesloten.
- SMLx2** Selecteer dit als er twee kleine surround achter-luidsprekers zijn aangesloten.
- LRGx1** Selecteer dit wanneer een grote surround achter-luidspreker is aangesloten.
- LRGx2** Selecteer dit als er twee grote surround achter-luidsprekers zijn aangesloten.



- Als "None" is geselecteerd, kunnen "PLIIX Movie", "PLIIX Music", en "PLIIX Game" niet worden geselecteerd.

Crossover Freq.

**Keuzes:** 40Hz/60Hz/80Hz\*/90Hz/100Hz/110Hz/120Hz/160Hz/200Hz

Stelt de lagere limiet in van de lage frequentiecomponenten die door een luidspreker worden weergegeven, waarvan de grootte is ingesteld op "Small (SMLx1/SMLx2)". Geluid met een lagere frequentie dan de limiet wordt weergegeven vanaf een subwoofer of voor-luidsprekers. Indien uw subwoofer een volumeregeling of een crossover frequentieregeling heeft, stelt u het volume in op de helft van de crossoverfrequentie op het maximum.

Subwoofer Phase

**Keuzes:** Normal\*/Reverse

Als de lage tonen niet of onduidelijk worden weergegeven, stelt u hiermee de fase van uw subwoofer om.

- Normal** Selecteer dit om de fase van uw subwoofer niet te veranderen.
- Reverse** Selecteer dit om de fase voor uw subwoofer om niet om te keren.

## ■ B)Level

**Instelbaar bereik:** -10.0dB tot +10.0dB (0,5 dB stap)

**Standaard** "FR. L/FR. R/SWFR" 0dB

**instellingen:** "CNTR/SUR. L/SUR. R/SBL/SBR" -1.0dB

Past gescheiden het volume in van elke luidspreker zodat het geluiden die door de luidsprekers worden gevormd op hetzelfde volume zijn als bij de luisterpositie. Items die moeten worden weergegeven variëren afhankelijk van het aantal aangesloten luidsprekers.



- Als alleen één surround achter-luidspreker is aangesloten, verschijnt "SB" in plaats van "SBL" en "SBR".
- U kunt volume aanpassen door te luisteren naar testtonen als u "Test Tone" instelt op "On" (zie bladzijde 43).
- Indien uw subwoofer een volumeregeling of een crossover frequentieregeling heeft, stelt u het volume in op de helft van de crossoverfrequentie op het maximum.

## ■ C)Distance

Past de timing aan waarop elke luidspreker geluid weergeeft zodat het geluid van de luidsprekers de luisterpositie bereiken op dezelfde tijd. Stel het toestel (Unit) eerst in en stel dan de afstand in van elke luidspreker.

### Unit

**Keuzes:** meters (m)\*/feet (ft)

meters (m) Geeft de afstanden van de luidsprekers in meters weer.

feet (ft) Geeft de afstanden van de luidsprekers in feet weer.

Front L/ Front R/ Center/ Sur. L/  
Sur. R/ Sur. B L/ Sur. B R/ SWFR

**Instelbaar bereik:** 0.30m tot 24.00m (1.0ft tot 80.0ft)

**Standaard** 3.00m (10.0ft) "Front L/ Front R/ SWFR"

**instellingen:** 2.60m (8.5ft) "Center"  
2.40m (8.0ft) "Sur. L/ Sur. R/  
Sur. B L/ Sur. B R"



- Er worden verschillende items weergegeven afhankelijk van de instellingen van "A)Config" (zie bladzijde 41).
- Wanneer alleen de surround achter luidspreker is aangesloten, verschijnt "Sur.B" in plaats van "Sur.B L" en "Sur.B R".

## ■ D)Equalizer

Past de geluidskwaliteit en toon van de luidspreker aan met een parametrische grafische equalizer.

### EQ Type Select

**Keuzes:** Auto PEQ/GEQ\*/Off

Selecteer een equalizertype.

**Auto PEQ** Gebruikt een parametrische equalizer die is geselecteerd in "1 Auto Setup". Kenmerken van de huidige gebruikte parametrische equalizer (zie bladzijde 18) worden hieronder weergegeven "Auto PEQ". Als Auto Setup niet wordt uitgevoerd, wordt deze parameter niet weergegeven.

**GEQ** Gebruik een grafische equalizer. Druk op **[4]ENTER** om de kenmerken van de grafische equalizer aan te passen.

**Off** Gebruik geen grafische equalizer.

## GEQ

**Keuzes:** 63Hz/160Hz/400Hz/1kHz/2.5kHz/  
6.3kHz/16kHz

**Instelbaar bereik:** -6.0dB tot 0dB\* tot +6.0dB (0,5 dB step)

Past de geluidskwaliteit van elke luidspreker aan met een grafische equalizer. De grafische equalizer van dit toestel kan signaalniveaus aanpassen in 7 frequentiebereiken.

Om het signaalniveau in elk bereik aan te passen, selecteert u de gewenste luidspreker met **[4]Cursor** </> terwijl "→" naast "Channel", wordt weergegeven, selecteer daarna de gewenste frequentieband met **[4]Cursor** Δ / ▽, en pas het signaalniveau aan met **[4]Cursor** </>.

## ■ E)Test Tone

**Keuzes:** Off\*/On

Wisselt tussen aan en uit van een oscillator die testtonen genereert. Om de oscillator aan te zetten, selecteert u "On" met **[4]Cursor** </>. Wanneer "On" is geselecteerd, kunt u de instellingen van "2 Manual Setup" bijstellen terwijl u luistert naar een testtoon.

Off Genereert geen testtonen.

On Genereert testtonen.

## Sound Setup

U kunt verschillende items voor geluidswegaves instellen.

### ■ 1 Dynamic Range

**Keuzes:** Min/Auto/STD/Max\*

Selecteer een dynamisch bereikafstellingsmethode voor de reproductie van bitstreams signalen.

**Min/Auto** (Min) Stelt het dynamische bereik in dat geschikt is voor een laag volume of een rustige omgeving, zoals 's nachts, voor bitstreams signalen, behalve voor Dolby TrueHD signalen.

(Auto) Past het dynamische bereik aan voor Dolby TrueHD signalen op basis van ingangsignaalinformatie.

**STD** Stelt het standaard dynamische bereik in dat wordt aanbevolen voor thuisgebruik.

**Max** Geeft geluid weer zonder het dynamisch bereik van de ingangsignalen aan te passen.

### ■ 2 Lipsync

Past de vertraging aan tussen videoweergave en audioweergave.

### HDMI Auto

**Keuzes:** Off\*/On

Past automatisch de weergavetiming aan van audio en videosignalen als een monitor die een automatische lip-synctie functie ondersteunt, is aangesloten op dit toestel.

**Off** Selecteer dit als de aangesloten monitor de automatische lip-synctie functie niet ondersteunt of als u de automatische lip-synctie functie niet gebruikt. Stel de correctietijd in, in "Manual Delay".

**On** Selecteer dit als de aangesloten monitor de automatische lip-synctie functie ondersteunt. Fijnafstelling van de correctietijd in "Auto Delay".

## Auto Delay

**Instelbaar bereik:** 0 tot 240ms (1 m stap)

Stel de correctietijd in als "HDMI Auto" is ingesteld op "On". De feitelijke correctietijd wordt weergegeven onder "Auto Delay" veld en de offset tijd ingesteld door de gebruiker in het "Offset" veld.

## Manual Delay

**Instelbaar bereik:** 0\* tot 240ms (1 m stap)

Handmatige fijnafstelling van correctietijd. Selecteer dit als de aangesloten monitor de automatische lip-syncfunctie niet ondersteunt of als u "HDMI Auto" instelt op "Off".

## Function Setup

U kunt diverse items instellen voor HDMI en weergave.

### 1 HDMI

U kunt verschillende items instellen voor HDMI.

#### ■ Standby Through

**Keuzes:** On/Off\*

Selecteert aan of uit van de weergave van HDMI signalen die afkomstig zijn van de HDMI IN-aansluiting naar de HDMI OUT-aansluiting als dit toestel op stand-by staat. Als deze parameter is ingesteld op "On", kunnen signalen die binnenkomen via de HDMI 1-4 aansluitingen, worden weergegeven via een monitorcomponent.

**On** Geeft de HDMI signalen weer naar de HDMI OUT-aansluitingen.

**Off** Geeft de HDMI signalen niet weer naar de HDMI OUT-aansluitingen.



- Om doorvoerweergave mogelijk te maken, moet een van de signaalbronnen die is aangesloten op de HDMI 1-4 worden geselecteerd voordat u naar stand-by schakelt.
- Als "Standby Through" aangaat, dan licht de HDMI THROUGH-indicator op de display van het voorpaneel op. Als de indicator oplicht, verbruikt het 1 tot 3 W aan stroom afhankelijk van de conditie van een HDMI signaal dat door dit toestel wordt gevoerd.

#### ■ Audio Output

**Keuzes:** AMP\*/TV/AMP+TV

Selecteert dit toestel of een component aangesloten op dit toestel via de HDMI OUT-aansluiting van dit toestel voor het reproduceren van geluidssignalen die afkomstig zijn van de HDMI IN-aansluiting.

**AMP** Geeft HDMI geluidssignalen weer van luidsprekers die zijn aangesloten op dit toestel.

**TV** Geeft HDMI geluidssignalen weer van luidsprekers van een TV die is aangesloten op dit toestel.

Geluid dat vanaf de luidsprekers die op dit toestel zijn aangesloten wordt weergegeven zijn gedempt.

**AMP+TV** Geeft HDMI audiosignalen weer via de op dit toestel aangesloten luidsprekers en luidsprekers van een TV die op dit toestel is aangesloten.

#### Opmerking

- Indien "TV" of "Amp+TV" wordt geselecteerd, variëren signaalformaten van audio en visuele signalen die worden weergegeven door dit toestel naar de monitor afhankelijk van de specificaties van de monitor.

#### ■ Resolution

**Keuzes:** Through\*/576F/720F/1080i/1080F

Waardeert de resolutie op van de HDMI weergave die is geconverteerd van analoge video ingangsignalen en uitgang van de HDMI OUT-aansluiting.

#### Opmerkingen

- Resolutie van de HDMI weergave geconverteerd van 720p of 1080i analoge videosignalen kunnen niet worden opgewaarderd.
- Als de videomonitor is aangesloten op dit toestel via de HDMI-aansluiting, detecteert dit toestel automatisch een resolutie die de monitor ondersteunt. Een sterretje (\*) verschijnt aan de linkerkant van de gedetecteerde resolutie.
- Indien dit toestel niet de resolutie kan detecteren die de monitor ondersteunt, dient u "MON.CHK" in het geavanceerde instellingsmenu in te stellen op "SKIP" (zie bladzijde 47) en het opnieuw te proberen.

#### ■ Aspect

**Keuzes:** ThrgH\*/16:9/Smart

Stelt een horizontale tot verticale verhouding (beeldverhouding) in van beelden die worden geproduceerd door HDMI signalen die worden weergegeven vanaf de HDMI OUT-aansluiting als de HDMI signalen worden geconverteerd van analoge videoingangsignalen door een videoconversiefunctie.

**ThrgH** Geeft de videosignalen weer zonder de beeldverhouding te wijzigen.

**16:9** Geeft de videosignalen weer die 4:3 beelden weergeven op een 16:9 monitor met zwarte banden aan de rechter- en linkerkant van het beeldscherm.

**Smart** Geeft de videosignalen weer die 4:3 beelden weergeven op een 16:9 monitor door de beelden links en rechts uit te rekken zodat ze op het beeldscherm passen.

#### Opmerkingen

- U kunt de beeldverhouding van het scherm niet wijzigen als "Resolution" is ingesteld op "ThrgH".
- De instelling is niet effectief voor signalen met een andere beeldverhouding dan 4:3.
- U kunt geen effect van de beeldverhouding verkrijgen als de visuele signalen binnenkomen via de HDMI IN-aansluiting of 720p, 1080i of 1080p signalen binnenkomen.

### 2 Display

U kunt items instellen voor een monitor of de display van het voorpaneel.

#### ■ Dimer

**Instelbaar bereik:** -4 tot 0\*

Stelt de helderheid in van de display van het voorpaneel. Als de waarde wordt verlaagd, wordt de helderheid van de display van het voorpaneel donkerder.

#### Opmerking

- De helderheid van de display wordt niet helder in directe weergave zelfs als de waarde wordt verhoogd.

#### ■ FL Scroll

**Keuzes:** Continue\*/Once

Selecteert de manier om over het scherm te scrollen als een totaal aantal tekens het displaygebied van het voorpaneel overschrijden.

**Continue** Geeft herhaaldelijk alle tekens weer door deze te scrollen.

**Once** Geeft alle tekens in een keer door te scrollen, pauzeert het scrollen en geeft dan de eerste 14 tekens weer.



## ■ OSD Shift

**Instelbaar bereik:** -5 tot 0\* tot +5

Past boven- en onderkantposities aan van het scherm dat wordt weergegeven op de videomonitor. Om het scherm naar boven te bewegen, zet u deze waarde groter. Om het scherm naar onder te bewegen, zet u deze waarde kleiner.

## 3 Volume

U kunt items instellen voor volumes.

### ■ Adaptive DRC

**Keuzes:** Auto/Off\*

Regelt het dynamische bereik aan de hand van het volumeniveau. Deze functie komt van pas wanneer u bij een laag volume, bijvoorbeeld's nachts, wilt luisteren. Als deze functie is uitgeschakeld, wordt het dynamische bereik als volgt aangepast.

Als het VOLUME laag staat:  
het dynamisch bereik wordt beperkt  
Als het VOLUME hoog staat:  
het dynamisch bereik is groot

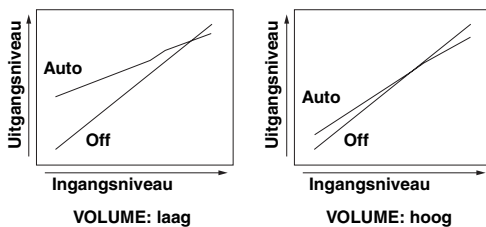

Auto Regelt het dynamisch bereik automatisch.  
Off Regelt het dynamisch bereik niet automatisch.



• De Adaptive DRC instelling is effectief voor de hoofdtelefoon.

### ■ Max Volume

**Instelbaar bereik:** -30.0dB tot +15.0dB/+16.5dB\*  
(5,0 dB stap)

Stelt het maximumvolumeniveau in zodat het volume niet per ongeluk wordt verhoogd. U kunt bijvoorbeeld het volume afstellen tussen -80,0 dB en -5,0 dB als u deze parameter instelt op "-5.0dB". Het volume neemt toe tot het maximale niveau als deze parameter is ingesteld op +16,5 dB (standaard).

### ■ Init. Volume

**Keuzes:** Off\*/Mute/-80.0dB tot +16.5dB (0,5 dB stap)

Stelt het volume in op het moment dat het toestel aan staat. Als deze parameter is ingesteld op "Off", wordt het volume ingesteld op een niveau waarop dit toestel de laatste keer mee op stand-by is gezet.

### Opmerking

• Als de instelling van "Max Volume" lager is dan de instelling van "Init. Volume", dan wordt de instelling van "Max Volume" actief. Als u bijvoorbeeld "Max Volume" instelt op "-30.0dB" en "Init. Volume" op "0.0dB", dan wordt het volume automatisch ingesteld op "-30.0dB" de volgende keer dat het apparaat wordt aangezet.

## 4 Input Rename

Verandert de signaalbronnamen die worden weergegeven op de display van het voorpaneel.

U kunt een signaalbron selecteren waarvan u de naam wilt wijzigen die wordt weergegeven met **[14]Cursor**.

### Een naam selecteren die wordt weergegeven in sjablonen

Selecteer een signaalbron waarvan u de naam wilt wijzigen en selecteer een naam uit de volgende sjablonen met Cursor.

- Blu-ray
- DVD
- SetTopBox
- Game
- TV
- DVR
- CD
- CD-R
- Satelliet
- VCR
- Tape
- MD
- PC
- iPod
- HD DVD
- "leeg"



• Als u de displaynaam van een signaalbron wijzigt naar uw originele en de signaalbron selecteert, worden de huidige signaalbronnaam en de sjabloonnaam weergegeven. Dit is handig als u de handeling voor het wijzigen van de naam wilt annuleren.

### Een originele naam invoeren

Selecteer een signaalbron die u wilt benoemen, en druk op **[14]ENTER**. U kunt tot 9 tekens invoeren door één teken per keer te selecteren met de volgende toetsen volgens de volgende handeling.

- [14]Cursor** < / > Voor het selecteren van tekens die u wilt wijzigen
- [14]Cursor** Δ / ▽ Voor het selecteren van tekens die moeten worden ingevoerd.
- [14]ENTER** Voor het invoeren van de geselecteerde tekens

De volgende tekens kunnen worden ingevoerd.

A tot Z, 0 tot 9, a tot z, symbolen (#, \*, -, +, etc.) en spatie

## DSP Parameter

U kunt parameters instellen voor de geluidsveldprogramma's. Voor informatie, zie bladzijde 38.

## Memory Guard

**Keuzes:** Off\*/On

Beschermt instellingen van setup menu tegen per ongeluk veranderen.

- Off Instellingen niet beschermd.
- On Beschermt de instellingen van het setup menu (behalve de Memory Guard instelling).

### Opmerking

• "G" verschijnt wanneer deze parameter is ingesteld op "On" terwijl het setup menu wordt weergegeven op de videomonitor.

# Het besturen van andere componenten met de afstandsbediening

U kunt externe componenten besturen met een geselecteerde signaalbron met de afstandsbediening. De beschikbare toetsen voor het besturen van externe componenten zijn als volgt:

## 4 SOURCE POWER

Schakelt een externe component aan en uit.

## 14 Cursor, ENTER, RETURN

Bedient de menu's van externe componenten.

## 16 DISPLAY

Schakelt tussen de schermen van externe componenten.

## 18 Externe component bedieningstoetsen

Functie als een opname of weergavetoets van een externe component, of een menuweergavetoets.

## 19 Numerieke toetsen

Functie als numerieke toetsen van een externe component.

## 20 TV bedieningstoetsen

<b>INPUT</b>	Wisselt de visuele signalen van TV
<b>MUTE</b>	Demp audio van TV
<b>TV VOL +/-</b>	Regelt het volume van de TV
<b>TV CH +/-</b>	Wisselt de kanalen van de TV
<b>POWER</b>	Zet de TV aan en uit



- U dient eerst de code van de afstandsbediening in te stellen voor de besturing van externe componenten.
- De afstandsbedieningstoetsen voor het besturen van externe componenten zijn uitsluitend beschikbaar als de externe componenten bijbehorende besturingstoetsen hebben.

De volgende afstandsbedieningscodes worden toegewezen aan signaalbronnen als standaard fabrieksinstellingen. Raadpleeg de "Lijst met afstandsbedieningscodes" aan het eind van deze handleiding voor een complete lijst met de beschikbare afstandsbedieningscodes.

## ■ Standaard afstandsbedieningcodeinstellingen

Signaalbron	Categorie	Fabrikant	Standaard code
[HDMI1]	Blu-ray Disc	Yamaha	2018
[HDMI2]	—	—	—
[HDMI3]	—	—	—
[HDMI4]	—	—	—
[AV1]	—	—	—
[AV2]	—	—	—
[AV3]	CD	Yamaha	5013
[AV4]	—	—	—
[AV5]	—	—	—
[AV6]	—	—	—
[AUDIO1]	—	—	—
[AUDIO2]	—	—	—
[V-AUX]	—	—	—

Signaalbron	Categorie	Fabrikant	Standaard code
[TUNER]	Tuner	Yamaha	5007
[DOCK]	DOCK	Yamaha	5011
[A]/[B]	—	—	—

"—" geeft geen toewijzing aan



- Een externe component die wordt bestuurd door de afstandsbediening kan automatisch worden geselecteerd volgens de selectie van de scènes (zie bladzijde 21).

## Instellen van afstandsbedieningscodes

U kunt andere componenten bedienen als u de bijbehorende afstandsbedieningscodes hebt ingesteld. Raadpleeg de "Lijst met afstandsbedieningscodes" aan het eind van deze handleiding voor een complete lijst met de beschikbare afstandsbedieningscodes.

### 1 Druk op 3 CODE SET op de afstandsbediening met een puntig voorwerp zoals de punt van een pen.

2 TRANSMIT op de afstandsbediening knippert twee keer.

### 2 Druk op 7 Ingang keuzetoetsen.

### 3 Voer een afstandsbedieningscode in met de 19 Numerieke toetsen.

Als de afstandsbedieningcode eenmaal is geregistreerd, knippert 2 TRANSMIT twee keer op de afstandsbediening. Als het mislukt, knippert 2 TRANSMIT zes keer. Herhaal vanaf stap 1.

## De afstandsbedieningscodes resetten

U kunt alle eerder ingestelde afstandsbedieningscodes wissen en ze terugstellen op de oorspronkelijk fabrieksinstellingen.

### 1 Druk op 3 CODE SET op de afstandsbediening met een puntig voorwerp zoals een punt van een pen.

2 TRANSMIT op de afstandsbediening knippert twee keer.

### 2 Druk op 12 SETUP op de afstandsbediening.

### 3 Voer "9981" in met 19 Numerieke toetsen.

Als de initialisatie voltooid is, knippert 2 TRANSMIT twee keer op de afstandsbediening. Als het mislukt, knippert 2 TRANSMIT zes keer. Herhaal vanaf stap 1.

# Geavanceerde setup

In de geavanceerde instelling kunt u de basisbediening van dit toestel instellen zoals aan en uit van de bi-amp verbinding of het initialiseren van de gebruikersinstellingen. Voer de volgende stappen uit om de instellingen te wijzigen.

## 1 Zet dit toestel in de standby-stand.

## 2 Druk op **A**STANDBY/ON en houd **L**STRAIGHT op het voorpaneel ingedrukt.

Het uitgebreide instellingsmenu verschijnt alleen via de display op het voorpaneel.



ADVANCED SETUP

## 3 Druk herhaaldelijk op **K**PROGRAM $\triangleleft/\triangleright$ om de parameter te selecteren die u wilt wijzigen.

De standaard instelling is aangegeven met “\*”.



- Ingestelde waarden zijn geplaatst in XXX van de volgende parameters op een feitelijk displayscherm.

REMOTE ID -XXX

**Keuzes:** ID1\*/ID2

Stelt een afstandsbediening ID in. Bij het gebruik van meerdere Yamaha AV-ontvangers, kunt u deze bedienen met een enkele afstandsbediening door de ontvanger ID's op dezelfde instelling te zetten.

BI AMP - XXX

**Keuzes:** ON/OFF\*

Schakelt de bi-amp verbinding van de hoofduidsprekers aan en uit. Voor bi-amp-verbinding, zie bladzijde 12.

MON. CHK -XXXX

**Keuzes:** YES\*/SKIP

Voegt een opwaarderingsbeperking op aan de weergavesignalen naar een videomonitor die is aangesloten op dit toestel via de HDMI OUT aansluiting.

INIT-XXXXXXXXXX

**Keuzes:** DSP PARAM/VIDEO/ALL/CANCEL

Initialiseert diverse instellingen die zijn opgeslagen op dit toestel. U kunt een initialiseringsmethode selecteren uit het volgende.

- DSP PARAM: Alle parameters van geluidsveldprogramma's
- VIDEO: Videoconversie-instellingen (resolutie/verhouding) in het setup menu en de OSD displaystand
- ALL: Stelt het toestel terug naar de originele fabrieksinstellingen
- CANCEL: Annulering van initialisatie

## 4 Druk een paar keer op **L**STRAIGHT om de waarde die u wilt wijzigen, te selecteren.

De geselecteerde waarde hier wordt effectief als dit toestel de volgende keer wordt aangezet. U kunt meerdere instellingen wijzigen door stappen 3 en 4 te herhalen.

## 5 Druk op **A**STANDBY/ON, zet dit systeem uit en druk opnieuw op **A**STANDBY/ON.

De waarde die is ingesteld in stap 3 wordt effectief en het toestel gaat aan. Als u initialisatie selecteert in stap 3, wordt de initialisatie uitgevoerd.

### Instellen van een afstandsbedienings-ID

Er zijn twee ID's gegeven voor de afstandsbediening van dit toestel. Als er een andere Yamaha-versterker in dezelfde kamer is, dan voorkomt het instellen van een andere afstandsbediening-ID naar dit toestel een ongewenste bediening van de andere versterker.

ID1 is standaard ingesteld voor zowel de afstandsbediening als de versterker.

Als u de ID van de afstandsbediening wijzigt, wordt “Advance Setup” weergegeven (zie het vorige hoofdstuk) en wijzigt de ID voor de versterker ook.

## 1 Druk op **3**CODE SET op de afstandsbediening met een puntig voorwerp zoals de punt van een pen.

**2**TRANSMIT knippert twee keer.

## 2 Druk op **12**SETUP op de afstandsbediening.

## 3 Voer de gewenste afstandsbedienings-ID code in.

Voor omschakelen naar ID1:

Voer “5019” in met **19**Numerieke toetsen.

Voor omschakelen naar ID2:

Voer “5020” in met **19**Numerieke toetsen.

Als de afstandsbedieningscode eenmaal is geregistreerd, knippert **2**TRANSMIT twee keer. Als het mislukt, knippert **2**TRANSMIT zes keer. Herhaal vanaf stap 1.



- Als u de afstandsbedieningscode initialiseert (zie bladzijde 46), dan keert deze terug naar ID1.

## Oplossen van problemen

Raadpleeg de tabel hieronder wanneer het toestel niet naar behoren functioneert. Als het probleem niet hieronder vermeld staat, of als de aanwijzingen het probleem niet verhelpen, zet het toestel dan uit (standby), haal de stekker uit het stopcontact en neem contact op met uw dichtstbijzijnde Yamaha dealer of servicecentrum.

### Algemeen

Probleem	Oorzaak	Oplossing	Zie bladzijde
<b>Het toestel gaat niet aan, of gaat direct weer uit (standby) zodra de stroom wordt ingeschakeld.</b>	Het netsnoer of de stekker is niet of niet goed aangesloten.	Sluit de stroomkabel op de juiste wijze aan op een stopcontact.	—
	(Wanneer dit toestel weer aan is gezet en "CHECK SP WIRES!" wordt weergegeven.) Het beschermingscircuit is geactiveerd omdat toestel is aangezet terwijl een luidsprekerkabel kortsluiting maakte.	Zorg dat alle luidsprekerkabels tussen het toestel en de luidsprekers op de juiste wijze zijn aangesloten.	12
<b>Dit toestel kan niet worden uitgezet.</b>	De interne microcomputer is vastgelopen door een externe elektrische schok (bijvoorbeeld blikseminslag of ontlading van statische elektriciteit) of door een daling van het voltage van de stroomvoorziening.	Haal de stekker uit het stopcontact en doe hem na ongeveer 30 seconden weer terug.	—
<b>Geen geluid.</b>	"Audio Output" in "1 HDMI" van de "Function Setup" is ingesteld op "TV".	Selecteer een keuze voor "Audio Output" (Function Setup→1 HDMI→Audio Output) anders dan "TV".	44
	Er is geen goede audiodecoder geselecteerd.	Geef het OPTION menu weer en stel "Decoder Mode" in op "Auto".	35
	In- of uitgangskabels niet op de juiste manier aangesloten.	Sluit de bedrading op de juiste manier aan. Als dit het probleem niet verhelpt, is het mogelijk dat er iets mis is met de kabels.	14-16
	Er is geen geschikte signaalbron geselecteerd.	Selecteer een juiste signaalbron met <b>INPUT</b> </> of de <b>Ingang keuzetoetsen</b> op de afstandsbediening.	21
	De luidsprekers zijn niet goed aangesloten.	Sluit de luidsprekers op de juiste manier aan.	11
	Het volume staat zacht of is gedempt.	Zet het volume hoger.	—
	Er worden signalen van een broncomponent ontvangen die dit toestel niet kan weergeven, zoals van een CD-ROM.	Geef Signal info van het optiemenu weer en controleer het ingangsignaalformaat. Indien "No Signal" wordt weergegeven, controleert u of de weergavecomponent op de juiste wijze op dit apparaat is aangesloten (of dat er een juiste signaalbron is geselecteerd). Indien "___" wordt weergegeven, dan kan het ingangsignaal in dat formaat niet worden gereproduceerd door dit toestel.	—
De HDMI componenten die zijn aangesloten op dit toestel bieden geen ondersteuning voor de HDCP kopieerbeveiligingsnormen.	Sluit HDMI componenten aan die wel ondersteuning bieden voor de HDCP kopieerbeveiligingsnormen.	57	

Probleem	Oorzaak	Oplossing	Zie bladzijde
<b>Geen beeld.</b>	Er is geen juist videosignaal geselecteerd op de monitor.	Selecteer een juist videosignaal op de monitor.	—
	De composiet uitgangsaansluitingen worden gebruikt om een componentvideosignaal weer te geven, of de COMPONENT VIDEO aansluitingen worden gebruikt om een composiet videosignaal weer te geven.	Indien uw monitor geen HDMI-aansluiting ondersteunt, controleer dan de COMPONENT OUT-aansluitingen of de composiet uitgangsaansluitingen en selecteer de juiste video-ingang op de monitor.	14
	Dit toestel produceert een video uitgangssignaal dat niet wordt ondersteund door het beeldscherm dat is aangesloten op de HDMI OUT aansluiting.	Geef het advanced instellingsmenu weer en selecteer “VIDEO” in “INIT” om de videoparameters te resetten.	47
		Geef het advanced instellingsmenu weer en stel “MON.CHK” in op “YES”.	47
	Er komen videosignalen binnen die niet standaard zijn.	Sluit de monitor aan op dit toestel via de COMPONENT OUT-aansluitingen of de composiet uitgangsaansluitingen.	14
<b>Het geluid valt plotseling uit.</b>	De beveiliging is in werking getreden vanwege kortsluiting enz.	Controleer of de luidsprekerbedrading nergens kortsluiting maakt en zet vervolgens het toestel weer aan.	—
	De slaaptimer heeft het toestel uitgeschakeld.	Zet het toestel aan en speel de gewenste signaalbron weer af.	—
<b>Er klinkt alleen geluid uit de luidspreker aan één kant.</b>	Het weergavecomponent of de luidsprekers zijn niet goed aangesloten.	Sluit de bedrading op de juiste manier aan. Als dit het probleem niet verhelpt, is het mogelijk dat er iets mis is met de kabels.	11
	De instellingen voor het luidsprekerniveau zijn onjuist.	Pas de “B)Level” instellingen aan.	43
<b>Er wordt alleen flink geluid geproduceerd door de midden-luidspreker.</b>	Als een monobron geluidsveldprogramma wordt toegepast, wordt het geluid van alle kanalen via de midden luidspreker weergegeven voor bepaalde surround decoders.	Probeer een ander geluidsveldprogramma.	24
<b>Er wordt geen geluid weergegeven van een specifieke luidspreker.</b>	De weergave van die luidspreker is uitgeschakeld.	Controleer de luidsprekerindicators op het display op het voorpaneel. Als de corresponderende indicator is uitgezet, probeer dan het volgende. 1) Wijzig de signaalbron naar een andere. 2) Geluid wordt niet weergegeven via die luidspreker, met het geselecteerde geluidsveldprogramma. Selecteert een ander geluidsveldprogramma. 3) “None” kan mogelijk zijn geselecteerd voor die luidspreker op dit toestel. Geef Speaker Setup in het instellingsmenu weer en activeert weergave van die luidspreker.	6, 21, 24, 42
	Het volume van die luidspreker is ingesteld op minimum in Speaker Setup in het Setup menu.	Geef Speaker Setup in het Setup menu weer en past het volume aan (2 Manual Setup→B)Level).	43
	Dit toestel of deze luidspreker stoort.	Controleer de luidsprekerindicators op het display op het voorpaneel. Als de bijbehorende indicator oplicht, verbindt dan een andere luidspreker en controleer of er geluid wordt weergegeven. Als er geen geluid wordt weergegeven kan het zijn dat dit toestel stoort.	6, 10
<b>Er klinkt geen geluid uit de surround-luidsprekers.</b>	Dit toestel staat in de “STRAIGHT” stand en er wordt mono materiaal weergegeven.	Druk op <b>⏪</b> STRAIGHT of de <b>⏩</b> STRAIGHT van de afstandsbediening om de stand “STRAIGHT” uit te zetten.	27
	Geluid mag niet worden weergegeven vanaf bepaalde kanalen afhankelijk van de signaalbronnen of het geluidsveldprogramma's.	Probeer een ander geluidsveldprogramma.	24

<b>Probleem</b>	<b>Oorzaak</b>	<b>Oplossing</b>	<b>Zie bladzijde</b>
<b>Er klinkt geen geluid uit de subwoofer.</b>	“LFE/Bass Out” van “A)Config” in “Speaker Setup” van het setup menu (Speaker Setup→ 2 Manual Setup→A)Config) is ingesteld op “Front” als een Dolby Digital, DTS of AAC signaal wordt gespeeld.	Zet “LFE/Bass Out” op “SWFR” of “Both”.	41
	“LFE/Bass Out” van “A)Config” in “Speaker Setup” van het setup menu (Speaker Setup→ 2 Manual Setup→A)Config) is ingesteld op “SWFR” of “Front” als een 2-kanaals bron wordt gespeeld.  Het bronsignaal bevat geen zeer lage tonen.	Zet “LFE/Bass Out” op “Both”.	41
<b>Er klinkt geen geluid uit de surround achter-luidsprekers.</b>	“Extended Surround” in het OPTION menu is ingesteld op “Off”, of een ingangsignaal bevat geen surround achter vlag met “Extended Surround” ingesteld op “Auto”.	Stel “Extended Surround” anders in dan “Off” of “Auto”.	42
<b>De audio signaalbronnen kunnen niet worden weergegeven met het gewenste digitale audio signaaltype.</b>	De verbonden component is niet ingesteld om de gewenste digitale audiosignalen te reproduceren.	Stel het weergavecomponent op de juiste wijze in waarbij wij verwijzen naar de bedieningsinstructies.	—
<b>Lawaai/ een hummend geluid kan worden gehoord.</b>	Bedrading niet op de juiste manier aangesloten.	Sluit de audiobedrading op de juiste manier aan. Als dit het probleem niet verhelpt, is het mogelijk dat er iets mis is met de kabels.	—
	Een DTS-CD wordt weergegeven.	1) Wanneer alleen ruis wordt weergegeven Indien een DTS bitstreams signaal niet goed wordt verzonden naar dit toestel, wordt alleen ruis weergegeven. Sluit een weergavecomponent aan op dit toestel met een digitale verbinding en geef de DTS-CD weer. Als de toestand niet verbeterd kan het probleem voortkomen uit de weergavecomponent. Neem contact op met de producent van de weergavecomponent. 2) Als er ruis wordt uitgezonden tijdens weergave of overslaan Voordat u de DTS-CD weergeeft, geeft u het optiemenu weer na het selecteren van de signaalbron en stelt u “Decoder Mode” in op “DTS”.	16, 36
<b>“Memory Guard!” wordt weergegeven en de instelling kan niet worden gewijzigd.</b>	“Memory Guard” in “Setup Menu” is ingesteld op “On”.	Zet “Memory Guard” op “Off”.	45
<b>Het toestel functioneert niet naar behoren.</b>	De interne microcomputer is vastgelopen door een externe elektrische schok (bijvoorbeeld blikseminslag of ontlading van statische elektriciteit) of door een daling van het voltage van de stroomvoorziening.	Haal de stekker uit het stopcontact en doe hem na ongeveer 30 seconden weer terug.	—
<b>“CHECK SP WIRES!” verschijnt op de display van het voorpaneel.</b>	De luidsprekerbedrading maakt kortsluiting.	Controleer of alle luidsprekerkabels op de juiste manier zijn aangesloten.	12

Probleem	Oorzaak	Oplossing	Zie bladzijde
<b>U ondervindt storing van digitale of andere apparatuur die radiogolven genereert.</b>	Dit toestel staat te dicht bij andere digitale of radiofrequente apparatuur.	Zet het toestel verder bij dergelijke apparatuur vandaan.	—
<b>De beeldweergave wordt gestoord.</b>	De videosoftware is beschermd tegen kopiëren.		
<b>Het toestel gaat plotseling uit (standby).</b>	De interne temperatuur is te hoog opgelopen en de oververhittingsbeveiliging is in werking getreden.	Wacht ongeveer 1 uur tot het toestel afgekoeld is voor u het weer aan zet.	—

## HDMI™

Probleem	Oorzaak	Oplossing	Zie bladzijde
<b>Geen beeld of geluid.</b>	Er zijn teveel HDMI componenten aangesloten.	Ontkoppel enkele van de HDMI componenten.	—
	Het aangesloten HDMI component ondersteunt geen hoge bandbreedte digitale auteursrecht bescherming (HDCP).	Sluit een HDMI component aan dat HDCP ondersteunt.	15

## Tuner (FM/AM)

Probleem	Oorzaak	Oplossing	Zie bladzijde
<b>Veel ruis in de FM stereo-ontvangst.</b>	U bent te ver van de signaalzender of het signaal van de antenne is zwak.	Controleer de aansluitingen van de antenne.	17
		Vervang de buitenantenne door een gevoeliger multi-elementantenne.	—
		Schakel over naar mono.	36
<b>FM</b> <b>Er is vervorming en ook een betere FM antenne zorgt niet voor een betere ontvangst.</b>	U ondervindt interferentie doordat hetzelfde signaal op verschillende manieren ontvangen wordt.	Pas de hoogte of richting van de antenne aan of plaats het op een andere locatie.	—
<b>Er kan niet automatisch worden afgestemd op de gewenste zender.</b>	U bent te ver van de signaalzender of het signaal van de antenne is zwak.	Vervang een buitenantenne door een gevoeliger multi-elementantenne.	—
		Stem handmatig af of door directe frequentieafstemming.	28
<b>Er kan niet automatisch worden afgestemd op de gewenste zender.</b>	Het signaal is te zwak of de antenne is los.	Stem de richting af van de AM ringantenne.	17
		Stem met de hand af.	28
<b>AM</b> <b>U hoort doorlopend gekraak en gesis.</b>	De meegeleverde AM ringantenne is niet aangesloten.	Sluit de AM ringantenne correct aan, ook al gebruikt u een buitenantenne.	17
	Deze geluiden kunnen het gevolg zijn van bliksem, TL verlichting, motoren, thermostaten en andere elektrische apparatuur.	Het is moeilijk om ruis geheel te verwijderen, maar het kan worden verminderd door het goed installeren en aarden van een buiten AM antenne.	17
	<b>U hoort gezoem en gefluit.</b>	Er wordt in de buurt van het toestel een TV gebruikt.	Zet dit toestel verder bij de TV vandaan.

## Afstandsbediening

Probleem	Oorzaak	Oplossing	Zie bladzijde
<b>De afstandsbediening werkt niet of niet naar behoren.</b>	Te ver weg of onder te scherpe hoek gebruikt.	De afstandsbediening werkt binnen een maximaal bereik van 6 m en binnen een hoek van 30 graden ten opzichte van loodrecht op het voorpaneel.	9
	Direct zonlicht of sterke verlichting (vooral van TL lampen, richtlampen enz.) valt op de sensor voor de afstandsbediening van dit toestel.	Pas de lichtval af of verplaats het toestel.	—
	De batterijen raken leeg.	Vervang alle batterijen.	9
	De afstandsbedienings-ID van de afstandsbediening en dit toestel komen niet overeen.	Laat de afstandsbedienings-ID van dit toestel overeenkomen met die van de afstandsbediening.	47
	De afstandsbedieningscode is niet juist ingesteld.	Stel de afstandsbedieningscode op de juiste manier in met behulp van de "Lijst met afstandsbedieningscodes" aan het eind van deze handleiding.	46
		Stel een andere afstandsbedieningscode in voor dezelfde fabrikant met behulp van de "Lijst met afstandsbedieningscodes" aan het eind van deze handleiding.	46
	Indien dit toestel niet werkt als u drukt op <b>Cursor</b> , doe dan het volgende. Als de toets niet werkt tijdens DVD-diskmenuwerking: druk opnieuw op <b>Ingang keuzetoetsen</b> op de afstandsbediening. Als de toets niet werkt tijdens OPTION menu/Setup menuwerking: druk opnieuw op de toets die van toepassing is op de huidige menuwerking.	—	
	Ook als de juiste afstandsbedieningscode is ingesteld is het mogelijk dat bepaalde modellen niet goed reageren op de afstandsbediening.		

## iPod™

### Opmerking

- In geval van een overdrachtsfout zonder dat er een melding verschijnt op de display op het voorpaneel en op de OSD, dient u de aansluiting van uw iPod te controleren (zie bladzijde 16).

Probleem	Oorzaak	Oplossing	Zie bladzijde
Loading...	Dit toestel is bezig de verbinding met uw iPod te herkennen.		
	Dit toestel is bezig songlijsten over te nemen van uw iPod.		
Connect error	Er is een probleem met het signaalpad van uw iPod naar dit toestel.	Zet dit toestel uit en sluit uw Yamaha iPod universeel dock opnieuw aan op de DOCK aansluiting van dit toestel.	16
		Haal uw iPod uit de Yamaha iPod universele dock en plaats het terug op het dock.	16
Unknown iPod	De gebruikte iPod wordt niet ondersteund door dit toestel.	Dit toestel ondersteunt iPod Touch, iPod (Click and Wheel), iPod nano en iPod mini.	—
iPod Connected	Uw iPod is goed geplaatst in de Yamaha iPod universele dock.		



Probleem	Oorzaak	Oplossing	Zie bladzijde
Disconnected	Uw iPod is verwijderd uit de Yamaha iPod universele dock.	Plaats uw iPod in de Yamaha iPod universele dock.	16
Unable to Play	Dit toestel kan de op dit moment op uw iPod opgeslagen muziekstukken niet weergeven.	Controleer of de muziekstukken op uw iPod inderdaad weergegeven kunnen worden. Sluit andere muziekbestanden op uw iPod op die wel kunnen worden weergegeven.	— —

## Bluetooth™

Probleem	Oorzaak	Oplossing	Zie bladzijde
Searching...	De Bluetooth draadloze audio ontvanger en de Bluetooth component worden op dit moment gepaard. De Bluetooth draadloze audio ontvanger en de Bluetooth component worden op dit moment tot een verbinding gebracht.	/	
Completed	Het paren is voltooid.		
Canceled	Het paren is geannuleerd.		
BT Connected	De verbinding tussen de Bluetooth draadloze audio ontvanger en de Bluetooth component is voltooid.		
BT Disconnected	De Bluetooth component is niet aangesloten op de Yamaha Bluetooth draadloze audio-ontvanger.		

## Auto Setup (YPAO)

### Opmerkingen

- Als de "ERROR" of "WARNING" schermen verschijnen, dient u het probleem op te lossen en vervolgens de "Auto Setup" opnieuw uit te voeren.
- Waarschuwingbericht "W-2" of "W-3" geeft aan dat de ingestelde afstelling niet optimaal is.
- Afhankelijk van de luidsprekers is het mogelijk dat de waarschuwing "W-1" verschijnt, ook al zijn de luidsprekers correct aangesloten.
- Als foutmelding "E-10" herhaaldelijk verschijnt, dient u contact op te nemen met een erkend Yamaha service-centrum.

### Voor Auto Setup

Foutmelding	Oorzaak	Oplossing	Zie bladzijde
Connect MIC!	De optimalisatie-microfoon is niet aangesloten.	Verbind de meegeleverde optimalisatie-microfoon met de OPTIMIZER MIC aansluiting op het voorpaneel.	18
Unplug HP!	Er is een hoofdtelefoon aangesloten.	Maak de hoofdtelefoon los.	—
Memory Guard!	De parameters van dit toestel zijn beschermd.	Zet "Memory Guard" op "Off".	45

### Tijdens Auto Setup

Foutmelding	Oorzaak	Oplossing	Zie bladzijde
E-1:NO FRONT SP	Er worden geen L/R voorkanaalsignalen gedetecteerd.	Controleer de aansluitingen van de L/R voor-luidsprekers.	11
E-2:NO SUR. SP	Alleen een signaal van een van de surroundkanalen is gedetecteerd.	Controleer de aansluitingen van de L/R surround-luidsprekers.	11

Foutmelding	Oorzaak	Oplossing	Zie bladzijde
E-4:SBR->SBL	Er wordt alleen een rechter surround achterkanaal gedetecteerd.	Als u slechts een surround achter-luidspreker aansluit, sluit deze dan aan bij de L-kant aansluiting.	11
E-5:NOISY	Meting kan niet goed worden uitgevoerd door te luide omgevingsruis.	Probeer de "Auto Setup" onder stille omstandigheden.  Zet lawaaige elektrische apparatuur zoals air-conditioners uit, of zet ze uit de buurt van de optimalisatie-microfoon.	—  —
E-6:CHECK SUR.	Wel surround achter-luidsprekers aangesloten, maar geen L/R surround-luidsprekers.	Bij het gebruik van surround achter-luidsprekers, dient u de surround L/R luidsprekers aan te sluiten.	11
E-7:NO MIC	De optimalisatie-microfoon is losgeraakt tijdens de "Auto Setup" procedure.	Raak de optimalisatiemicrofoon niet aan tijdens "Auto Setup".	18
E-8:NO SIGNAL	De optimalisatie-microfoon kan geen testtonen detecteren.	Controleer of de microfoon correct is geplaatst.  Controleer of de luidsprekers correct zijn geplaatst en aangesloten.  De optimalisatiemicrofoon of OPTIMIZER MIC aansluiting is mogelijk defect. Neem contact op met de Yamaha dealer of het servicecentrum die/dat het dichtstbijgelegen is.  Als een scherm zoals een TV op dit toestel wordt aangesloten via een HDMI-aansluiting, dan kan er mogelijk geen geluid worden weergegeven via dit toestel door de HDMI-besturingsfunctie. In zo'n geval dient u de scherminstelling te wijzigen, door bijvoorbeeld de geluidsweergave-instelling op een versterker te zetten zodat het geluid via dit toestel wordt uitgezonden.	18  11  18  —
E-9:USER CANCEL	"Auto Setup" is geannuleerd door een onjuiste gebruikersbediening	Doe de "Auto Setup" nog eens.	18
E-10: INTERNAL ERROR	Er is een interne fout opgetreden.	Doe de "Auto Setup" nog eens.	18

## Na Auto Setup

Foutmelding	Oorzaak	Oplossing	Zie bladzijde
W-1:OUT OF PHASE	De polariteit van de luidspreker is niet correct. Deze melding kan, afhankelijk van de luidspreker in kwestie, ook verschijnen wanneer deze toch correct is aangesloten.	Controleer de polariteiten (+, -) van de luidspreker. Als deze juist zijn, zullen de luidsprekers goed werken zelfs als dit bericht wordt weergegeven.	11
W-2:OVER 24m (80ft)	De afstand tussen de luidspreker en de luisterplek is meer dan 24 m (80 ft).	Breng de luidspreker binnen 24 meter (80 ft) rond het luisterpositie.	—
W-3:LEVEL ERROR	Er is teveel volumeverschil tussen de luidsprekers.	Controleer de positie van de luidspreker opnieuw om ervoor te zorgen dat alle luidsprekers zijn geplaatst in eenzelfde omgeving.  Controleer de polariteit (+, -) van de luidsprekers.  We raden u aan dat u luidsprekers gebruikt met dezelfde of vergelijkbare specificaties.  Stel het uitgangsniveau van de subwoofer in.	—  11  —  —

## ■ Audio en video synchronisatie (lip sync)

Lip sync staat voor lipsynchronisatie en geeft in deze context zowel het probleem aan als een technische manier om beeldsignalen en geluidssignalen tijdens signaaloverdracht en weergave netjes met elkaar in de pas te laten lopen. De verschillende manieren waarop beeld en geluid verwerkt worden hebben ingewikkelde instellingen door de eindgebruiker vereist, maar HDMI versie 1.3 is nu voorzien van een automatisch synchronisatie voor audio en video die de apparatuur in staat stelt automatisch de vereiste correcties uit te voeren, zonder dat de gebruiker daarmee lastig wordt gevallen.

## ■ Bi-amp dubbele versterkeraansluitingen

Bij bi-amp dubbele versterkeraansluitingen worden twee versterkers gebruikt voor een luidsprekerbox. De ene versterker wordt aangesloten op de woofer (lage tonen) van de box, terwijl de andere wordt aangesloten op het gecombineerde gedeelte voor de midden- en hoge tonen. In een dergelijk systeem wordt elk van de luidsprekers slechts voor een beperkt toonbereik gebruikt. Dit beperkte toonbereik geeft elk van de gebruikte versterkers minder zwaar werk te doen en levert minder risico op dat de weergave negatief wordt beïnvloed.

## ■ Component videosaal

In een component video systeem wordt het videosaal gescheiden in een Y signaal voor de luminantie en in PB en PR signalen voor de chrominantie. Dit systeem zorgt voor een betere kleurweergave omdat elk van deze signalen onafhankelijk is van de andere. Componentsignalen worden ook wel "kleurverschilsignalen" genoemd omdat het luminantiesignaal wordt afgetrokken van het kleursignaal. U heeft een monitor met component ingangsaansluitingen nodig om component videosaal te kunnen weergeven.

## ■ Composiet videosaal

Een composiet videosaal bestaat uit alle drie de basiselementen van het videobeeld: kleur, helderheid en synchronisatiegegevens. Een composiet video-aansluiting op een videocomponent geeft deze drie elementen gecombineerd door.

## ■ Deep Color

Deep Color verwijst naar het gebruik van de grotere aantallen kleuren (kleurdiepte) die door beeldschermen kunnen worden weergegeven, in vergelijking tot de 24-bits kleurdiepte in eerdere HDMI versies. Deze extra bitdiepte stelt HDTV's en andere soorten beeldschermen in staat om het aantal weer te geven kleuren op te voeren van miljoenen naar miljarden en zorgt ervoor dat de storende kleurbanden op het scherm worden vervangen door vloeiende kleurovergangen en subtiele gradaties tussen kleuren. Een verbeterde contrastverhouding betekent dat er veel meer grijsstufen kunnen worden weergegeven tussen zwart en wit. Deep Color verhoogt ook het aantal mogelijke kleuren binnen de door de RGB of YCbCr kleurruimten bepaalde grenzen.

## ■ Dolby Digital

Dolby Digital is een digitaal surroundsysteem met volledig van elkaar gescheiden multikanaals audio. Met 3 voorkanalen (links, midden en rechts), en 2 surround-stereokanalen biedt Dolby Digital in totaal 5 audiokanalen met het volle frequentiebereik. Met een extra kanaal speciaal voor de zeer lage tonen, het zogenaamde LFE (Lage Frequentie Effect) kanaal, biedt dit systeem in totaal 5.1 kanalen (het LFE kanaal wordt als 0.1 kanaal geteld). Door 2-kanaals stereo voor de surround-luidsprekers te gebruiken is er een betere weergave van bewegende geluidsbronnen en een beter algeheel surroundeffect mogelijk dan bij Dolby Surround. Het grote dynamische bereik (van het zachtste tot het hardste geluid dat nog kan worden weergegeven) van de 5 kanalen met het volle frequentiebereik en de precieze plaatsing van het geluid door de digitale verwerking biedt de luisteraar een ongehoord realistische weergave. Met dit toestel kunt u zelf kiezen wat voor weergave u wilt horen, van mono tot 5.1 kanaals weergave, u vraagt, wij draaien.

## ■ Dolby Digital Surround EX

Dolby Digital EX creëert 6 kanalen met het volledige frequentiebereik van 5.1-kanaals bronmateriaal.

Voor de beste resultaten moet Dolby Digital EX gebruikt worden met filmsoundtracks die zijn opgenomen in Dolby Digital Surround EX. Met dit extra kanaal krijgt u een meer dynamische en realistische weergave van bewegende geluidsbronnen, vooral bij zogenaamde "fly-over" en "fly-around" effecten.

## ■ Dolby Digital Plus

Dolby Digital Plus is een geavanceerde audiotechnologie die ontwikkeld is voor high-definition programma's en media, inclusief HD uitzendingen, en Blu-ray Discs. Deze technologie is geselecteerd als optionele audiostandaard voor Blu-ray Discs en deze technologie levert multikanaals geluidsweggeve via gescheiden kanalen. Dolby Digital Plus biedt ondersteuning voor bitsnelheden tot 6,0 Mbps en kan maximaal 7.1 gescheiden audiokanalen tegelijk bevatten. Dolby Digital Plus wordt ondersteund door HDMI versie 1.3 en is ontworpen voor de optische discspelers en AV receivers/versterkers van de toekomst, maar blijft ook volledig compatibel met de bestaande multikanaals audiosystemen die gebruik maken van Dolby Digital.

## ■ Dolby Pro Logic II

Dolby Pro Logic II is een verbeterde decoderingstechniek voor de grote hoeveelheid aan bestaand Dolby Surround materiaal. Deze nieuwe technologie maakt gescheiden 5-kanaals weergave mogelijk met 2 voorkanalen, links en rechts, 1 middenkanaal en 2 surroundkanalen, links en rechts, in plaats van slechts 1 surroundkanaal bij conventionele Pro Logic weergave. Er zijn drie standen beschikbaar: een "Music mode" voor muziekbronnen, een "Movie mode" voor filmbronnen en een "Game mode" voor gamebronnen.

## ■ Dolby Pro Logic IIx

Dolby Pro Logic IIx is een nieuwe technologie die gescheiden multikanaals weergave mogelijk maakt van 2-kanaals of multikanaals bronnen. Er zijn drie standen beschikbaar: een "Music mode" voor muziekbronnen, een "Movie mode" voor filmbronnen (alleen 2-kanaals materiaal) en een "Game mode" voor spelletjes.

## ■ Dolby Surround

Dolby Surround wordt veel gebruikt op videobanden en laserdiscs en ook wel bij TV- en kabelprogramma's. Dolby Surround maakt gebruik van een 4-kanaals analoog opnamesysteem voor de reproductie van realistische en dynamische geluidseffecten: 2 voorkanalen, links en rechts (stereo), een middenkanaal voor gesproken tekst (mono) en een surroundkanaal voor speciale geluidseffecten (mono). Het surroundkanaal reproduceert geluid binnen een nauw begrensde frequentiebereik. De in dit toestel ingebouwde Dolby Pro Logic decoder maakt gebruik van een digitale signaalverwerking die automatisch het volume van de verschillende kanalen stabiliseert om de richtingsgevoeligheid en de weergave van bewegende geluidsbronnen te verbeteren.

## ■ Dolby TrueHD

Dolby TrueHD is een geavanceerde, verliesloze audiotechnologie die speciaal is ontwikkeld voor high-definition media op disc, zoals Blu-ray Discs. Deze technologie is een optionele audiostandaard voor Blu-ray Discs en levert een weergave die bit-voor-bit identiek is aan de studio masteropnamen en die daardoor een zeer hoogstaande weergavekwaliteit kan leveren. Dolby TrueHD biedt ondersteuning voor bitsnelheden tot 18,0 Mbps en kan maximaal 8 gescheiden 24-bits/96 kHz audiokanalen tegelijk bevatten. Dolby TrueHD blijft ook volledig compatibel met bestaande multikanaals audiosystemen en behoudt de metadatamogelijkheid van Dolby Digital, wat dialoge normalisatie en dynamisch bereikbesturing mogelijk maakt.

## ■ DSD

Direct Stream Digital (DSD) technologie wordt gebruikt voor het opslaan van audiosignalen op digitale media, zoals Super Audio CD's. Bij DSD worden signalen opgeslagen als enkele bitwaarden bij een zeer hoge bemonsteringsfrequentie van 2,8224 MHz, waarbij gebruik wordt gemaakt van 'noise shaping' en overbemonstering om vervorming, een normaal verschijnsel bij zeer hoge kwantisaties van audiosignalen, te verminderen. Dankzij de hoge bemonsteringsfrequentie kan er een betere geluidskwaliteit worden bereikt dan aangeboden wordt door het PCM formaat van gewone audio-CD's. De frequentie is gelijk of hoger dan 100 kHz en het dynamische bereik is 120 dB. Dit toestel kan DSD signals uitzenden of ontvangen via de HDMI-aansluiting.

## ■ DTS 96/24

DTS 96/24 biedt een ongekend hoog niveau audiokwaliteit voor multikanaals weergave van DVD-Video en is volledig compatibel met alle vroegere DTS decoders. "96" refereert aan de 96 kHz bemonsteringsfrequentie vergeleken met een normale waarde van 48 kHz. "24" verwijst naar de gebruikte woordlengte van 24-bits.

DTS 96/24 biedt een geluidskwaliteit die vergelijkbaar is met die van de originele 96/24 masteropnamen, en 96/24 5.1-kanaals weergave met video van hoge kwaliteit voor muziekprogramma's zowel als speelfilms op DVD-video.

## ■ DTS Digital Surround

DTS digital surround is ontwikkeld om de analoge filmsoundtracks te vervangen door een 5.1-kanaals digitale soundtrack en is over de hele wereld bezig aan een opmars in de bioscoop. DTS, Inc. heeft tevens een thuisbioscoopstelsel ontwikkeld zodat u gewoon thuis kunt profiteren van de verbluffende DTS digitale surroundweergave. Dit systeem produceert een vrijwel vervormingsvrije weergave via 6 kanalen (dat wil zeggen; links en rechts voor, midden, links en rechts surround, en een LFE (subwoofer) kanaal dat als 0.1 geteld wordt voor in totaal 5.1 kanalen). Dit toestel is uitgerust met een DTS-ES decoder die 6.1-kanaals weergave mogelijk maakt door uit bestaand 5.1-kanaals bronmateriaal een surround-achterkanaal te destilleren.

## ■ DTS Express

Dit is een audioformaat voor volgende generatie optische disks zoals Blu-ray disks. Het gebruikt geoptimaliseerde lage bitsnelheidsignalen over netwerkstreaming. In het geval van Blu-raydisks wordt dit formaat gebruikt met secundaire audio wat het mogelijk maakt om te genieten van commentaar van de filmproducent via het internet terwijl u het hoofdprogramma afspeelt.

## ■ DTS-HD High Resolution Audio

DTS-HD High Resolution Audio is een audietechnologie met een hoog oplossend vermogen die speciaal is ontwikkeld voor high-definition media op disc, zoals Blu-ray Discs. Deze technologie is een optionele audiostandaard voor Blu-ray Discs en levert een weergave die vrijwel niet te onderscheiden is van het origineel en die daardoor een zeer hoogstaande weergavekwaliteit kan leveren. DTS-HD High Resolution Audio biedt ondersteuning voor bitsnelheden tot 6,0 Mbps voor Blu-ray Discs en kan maximaal 7,1 gescheiden 24-bits/96 kHz audiokanalen tegelijk bevatten. DTS-HD High Resolution Audio blijft ook volledig compatibel met de bestaande multi-kanaals audiosystemen die DTS Digital Surround bevatten.

## ■ DTS-HD Master Audio

DTS-HD Master Audio is een geavanceerde, verliesloze audietechnologie die speciaal is ontwikkeld voor high-definition media op disc, zoals Blu-ray Discs. Deze technologie is een optionele audiostandaard voor Blu-ray Discs en levert een weergave die bit-voor-bit identiek is aan de studio masteropnamen en die daardoor een zeer hoogstaande weergavekwaliteit kan leveren. DTS-HD Master Audio biedt ondersteuning voor bitsnelheden tot 24,5 Mbps voor Blu-ray Discs en kan maximaal 7.1 gescheiden 24-bits/96 kHz audiokanalen tegelijk bevatten. DTS-HD Master Audio wordt ondersteund door HDMI versie 1.3 en is ontworpen voor de optische discspelers en AV receivers/versterkers van de toekomst, maar blijft ook volledig compatibel met de bestaande multikanaals audiosystemen die gebruik maken van DTS Digital Surround.

## ■ HDMI

HDMI (High-Definition Multimedia Interface) is de eerste volledig door de elektronica industrie ondersteunde, ongecomprimeerde en volledig digitale audiovisuele interface. HDMI biedt ondersteuning voor standaard, verbeterde of hoge-definitie video en voor multikanaals digitale audio via één enkele kabel die de verbindingen verzorgt tussen elke denkbare audiovisuele signaalbron (zoals een externe ontvanger of AV receiver) en de audio/video monitor (zoals een digitale televisie). HDMI geeft alle ATSC HDTV standaarden door en biedt ondersteuning voor 8-kanaals digitale audio, met genoeg bandbreedte om ruimte te bieden aan toekomstige verbeteringen en eisen.

Indien gebruikt in combinatie met HDCP (High-bandwidth Digital Content Protection), biedt HDMI een veilige audio/video interface die voldoet aan de beveiligingseisen van producenten van weer te geven materialen en systeembeheerders. Voor meer informatie omtrent HDMI raden we u aan een bezoek te brengen aan de HDMI website op "<http://www.hdmi.org/>".

## ■ LFE 0.1 kanaal

Dit kanaal reproduceert de zeer lage tonen. Het frequentiebereik voor dit kanaal is 20 Hz t/m 120 Hz. Dit kanaal wordt meestal als 0.1 geteld omdat niet het volledige frequentiebereik wordt weergegeven, zoals de andere 5/6 kanalen in een Dolby Digital of DTS 5.1/6.1-kanaals systeem.

## ■ Neo:6

Neo:6 bewerkt conventioneel 2-kanaals bronmateriaal voor 6-kanaals weergave met een speciale decoder. Hierdoor wordt weergave mogelijk met kanalen met het volle bereik en met een verbeterde kanaalscheiding, zoals bij weergave van digitale signalen met gescheiden kanalen. Er zijn twee standen beschikbaar: een "Music mode" voor muziekbronnen en een "Cinema mode" voor filmbronnen.

## ■ PCM (Lineair PCM)

Lineair PCM is een signaalformaat voor het ongecomprimeerd digitaliseren, opnemen en overbrengen van analoge audiosignalen. Dit wordt gebruikt als opnamemethode van CD's en DVD audio. Het PCM systeem maakt gebruik van een techniek waarmee het analoge signaal zeer vaak per seconde wordt gemeten. De afkorting staat voor "Pulse Code Modulation", het analoge signaal wordt gecodeerd als pulsjes en dan gemoduleerd voor opname.

## ■ S-videosignaal

In een S-video systeem wordt het videosignaal dat normaal via een enkele kabel zou worden doorgegeven gescheiden in een Y signaal voor de luminantie en een C signaal voor de kleur en doorgegeven via speciale S-video aansluitingen. Gebruik van een S VIDEO aansluiting vermindert signaalverslechtering bij lange verbindingen en zorgt voor een betere beeldkwaliteit.

## ■ Bemonsteringsfrequentie en aantal kwantisatiebits

Bij het digitaliseren van een analoge audiosignaal wordt het aantal keren dat het signaal per seconde wordt gemeten de bemonsteringsfrequentie genoemd en de gedetailleerdheid waarmee het geluid in een numerieke waarde wordt omgezet, het aantal kwantisatiebits. Het frequentiebereik dat kan worden weergegeven is gebaseerd op de bemonsteringsfrequentie, terwijl het dynamisch bereik, het verschil tussen het zachtste en het hardste geluid, bepaald wordt door het aantal kwantisatiebits. In principe is het zo dat hoe hoger de bemonsteringsfrequentie is, hoe groter het aantal tonen is dat kan worden weergegeven, en hoe hoger het aantal kwantisatiebits is, hoe precieser het geluidsniveau kan worden gereproduceerd.

## ■ "x.v.Color"

Een kleurruimtestandaard die ondersteund wordt door HDMI versie 1.3. Het is een uitgebreidere kleurruimte dan sRGB en biedt de mogelijkheid tot het uitdrukken van kleuren die eerder niet uitgedrukt konden worden. Terwijl het nog steeds compatibel is met het kleurbereik van sRGB-standaarden, breidt "x.v.Color" de kleurruimte uit en kan daarom levendigere, natuurlijker de beelden produceren. Het is in het bijzonder effectief voor filmfoto's en grafische computerafbeeldingen.

# Geluidsveldprogramma informatie

## ■ CINEMA DSP

Daar de Dolby Surround en DTS systemen oorspronkelijk bedoeld waren voor de bioscoop, werken deze systemen het best in een theatrale ruimte met een heleboel luidsprekers opgesteld voor het maximale akoestische effect. Maar de omstandigheden bij mensen thuis, de afmetingen van de kamer, het materiaal waar de muur van gemaakt is, het aantal luidsprekers enz., zijn zo verschillend, dat de weergave ook anders wordt.

Gebaseerd op een macht aan daadwerkelijke meetgegevens geeft Yamaha CINEMA DSP u de audiovisuele ervaring van een echte bioscoop in uw eigen huiskamer door middel van de door Yamaha zelf ontwikkelde geluidsveldtechnologie in combinatie met diverse digitale audiosystemen.

## ■ SILENT CINEMA

Yamaha heeft een natuurlijk en realistisch DSP geluidsveldprogramma ontwikkeld voor hoofdtelefoons. Voor elk apart geluidsveld zijn parameters voor weergave via een hoofdtelefoon opgenomen zodat alle geluidsveldprogramma's natuurgetrouw kunnen worden weergegeven.

## ■ Virtual CINEMA DSP

Yamaha heeft een Virtual CINEMA DSP algoritme ontwikkeld dat u ook zonder daadwerkelijke surround-luidsprekers in staat stelt te profiteren van DSP surroundeffecten door middel van virtuele surround-luidsprekers. U kunt Virtual CINEMA DSP zelfs gebruiken op een minimaal systeem met slechts twee luidsprekers zonder midden-luidspreker.

## ■ Compressed Music Enhancer

De Compressed Music Enhancer functie van dit toestel verbetert de geluidswaergave door de vanwege deze zogenaamde compressie-artefacten ontbrekende harmonische signalen te regenereren. Op deze manier wordt gecompenseerd voor de soms vlakke waergave als gevolg van het verlies in het gecompriemde bestand van zowel de hoogste als de laagste tonen, hetgeen de algehele geluidskwaliteit van uw systeem ten goede komt.

# Informatie over HDMI™

## ■ HDMI geschikte signalen

### Audiosignalen

Audiosignaaltypen	Audiosignaal formaten	Compatibele media
2ch Lineaire PCM	2ch, 32-192 kHz, 16/20/24 bit	CD, DVD-Video, DVD-Audio, enz.
Multi-kanaals Lineaire PCM	8-kanaals, 32-192 kHz, 16/20/24 bits	DVD-Audio, Blu-ray Disc, HD DVD, enz.
DSD	2/5.1-kanaals, 2,8224 MHz, 1 bit	SA-CD, enz.
Bitstream	Dolby Digital, DTS	DVD-Video, enz.
Bitstream (High definition audio)	Dolby TrueHD, Dolby Digital Plus, DTS-HD Master Audio, DTS-HD High Resolution Audio, DTS Express	Blu-ray Disc, HD DVD, enz.



- Als de signaalbroncomponent de bitstream audiosignalen voor audiocommentaren kan decoderen, kunt u de audiobronnen laten weergeven met de audiocommentaren teruggemengd door gebruik te maken van de DIGITAL INPUT OPTICAL (of COAXIAL) -aansluitingen.
- Raadpleeg de bij de signaalbron behorende handleidingen en stel de apparatuur op de juiste manier in.

### Opmerkingen

- Wanneer er DVD audio met CPPM kopieerbeveiliging wordt weergegeven, is het mogelijk, afhankelijk van het type DVD-speler, dat er geen video- en audiosignalen worden gereproduceerd.
- Dit toestel is niet geschikt voor niet met HDCP compatibele HDMI of DVI apparatuur.
- Om bitstream audiosignalen te decoderen met dit toestel dient u de signaalbron op de juiste manier in te stellen zodat deze de bitstream audiosignalen onveranderd reproduceert (en niet zelf decodeert). Raadpleeg de bijbehorende handleidingen voor details.
- Dit toestel is niet geschikt voor de audiocommentaarfuncties (bijvoorbeeld speciaal audiomateriaal dat is gedownload via het Internet) van Blu-ray Disc of HD DVD. Dit toestel is niet in staat de audiocommentaren van Blu-ray Disc of HD DVD materiaal weer te geven.

### Videosignalen

Dit toestel is compatibel met videosignalen met de volgende resoluties:

- 480i/60 Hz
- 576i/50 Hz
- 480p/60 Hz
- 576p/50 Hz
- 720p/60 Hz, 50 Hz
- 1080i/60 Hz, 50 Hz
- 1080p/60 Hz, 50 Hz, 24Hz

# Aanvullende informatie

## Over de HDMI™ regelfunctie

Dit toestel ondersteunt de HDMI besturingsfunctie. Wanneer een TV die de HDMI regelfunctie ondersteunt, is aangesloten op dit toestel via de HDMI-aansluiting, kunnen de volgende handelingen van dit toestel worden geregeld met de afstandsbediening van de TV (behalve bij sommige TV's).

- Schakelen tussen aan en stand-by (aangesloten op een TV)
- Volume regeling (op/nee, dempen)
- Het geluid wisselen tussen een TV en dit toestel.



- Als u dit toestel aansluit op een HDMI control-compatibele DVD-speler of een Blu-ray Disc-speler via HDMI, dan kunt u het aangesloten component ook synchroon besturen met dit toestel (met uitzondering van bepaalde modellen).

U kunt de HDMI-regelfunctie uit- of aanzetten vanaf het volgende item van het setup menu.

Setup menu  
Function Setup → 1 HDMI → Control

### Control

**Keuzes:** On/Off\*

Selecteert aan of uit van HDMI-regelfunctie als een component dat HDMI-regelfunctie ondersteunt, is aangesloten op dit toestel.

On Schakelt de HDMI regelfunctie in.  
Off Schakelt de HDMI regelfunctie uit.



- Als de HDMI-regelfunctie is ingeschakeld, schakelen de weergaven van de volgende items in "1 HDMI" van het setup menu uit.
  - Standby Through
  - Audio Output
- In standby, licht de HDMI THROUGH indicator op de display van het voorpaneel op onder de volgende omstandigheden:
  - De HDMI regelfunctie is ingeschakeld.
  - Een HDMI-sigitaal dat naar dit toestel wordt gestuurd gaat door dit toestel en wordt weergegeven. Zie "Standby Through" of "Standby" (Setup menu → Function setup → 1 HDMI) op de handleiding voor de gegevens over de doorgevoerde weergave van een HDMI-sigitaal.
- Als dit toestel in standby staat terwijl de HDMI regeling aanstaat, verbruikt het 1 tot 3W vermogen, afhankelijk van een toestand van een HDMI signaal dat door dit toestel wordt gevoerd.

## Gebruikmaken van de HDMI™ regelfunctie

Als u gebruikmaakt van de HDMI-regelfunctie, doet u het volgende in navolging van de bedieningsinstructies van de TV.

- Zet de HDMI-regelfunctie op de TV aan.
- Sluit de TV aan op dit toestel waarbij u de instructies voor het aansluiten van de TV op een AV-versterker opvolgt.



- De HDMI regelcompatibele onderdelen bevatten Panasonic VIERA Link compatibele TV, DVD-speler/recorder en Blu-ray Disc-speler.
- Als een DVD recorder/Blu-ray recorder/HD DVD recorder die de HDMI regelfunctie ondersteunt, is aangesloten via de HDMI-aansluiting, dan is de bediening ook verbonden met die van dit toestel. Voor details raadpleeg de bedieningsinstructies.
- We raden u aan om een TV, DVD-recorder, Blu-ray recorder en HD DVD-recorder te gebruiken van dezelfde producent.

**1 Sluit een TV aan op dit toestel die de HDMI regelfunctie ondersteunt, via een HDMI-aansluiting.**

**2 Zet alle componenten die zijn aangesloten op dit toestel via de HDMI-aansluiting, aan.**

Voor meer informatie over de werking van externe componenten, raadpleegt u de bedieningsinstructies.

**3 Controleer de instellingen van die componenten en schakel de HDMI regelfunctie in.**

Breng naar setup menu en stel "Control" in op "On". Voor meer informatie over de instellingen van de externe componenten, raadpleegt u de bedieningsinstructies.



- U hoeft stap 1 tot 3 niet voor de tweede keer uit te voeren.

**4 Zet de TV uit.**

**5 Controleer of alle componenten die zijn aangesloten via de HDMI-aansluiting, behalve de TV, aan staan.**

Als ze uit staan, zet ze dan aan.

**6 Zet de TV aan.**

**7 Stel het signaal in van de TV volgens de component die is aangesloten op dit toestel zoals [HDMI].**

**8 Stel het signaal in van dit toestel naar een DVD-recorder of Blu-ray-recorder, en controleert of de beelden van de recorder normaal zijn.**

**9 Voer uitvoeringen uit via de afstandsbediening van de TV zoals het schakelen tussen aan en standby van dit toestel, het afstellen van het volume en het wisselen van de geluidswaergavecomponenten.**



- Controleer het volgende als het toestel niet werkt. Het kan ook normaal werken na het uit en weer aanzetten, of het eruit halen van de stekker en weer insteken van de stekker.
  - "Control" is ingesteld op "On".
  - De HDMI regelfunctie is ingeschakeld in de TV-instelling (raadpleeg de bedieningsinstructies van de TV).

### Opmerking

- Als uw monitor de HDMI-egelfunctie ondersteunt, wordt de scène van dit toestel automatisch ingesteld op "TV" volgens het omschakelen van de invoer op de monitor als de HDMI-regelfunctie van dit toestel en de monitor zijn aangezet. AV1-sigitaal wordt standaard toegewezen aan "TV". Door een audio uitgang aansluiting van de monitor aan te sluiten op een optische digitale aansluiting van AV1 kunt u direct een TV-programma of film zien. Als de audiouitgang van de monitor is aangesloten op AV2-6, AUDIO1-2, en V-AUX dan kunt u de signaalbron van die aansluiting toewijzen aan "TV" met de SCENE-functie.

# Technische gegevens

## AUDIO GEDEELTE

- Minimum RMS uitgangsvermogen voor, midden, surround, surround-achter  
[Modellen voor de V.S. en Canada]  
1 kHz, 0,9% THD, 8 Ω ..... 90 W  
[Overige modellen]  
1 kHz, 0,9% THD, 6 Ω ..... 90 W
- Dynamisch vermogen (IHF)  
[Modellen voor de V.S. en Canada]  
Voor-luidsprekers 8/6/4/2 Ω ..... 95/110/130/150 W  
[Overige modellen]  
Voor-luidsprekers 6/4/2 Ω ..... 100/110/125 W
- Maximum bruikbaar uitgangsvermogen (JEITA)  
[Modellen voor Azië, China, Korea en Algemene modellen]  
1 kHz, 10% THD, 6 Ω ..... 115 W
- Maximum uitgangsvermogen  
[Modellen voor het V.K., Europa, Rusland en Azië]  
1 kHz, 0,7% THD, 4 Ω ..... 105 W
- Dynamisch bereik [Modellen voor de V.S. en Canada]  
8 Ω ..... 0,23 dB
- IEC uitgangsvermogen  
[Modellen voor het V.K., Europa, Rusland en Azië]  
Voor-luidsprekers 1 kHz, 0,9% THD, 8 Ω ..... 90 W
- Ingangsvoeligheid/ingangsimpedantie  
AV5, etc. .... 200 mV/47 kΩ
- Maximum ingangsvoltage  
AV5, etc. (1 kHz, 0,5% THD) ..... 2,0 V of meer
- Opgegeven Uitgangsvoltage/Uitgangsimpedantie  
AUDIO OUT ..... 200 mV/1,2 kΩ  
SUBWOOFER (2ch Stereo & FRONT: Small)  
..... 1,0 V/1,2 kΩ
- Opgegeven vermogen/impedantie hoofdtelefoon-aansluiting  
AV5, etc. (1 kHz, 50 mV, 8 Ω) ..... 100 mV/470 Ω
- Frequentierespons  
AV5 tot FRONT(voor) ..... 10 Hz to 100 kHz, +0/-3 dB
- Totale harmonische vervorming  
AV5, etc. naar FRONT(voor), Pure Direct  
[Modellen voor de V.S. en Canada]  
(1 kHz, 50 W, 8 Ω) ..... 0,06% of minder  
[Overige modellen]  
(1 kHz, 50 W, 6 Ω) ..... 0,06% of minder
- Signaal-ruis verhouding (IHF-A netwerk)  
AV5, etc. Ingang verkort (250 mV naar voor-luidsprekers)  
..... 100 dB of meer
- Restruis (IHF-A netwerk)  
Voor-luidsprekers ..... 150 μV of minder
- Kanaalscheiding (1 kHz/10 kHz)  
AV5, etc. (5,1 kΩ ingekort) ..... 60 dB/45 dB of meer
- Volumebesturing ..... MUTE / -80 dB tot +16,5 dB
- Toonregeling (Voorluidsprekers)  
BASS versterking/drempel ..... ±10 dB op 50 Hz  
BASS turnover frequentie ..... 350 Hz  
TREBLE versterking/drempel ..... ±10 dB op 20 Hz  
TREBLE turnover frequentie ..... 3,5 Hz
- Filterkarakteristieken (fc=40/60/80/90/100/110/120/160/200 Hz)  
H.P.F. (voor, midden, surround, surround-achter: Small)  
..... 12 dB/oct.  
L.P.F. (Subwoofer) ..... 24 dB/oct.

## VIDEO GEDEELTE

- Video Signaaltype (Grijze achtergrond)  
[Modellen voor de V.S., Canada, Korea en Algemene modellen] ..... NTSC  
[Overige modellen] ..... PAL
- Video signaaltype (Videoconversie) ..... NTSC/PAL
- Signaalniveau  
Composiet ..... 1 Vp-p/75 Ω  
S-video [Modellen voor het V.K., Europa en Rusland]  
..... 1 Vp-p/75 Ω (Y), 0,286 Vp-p/75 Ω (C)  
Component ..... 1 Vp-p/75 Ω (Y), 0,7 Vp-p/75 Ω (CB/CR)
- Maximum ingangsniveau ..... 1,5 Vp-p of meer
- Signaal tot ruisratio ..... 50 dB of meer
- Frequentierespons [MONITOR OUT]  
Component ..... 5 Hz tot 60 MHz, -3 dB

## FM GEDEELTE

- Afstembereik  
[Modellen voor de V.S. en Canada] ..... 87,5 t/m 107,9 MHz  
[Modellen voor Azië en Algemene modellen]  
..... 87,5/87,50 t/m 108,0/108,00 MHz  
[Overige modellen] ..... 87,50 t/m 108,00 MHz
- 50 dB Rustgevoeligheid (IHF)  
Mono ..... 3,0 μV (20,8 dBf)
- Signaal-ruis verhouding (IHF)  
Mono/Stereo ..... 74 dB/69 dB
- Harmonische vervorming (1 kHz)  
Mono/Stereo ..... 0,3/0,3%
- Antenne-aansluiting (ongebalanceerd) ..... 75 Ω

## AM GEDEELTE

- Afstembereik  
[Modellen voor de V.S. en Canada] ..... 530 t/m 1710 kHz  
[Modellen voor Azië en Algemene modellen]  
..... 530/531 t/m 1710/1611 kHz  
[Overige modellen] ..... 531 t/m 1611 kHz

## ALGEMEEN

- Stroomvoorziening  
[Modellen voor de V.S. en Canada] ..... 120 V, 60 Hz wisselstroom  
[Algemene modellen]  
..... 110/120/220/230-240 V, 50/60 Hz wisselstroom  
[Modellen voor China] ..... 220 V, 50 Hz wisselstroom  
[Modellen voor Korea] ..... 220 V, 60 Hz wisselstroom  
[Modellen voor Australië] ..... 240 V, 50 Hz wisselstroom  
[Modellen voor het V.K., Europa en Rusland]  
..... 230 V, 50 Hz wisselstroom  
[Aziatische modellen] ..... 220/230-240 V, 50/60 Hz wisselstroom
- Stroomverbruik  
[Modellen voor de V.S. en Canada] ..... 270 W/320 VA  
[Overige modellen] ..... 280 W
- Stroomverbruik uit (standby)  
Standby through off ..... 0,2 W of minder  
Standby through on ..... 3 W of minder
- Maximum stroomverbruik  
[Aziatische en algemene modellen] ..... 490 W
- Afmetingen (B x H x D) ..... 435 x 151 x 364 mm
- Gewicht ..... 8,5 kg

\* Technische gegevens kunnen zonder kennisgeving gewijzigd worden.

# Index

## ■ Numerieken

1 Dynamic Range, sound setup	43
1 HDMI, function setup	44
2 Display, function setup	44
2 Lipsync, sound setup	43
2ch Stereo, geluidsveldprogramma	25
3 Volume, function setup	45
4 Input Rename, function setup	45
5.1-kanaals luidsprekeropstelling	10
6.1-kanaals luidsprekeropstelling	10
7.1-kanaals luidsprekeropstelling	10
7ch Enhancer, geluidsveldprogramma	26
7ch Stereo, geluidsveldprogramma	26

## ■ A

A)Config, speaker setup	41
Aanpassen van geluid met hoge tonen	22
Aanpassen van geluid met lage tonen	22
Aansluiten van audio- en videospeler	15
Aansluiten van audiospeler	16
Aansluiten van de AM-antenne	17
Aansluiten van de FM-antenne	17
Aansluiten van de luidsprekerkabel	12
Aansluiten van een beeldscherm	14
Aansluiten van een iPod universeel dock	16
Aansluiten van een kastje met convertor en decoder	15
Aansluiten van een projector	14
Aansluiten van het netsnoer	17
Aansluiten van luidspreker	11
Aansluiting voor audio- en videospeler	15
Aansluiting voor Bluetooth draadloze audio-ontvanger	16
Aansluiting voor kastje met convertor en decoder	15
Aanzetten	17
Action Game, geluidsveldprogramma	25
Adaptive DRC, 3 Volume, function setup	45
Adventure, geluidsveldprogramma	24
AFFAIRS, Radio Data Systeem programmatype	30
Afspelen van Bluetooth component	34
Afspelen van iPod	32
Afstandsbediening	7
Afstandsbediening signaalzender afstandsbediening	7
Afstandsbediening, bestuurt ander component	46
Afstandsbediening, oplossen van problemen	52
Afstandsbediening, voorbereiding	9
Afstemming, AM	28
Afstemming, FM	28
AM afstembewerking	28
AM, voorpaneel	4
AM-antenne-aansluiting	17
ANTENNA-aansluiting, achterpaneel	5
Aspect, 1 HDMI, function setup	44
AUDIO 1/2, achterpaneel	5
AUDIO aansluiting	13
AUDIO L/R-aansluiting, voorpaneel	4
AUDIO OUT, achterpaneel	5
Audio Output, 1 HDMI, function setup	44
Audio-aansluiting	13
Audiospeler aansluiting	16
Auto Delay, 2 Lipsync, sound setup	44
Auto Preset, OPTION menu	37
Auto Setup (YPAO), problemen oplossen	53
automatisch afstemmen	28
Automatische instellingen	18
AV 1-6, achterpaneel	5
AV OUT, achterpaneel	5

## ■ B

B)Level, speaker setup	43
------------------------	----

Basic Operation van het setup menu	41
Basisbediening van het setup menu	41
Beeldscherm aansluiting	14
Bestuurt ander component, afstandsbediening	46
Bewerken van geluidsveldprogramma	38
BI-AMP verbindingssschakelaar, advanced setup	47
BI-AMP, advanced setup	47
Bluetooth componenten paren	34
Bluetooth draadloze audio-ontvanger aansluiting	16
Bluetooth, oplossen van problemen	53

## ■ C

C)Distance, speaker setup	43
C.Image, decoder parameter	39
Cellar Club, geluidsveldprogramma	25
Center SP, A)Config, speaker setup	42
Center width, decoder parameter	39
Center, C)Distance, speaker setup	43
Chamber, geluidsveldprogramma	25
CINEMA DSP parameter	38
CINEMA DSP-indicator, display van het voorpaneel	6
CLASSICS, Radio Data Systeem programmatype	30
Clear Preset, OPTION menu	37
Clock Time, Radio Data Systeem informatie	30
COAXIAL aansluiting	13
CODE SET, afstandsbediening	7
COMPONENT VIDEO aansluiting	13
Connect, OPTION menu	37
Crossover Freq. A)Config, speaker setup	42
CT Level, geluidsveldparameter	39
CULTURE, Radio Data Systeem programmatype	30
Cursor-indicator, display van het voorpaneel	6
Cursors $\Delta$ / $\nabla$ / $\triangleleft$ / $\triangleright$ , afstandsbediening	7

## ■ D

D)Equalizer, speaker setup	43
Decoder Mode, OPTION menu	36
Decoderparameter	39
Dimension, decoderparameter	39
Dimmer, 2 Display, function setup	44
Direct, geluidsveldparameter	39
DIRECT, voorpaneel	4
Disconnect, OPTION menu	37
Display voorpaneel	6
DISPLAY, afstandsbediening	7
DOCK-aansluiting, achterpaneel	5
Drama, geluidsveldprogramma	25
DRAMA, Radio Data Systeem programmatype	30
DSP Level, geluidsveldparameter	38
DSP Parameter, setup menu	45

## ■ E

E)Test Tone, speaker setup	43
EDUCATE, Radio Data Systeem programmatype	30
Effect Level, geluidsveldparameter	39
ENTER, afstandsbediening	7
EON gegevensservice, Radio Data Systeem informatie afstembewerking	31
EON, OPTION menu	37
EQ Type Select, D)Equalizer, speaker setup	43
Extended Surround, OPTION menu	36
External component operation key, remote control	7

## ■ F

FL Scroll, 2 Display, function setup	44
--------------------------------------	----

FM afstembewerking	28
FM Mode, OPTION menu	36
FM, voorpaneel	4
FM-antenne-aansluiting	17
Frequentieafstemming	28
Front L, C)Distance, speaker setup	43
Front R, C)Distance, speaker setup	43
Front SP, A)Config, speaker setup	42
Function Setup, setup menu	44

## ■ G

Geavanceerde setup	47
Gebruik van een hoofdtelefoon	22
Gebruiken van de afstandsbediening	9
Gebruiken van de dataservice voor verbetering van het gebruik van andere netwerken	31
Geluidkeuzetoetsen, afstandsbediening	7
Geluidsaanpassing van hoge tonen	22
Geluidsaanpassing van lage tonen	22
Geluidsveldparameter	38
Geluidsveldprogramma bewerken	38

## ■ H

Hall in Munich, geluidsveldprogramma	25
Hall in Vienna, geluidsveldprogramma	25
HDMI aansluiting	13
HDMI Auto, 2 Lipsync, sound setup	43
HDMI informatie	57
HDMI OUT/HDMI 1-4, achterpaneel	5
HDMI THROUGH, voorpaneel	4
HDMI, oplossen van problemen	51
HDMI-indicator, display van het voorpaneel	6
Herhaalde weergave, iPod	33
Het instellen van de afstandsbedieningcode	46
Het opnieuw instellen van de afstandsbedieningcode	46
Hi-fi geluidswaergave	22

## ■ I

INFO, afstandsbediening	7
INFO, Radio Data Systeem programmatype	30
INFO, voorpaneel	4
Ingang keuzetoetsen, afstandsbediening	7
INIT, advanced setup	47
Init. Volume, 3 Volume, function setup	45
Initialiseer instelling, advanced setup	47
INPUT $\triangleleft$ / $\triangleright$ , voorpaneel	4
Instellen van afstandsbedieningscodes	46
Inzetten van batterijen, afstandsbediening	9
iPod universeel dock aansluiting	16
iPod, oplossen van problemen	52

## ■ L

LFE/Bass Out, A)Config, speaker setup	41
LIGHT M, Radio Data Systeem informatie	30
Linker surround achter-luidspreker	10
Linker surround-luidspreker	10
Linker voor-luidspreker	10
Luidspreker opstellen	10
Luidspreker aansluiting	11
Luidspreker-indicator, display van het voorpaneel	6
Luidsprekerinstelling	10
Luidsprekerkabelaansluiting	12
Luidsprekeropstelling	10

## ■ M

M.O.R. M, Radio Data Systeem programmatype	30
Manual Delay, 2 Lipsync, sound setup	44



- Max Volume, 3 Volume, function setup .....45  
Memory Guard, setup menu .....45  
MEMORY, voorpaneel .....4  
Midden-luidspreker .....10  
MON.CHK, advanced setup .....47  
MONITOR OUT, achterpaneel .....5  
Mono Movie, geluidsveldprogramma .....25  
Multi informatie display,  
display van het voorpaneel .....6  
Music Video, geluidsveldprogramma .....25  
MUTE, afstandsbediening .....7  
MUTE-indicator,  
display van het voorpaneel .....6
- **N**
- Netsnoer, achterpaneel .....5  
Netsnoeraansluiting .....17  
News, Radio Data Systeem  
programmatype .....30  
Numerieke toetsen, afstandsbediening .....7
- **O**
- Oplossen van problemen .....48  
Opnieuw instellen van  
afstandsbedieningscode .....46  
OPTICAL aansluiting .....13  
OPTIMIZER MIC-aansluiting, voorpaneel .....4  
OPTION menu .....35  
OPTION, afstandsbediening .....7  
OSD Shift, 2 Display, function setup .....45  
OTHER M, Radio Data Systeem  
informatie .....30
- **P**
- Pairing, OPTION menu .....37  
Panorama, decoderparameter .....39  
PHONES-aansluiting, voorpaneel .....4  
POP M, Radio Data Systeem informatie .....30  
PORTABLE-aansluitingen, voorpaneel .....4  
POWER, afstandsbediening .....7  
PRE OUT, achterpaneel .....5  
PRESET <I/D>, voorpaneel .....4  
PROGRAM <I/D>, voorpaneel .....4  
Program Service, Radio Data Systeem  
informatie .....30  
Program Type, Radio Data Systeem  
informatie .....30  
Projectoraansluiting .....14  
PTY Seek mode, Radio Data Systeem  
ontvangst .....30  
PTY Seek, OPTION menu .....37
- **R**
- Radio Data Systeem afstembewerking .....30  
Radio Text, Radio Data Systeem  
informatie .....30  
Rechte decodeerstand .....27  
Rechter surround achter-luidspreker .....10  
Rechter surround-luidspreker .....10  
Rechter voor-luidspreker .....10  
Registratie van geluidsveldprogramma .....21  
Registratie van signaalbron .....21  
Remote Control ID, advanced setup .....47  
REMOTE ID, advanced setup .....47  
Repeat, OPTION menu .....37  
Resolution, 1 HDMI, function setup .....44  
RETURN, afstandsbediening .....7  
ROCK M, Radio Data Systeem  
informatie .....30  
Roleplaying Game,  
geluidsveldprogramma .....25
- **S**
- S VIDEO aansluiting .....13  
SB Level, geluidsveldparameter .....39  
SCENE functie .....21  
SCENE, afstandsbediening .....7  
SCENE, voorpaneel .....4
- SCIENCE, Radio Data Systeem  
programmatype .....30  
Sci-Fi, geluidsveldprogramma .....24  
Selecteren van een SCENE .....21  
Setup menu .....40  
SETUP, afstandsbediening .....7  
Shuffle, OPTION menu .....37  
Signal Info parameter .....36  
Signal Info, OPTION menu .....36  
SILENT CINEMA .....27  
SL Level, geluidsveldparameter .....39  
Slaaptimer .....22  
SLEEP, afstandsbediening .....7  
SLEEP-indicator, display van  
het voorpaneel .....6  
Sound setup, setup menu .....43  
SOURCE POWER, afstandsbediening .....7  
Speaker setup .....41  
SPEAKERS-aansluiting, achterpaneel .....5  
Spectacle, geluidsveldprogramma .....24  
SPORT, Radio Data Systeem  
programmatype .....30  
Sports, geluidsveldprogramma .....25  
SR Level, geluidsveldparameter .....39  
Standard, geluidsveldprogramma .....24  
Standby Through, 1 HDMI,  
function setup .....44  
STANDBY/ON, voorpaneel .....4  
Straight Enhancer,  
geluidsveldprogramma .....26  
STRAIGHT, voorpaneel .....4  
Subwoofer .....10  
Subwoofer Phase, A)Config,  
speaker setup .....42  
Sur. L, C)Distance, speaker setup .....43  
Sur. L/R SP, A)Config, speaker setup .....42  
Sur. R, C)Distance, speaker setup .....43  
Sur.B L, C)Distance, speaker setup .....43  
Sur.B L/R SP, A)Config, speaker setup .....42  
Sur.B R, C)Distance, speaker setup .....43  
Surround achter-luidspreker .....10  
Surround decoder bewerken .....38  
Surround decoderstand bewerken .....38  
SWFR, C)Distance, speaker setup .....43
- **T**
- Technische gegevens .....59  
The Bottom Line,  
geluidsveldprogramma .....25  
The Roxy Theatre,  
geluidsveldprogramma .....25  
TONE CONTROL, voorpaneel .....4  
Toonregeling .....22  
TRANSMIT, afstandsbediening .....7  
Tuner, oplossen van problemen .....51  
Tuner-indicator,  
display van het voorpaneel .....6  
Tunertoets, afstandsbediening .....7  
TUNING <I/D>, voorpaneel .....4  
TV bedieningstoets, afstandsbediening .....7
- **U**
- Uitzetten .....17
- **V**
- VARIED, Radio Data Systeem  
programmatype .....30  
Verbinding .....10  
VIDEO aansluiting .....13  
Video/audio-aansluiting .....13  
Video-aansluiting .....13  
VIDEO-aansluitingen, voorpaneel .....4  
Virtual CINEMA DSP .....27  
VOLUME +/-, afstandsbediening .....7  
Volume Trim, OPTION menu .....35  
VOLUME-besturing, voorpaneel .....4  
VOLUME-indicator,  
display van het voorpaneel .....6  
Voorpaneel .....4
- Voorpaneel display, voorpaneel ..... 4
- **W**
- Weergeven van ingangssignaalinformatie .....23  
Weergeven van ingangssignaalinformatie ....23  
Willekeurige weergave, iPod ..... 33
- **Y**
- YPAO ..... 18  
YPAO, problemen oplossen ..... 53

“(A) **STANDBY/ON**” or  
“(B) **POWER**” (voorbeeld) geeft  
de naam aan van een onderdeel op  
het voorpaneel of de  
afstandsbediening. Raadpleeg het  
“Onderdeelnamen en functies” en la  
bladzijde 4.

# List of remote control codes

## Liste des codes de commande

## Liste der Fernbedienungs-codes

## Lista över fjärrstyrningskoder

## Lijst met afstandsbedieningscodes

TV		AudioSonic		Changhong		Diamond	
A.R. Systems	0274		0243, 0260, 0261,	0117			0327
Acme	0260		0262, 0268, 0271,	Chimei	0323	DiamondVision	0213, 0221
Acura	0261, 0273	AudioTon	0274, 0328	Cimline	0261, 0273	Dimensia	0099
ADC	0259	Audiovox	0243, 0260, 0328	Citizen	0072, 0085, 0090,	Disney	0137
Admiral	0100, 0224, 0257,	Ausind	0104, 0144, 0225		0096, 0104	Dixi	0261, 0268, 0271,
	0258, 0259, 0264,	Autovox	0249	City	0261, 0273		0273, 0274, 0328
	0265		0249, 0257, 0259,	Clarion	0225	Dream Vision	0415, 0416
Advent	0204	Aventura	0260, 0328	Clarivox	0271	DTS	0261, 0273
Adventura	0107	Awa	0097	Clatronic	0243, 0249, 0259,	Dual	0260, 0274, 0328
Adyson	0260, 0327, 0328	Axion	0327, 0328		0260, 0261, 0262,	Dual-Tec	0260, 0261
Agashi	0327, 0328	Baird	0206		0268, 0269, 0273,	Dumont	0076, 0090, 0108,
Agazi	0259	Bang & Olufsen	0328		0274, 0328		0257, 0260, 0263,
Aiko	0260, 0261, 0273,	Basic Line	0230, 0257	CMS	0327		0328
	0274, 0327, 0328		0261, 0262, 0268,	CMS Hightec	0328	Durabrand	0077, 0097, 0133,
Aim	0274		0273, 0274, 0328	Coby	0151		0225
Aiwa	0028, 0297	Bastide	0260, 0328	Colortyme	0072, 0090	Dux	0271
Akai	0063, 0096, 0101,	Baur	0271, 0274	Commercial Solutions	0071	Dwin	0224
	0205, 0231, 0261,	Bazin	0328		0072, 0090	Dynatron	0268, 0271, 0274
	0262, 0268, 0271,	Beko	0243, 0269, 0274,	Concerto	0261, 0273	Dynex	0181, 0182
	0273, 0274, 0327,		0282, 0351, 0357,	Concorde	0243, 0260, 0268,	Elbe	0243, 0250, 0274,
	0328	Belcor	0372, 0380	Condor	0269, 0273, 0274,		0328
Akiba	0262, 0274	Bell & Howell	0090		0327	Elcit	0257
Akura	0259, 0262, 0273,	Benq	0065, 0100	Contec	0225, 0260, 0261,	Electa	0270
	0274	Beon	0051, 0160, 0315		0266, 0273, 0327	ELECTRO TECH	0261
Alaron	0327	Best	0268, 0271, 0274	Contec/Cony	0094, 0104	Electroband	0057, 0101
Alba	0243, 0260, 0261,	Bestar	0243, 0268, 0274	Continental Edison	0267	Electrograph	0226
	0262, 0266, 0269,	Binatone	0260, 0328		0261, 0273	Electrohome	0072, 0090, 0101,
	0271, 0273, 0274,	Blue Sky	0262, 0274	Cosmel	0104, 0225		0102
	0294, 0300, 0327	Blue Star	0270	Craig	0088, 0119, 0249,	Element	0180
Albatron	0222	Boots	0260, 0328	Crosley	0257	Elin	0260, 0268, 0271,
Alcyon	0249	BPL	0270, 0274		0104, 0225, 0243,	Elite	0273, 0274, 0327
Alleron	0105	Bradford	0104, 0225	Crown	0249, 0261, 0268,		0262, 0268, 0274
Allorgan	0328	Brandt	0267, 0272		0269, 0271, 0273,	Elman	0263
Allstar	0268, 0274	Brilliant	0228		0274	Elta	0261, 0273, 0327
America Action	0225	Brinkmann	0274	CS Electronics	0260, 0262, 0327	Emerson	0065, 0072, 0077,
AMOi	0326	Briionvega	0257, 0268, 0271,	CTC Clatronic	0263		0082, 0085, 0090,
Amplivision	0243, 0260, 0275,		0274	CTX	0159		0094, 0095, 0097,
	0328	Britannia	0260, 0327, 0328	Curtis Mathes	0065, 0071, 0072,	Emprex	0104, 0105, 0119,
Amstrad	0259, 0261, 0262,	Brockwood	0090		0085, 0088, 0090,		0225, 0243, 0257,
	0273, 0274	Broksonic	0063, 0225		0096, 0099, 0224	Envision	0274
Amtron	0104	Brunos	0257	CXC	0104, 0225		0200
Anam	0225, 0261	BTC	0262	Cybertron	0262	Epson	0072, 0090, 0096
Anam National	0102, 0104	Bush	0261, 0262, 0264,	Cytron	0202	Erres	0156, 0201, 0309
Anglo	0261, 0273		0266, 0268, 0270,	Daewoo	0072, 0085, 0090,	ESA	0268, 0271, 0274
Anitech	0249, 0259, 0261,		0271, 0273, 0274,		0103, 0119, 0245,	ESC	0097
	0273, 0274		0282, 0286, 0294,		0260, 0261, 0268,	Etron	0328
Ansonic	0243, 0250, 0261,		0300, 0328, 0329,		0273, 0274, 0281,	Eurofeel	0328
	0263, 0273, 0274		0351, 0388, 0394,		0285, 0303, 0321,	Euro-Feel	0259
AOC	0072, 0090, 0096,	Candle	0413		0327, 0328, 0344,	Euroline	0271
	0103		0072, 0090, 0096,		0361, 0387	Euroman	0243, 0327, 0328
Apex	0061, 0117, 0139	Capsonic	0107	Dainichi	0262, 0327	Euromann	0259, 0260, 0268,
Arcam	0327, 0328	Carena	0259		0262, 0327		0274
Arcam Delta	0260	Carnivale	0274	Dansai	0259, 0268, 0271,	Europhon	0260, 0263, 0268,
Aristona	0268, 0271, 0274	Carrefour	0096		0274, 0327, 0328		0274, 0327, 0328
Arthur Martin	0275	Carver	0266	Dantax	0243, 0271	Expert	0275
ASA	0257, 0265	Cascade	0088	Dawa	0274	Exquisit	0274
Asberg	0249, 0268, 0274	Cascio	0261, 0273, 0274	Daytron	0072, 0085, 0090,	Fenner	0261, 0273
Astra	0261	Casio	0317		0261, 0273	Ferguson	0267, 0271, 0272
Asuka	0259, 0260, 0262,	Cathay	0268, 0271, 0274	De Graaf	0264	Fidelity	0260, 0264, 0274,
	0327, 0328	CCE	0229, 0328	Decca	0260, 0268, 0271,		0327
Atlantic	0260, 0268, 0271,	Celebrity	0057, 0101		0274, 0328	Filsai	0328
	0274, 0327	Celera	0117	Dell	0167, 0195	Finlandia	0264
Atori	0261, 0273	Centurion	0268, 0271, 0274	Denver	0308, 0312	Finlux	0249, 0257, 0260,
Auchan	0275	Century	0257	Desmet	0268, 0271, 0274		0263, 0268, 0271,
		CGE	0243, 0249	Diamant	0274		0274, 0328

FIRST LINE	0260, 0261, 0268	Hampton	0260, 0327, 0328	Isukai	0262, 0274	Lumatron	0264, 0268, 0271,
Firstline	0273, 0274, 0327, 0328	Hanseatic	0243, 0250, 0260, 0261, 0266, 0268, 0271, 0273, 0274, 0328	ITC	0260, 0328		0274, 0328
Fisher	0065, 0243, 0257, 0260, 0266, 0269, 0328	Hantarex	0261, 0273, 0274	ITS	0262, 0268, 0270, 0274, 0327	Lux May	0268
Flint	0268, 0274	Hantor	0274	ITT	0261, 0265	Luxman	0072, 0090
Formenti	0249, 0257, 0258, 0260, 0271, 0327	Hamman/Kardon	0088	ITV	0261, 0271, 0274	Luxor	0260, 0264, 0328
Formenti/Phoenix	0327	Harvard	0104, 0225	Janeil	0107	LXI	0061, 0065, 0071, 0088, 0099
Fortress	0257, 0258	Harwood	0273, 0274	JBL	0088		0260, 0261, 0265, 0267, 0268, 0271
Fraba	0243, 0274	Havermy	0224	JC Penney	0072, 0073, 0085, 0090, 0099, 0103, 0106	MAG	0050
Friac	0243	HCM	0259, 0260, 0261, 0270, 0273, 0274, 0328	JCB	0057, 0101	Magnadyne	0257, 0263, 0271
Frontech	0259, 0261, 0264, 0265, 0273, 0328	Hema	0273, 0328	Jensen	0072, 0090	Magnafon	0249, 0260, 0263, 0327
Fujitsu	0023, 0024, 0025, 0105, 0328	Hewlett Packard	0146	JVC	0017, 0018, 0019, 0092, 0093, 0094, 0106, 0251, 0252, 0266, 0268, 0293, 0360, 0379	Magnavox	0072, 0088, 0090, 0091, 0095, 0096, 0098, 0114, 0115, 0129, 0134, 0176, 0178, 0189, 0210
Fujitsu General	0328	Higashi	0327				
Fujitsu Siemens	0425, 0426, 0427, 0428, 0429	HiLine	0274	Kaisui	0260, 0261, 0262, 0270, 0273, 0274, 0327, 0328	Magnum	0259, 0261
Funai	0033, 0034, 0035, 0036, 0037, 0097, 0104, 0105, 0225, 0259	Hinari	0261, 0262, 0266, 0268, 0271, 0273, 0274	Kamosonic	0260	Majestic	0100
Futuretech	0104, 0225	Hisawa	0262, 0270, 0275	Kamp	0260, 0327	Mandor	0259
Galaxi	0269, 0274	Hisense	0165	Kapsch	0265	Manesth	0259, 0260, 0268, 0271, 0274, 0328
Galaxis	0243, 0274	Hitachi	0006, 0014, 0015, 0016, 0042, 0072, 0090, 0094, 0173, 0254, 0255, 0256, 0260, 0264, 0265, 0266, 0274, 0285, 0300, 0319, 0328, 0348, 0349, 0385, 0402, 0410	Karcher	0243, 0260, 0261, 0271, 0274	Marantz	0072, 0088, 0090, 0096, 0158, 0268, 0271, 0274
Gateway	0163, 0226, 0227			Kawasho	0072, 0090, 0101, 0327	Marelli	0257
GBC	0261, 0266, 0273			KEC	0225	Mark	0268, 0271, 0273, 0274, 0327, 0328
GE	0069, 0071, 0072, 0073, 0077, 0090, 0099, 0102, 0106, 0112, 0131			Kendo	0243, 0263, 0264, 0274	Masuda	0328
Geant Casino	0275	Hornophon	0268, 0274	Kenwood	0072, 0090, 0096	Matsui	0260, 0261, 0264, 0266, 0268, 0271, 0273, 0274, 0328, 0405
GEC	0260, 0265, 0268, 0271, 0274, 0328	Hoshai	0262	KIC	0328		
Geloso	0261, 0264, 0273	Huanyu	0260, 0327	Kingsley	0260, 0327		
General Technic	0261, 0273	Hygashi	0260, 0327, 0328	KLH	0117	Matsushita	0067
Genexxa	0262, 0265, 0268, 0274	Hyper	0260, 0261, 0273, 0327, 0328	Kloss Novabeam	0104, 0107	Maxent	0193, 0226
GFM	0177, 0210	Hypson	0259, 0260, 0268, 0270, 0271, 0274, 0275, 0328	Kneissel	0243, 0250, 0274	Mediator	0268, 0271, 0274
Giant	0328			Kolster	0268, 0274	Medion	0259, 0261, 0274
Gibraltar	0076, 0090, 0096, 0108	Hyundai	0223	Konka	0262	Megapower	0222
GoldHand	0327	Iberia	0274	Korping	0268, 0271, 0274	Megatron	0072, 0077
Goldline	0274	ICE	0259, 0260, 0261, 0262, 0268, 0273, 0274, 0327, 0328	Korting	0243, 0257	MElectronic	0273, 0274, 0327, 0328
GoldStar	0072, 0077, 0085, 0090, 0094, 0096, 0103, 0243, 0260, 0261, 0264, 0268, 0271, 0273, 0274, 0327, 0328			Kosmos	0274	Melvox	0275
Goodmans	0164, 0259, 0261, 0266, 0268, 0271, 0273, 0274, 0322, 0328, 0395, 0399, 0412	ICeS	0327	Koyoda	0261	Memorex	0065, 0072, 0077, 0100, 0103, 0133, 0219, 0261, 0273
Gorenje	0243, 0269	Ilo	0198, 0203	KTV	0085, 0096, 0104, 0225, 0229, 0260, 0328		
GPM	0262	IMA	0104				
GPX	0211	Imperial	0243, 0249, 0265, 0268, 0269, 0274	Kyoto	0327, 0328	Memphis	0261, 0273
Gradiente	0162	Indiana	0268, 0271, 0274	Lasat	0243	Mercury	0273, 0274
Graetz	0265	Infinity	0088	Lenco	0261, 0273	Metz	0257
Granada	0249, 0260, 0264, 0266, 0268, 0271, 0274, 0275, 0328	InFocus	0168, 0277, 0313, 0397, 0430	Lenoir	0260, 0261, 0273	MGA	0072, 0077, 0090, 0096, 0103
Grandin	0261, 0262, 0270, 0271	Ingelen	0265	Leyco	0259, 0268, 0271, 0274	Micromaxx	0259, 0261
Gronic	0328	Ingersol	0261, 0273	LG	0016, 0038, 0039, 0077, 0103, 0145, 0222, 0243, 0246, 0253, 0260, 0261, 0264, 0268, 0271, 0273, 0274, 0282, 0290, 0299, 0316, 0327, 0328, 0351, 0359, 0367, 0382, 0384, 0389, 0396	Microstar	0259, 0261
Grundig	0242, 0243, 0249, 0274, 0356	Initial	0203	LG/GoldStar	0246	Midland	0069, 0071, 0073, 0076, 0085, 0106, 0108
Grunpy	0104, 0105, 0225	Inno Hit	0249, 0260, 0261, 0262, 0268, 0271, 0273, 0274, 0328	Liesenk	0271	Minerva	0249
Haier	0187, 0207	Inteq	0076	Liesenkotter	0274	Minoka	0268, 0274
Halifax	0259, 0260, 0327, 0328	Interactive	0243	Life	0259, 0261	Mintek	0203
Hallmark	0072, 0077, 0090	Interbuy	0261, 0273	Lifetec	0259, 0261, 0273, 0274	Mitsubishi	0006, 0015, 0016, 0048, 0072, 0077, 0090, 0103, 0196, 0224, 0257, 0266, 0268, 0274, 0298, 0371
		Interfunk	0243, 0257, 0265, 0268, 0271, 0274	Lloyds	0273	Mivar	0243, 0249, 0250, 0260, 0327, 0328
		International	0327	Loewe	0243, 0250, 0274, 0280, 0306, 0347	Monivision	0222
		Intervision	0243, 0259, 0260, 0263, 0274, 0328	Loewe Opta	0257, 0268, 0271	Montgomery Ward	0100
		Irradio	0249, 0261, 0262, 0268, 0271, 0273, 0274	Logik	0100	Motion	0249
				Luma	0264, 0271, 0273, 0274	Motorola	0102, 0224
						MTC	0072, 0090, 0096, 0103, 0243, 0327

Multi System	0271	Penney	0061, 0069, 0071,	RadioShack	0065, 0071, 0077,	Scott	0072, 0077, 0090,		
Multitech	0104, 0225, 0229, 0243, 0260, 0261, 0263, 0264, 0266, 0271, 0273, 0274, 0327, 0328	Perdio	0077, 0096		0096, 0225, 0274		0094, 0104, 0105, 0199, 0225		
	0260, 0327	Perfekt	0274, 0327	RadioShack/Realistic		Sears	0061, 0065, 0071, 0072, 0073, 0077, 0088, 0090, 0097, 0099, 0105		
Murphy	0061, 0072, 0077	Philco	0072, 0088, 0090, 0091, 0094, 0096, 0102, 0103, 0243, 0249, 0257, 0274	Radiola	0072, 0085, 0090, 0094, 0099, 0104 0268, 0271, 0274, 0328				
NAD	0264	Philharmonic	0260, 0328	Radiomarelli	0257, 0274	SEG	0259, 0260, 0263, 0266, 0271, 0273, 0274, 0300, 0327, 0328		
NEC	0026, 0053, 0072, 0090, 0096, 0102, 0103, 0266, 0328	Philips	0040, 0088, 0089, 0090, 0091, 0094, 0098, 0099, 0102, 0114, 0135, 0143, 0176, 0178, 0189, 0210, 0212, 0232, 0233, 0257, 0260, 0268, 0271, 0274, 0278, 0287, 0301, 0302, 0307, 0311, 0314, 0330, 0331, 0333, 0337, 0338, 0339, 0341, 0343, 0345, 0355, 0363, 0365, 0377, 0378, 0381, 0383, 0406, 0409, 0414	Radiotone	0243, 0268, 0273, 0274				
Neckermann	0243, 0257, 0260, 0264, 0268, 0269, 0271, 0274, 0328			Rank	0266	SEI	0274		
	0268, 0271, 0274			RCA	0071, 0072, 0073, 0074, 0075, 0090, 0099, 0102, 0103, 0109, 0120, 0179, 0218	SEI-Sinudyne	0257, 0263, 0265		
NEI	0226			Realistic	0065, 0077, 0096, 0225	Seleco	0264, 0265, 0266		
Net-TV	0273, 0274			Recor	0274	Sencora	0261, 0273		
Neufunk	0261, 0268			Redstar	0274	Sentra	0273		
New Tech	0262			Reflex	0274	Serino	0327		
New World	0273, 0274, 0328			Revov	0243, 0268, 0271, 0274	Sharp	0009, 0010, 0011, 0072, 0080, 0081, 0082, 0083, 0085, 0090, 0094, 0110, 0148, 0183, 0216, 0224, 0247, 0248, 0258, 0266, 0288, 0304, 0324, 0325, 0340, 0358, 0362, 0369, 0386, 0392, 0398, 0400, 0401, 0403		
NewTech	0260, 0327			Rex	0259, 0264, 0265				
Nicamagic	0259, 0260, 0262, 0268, 0271, 0273, 0274, 0327, 0328			RFT	0243, 0250, 0257 0327				
Nikkai	0072, 0077, 0096			Rhapsody	0268, 0271, 0274				
Nikko	0249, 0260, 0263, 0327	Philips Magnavox	0089, 0114, 0115	R-Line	0259, 0261, 0262, 0273				
Nobliko	0265	Phoenix	0243, 0257, 0268, 0271, 0274, 0327	Roadstar	0257	Sheng Chia	0224		
Nokia	0155	Phonola	0257, 0268, 0271, 0274, 0327	Robotron	0327, 0328	Shogun	0090		
Norcent	0328			Rowa	0243	Siarem	0257, 0263, 0274		
Nordic	0257, 0265, 0267, 0268	Pilot	0085, 0090, 0096	Royal Lux	0257	Sierra	0268, 0274		
Nordmende	0271	Pioneer	0012, 0013, 0072, 0090, 0243, 0265, 0267, 0268, 0271, 0274, 0408	RTF	0076, 0096, 0108	Siesta	0243		
Nordvision	0274			Runco	0257, 0265, 0267, 0272, 0376	Signature	0100		
Novatronic	0265, 0275			Saba	0259, 0260, 0261, 0273, 0328	Silva	0327		
Oceanic	0243, 0269, 0274	Plantron	0259, 0268, 0273, 0274	Saisho	0264, 0265	Silver	0266		
Olevia	0052, 0140, 0149, 0154, 0157	Playsonic	0328	Salora	0249, 0263	Singer	0257, 0263, 0275		
ONCEAS	0260	Polaroid	0117, 0152, 0184, 0220	Sambors	0072, 0085, 0090, 0096, 0226	Sinudyne	0274		
Onwa	0104, 0225			Sampo	0029, 0030, 0031, 0032, 0044, 0045, 0046, 0047, 0072, 0077, 0084, 0085, 0086, 0087, 0090, 0094, 0096, 0103, 0118, 0217, 0229, 0235, 0236, 0237, 0243, 0259, 0260, 0261, 0268, 0269, 0271, 0273, 0274, 0284, 0295, 0327, 0328, 0336, 0346, 0390, 0407	Samsung	0249, 0263	Sony	0041, 0057, 0058, 0059, 0060, 0101, 0116, 0125, 0126, 0127, 0142, 0169, 0170, 0171, 0172, 0174, 0234, 0261, 0266, 0276, 0289, 0292, 0393, 0411
Opera	0274	Poppy	0261, 0273			Skantic	0265		
Oppo	0208	Portland	0072, 0085, 0090, 0103			Solavox	0265		
Optimus	0065, 0067					Sonitron	0243, 0328		
Optoma	0194	Prandoni-Prince	0249, 0264			Sonoko	0259, 0260, 0261, 0268, 0271, 0273, 0274, 0328		
Optonica	0224	Precision	0260, 0328			Sonorlor	0265, 0275		
Orbit	0268, 0274	Prima	0161, 0207, 0261, 0265, 0273			Sontec	0243, 0268, 0271, 0274		
Orion	0121, 0192, 0261, 0268, 0271, 0273, 0274, 0282, 0329	Princeton	0222						
Orline	0274	Prism	0069, 0106						
Osaki	0259, 0260, 0262, 0274, 0328	Profex	0261, 0273						
Oso	0262	Profi-Tronic	0268, 0274						
Otto Versand	0258, 0260, 0266, 0268, 0270, 0271, 0274, 0328	Proline	0268, 0274						
	0260, 0327	Proscan	0071, 0073, 0099						
Pael	0243, 0260, 0269, 0274, 0328	Prosonic	0243, 0260, 0271, 0274, 0327, 0328	Sandra	0260, 0327, 0328	Sound & Vision	0262, 0263		
Palladium	0328	Protech	0259, 0260, 0261, 0263, 0268, 0271, 0328	Sansui	0063, 0121, 0268, 0274	Soundesign	0072, 0077, 0090, 0104, 0105, 0225		
Palsonic	0259, 0260, 0261, 0273, 0274, 0327, 0328	Proton	0072, 0077, 0090, 0094	Sanyo	0020, 0021, 0022, 0049, 0065, 0090, 0141, 0191, 0243, 0250, 0260, 0266, 0273, 0291, 0327, 0328, 0370, 0373, 0391	Soundwave	0268, 0271, 0274		
Panama	0006, 0007, 0066, 0067, 0068, 0069, 0070, 0102, 0106, 0113, 0147, 0215, 0241, 0265, 0274, 0279, 0310, 0332, 0334, 0368, 0374	Protron	0150			Squareview	0097		
		PROVIEW	0050, 0164			SSS	0090, 0104, 0225		
Panasonic		Provision	0271, 0274			Standard	0260, 0261, 0262, 0268, 0273, 0274, 0328		
		Pulsar	0076, 0090, 0108						
		Pye	0268, 0271, 0274, 0296, 0338	SBR	0271, 0274	Starlite	0104, 0225, 0271, 0273, 0274		
		Pymi	0261, 0273	Sceptre	0166, 0185	Stenway	0270		
		Quandra Vision	0275	Schaub Lorenz	0265	Stern	0264, 0265		
		Quasar	0067, 0069, 0102, 0106	Schneider	0260, 0262, 0268, 0271, 0274, 0287, 0300, 0328, 0364, 0366	Strato	0273, 0274		
Panavision	0274	Quelle	0259, 0260, 0268, 0271, 0274, 0328			Stylandia	0328		
Pathe Cinema	0243, 0250, 0260, 0275, 0327	Questa	0266	Scotch	0072, 0077	Sunkai	0261		
Pausa	0261, 0273	Radialva	0274			Sunstar	0273, 0274		

Sunwood	0261, 0268, 0273, 0274		0128, 0130, 0132, 0139, 0214, 0244, 0266, 0283, 0305, 0328, 0329, 0342, 0350, 0352, 0353, 0354, 0375, 0404	Yoko	0243, 0259, 0260, 0261, 0262, 0268, 0271, 0273, 0274, 0327, 0328	De Graaf	1078
Superla	0260, 0327, 0328					Decca	1072, 1073, 1078
Superscan	0095, 0224					Dell	1066
SuperTech	0273, 0274, 0327					Denko	1090
Supra	0261, 0273			Yorx	0262	DiamondVision	1050
Supre-Macy	0107	Totevision	0085	Zanussi	0264, 0328	DigiFusion	1092
Supreme	0057, 0101	Towada	0265, 0328	Zenith	0076, 0077, 0078, 0079, 0090, 0100, 0108, 0111	DIRECTV	1035, 1038, 1040, 1059, 1060, 1061, 1065
Susumu	0262	Trakton	0328			Dish Network	1064
Sutron	0261, 0273	Trans Continens	0274, 0328			Dishpro	1064
SVA	0197	Transtec	0327	<b>VCR</b>		Dual	1073, 1078, 1091
Sydney	0260, 0327, 0328	Trident	0328	ABS	1066	Dumont	1072, 1078
Sylvania	0072, 0088, 0089, 0090, 0091, 0095, 0096, 0097, 0098, 0175, 0177, 0210	Triumph	0274	Adventura	1023	Durabrand	1032
		Uher	0243, 0249, 0265, 0268, 0274	Adyson	1090	Dynatech	1023
		Ultravox	0257, 0260, 0263, 0274, 0327	Aiwa	1023, 1072, 1073, 1074	Echostar	1064
Symphonic	0097, 0104, 0108, 0133, 0210, 0225	Unic Line	0274	Akai	1071, 1073	Elbe	1091
Syntax	0149	United	0271	Akiba	1079, 1090	Elcatech	1090
Syntax-Brilliant	0149	Universum	0243, 0249, 0259, 0268, 0269, 0271, 0274, 0328	Akura	1073, 1079, 1090	Electrohome	1021
Sysline	0271			Alba	1074, 1075, 1076, 1079, 1090, 1091	Electroponic	1021
Sytong	0327			Alienware	1066	Elsay	1090
Tandy	0224, 0258, 0260, 0262, 0265, 0328	Univox	0274	Ambassador	1076	Elta	1079, 1090, 1091
		Vector Research	0096	American High	1022	Emerson	1021, 1022, 1023, 1070, 1090
Tashiko	0260, 0264, 0266, 0327, 0328	Vestel	0264, 0265, 0268, 0269, 0271, 0274, 0328	Amstrad	1072, 1090, 1091	ESC	1075, 1091
				Anitech	1079, 1090	Etzuko	1079, 1090
Tatung	0102, 0227, 0260, 0268, 0271, 0274, 0328	Vexa	0261, 0271, 0273, 0274	Apex	1010	Expressvu	1064
				ASA	1077, 1078	Ferguson	1073
TCM	0259, 0261	Victor	0093, 0266, 0268	Asha	1020	Fidelity	1072, 1090
Teac	0274, 0328	VIDEOLOGIC	0327	Asuka	1072, 1077, 1078, 1079, 1090	Finlandia	1078
Tec	0260, 0261, 0273, 0328	Videologique	0260, 0262, 0327, 0328	Audio Dynamics	1018	Finlux	1072, 1073, 1078
				Audiosonic	1091	Firstline	1074, 1077, 1079, 1090
Technics	0067, 0069, 0106	VideoSystem	0268, 0274	Audiovox	1021	Fisher	1019
TechniSat	0320, 0417, 0418, 0419	Videotechnic	0327, 0328	Baird	1072, 1073, 1075, 1091	Flint	1074
		Vidikron	0088	Bang & Olufsen	1067	Formenti/Phoenix	1078
Techwood	0069, 0072, 0090, 0106	Vidtech	0072, 0077, 0090, 0103	Basic Line	1074, 1075, 1076, 1079, 1090, 1091	Frontech	1076
				Baur	1078	Fuji	1022
TEDELEX	0328	Viewsonic	0153, 0186, 0226, 0318	Beaumarck	1020	Fujitsu	1072
Teknika	0072, 0085, 0088, 0090, 0094, 0100, 0103, 0104, 0105, 0225	Viking	0107	Bell & Howell	1019	Funai	1023, 1072
		Viore	0198	Bestar	1075, 1076, 1091	Galaxy	1072
Teleavia	0267	Visiola	0260, 0327	Black Panther Line	1075, 1091	Garrard	1023
Telecor	0274, 0328	Vision	0268, 0274, 0328	Blaupunkt	1078	Gateway	1066
Telefunken	0267, 0268, 0272, 0274	Vizio	0090, 0136, 0160, 0227, 0420, 0421, 0422, 0423, 0424	Bondstec	1076, 1090	GBC	1076, 1079
				Broksonic	1054	GE	1020, 1022
Telegazi	0274	Vortec	0268, 0271, 0274	Bush	1074, 1075, 1079, 1090, 1091, 1097, 1099, 1109, 1139	GEC	1078
Telemeister	0274	Voxson	0249, 0257, 0264, 0265, 0268, 0274	Calix	1021	Geloso	1079
Telesonic	0274			Candle	1020, 1021	General	1076
Telestari	0274	Waltham	0260, 0274, 0328	Canon	1022	General Technic	1074
Teletex	0261, 0271, 0273, 0274	Wards	0072, 0077, 0088, 0090, 0091, 0096, 0098, 0099, 0100, 0103, 0105	Catron	1076	GOI	1064
				CGE	1072, 1073	GoldHand	1079, 1090
Teleton	0260, 0328	Watson	0268, 0271, 0274	Cimline	1074, 1079, 1090	Goldstar	1018, 1021, 1072, 1077
Televideon	0327	Watt Radio	0260, 0263, 0327	CineVision	1058	Goodmans	1072, 1075, 1076, 1077, 1079, 1090, 1091
Televiso	0275	Waycon	0061	Citizen	1020, 1021	Gradiente	1023
		Wega	0257, 0266, 0274	Clatronic	1076, 1090	Graetz	1073
Tensai	0261, 0262, 0268, 0273, 0274, 0328	Weltblick	0268, 0271, 0274, 0328	ColorTyme	1018	Granada	1078
				Condor	1075, 1076, 1091	Grandin	1072, 1075, 1076, 1077, 1079, 1090, 1091
Tesmet	0268	Westinghouse	0057, 0138, 0142	Craig	1020, 1021	Grundig	1078, 1079
Tevion	0259, 0261	White Westinghouse	0008, 0119, 0260, 0263, 0271, 0274, 0327	Crown	1075, 1076, 1079, 1090, 1091	Hanseatic	1077, 1078, 1091
Textet	0260, 0273, 0327, 0328			Curtis Mathes	1018, 1020, 1022	Harley Davidson	1023
				Cybernex	1020	Harman/Kardon	1018
Thomson	0238, 0239, 0240, 0260, 0267, 0268, 0272, 0274, 0335	Wincom	0055, 0056	CyberPower	1066	Harwood	1090
		Xrypton	0274	Daewoo	1023, 1075, 1076, 1091, 1116, 1141	HCM	1079, 1090
Thorn	0271, 0274	Yamaha	0000, 0001, 0002, 0003, 0004, 0005, 0072, 0090, 0096, 0103	Dansai	1079, 1090, 1091	Headquarter	1019
TMK	0072, 0077, 0090			Dantax	1074	Hewlett Packard	1066
TNCi	0076			Daytron	1075, 1091	Hinari	1074, 1079, 1090, 1091
Tokai	0268, 0274, 0328	Yamishi	0274, 0328	DBX	1018	Hisawa	1074
Tokyo	0260, 0327	Yokan	0274			Hitachi	1072, 1073, 1078, 1089, 1108, 1124
Tomashi	0270						
Toshiba	0027, 0043, 0053, 0054, 0061, 0062, 0063, 0064, 0065, 0122, 0123, 0124,						

HNS	1060	Memphis	1079, 1090	Radix	1021	Tandberg	1091
Howard Computers		MGN Technology	1020	Randex	1021	Tandy	1019
	1066	Micromaxx	1074	RCA	1020, 1022, 1025,	Tashiko	1021, 1072
HP	1066	Microsoft	1066		1035, 1040, 1047,	Tatung	1072, 1073, 1078
HTS	1064	Microstar	1074		1060, 1065	TCM	1074, 1093, 1120
Hughes	1035, 1040, 1061	Migros	1072	Realistic	1019, 1020, 1021,	Teac	1023, 1091
Hughes Network Systems		Mind	1066		1022, 1023	Tec	1076, 1090, 1091
	1038, 1060	Mitsubishi	1029, 1072, 1078	ReplayTV	1041, 1068	Technics	1022
Humax	1035, 1060, 1094	Motorola	1022	Rex	1073	Teknika	1021, 1022, 1023
Hush	1066	MTC	1020	RFT	1076, 1078, 1090	Teleavia	1073
Hypson	1074, 1079, 1090,	Multitech	1020, 1023, 1072,	Ricavision	1066	Telefunken	1073
	1091		1076, 1078, 1079,	Roadstar	1075, 1077, 1079,	Teletech	1090, 1091
iBUYPOWER	1066		1090		1090, 1091	Tenosal	1079, 1090
Impego	1076	Murphy	1072	Royal	1090	Tensai	1072, 1077, 1079,
Imperial	1072	NEC	1018, 1019, 1073	Runco	1032		1090
Inno Hit	1075, 1076, 1078,	Neckermann	1073, 1078	Saba	1073	Tevion	1074
	1079, 1090, 1091	NEI	1078	Saisho	1074, 1079	Thomson	1073, 1087
Innovation	1074	Nesco	1079, 1090	Samsung	1006, 1020, 1038,	Thorn	1073
Instant Replay	1022	Nikkai	1076, 1090, 1091		1040, 1046, 1060,	Tivo	1035, 1036, 1037,
Interbuy	1077, 1090	Nikko	1021		1080, 1107, 1110,		1039, 1040, 1060,
Interfunk	1078	Niveus Media	1066		1112, 1121, 1123,		1061, 1062
Intervision	1072, 1091	Noblex	1020		1140, 1142	TMK	1020
Irradio	1077, 1079, 1090	Nokia	1073, 1091	Samurai	1076, 1090	Tokai	1077, 1079, 1090
ITT	1073	Nordmende	1073	Sanky	1032	Tonsai	1079
ITV	1075, 1077, 1091	Northgate	1066	Sansui	1033, 1056, 1069,	Toshiba	1004, 1005, 1034,
JC Penney	1018, 1019, 1020,	Oceanic	1072, 1073		1073		1051, 1063, 1066,
	1021, 1022	Okano	1074, 1090, 1091	Sanyo	1019, 1020, 1114		1073, 1078, 1086,
JCL	1022	Olympus	1022	Saville	1091		1099, 1102, 1119,
JVC	1011, 1012, 1013,	Optimus	1021	SBR	1078		1144
	1014, 1015, 1016,	Orion	1033, 1069, 1074,	Schaub Lorenz	1072, 1073	Totevision	1020, 1021
	1017, 1018, 1019,		1097, 1139	Schneider	1072, 1074, 1075,	Touch	1066
	1028, 1035, 1064,	Orson	1072		1076, 1077, 1078,	Towada	1079, 1090
	1073, 1085, 1117,	Osaki	1072, 1077, 1079,		1079, 1090, 1091	Towika	1079, 1090
	1130, 1131, 1133,		1090	Sears	1019, 1021, 1022	TVA	1076
	1134, 1135, 1136	Otto Versand	1078	SEG	1079, 1090, 1091	Uher	1077
Kaisui	1079, 1090	Palladium	1073, 1077, 1079,	SEI-Sinudyne	1078	UltimateTV	1065
Karcher	1078		1090	Seleco	1073	Ultravox	1091
Kendo	1074, 1075, 1076,	Panasonic	1007, 1008, 1009,	Sentra	1076, 1090	Unitech	1020
	1090		1022, 1026, 1042,	Sentron	1079, 1090	United Quick Star	1075, 1091
Kenwood	1018, 1019, 1073		1043, 1068, 1082,	Sharp	1031, 1045, 1057,	Universum	1072, 1077, 1078
Kodak	1021, 1022		1101, 1126, 1132		1081, 1115, 1137	Vector Research	1018
Korpel	1079, 1090	Pathe Marconi	1073	Shintom	1079, 1090	Video Concepts	1018
Kyoto	1090	Perdio	1072	Shivaki	1077	Videoon	1074
Lenco	1075	Philco	1022, 1090	Shogun	1020	Videosonic	1020
Leyco	1079, 1090	Philips	1022, 1030, 1035,	Siemens	1077	Viewsonic	1066
LG	1021, 1053, 1072,		1038, 1039, 1040,	Silva	1077	Voodoo	1066
	1077, 1088, 1100,		1044, 1055, 1060,	Silver	1091	Wards	1020, 1021, 1022,
	1106, 1125, 1143		1078, 1084, 1095,	Singer	1022		1023
Lifetec	1074		1096, 1104, 1105,	Sinudyne	1078	Weltblick	1077
Linksys	1066		1111, 1113, 1122,	Solavox	1076	XR-1000	1022, 1023
Lloyd's	1023		1124, 1127, 1128,	Sonic Blue	1041, 1068	Yamaha	1018, 1019
Loewe Opta	1077, 1078		1129	Sonneclair	1090	Yamishi	1079, 1090
Logik	1079, 1090	Philips Magnavox	1030	Sonoko	1075, 1091	Yokan	1079, 1090
Lumatron	1075, 1091	Phonola	1078	Sontec	1077	Yoko	1076, 1077, 1079,
Luxor	1090	Pilot	1021	Sony	1000, 1001, 1002,		1090
LXI	1021	Pioneer	1078, 1118		1003, 1024, 1027,	Zenith	1032
M Electronic	1072	Polaroid	1010, 1049		1036, 1062, 1066,	ZT Group	1066
Magnavox	1022, 1032, 1044,	Portland	1075, 1076, 1091		1083, 1098, 1103,		
	1070	Prinz	1072		1138	<b>DVD</b>	
Magnin	1021	Profex	1079	Stack	1066	4Kus	2097
Manesth	1079, 1090	Proline	1072	Stack 9	1066	Accurian	2220
Marantz	1018, 1019, 1022,	Proscan	1065	Standard	1075, 1091	Advent	2169, 2201
	1078	Prosonic	1074, 1091	Stern	1091	AEG	2312
Mark	1091	Pulsar	1032	STS	1022	Airis	2318
Marta	1021	Pye	1052, 1078	Sunkai	1074	Aiwa	2272
Matsui	1074, 1077	Quarter	1019	Sunstar	1072	Akai	2170, 2195, 2225,
Matsushita	1022	Quartz	1019	Suntronic	1072		2227
Media Center PC	1066	Quasar	1022	Sunwood	1079, 1090	Akura	2310
Mediator	1078	Quelle	1072, 1078	Superscan	1070	Alba	2018, 2232, 2247,
Medion	1074	Radialva	1090	Sylvania	1022, 1023, 1044,		2259, 2264
MEI	1022	RadioShack	1021		1052, 1070	Alco	2199
Memorex	1019, 1020, 1021,	RadioShack/Realistic		Symphonic	1023, 1044, 1090	Alize	2315
	1022, 1023, 1032,		1019, 1020, 1021,	Systemax	1066	Allegro	2215
	1048, 1069, 1072,		1022, 1023	Tagar Systems	1066	Amitech	2312
	1077	Radiola	1078	Taisho	1074		

Amphion MediaWorks	Dual	2302	KLH	2199, 2209	2292, 2321, 2324,
1245	Durabrand	2218	Koda	2308	2327, 2328, 2329,
AMW	DVX	2305	Koss	2095, 2198, 2204	2331, 2383, 2388
Apex	Easy Home	2309	KXD	2309	2151
2047, 2076, 2208,	Eclipse	2304	Landel	2221	Parasound
2209	E-Dem	2318	Lasonic	2214	peekTONTON
Apple	Electrohome	2312	Lawson	2305	Philips
Arrgo	Elin	2312	Lecson	2303	2026, 2061, 2062,
Asono	Elta	2263, 2312, 2315	Lenco	2308, 2312, 2317	2075, 2090, 2094,
Aspire	Emerson	2196, 2211, 2219	Lenox	2203, 2218	2096, 2097, 2103,
Astar	Enterprise	2211	LG	2080, 2107, 2115,	2110, 2126, 2180,
ATACOM	Enzer	2302		2116, 2141, 2188,	2193, 2205, 2231,
Audiovox	Epson	2165		2211, 2215, 2237,	2235, 2241, 2251,
Avious	ESA	2219		2239, 2285, 2293,	2252, 2256, 2260,
Awa	Finlux	2304, 2312, 2317		2295, 2348, 2370	2268, 2282, 2332,
Axion	Fintec	2299	Life	2228	2333, 2343, 2344,
Bang & Olufsen	Fisher	2212	Lifetec	2228	2345, 2367, 2371,
Baze	Funai	2219	Limit	2305	2373, 2380, 2382,
BBK	Gateway	2097	Liquid Video	2204	2385
Bellagio	GE	2079, 2206, 2209	Liteon	2097, 2121, 2220	Phonotrend
Best Buy	Gericom	2269	Loewe	2274	Pioneer
Blaupunkt	GFM	2176	LogicLab	2305	2012, 2013, 2014,
Blue Parade	Giec	2300	Magnavox	2075, 2096, 2178,	2063, 2064, 2065,
Boghe	Global Solutions	2305		2180, 2196, 2205,	2066, 2067, 2113,
Brainwave	Global Sphere	2305		2219, 2308	2134, 2207, 2230,
Brandt	Go Video	2135, 2215	Magnex	2317	2236, 2265, 2266,
Broksonic	Goodmans	2247, 2289, 2298,	Majestic	2314	2267, 2297, 2322,
Bush		2300, 2308, 2330,	Marantz	2282	2351, 2352, 2353,
2264, 2301, 2308,		2369	Marquant	2312	2354, 2355, 2356,
2317, 2350, 2368	GPX	2177	Matsui	2198, 2296	2357, 2358, 2359,
California Audio Labs	Gradiente	2197	McIntosh	2149	2377
2197	Graetz	2302	Mecotek	2312	Pointer
Cambridge Audio	Greenhill	2209	Medion	2228	Polaroid
CAT	Grundig	2271	Memorex	2078, 2184, 2195	Portland
CAVS	Grunkel	2312, 2316	MiCO	2300, 2304	Powerpoint
Centrum	GVG	2299	Micromaxx	2228	Prima
CGV	H&B	2308	Microsoft	2206	Proceed
Changhong	H_her	2318	Microstar	2228	Proscan
Cinetec	Haaz	2304, 2305	Minoka	2312	Prosonic
CineVision	Haier	2172	Minowa	2317	Protron
Clatronic	Hamman/Kardon	2125, 2213	Mintek	2167, 2209	Provision
Coby	HiMAX	2309	Mitsubishi	2081	Pye
Conia	Hitachi	2008, 2033, 2108,	Mizuda	2308, 2309	Qwestar
Continental Edison		2302, 2309, 2320,	Monyka	2302	Raite
2313		2366	Mustek	2232	RCA
Crown	Hiteker	2208	Mx Onda	2304	2058, 2059, 2071,
C-Tech	Home Tech Industries	2318	Mystral	2316	2079, 2183, 2199,
Curtis Mathes		2316	Naiko	2312	2206, 2207, 2209
CVG	Hyundai	2316	Nesa	2209	RedStar
CyberHome	Ilo	2167	Neufunk	2302	2310, 2312, 2314
2048, 2068, 2216,	Initial	2167, 2209	Nevir	2312	Regent
2233, 2258	Innovation	2228	Next Base	2221	2203
Cytron	Insignia	2080, 2175, 2219	Nexstech	2161	Reoc
Daenyx	Integra	2207	NU-TEC	2301	Rimax
Daewoo	Irradio	2103	Onkyo	2205, 2290	Rio
2083, 2215, 2280,	iSymphony	2164	Oopla	2097	Roadstar
2299, 2312, 2313,	JBL	2213	Oppo	2150, 2173	2281, 2308
2326, 2376	JVC	2049, 2050, 2051,	Optim	2303	Ronin
Daewoo International		2052, 2053, 2054,	Optimus	2230	Rotel
2313		2055, 2056, 2057,	Orava	2308	Rowa
Dalton		2070, 2242, 2261,	Orbit	2313	2200, 2301
Dansai		2275, 2276, 2277,	Orion	2027, 2060	Rownsonic
Dansai		2278, 2339, 2340,	Oritron	2198, 2204	Saba
Daytek		2341, 2342, 2386,	P&B	2308	Sabaki
Dayton		2387, 2389, 2390,	Pacific	2305	Saivod
DEC		2391	Panasonic	2015, 2016, 2017,	2312
Decca		2148		2036, 2037, 2038,	2223
Denon	Jwin	2314		2039, 2040, 2041,	Samsung
2105, 2147, 2197,	Kansai	2199		2042, 2043, 2074,	2031, 2032, 2033,
2286	Kawasaki	2312		2089, 2104, 2108,	2034, 2035, 2082,
Denver	Kenwood	2123, 2197, 2270		2112, 2120, 2131,	2127, 2137, 2138,
2288, 2308, 2310,	KeyPlug	2312		2132, 2197, 2205,	2154, 2182, 2197,
2314	Kiirro	2312		2244, 2245, 2246,	2283, 2319, 2325,
Denzel	Kingavon	2308		2253, 2254, 2255,	2346, 2347, 2349,
2302	Kiss	2302			2372, 2381
Desay					2027, 2195, 2304,
Diamond					2305, 2312
DiamondVision					2139, 2195, 2212,
2179, 2186					2374
Disney					ScanMagic
DK Digital					2232
Dmtech					Schaub Lorenz
2226					2312
					Schneider
					2226
					Scientific Labs
					2305
					Scott
					2243, 2311
					Seeltech
					2318

SEG	2240, 2302, 2305, 2313	United	2317	Toshiba	2030, 2099, 2100, 2101, 2114, 2117, 2118, 2119	Macab	3055
Sharp	2009, 2010, 2084, 2122, 2142, 2143, 2144, 2181, 2190, 2228, 2262, 2375	Urban Concepts	2205			Magnavox	3029
		US Logic	2167	Yamaha	2106	Maspro	3049
		Venturer	2199			Matsui	3049
Shinonic	2167	Viewmaster	2318			MegaCable	3039
Sigmatek	2309, 2318	Vocopro	2156	<b>Cable</b>		Memorex	3030, 3040
Silva	2310	VocoStar	2157	ABC	3004, 3015, 3016, 3017, 3037, 3040, 3067, 3080, 3081	Minerva	3049
Singer	2304, 2305	Waitec	2318			Mnet	3057
Skymaster	2279, 2305	Welltech	2300	ADB	3070	Motorola	3006, 3008, 3010, 3013, 3039, 3072, 3075
Skyworth	2310	Westinghouse	2109, 2168	Adelphia	3003		
Slim Art	2312	Wharfedale	2304, 2305	Alcatel	3066	Movie Time	3031, 3063
SM Electronic	2305	Woxter	2315, 2318	Americast	3046	Mr Zapp	3055
Sonic Blue	2215	Xbox	2206, 2229	Amstrad	3048, 3068	Multichoice	3057
Sontech	2316	Xlogic	2305, 2312	Antronix	3019, 3020	Multitech	3045
Sony	2005, 2006, 2007, 2020, 2021, 2022, 2023, 2024, 2025, 2069, 2072, 2073, 2085, 2086, 2087, 2091, 2092, 2093, 2102, 2128, 2129, 2130, 2249, 2250, 2323, 2334, 2335, 2336, 2360, 2361, 2362, 2363, 2364, 2365, 2384	XMS	2312	Archer	3020	NEC	3018
		Xoro	2300	Arcon	3048	NET Brazil	3007
		Yamada	2097, 2313, 2315	AT&T	3013	Nokia	3051
		Yamaha	2000, 2001, 2002, 2003, 2011, 2018, 2019, 2036, 2106, 2197, 2273	Axis	3048	Noos	3055
				Bell South	3046	NSC	3031
		Yamakawa	2302, 2313	Cable Vision	3014	Oak	3024
		Yukai	2232	Cabletenna	3019	Pace	3011, 3043, 3084
		Zenith	2080, 2141, 2205, 2211, 2215	Cabletime	3058	Palladium	3049
				Cableview	3005	Panasonic	3034, 3036, 3040
				Clearmaster	3045	Paragon	3040
				ClearMax	3045	Philips	3021, 3022, 3029, 3049, 3053, 3054, 3055
				Clyde Cablevision	3059	Pioneer	3012, 3032, 3038, 3042, 3048, 3083, 3084
Soundmaster	2305			Colour Voice	3022		
Soundmax	2305	<b>Blu-ray Disc</b>		Comcast	3006, 3010, 3039	Popular Mechanics	3044
Spectra	2313	LG	2115	Comcrypt	3057	Proscan	3015, 3016
Spectroniq	2155	Panasonic	2089, 2131, 2132	Comtronic	3023	Pulsar	3040
Standard	2305	Pioneer	2134	Contec	3024	PVP Stereo Visual Matrix	3064
Star Cluster	2305	Samsung	2035, 2127	Coolmax	3045	Quasar	3040
Starmedia	2308, 2318	Sharp	2142, 2143, 2144	COX	3006	RadioShack	3041, 3045
Sungale	2158	Sony	2025	Cryptovision	3060	RCA	3005, 3036, 3076, 3077
Sunkai	2312	Yamaha	2018	Director	3006	Realistic	3020
Superscan	2196			Eastern	3025	Recoton	3044
Supervision	2305	<b>DVR</b>		Everquest	3041	Regal	3028
Sylvania	2094, 2180, 2189, 2196, 2219, 2224	Bush	2060	Fidelity	3048	Regency	3025
		Panasonic	2037, 2038, 2039, 2040, 2041, 2042	Filmnet	3057	Rembrandt	3016
Symphonic	2062, 2180	Philips	2061, 2062	Filmnet Cablecrypt	3061	Runco	3040
Synn	2305	Pioneer	2063, 2064, 2065, 2066, 2067	Finlux	3051	Sagem	3055
T.D.E. Systems	2316	RCA	2059	Focus	3044	Samsung	3011, 3023, 3032, 3042
Tatung	2083, 2312	Samsung	2035	Foxtel	3068	SAT	3048
TCM	2228, 2379	Yamaha	2036	France Telecom	3054, 3055	Scientific Atlanta	3003, 3004, 3011, 3012, 3013, 3062, 3078, 3079, 3080, 3081, 3082, 3083, 3084
Teac	2199, 2287, 2301, 2305			Freebox	3069	Signal	3026, 3041
		<b>DVD Recorder</b>		GC Electronics	3020	Signature	3016
Tec	2310	Aspire	2140	GE	3015, 3016	Sony	3014, 3047
Technics	2197	Astar	2162	GEC	3059	Sprucer	3036
Technika	2312, 2317	Broksonic	2192	Gemini	3026, 3041	Standard Component	3033
Telefunken	2307	Go Video	2135	General Instrument	3006, 3008, 3016, 3039, 3050, 3067, 3075	Starcom	3026, 3037, 3041, 3067
Tensai	2312	Hitachi	2108	Goldstar	3042	Stargate	3026, 3041
Tevion	2228, 2305, 2311	Insignia	2080	Gooding	3049	Starquest	3026, 3041
Theta Digital	2207	Irradio	2103	Grundig	3048, 3049	Supercable	3008
Thomson	2229, 2238, 2284, 2294	JVC	2054, 2055, 2056, 2057	Hamlin	3027, 3028	Supermax	3045
		LG	2107, 2115, 2141, 2188	Hirschmann	3051	Tele+1	3057, 3061
Tokai	2302, 2310	Liteon	2121	Hitachi	3016	Telepiu	3057
Top Suxess	2318	Panasonic	2037, 2038, 2039, 2041, 2042, 2043, 2089, 2104, 2108, 2112	HomeChoice	3056	Thomson	3000, 3009
Toshiba	2004, 2026, 2027, 2028, 2029, 2030, 2098, 2099, 2100, 2101, 2114, 2117, 2118, 2119, 2136, 2187, 2195, 2205, 2291, 2337, 2338, 2378	Philips	2090, 2096, 2097, 2126, 2193	Humax	3001, 3002, 3071	TIME WARNER	3006
		Pioneer	2067, 2113	ITT Nokia	3051	Tocom	3017
		Pye	2194	Jasco	3041	Torx	3067
TRANScontinents	2313, 2317	Samsung	2034, 2082, 2138	Jerrold	3006, 3008, 3016, 3026, 3037, 3041, 3050, 3064, 3067, 3075	Toshiba	3040
		Sansui	2027	JVC	3049		
Trasonic	2317	Sanyo	2139	Kabel Deutschland	3043, 3073, 3074		
Trio	2312	Sony	2022, 2023, 2024, 2085, 2086, 2087, 2102, 2128, 2129, 2130				
Trutech	2160	Sylvania	2189				
TruVision	2309						
TSM	2318						
Umax	2315						



Tristar	3045	Channel Master	4060, 4085	Expressvu	4039	Kathrein Eurostar	4133
Tudi	3052	Chaparral	4025	Fenner	4074, 4134, 4139	Klap	4138
Tusa	3026, 3041	CHEROKEE	4138	Ferguson	4084, 4102, 4132	Konig	4137
TV86	3031	Chess	4134, 4139	Fidelity	4136	Kosmos	4099
Unika	3019, 3020	CityCom	4084, 4133, 4137	Finlandia	4084	KR	4086
United Cable	3037, 3064	Clatronic	4095	Finlux	4084	Kreiselmeyer	4093
Universal	3019, 3020	CNT	4088	FinnSat	4096, 4102	K-SAT	4139
Universum	3049, 3051	Comag	4000, 4001, 4002, 4003, 4004	Flair Mate	4139	Kyostar	4083
V2	3045	Commlink	4087	Foxtel	4140	L&S Electronic	4074
Videoway	3065	Comtech	4096	Freecom	4083, 4099, 4136	Lasat	4074, 4088, 4090, 4100, 4133, 4134, 4137
View Star	3024, 3029, 3031	Condor	4074, 4090, 4137	FTEmaximal	4074, 4139	Lasonic	4062
Viewmaster	3045	Connexions	4074, 4092	Fuba	4074, 4083, 4090, 4092, 4093, 4101, 4133	Lenco	4074, 4083, 4099, 4133, 4137, 4139
Vision	3045	Conrad	4074, 4133, 4136, 4137	Galaxis	4074, 4087, 4090, 4091, 4096, 4098, 4133, 4140	Leng	4095
Visiopass	3051, 3054, 3055	Conrad Electronic	4137, 4139	GE	4015, 4016, 4061, 4151	Lennox	4098
Vortex View	3045	Contec	4096	General Instrument	4027, 4065	Lenson	4136
Wittenberg	3048	Coolsat	4050	GMI	4089	Lexus	4103
Zenith	3035, 3040, 3046	Cosat	4098	GOI	4039	LG	4053, 4057, 4099
Zentek	3044	Coship	4063	Goldbox	4135	Lifesat	4074, 4090, 4134, 4139
<b>Sattelite</b>							
AB Sat	4138, 4139	Daeryung	4092	GoldStar	4099	Lifetec	4090
AccessHD	4058	Daewoo	4107, 4139	Goodmans	4079, 4080, 4084	Lorenzen	4137
ADB	4142	DDC	4085	Goodmind	4061	Lorraine	4099
AGS	4138	Delega	4085	Grandin	4077	Lupus	4074, 4090
Akai	4101, 4103	Dew	4096	Grothusen	4083, 4099	Luxor	4136
Alba	4083, 4084, 4085, 4086, 4108, 4139	Diamond	4097	Grundig	4084, 4086, 4093, 4113, 4129, 4136, 4140	Lyonnaise	4102
Aldes	4085, 4087, 4088	Digitality	4137	Hänsel & Gretel	4137	Macab	4102
Allsat	4098, 4101, 4103	Digital Stream	4059	Hantor	4083, 4095	Magnavox	4045, 4055
Allsonic	4074, 4087, 4090	DIRECTV	4017, 4018, 4020, 4021, 4022, 4024, 4037, 4038, 4040, 4041, 4043, 4045, 4057, 4106, 4143, 4144, 4145, 4146, 4147, 4148, 4149, 4150, 4151, 4152, 4153, 4154, 4155, 4156, 4157	Hanuri	4088	Manata	4077, 4138, 4139
Alltech	4139	Discoverer	4134	Hauptauge	4126	Manhattan	4084, 4088, 4098, 4138
Alpha	4103	Discovery	4138	Heliocom	4137	Marantz	4101
Alpha Digital	4058	Diseqc	4138	Helium	4137	Mascom	4088
Alphastar	4031	Dish Network	4011, 4012, 4013, 4014, 4019, 4039, 4064	Hinari	4085	Maspro	4084, 4139
Amitronica	4139	Dishpro	4039, 4064	Hirschmann	4074, 4093, 4128, 4136, 4137, 4138	Matsui	4138
Amstrad	4089, 4113, 4136, 4139	Distrisat	4103	Hisawa	4095	Max	4137
Anglo	4139	Ditristrad	4098	Hisense	4066	Mediabox	4135
Ankaro	4074, 4087, 4090, 4139	DNT	4092, 4101, 4103	Hitachi	4032, 4084, 4149, 4153	Mediamarkt	4089
Anttron	4083, 4086	Drake	4026	Homecast	4005, 4006, 4007	Mediasat	4091, 4135, 4136
Apollo	4083	DStv	4140	Houston	4098	Medion	4074, 4090, 4139
Armstrong	4089, 4103	Dune	4074	HTS	4039	Medison	4139
Artec	4054	Echostar	4011, 4019, 4039, 4064, 4092, 4139	Hughes	4018, 4022, 4144, 4146, 4150, 4152	Mega	4101, 4103
Asat	4101, 4103	Einhell	4083, 4087, 4089, 4136, 4139	Hughes Network Systems	4021	Memorex	4045
ASLF	4139	Elap	4138, 4139	Humax	4051, 4075, 4076, 4110	Metronic	4077, 4078, 4083, 4086, 4087, 4088, 4139
Astacom	4138	Elekta	4088	Huth	4087, 4089, 4094, 4095, 4096, 4098, 4137, 4141	Metz	4093
Astra	4089, 4091, 4100, 4137, 4139	Elsat	4139	Hypson	4077	Micro electronic	4136, 4137, 4139
Astro	4074, 4086, 4088, 4090, 4093, 4135, 4136, 4137	Elta	4074, 4083, 4090, 4098, 4101, 4103	Ilo	4066	Micro Technology	4139
AudioTon	4086, 4098	Emanon	4083	Imex	4077	MicroGem	4056
Aurora	4140	Emme Esse	4074, 4090	Innovation	4090	Micromaxx	4074, 4090
Austar	4140	Engel	4139	Insignia	4057	Microstar	4090
Axiel	4138	Ep Sat	4084	Intertronic	4089	Microtec	4139
Axis	4074, 4090, 4091, 4096	EURIEULT	4077	Intervision	4098, 4137	Minerva	4093
Best	4074, 4090	Eurodec	4102	ITT Nokia	4084	Mitsubishi	4084, 4093, 4152
Blaupunkt	4093	Europa	4103, 4136, 4137	Jerold	4065	Mitsumi	4100
Blue Sky	4139	Europhon	4137	Johansson	4095	Morgan's	4089, 4100, 4101, 4103, 4139
Boca	4089, 4100, 4105, 4139	Eurosat	4089	JOK	4138	Motorola	4008, 4009, 4010, 4065
Boston	4138	Eurosky	4074, 4089, 4090, 4133, 4136, 4137	JSR	4098	Multichoice	4140
Brain Wave	4095	Eurostar	4089, 4133, 4137	JVC	4011, 4019, 4039, 4079	Multitec	4134
Broadcast	4094	Eutelsat	4139	Kamm	4139	Muratto	4099
Broco	4139	Exator	4083, 4086	Kathrein	4093, 4101, 4103, 4109, 4112, 4120, 4133, 4138, 4139	Mysat	4139
BSkyB	4113, 4123					Navax	4095
BT	4138					Neuhaas	4091, 4098, 4136, 4137, 4139
Bubu Sat	4139					Neusat	4139
Bush	4084, 4127					Next Level	4065
Cambridge	4136					NextWave	4141
Canal Satellite	4135					Nikko	4089, 4139
Canal+	4135					Nokia	4084, 4122
CaptiveWorks	4049						

Nordmende	4083, 4084, 4085, 4088, 4102	Samsung	4018, 4021, 4023, 4041, 4042, 4081, 4082, 4083, 4114, 4150, 4154	Telewire	4098
Nova	4140			Tempo	4141
Novis	4095			Tevion	4090, 4139
Oceanic	4097	SAT	4085, 4136	Thomson	4070, 4084, 4102, 4104, 4130, 4133, 4135, 4137, 4138, 4139
Octagon	4083, 4086, 4096	Sat Cruiser	4141		
Okano	4089	Sat Partner	4083, 4086, 4088, 4095, 4099, 4136	Thorens	4097
Optex	4098			Thorn	4084
Optus	4135, 4140, 4141	Sat Team	4139	Tivax	4058
Orbitech	4083, 4134, 4135, 4136	Satcom	4094, 4137	Tivo	4150
OSat	4086	Satec	4139	Tokai	4103
Otto Versand	4093	Satelco	4074	Tonna	4084, 4094, 4098, 4136, 4139
Pace	4084, 4093, 4113, 4121, 4125, 4138	Satford	4094		
Pacific	4097	Satmaster	4094	Toshiba	4144, 4152, 4153
Packsat	4138	Satplus	4134	Triad	4099
Palcom	4085	Schneider	4090, 4134, 4138	Triasat	4136
Palladium	4089, 4136	Schwaiger	4097, 4134, 4137	Triax	4093, 4133, 4136, 4139
Palsat	4134, 4136	SCS	4133		
Panasat	4140	Seemann	4089, 4091, 4092	Turnsat	4139
Panasonic	4043, 4044, 4046, 4084, 4113, 4118, 4143, 4148	SEG	4074, 4083, 4090, 4095	Tvonic	4132
		Seleco	4098	Twiner	4077, 4139
Panda	4084, 4137	Servi Sat	4077, 4139	UEC	4140
Pansat	4047	Siemens	4093	Uher	4134
Patriot	4138	Silva	4099	UltimateTV	4020
Paysat	4045	Skantin	4139	Uniden	4029, 4045
PCT	4060	Skardin	4091	Unisat	4089, 4096, 4103
Philco	4055	Skinsat	4136	Unitor	4095
Philips	4021, 4022, 4045, 4084, 4101, 4103, 4111, 4115, 4135, 4138, 4150, 4152, 4153, 4155, 4156	SKR	4139	Universum	4093, 4133, 4137
		Skymaster	4067, 4068, 4087, 4134, 4139	US Digital	4066
Phoenix	4096			Variosat	4093
Phonotrend	4084, 4087, 4098	Skymax	4101, 4103	Vega	4074
Pioneer	4124, 4135	SkySat	4134, 4136, 4137, 4139	Ventana	4101, 4103
Polsat	4102	Skyvision	4098	Viewsat	4048
Predki	4095	SM Electronic	4134, 4139	Visiosat	4095, 4098, 4138, 4139
Premiere	4098, 4135	Smart	4133, 4139	Voom	4065
Priesner	4089	Sony	4017, 4020, 4135	Vortec	4083
Primestar	4030	SR	4089, 4100	Welltech	4134
Profile	4138	Star Choice	4065	WeTeKom	4134, 4136
Promax	4084	Starland	4139	Wevasat	4084
Prosat	4085, 4087	Starring	4095	Wewa	4084
Proscan	4015, 4016, 4040, 4151	Start Trak	4083	Winersat	4095
		Strong	4074, 4083, 4086, 4090, 4099, 4140	Wisi	4084, 4092, 4093, 4136, 4137
Protek	4097	STS	4033	Woorisat	4088
Proton	4066	STVI	4077	Worldsat	4138
Provision	4088	Sumida	4089	Xrypton	4074
Quadral	4074, 4085, 4087, 4090, 4138	Sunny Sound	4074	XSat	4139
		Sunsat	4139	Zehnder	4074, 4088, 4090, 4131, 4133
Quelle	4093, 4133, 4137	Sunstar	4074, 4089, 4100		
Quiero	4102	Supermax	4141	Zenith	4052, 4057, 4145
RadioShack	4065	Tandberg	4102	Zodiac	4086
Radiola	4101, 4103	Tandy	4086		
Radix	4092, 4119	Tantec	4084	<b>CD</b>	
Rainbow	4086	TCM	4090	Yamaha	5000, 5013
RCA	4015, 4016, 4034, 4035, 4036, 4037, 4038, 4040, 4151, 4157	Techniland	4094		
		TechniSat	4071, 4072, 4073, 4092, 4103, 4116, 4117, 4134, 4135, 4136	<b>CD Recoder</b>	
Realistic	4028	Technology	4140	Yamaha	5001
Redpoint	4091	Technosat	4141		
Redstar	4074, 4090	Technowelt	4137	<b>MD</b>	
RFT	4087, 4101, 4103	Teco	4089, 4100	Yamaha	5002, 5003, 5004
Roadstar	4139	Telanor	4085		
Roch	4077	Telasat	4133, 4137	<b>Tape</b>	
Rover	4074, 4139	Telecom	4139	Yamaha	5005, 5006
Saba	4088, 4133, 4137, 4138	Telefunken	4067, 4083, 4138		
		Teleka	4086, 4089, 4092, 4136, 4137	<b>Tuner</b>	
Sabre	4084	Telemaster	4088	Yamaha	5007, 5008, 5009, 5010, 5014, 5015, 5016, 5017, 5018
Sagem	4069, 4102	Telesat	4137		
Sakura	4096	Telestar	4134, 4135, 4136	<b>USB</b>	
		Televest	4084, 4136	Yamaha	5012, 5021

---

**DOCK**

Yamaha 5011, 5022

---

**LD**

Yamaha 2002

---





© 2009 Yamaha Corporation All rights reserved.

YAMAHA CORPORATION  
Printed in China © WQ95520